



EDITAL RETIFICADO

CONCORRÊNCIA Nº. 001/2023

PROCESSO ADMINISTRATIVO Nº. 086/2023

Objeto: Contratação de empresa especializada para execução da obra de reforma dos prédios da Câmara Municipal de Luís Eduardo Magalhães-BA.

Detalhamento do Objeto: Inclui dentre outros serviços, cobertura, forro, impermeabilização, pintura, esquadrias, instalações elétricas, instalações hidráulicas, instalações sanitárias, instalações de aparelhos de ar condicionado, pontos de lógica, instalações contra incêndio e pânico, reforço estrutural dos reservatórios de água, plataformas de acesso a serviços na cobertura, com o fornecimento de todo o material e mão-de-obra necessários, conforme exigências, quantidades e especificações constantes na planta baixa, memorial descritivo, planilha orçamentária e cronograma físico financeiro, partes integrantes deste Edital.

Valor estimado: R\$ 5.493.265,96 (cinco milhões quatrocentos e noventa e três mil duzentos e sessenta e cinco reais e noventa e seis centavos).

Razão Social:	
CNPJ N.º	
Endereço:	
E-mail:	
Cidade:	Estado:
Telefone/Fax	
Pessoa para contato:	



Recebemos através do e-mail licitação@cmlm.ba.gov.br nesta data, cópia do instrumento convocatório da licitação acima identificada. Os envelopes de Habilitação e Proposta de Preços serão recebidos pela Comissão Permanente de Licitação, às **09:00 horas do dia 17/11/2023**, na sede da Câmara Municipal de Luís Eduardo Magalhães, Rua Octogonal, nº. 684, Jardim Imperial, Luís Eduardo Magalhães – BA.

Local: _____, _____, de _____ de 2023.

Assinatura (representante da empresa)

Senhor Licitante,

Visando a comunicação futura entre a Câmara Municipal de Luís Eduardo Magalhães e essa empresa, solicito de Vossa Senhoria preencher o recibo de entrega do edital e remeter a Comissão Permanente de licitação por meio e-mail: licitacao@cmlm.ba.gov.br

A não remessa do recibo exime a Comissão de eventuais retificações ocorridas no instrumento convocatório, bem como de quaisquer informações adicionais.

Luís Eduardo Magalhães/BA, _____ de _____ de 2023.

LORENA PEREIRA FAGUNDES BROGLIATTO

Presidente da Comissão Permanente de Licitação



EDITAL
CONCORRÊNCIA Nº. 001/2023
PROCESSO ADMINISTRATIVO Nº. 086/2023

Objeto: Contratação de empresa especializada para execução da obra de reforma dos prédios da Câmara Municipal de Luís Eduardo Magalhães-BA.

Detalhamento do Objeto: Inclui dentre outros serviços, cobertura, forro, impermeabilização, pintura, esquadrias, instalações elétricas, instalações hidráulicas, instalações sanitárias, instalações de aparelhos de ar condicionado, pontos de lógica, instalações contra incêndio e pânico, reforço estrutural dos reservatórios de água, plataformas de acesso a serviços na cobertura, com o fornecimento de todo o material e mão-de-obra necessários, conforme exigências, quantidades e especificações constantes na planta baixa, memorial descritivo, planilha orçamentária e cronograma físico financeiro, partes integrantes deste Edital.

Tipo de licitação: MENOR PREÇO GLOBAL

Regime de execução: EMPREITADA POR PREÇO GLOBAL

Data e horário da sessão: 17/11/2023.

A Câmara Municipal de Luís Eduardo Magalhães — BA, Rua Octogonal, nº. 684, Jardim Imperial, Luís Eduardo Magalhães - BA, por meio da Comissão Permanente de Licitação, designada pela Portaria nº. 036/2023 de 06 de janeiro de 2023, torna público que será realizada licitação na modalidade **CONCORRÊNCIA, do tipo "MENOR PREÇO"**, sob a forma de execução indireta, no regime de **EMPREITADA POR PREÇO GLOBAL**, mediante as condições estabelecidas neste Edital e seus anexos. A entrega dos envelopes – **Envelope nº.**



01 - DOCUMENTOS DE HABILITAÇÃO e Envelope nº. 02 - PROPOSTA DE PREÇOS, será realizada até as 09:00 hs do dia 17/11/2023 no Setor de Licitações da Câmara Municipal de Luís Eduardo Magalhães, à Rua Octogonal, nº. 684, Jardim Imperial, Luís Eduardo Magalhães – BA.

Os envelopes deverão ser entregues à Comissão de Licitação no dia, hora e local determinados no preâmbulo deste Edital, separados e fechados (totalmente lacrados), e rubricados no fecho, contendo em suas partes externas e frontais, além da razão social e CNPJ da licitante, os seguintes dizeres:

CONCORRÊNCIA Nº 001/2023.

**CÂMARA MUNICIPAL DE LUÍS EDUARDO MAGALHÃES
DOCUMENTOS DE HABILITAÇÃO – ENVELOPE Nº 01.**

CONCORRÊNCIA Nº 001/2023

**CÂMARA MUNICIPAL DE LUÍS EDUARDO MAGALHÃES
PROPOSTA DE PREÇOS – ENVELOPE Nº 02.**

Os licitantes interessados em participar do certame não necessitam encaminhar seus representantes legais para entregar os envelopes com a documentação e as propostas, podendo, inclusive, encaminhá-los via Correio ou outro meio similar de entrega, atentando para as datas e horários finais para recebimento dos mesmos, constantes neste Edital.

A correspondência deverá ser endereçada com aviso de recebimento para a Comissão de Licitação no endereço indicado no preâmbulo deste Edital e conter os dois envelopes anteriormente mencionados, com antecedência mínima de 1 (uma) hora do momento marcado para abertura da sessão pública.

A sessão pública será realizada às 09:00hs do dia 10/11/2023 no plenário da Câmara Municipal de Luís Eduardo Magalhães-BA e, não havendo expediente na data marcada, a



sessão será adiada para o primeiro dia útil subsequente, mantidos o local e horário, independentemente de qualquer comunicação.

Esta CONCORRÊNCIA e o contrato que dela resultar serão regidos pela Lei Federal nº 8.666, de 21 de junho de 1993, com as alterações supervenientes, bem como pela Lei 12.378, de 31 de dezembro de 2010, que regulam o exercício das profissões vinculadas ao CONFEA/CREA/CAU, pela Lei Complementar nº. 123, de 14 de dezembro de 2006 e suas alterações, que institui o Estatuto Nacional da Microempresa e da Empresa de Pequeno Porte, pela Lei Estadual da Bahia nº. 9.433 de 01 de março de 2005 e pelas demais normas sobre licitação em vigor.

1. OBJETO

1.1. Contratação de empresa especializada para execução da obra de reforma dos prédios da Câmara Municipal de Luís Eduardo Magalhães-BA.

1.1.1. Detalhamento do Objeto: Inclui dentre outros serviços, cobertura, forro, impermeabilização, pintura, esquadrias, instalações elétricas, instalações hidráulicas, instalações sanitárias, instalações de aparelhos de ares condicionados, pontos de lógica, instalações contra incêndio e pânico, reforço estrutural dos reservatórios de água, plataformas de acesso a serviços na cobertura, com o fornecimento de todo o material e mão-de-obra necessários, conforme exigências, quantidades e especificações constantes na planta baixa, memorial descritivo, planilha orçamentária e cronograma físico financeiro, partes integrantes deste Edital.

2 - DA PARTICIPAÇÃO

2.1. Poderão participar deste certame as Pessoas Jurídicas que oferecerem o objeto/serviço/material pertinentes ao objeto desta licitação.

2.2. Não poderão participar desta licitação:



- a) proibidos de participar de licitações e celebrar contratos administrativos, na forma da legislação vigente;
- b) que não atendam às condições destes Edital e seus anexos;
- c) estrangeiros que não tenham representação legal no Brasil com poderes expressos para receber citação e responder administrativa ou judicialmente;
- d) que se enquadrem nas vedações previstas no artigo 9º da Lei nº 8.666, de 1993;
- e) que estejam sob falência, concurso de credores, concordata ou insolvência, em processo de dissolução ou liquidação;
- f) entidades empresariais que estejam reunidas em consórcio;
- g) organizações da Sociedade Civil de Interesse Público - OSCIP, atuando nessa condição (Acórdão nº 746/2014-TCU-Plenário);
- h) sociedades cooperativas, considerando a vedação contida no art. 10 da Instrução Normativa SEGES/MP nº 5, de 2017.

2.3. É vedada ainda a participação direta ou indireta:

- a) o autor do projeto, básico ou executivo, pessoa física ou jurídica;
- b) empresa, isoladamente ou em consórcio, responsável pela elaboração do projeto básico ou executivo ou da qual o autor do projeto seja dirigente, gerente, acionista ou detentor de mais de 5% (cinco por cento) do capital com direito a voto ou controlador, responsável técnico ou subcontratado;
- c) servidor ou dirigente de órgão ou entidade contratante ou responsável pela licitação.

2.4. Para fins do disposto neste subitem, considera-se participação indireta, a existência de qualquer vínculo de natureza técnica, comercial, econômica, financeira ou trabalhista entre o autor do projeto, pessoa física ou jurídica, e o licitante ou responsável pelos serviços, fornecimentos e obras, incluindo-se os fornecimentos de bens e serviços a estes necessários.

2.5. Nos termos do art. 5º do Decreto nº 9.507, de 2018, é vedada a contratação de pessoa jurídica na qual haja administrador ou sócio com poder de direção, familiar de:



a) detentor de cargo em comissão ou função de confiança que atue na área responsável pela demanda ou contratação; ou

b) de autoridade hierarquicamente superior no âmbito do órgão contratante.

2.5.1 É vedada ainda a contratação de empresas cujos sócios ou dirigentes tenham vínculo familiar com servidor do órgão contratante que tenha poder de influência sobre a condução da licitação (Acórdãos TCU 702/2016-P, 2057/2014-P, 1620/2013-P e 1160/2008-P).

2.5.2 Para os fins do disposto neste item, considera-se familiar o cônjuge, o companheiro ou o parente em linha reta ou colateral, por consanguinidade ou afinidade, até o terceiro grau (Súmula Vinculante/STF nº 13, art. 5º, inciso V, da Lei nº 12.813, de 16 de maio de 2013 e art. 2º, inciso III, do Decreto nº 7.203, de 04 de junho de 2010);

3.6 Nos termos do art. 7º do Decreto nº 7.203, de 2010, é vedada, ainda, a utilização, na execução dos serviços contratados, de empregado da futura Contratada que seja familiar de agente público ocupante de cargo em comissão ou função de confiança neste órgão contratante.

3. DO CREDENCIAMENTO

3.1. Os licitantes que desejarem manifestar-se durante as fases do procedimento licitatório deverão estar devidamente representados por:

3.1.1 Titular da empresa licitante, devendo apresentar cédula de identidade ou outro documento de identificação oficial, acompanhado de: registro comercial no caso de empresa individual, contrato social ou estatuto em vigor, no caso de sociedades comerciais e, no caso de sociedades por ações, dos documentos de eleição de seus administradores; inscrição do ato constitutivo, no caso de sociedades civis, acompanhada de prova de diretoria em exercício; sendo que em tais documentos devem constar expressos poderes para exercerem direitos e assumir obrigações em decorrência de tal investidura;

3.1.2 Representante designado pela empresa licitante, que deverá apresentar instrumento particular de procuração ou documento equivalente, com poderes para se manifestar em nome



da empresa licitante em qualquer fase da licitação, acompanhado de documento de identificação oficial e do registro comercial, no caso de empresa individual; contrato social ou estatuto em vigor no caso de sociedades comerciais e no caso de sociedades por ações, acompanhado, neste último, de documentos de eleição de seus administradores; inscrição do ato constitutivo, no caso de sociedades civis, acompanhada de prova de diretoria em exercício;

3.2 Cada representante legal/credenciado deverá representar apenas uma empresa licitante.

4. DO PEDIDO DE ESCLARECIMENTO E DA IMPUGNAÇÃO DO EDITAL

4.1. Qualquer pedido de esclarecimento em relação a eventuais dúvidas na interpretação do presente Edital poderá ser encaminhado a Presidente da Comissão de Licitação, em até 02 (dois) dias úteis anteriores a data marcada para realização da licitação, por meio do e-mail: *licitacao@cmlm.ba.gov.br*, ou mediante pedido escrito protocolado no Setor de Licitações da Câmara Municipal de Luís Eduardo Magalhães e endereçado a Comissão de Licitação;

4.2. As respostas aos pedidos de esclarecimentos formulados serão encaminhadas diretamente ao e-mail do Solicitante quando os esclarecimentos forem solicitados via e-mail e/ou via publicação no Diário Oficial da Câmara Municipal de Luís Eduardo Magalhães quando solicitados por escrito.

4.3. Qualquer cidadão poderá impugnar os termos do presente Edital, por irregularidade, protocolizando o pedido até 05 (cinco) dias úteis anteriores da data fixada para abertura dos envelopes de habilitação, no prédio da Câmara Municipal de Luís Eduardo Magalhães, Setor de Licitações, localizada na Rua Octogonal, nº 684, Bairro Jardim Imperial, neste Município, devendo a autoridade competente, por intermédio da Comissão de Licitação, julgar e responder a impugnação no prazo de até 03 (três) dias úteis.

4.4. Decairá do direito de impugnar os termos deste Edital a licitante que não apontar as falhas ou irregularidades nele supostamente existentes até o 2º (segundo) dia útil que anteceder a data prevista para o recebimento e abertura dos envelopes de habilitação, ficando esclarecido



que a intempestiva comunicação do suposto vício não poderá ser aproveitada a título de recurso.

4.5. A impugnação feita tempestivamente pela licitante não a impedirá de participar desta Concorrência, ao menos até decisão proferida pela Câmara Municipal da qual não caiba mais recurso.

4.6. Acolhida a impugnação contra o ato convocatório, será designada nova data para realização do certame; se for o caso, mediante adaptação do edital.

5. DO INÍCIO DA SESSÃO E ABERTURA DOS ENVELOPES

5.1. No dia, hora e local designados neste Edital, em ato público, na presença dos licitantes, a Comissão Permanente de Licitação receberá, de uma só vez, os Envelopes nº 01 e nº 02, e procederá à abertura da licitação.

5.1.1 Os atos públicos poderão ser assistidos por qualquer pessoa, mas somente deles participarão ativamente os licitantes ou representantes credenciados, não sendo permitida a intercomunicação entre eles, nem atitudes desrespeitosas ou que causem tumultos e perturbem o bom andamento dos trabalhos.

5.2 Depois de ultrapassado o horário para recebimento dos envelopes, nenhum outro será recebido.

5.3 A seguir, serão identificados os licitantes e proceder-se-á à abertura dos Envelopes nº 01 - Documentos de Habilitação.

5.3.1 O conteúdo dos envelopes será rubricado pelos membros da Comissão e pelos licitantes presentes ou por seus representantes.

5.4 Como condição prévia ao exame da documentação de habilitação do licitante, a Comissão verificará o eventual descumprimento das condições de participação, especialmente quanto à existência de sanção que impeça a participação no certame ou a futura contratação, mediante a verificação da Consulta Consolidada de Pessoa Jurídica do TCU (<https://certidoesapf.apps.tcu.gov.br/>)



5.4.2 A consulta aos cadastros será realizada em nome da empresa licitante e também de seu sócio majoritário, por força do artigo 12 da Lei nº 8.429, de 1992, que prevê, dentre as sanções impostas ao responsável pela prática de ato de improbidade administrativa, a proibição de contratar com o Poder Público, inclusive por intermédio de pessoa jurídica da qual seja sócio majoritário.

5.4.2.1 Caso conste na Consulta de Situação do Fornecedor a existência de Ocorrências Impeditivas Indiretas, o gestor diligenciará para verificar se houve fraude por parte das empresas apontadas no Relatório de Ocorrências Impeditivas Indiretas.

5.4.2.1.1 A tentativa de burla será verificada por meio dos vínculos societários, linhas de fornecimento similares, dentre outros.

5.4.2.1.1.1 O licitante será convocado para manifestação previamente à sua desclassificação.

5.4.3 Constatada a existência de sanção, o licitante será declarado inabilitado, por falta de condição de participação.

5.5 Após a verificação de sanções que impeçam a participação no certame, serão verificadas as condições de participação objeto das declarações complementares.

5.6 Realizadas ambas as verificações, a documentação de habilitação dos licitantes será então verificada, observando-se as demais exigências previstas neste instrumento convocatório.

5.7 Caso a Comissão julgue conveniente, poderá suspender a reunião para analisar os documentos apresentados, marcando, na oportunidade, nova data e horário em que voltará a reunir-se, informando os licitantes. Nessa hipótese, todos os documentos de habilitação já rubricados e os Envelopes nº 02 - Proposta de Preços, rubricados externamente por todos os licitantes e pelos membros da Comissão, permanecerão em poder desta, até que seja concluída a fase de habilitação.

5.8 Ao licitante inabilitado será devolvido o respectivo Envelope nº 02, sem ser aberto, depois de transcorrido o prazo legal sem interposição de recurso ou de sua desistência, ou da decisão desfavorável do recurso.



5.9 Após o procedimento de verificação da documentação de habilitação, os Envelopes nº 02 - Proposta de Preços dos licitantes habilitados serão abertos, na mesma sessão, desde que todos os licitantes tenham desistido expressamente do direito de recorrer, ou em ato público especificamente marcado para este fim, após o regular decurso da fase recursal.

5.9.1 Não ocorrendo a desistência expressa de todos os licitantes, quanto ao direito de recorrer, os Envelopes nº 02 - Proposta de Preços serão rubricados pelos licitantes presentes ao ato e mantidos invioláveis até a posterior abertura.

5.9.2 Ultrapassada a fase de habilitação e abertas as propostas, não cabe desclassificar o licitante por motivo relacionado com a habilitação, salvo em razão de fatos supervenientes ou só conhecidos após o julgamento.

5.10 As propostas de preços dos licitantes habilitados serão então julgadas, conforme item próprio deste Instrumento Convocatório.

5.11 Se todos os licitantes forem inabilitados ou todas as propostas forem desclassificadas, a Comissão Permanente de Licitação poderá fixar o prazo de 08 (oito) dias úteis para a apresentação de nova documentação ou proposta, escoimadas das causas que as inabilitaram ou desclassificaram.

5.12 Em todos os atos públicos, serão lavradas atas circunstanciadas, assinadas pelos membros da Comissão e pelos representantes credenciados e licitantes presentes.

5.13 Será considerado inabilitado o licitante que:

5.13.1 Incluir a proposta de preços no Envelope nº 01.

5.13.2 Não apresentar os documentos exigidos por este Instrumento Convocatório no prazo de validade e/ou devidamente atualizados, ou não comprovar sua habilitação, ressalvado o disposto quanto à comprovação da regularidade fiscal das microempresas e empresas de pequeno porte.

5.14 Constatada a existência de alguma restrição no que tange à regularidade fiscal e trabalhista de microempresa, empresa de pequeno porte ou sociedade cooperativa, a mesma terá o prazo de 5 (cinco) dias úteis para a regularização da documentação, a realização do



pagamento ou parcelamento do débito e a emissão de eventuais certidões negativas ou positivas com efeito de certidão negativa. O prazo para regularização fiscal será contado a partir da divulgação do resultado do julgamento das propostas e poderá ser prorrogado por igual período a critério da administração pública, quando requerida pelo licitante, mediante apresentação de justificativa.

5.14.1 A não regularização fiscal e trabalhista no prazo previsto no subitem anterior acarretará a inabilitação do licitante, sem prejuízo das sanções previstas no art. 87 da Lei nº 8.666, de 1993, sendo facultado à administração pública convocar os licitantes remanescentes, na ordem de classificação, ou revogar a licitação.

5.15 Como condição para a aplicação do tratamento diferenciado previsto na Lei Complementar n. 123/2006, a Comissão de Licitação poderá realizar consultas e diligências para verificar se o somatório dos valores das ordens bancárias recebidas pela ME/EPP/COOP, no exercício anterior, extrapola o limite previsto no artigo 3º, inciso II, da referida Lei, ou o limite proporcional de que trata o artigo 3º, §2º, do mesmo diploma, em caso de início de atividade no exercício considerado.

5.15.1 Para a microempresa ou empresa de pequeno porte, a consulta também abrangerá o exercício corrente, para verificar se o somatório dos valores das ordens bancárias por ela recebidas, até o mês anterior ao da sessão pública da licitação, extrapola os limites acima referidos, acrescidos do percentual de 20% (vinte por cento) de que trata o artigo 3º, §§ 9ºA e 12, da Lei Complementar nº 123, de 2006;

5.15.2 A participação em licitação na condição de microempresa ou empresa de pequeno porte, sem que haja o enquadramento nessas categorias, ensejará a aplicação das sanções previstas em Lei e a não-aplicação, na presente licitação, dos benefícios decorrentes dessa qualificação.

5.16 A intimação dos atos de habilitação ou inabilitação dos licitantes será feita mediante publicação no Diário Oficial do Poder Legislativo, salvo se presentes os prepostos dos licitantes no ato público em que foi adotada a decisão, caso em que a intimação será feita por comunicação direta aos interessados e lavrada em ata.



6. DA ABERTURA DOS ENVELOPES DE DOCUMENTAÇÃO DE HABILITAÇÃO

6.1. Uma vez iniciada a abertura dos envelopes "Documentação" e "Proposta" não serão permitidas quaisquer retificações que possam influir no resultado final desta Concorrência, ressalvados os casos previstos em lei.

6.2. No início da sessão, os envelopes contendo os documentos relativos à habilitação serão abertos, na presença das interessadas, pela Comissão de Licitação, que fará a conferência e dará vista da documentação, a qual deverá ser rubricada por todos os membros da comissão e representantes legais dos licitantes presentes.

6.3. Eventualmente, se surgirem dúvidas que não possam ser dirimidas de imediato pela Comissão de Licitação e conduzam à interrupção dos trabalhos, serão elas consignadas em ata e a conclusão da habilitação dar-se-á em sessão convocada previamente, ou mediante publicação no Diário Oficial da Câmara Municipal de Luís Eduardo Magalhães (<https://sai.io.org.br/ba/camaralem/site/diariooficial>).

6.4. Serão inabilitados os licitantes cujos documentos de habilitação não atenderem às exigências deste Edital.

6.5. Não havendo desistência expressa dos licitantes ao direito de recorrer na fase de habilitação, a sessão será suspensa lavrando-se a respectiva ata.

6.5.1. Na hipótese prevista no subitem 6.5, os envelopes contendo as propostas de preços serão rubricados em suas emendas pelos prepostos dos licitantes presentes e pelos membros da Comissão de Licitação, ficando os mesmos sobre a guarda da Comissão para abertura em outra sessão.

6.5.2. A sessão pública para recebimento das propostas será designada pela Comissão e os interessados serão notificados da data e horário, pelo Diário Oficial da Câmara Municipal de Luís Eduardo Magalhães.



6.6. Havendo desistência expressa dos licitantes do direito de recorrer na fase de habilitação, será procedida a abertura dos envelopes das Propostas de Preços na mesma sessão de entrega dos envelopes de Habilitação.

6.6.1. Em caso de desistência expressa dos licitantes de recorrer da fase de habilitação, se não houver tempo suficiente para a abertura dos envelopes "Documentação" e "Propostas" em um único momento, em face do exame da documentação e da conformidade das propostas apresentadas com os requisitos deste Edital, os envelopes não abertos já rubricados no fecho, ficarão em poder da Comissão de Licitação até a data e horário marcado para prosseguimento dos trabalhos.

6.7. Desde que transcorrido o prazo legal sem interposição de recursos, ou tenha havido desistência expressa dos licitantes ao direito de recorrer, ou, ainda, após o julgamento dos recursos interpostos, a Comissão de Licitação promoverá a abertura e julgamento das propostas de preços, de acordo com os critérios estabelecidos neste Edital.

6.8. A. inabilitação da licitante importa preclusão do seu direito de participar das fases subsequentes.

6.9. Todos os documentos e igualmente as propostas serão rubricados pelos membros da Comissão de Licitação e pelos representantes legais dos licitantes presentes à Sessão.

6.10. O envelope contendo a proposta de preços da licitante inabilitada será devolvido mediante recibo.

7. DA HABILITAÇÃO

7.1. Para fins de habilitação do certame, os interessados terão que satisfazer os requisitos relativos a:

- a) Habilitação jurídica;
- b) Regularidade fiscal e trabalhista;
- c) Qualificação econômico-financeira;
- d) Qualificação técnica;



e) Cumprimento do disposto no inciso XXXIII do artigo 7º da Constituição Federal.

7.2. Relativamente à **HABILITAÇÃO JURÍDICA**, a licitante deverá apresentar:

a) Ato constitutivo, estatuto ou Contrato Social em vigor da licitante, devidamente registrado, em se tratando de sociedades comerciais e, no caso de sociedade por ações, acompanhado de documentos de eleição da administração;

b) Decreto de autorização, em se tratando de empresa ou sociedade estrangeira em funcionamento no País, e ato de registro ou autorização para funcionamento expedido pelo Órgão competente, quando a atividade assim o exigir;

7.3. Relativamente à **REGULARIDADE FISCAL E TRABALHISTA** a licitante deverá apresentar:

a) Prova de inscrição no Cadastro Nacional de Pessoas Jurídicas — CNPJ;

b) Prova de inscrição no cadastro de contribuintes estadual e/ou municipal ou distrital, conforme o caso, relativa à sede e domicílio da licitante, pertinente ao ramo de atividade que exerce e compatível com objeto desta licitação;

c) Prova de regularidade para com as Fazendas Federal, Estadual e Municipal, ou Distrital, de acordo com o disposto no art. 29, III da Lei nº. 8666/1993, dentro do prazo de validade;

d) Prova de regularidade dos Recolhimentos de FGTS, expedido pela Caixa Econômica Federal, conforme alínea a, do art. 27, da Lei 8.036/90, devidamente atualizado;

e) Prova de regularidade trabalhista, por meio de certidão negativa de débitos trabalhistas ou certidão positiva de débitos trabalhistas com efeito de negativa, nos termos da regulamentação do Tribunal Superior do Trabalho (www.tst.jus.br);

f) Declaração da licitante, assinada por seu representante legal, de que se encontra em situação regular perante o Ministério do Trabalho, conforme Lei Federal nº 9.854/99, (Anexo XX, Modelo "b");

g) Declaração da licitante, assinada pelo representante legal, assegurando a inexistência de impedimento legal para licitar ou contratar com a Câmara Municipal (Anexo XX, Modelo "a");



h) Certidão Negativa referente ao Cadastro Nacional de Condenações Cíveis por ato de Improbidade Administrativa (acórdão nº. 1793/2011, TCU; www.cnj.jus.br).

7.4. Relativamente à **QUALIFICAÇÃO ECONÔMICA-FINANCEIRA.**

a) Certidão Negativa de Falências, Concordatas e Recuperação Judicial, emitida pelo Poder Judiciário **da sede da licitante**, com data de emissão não superior a 30 (trinta) dias.

b) Balanço patrimonial e demonstrações contábeis do último exercício social, já exigíveis e apresentados na forma da lei, devidamente registrado na Junta Comercial, que comprovem a boa situação financeira da empresa, vedada a sua substituição por balancetes ou balanços provisórios, podendo ser atualizados por índices oficiais quando encerrados a mais de 03 (três) meses da data de apresentação da proposta conforme art. 31, inciso I da Lei de regência (Leinº. 8.666/1993);

b.1) O balanço patrimonial e demonstrações contábeis do último exercício social, deverá ser assinado pelo contabilista responsável, devidamente registrado no Conselho Profissional e pelo representante legal da licitante;

b.2) Índice de liquidez geral, solvência geral e liquidez corrente igual ou maior que 1,0 (um) bem como Grau de Endividamento Geral menor ou igual 0,5 resultante das fórmulas:

$$I) \quad LG - \text{Liquidez Geral} = \frac{\text{Ativo Circulante} + \text{Realizável a Longo Prazo}}{\text{Passivo Circulante} + \text{Passivo Não Circulante}} \geq 1$$

$$II) \quad LC - \text{Liquidez Corrente} = \frac{\text{Ativo Circulante}}{\text{Passivo Circulante}} > 1$$

$$III) \quad GEG - \text{Grau de Endividamento Geral} = \frac{\text{Passivo Circulante} + \text{Exigível a Longo Prazo}}{\text{Ativo Total}} < 0,5$$

$$IV) \quad SG - \text{Solvência Geral} = \frac{\text{Ativo Total}}{\text{Passivo Circulante} + \text{Passivo Não Circulante}} \geq 1$$

b.3) Caso a empresa apresente algum dos índices inferior aos indicados na alínea anterior,deverá comprovar o capital mínimo de 10% (dez) por cento de acordo com art. 31, § 2º e § 3ºda Lei nº. 8.666\1993.



b.4) No caso de empresa com menos de 01 (um) ano de existência deverá apresentar balanços de constituição e balancetes do mês anterior ao da realização da presente Licitação, autenticados por profissional credenciado.

c) Caso a licitante não atenda aos itens "b.2" e/ou "b.3", supra, deverá apresentar prestação de garantia para manutenção da proposta no valor de R\$ 54.932,65 (cinquenta e quatro mil novecentos e trinta e dois reais e sessenta e cinco centavos) com prazo de 60 (sessenta) dias a partir da data de apresentação das propostas em uma das modalidades:

I – em dinheiro (espécie ou cheque administrativo);

II – seguro garantia;

III – fiança bancária ou carta de crédito irrevogável, emitidas por entidades financeiras localizadas no Brasil ou estrangeiro;

c.1) Em se tratando de dinheiro, este deverá ser depositado no Banco Brasil, Agência nº. 2997-1, Conta 53134-0;

c.2) Os documentos comprobatórios da prestação da garantia de proposta deverão ser inclusos no envelope 001 (HABILITAÇÃO);

7.5) Relativamente à **QUALIFICAÇÃO TÉCNICA**, a licitante deverá apresentar:

7.5.1. Certidão de Registro da licitante no Conselho Regional de Engenharia e Agronomia - CREA, ou do Conselho de Arquitetura e Urbanismo do Brasil CAU, quanto ao CREA/BR pode ser do local da sua sede, contendo dados cadastrais atuais, não sendo aceito nenhum tipo de protocolo.

7.5.2. Certidão de Registro de seu(s) Responsável(eis) Técnico(s) no Conselho Regional de Engenharia, Arquitetura e Agronomia — CREA ou Conselho de Arquitetura e Urbanismo - CAU, em sua plena validade, do Estado de origem, domicílio ou sede da licitante.

7.5.2.1. Será exigido para empresas não domiciliadas no Estado da Bahia, o visto do CREA/BA por ocasião da assinatura do contrato, devido normativo que exige registro para obras e serviços com duração superior a 180 (cento e oitenta) dias.

7.5.3. Atestado de Capacidade Técnica Operacional, identificando como CONTRATADA a própria licitante, comprovando que esta tenha executado para órgão ou entidade pública direta ou indireta, federal, estadual, municipal, ou ainda, para empresas privadas, em obras/serviços de características técnicas similares ao objeto da presente licitação, por item. O critério de quantificação é 50% (cinquenta por cento) dos itens pertencentes a faixa A da cursa ABC de serviço, devendo conter a descrição das características técnicas das obras ou serviços e atestar a execução parcial ou total do objeto do contrato, sendo firmado por representante legal do contratante, indicando sua data de emissão, mencionando o documento de responsabilidade técnica (se for o caso) expedido em razão das obras ou serviços executados (Anotação de Responsabilidade Técnica – ART ou Registro de Responsabilidade Técnica – RRT), acompanhado de CAT (Certidão de Acervo Técnico) com registro de atestado;

7.5.4. Capacidade técnica operacional que comprovem a execução das seguintes parcelas de maior relevância técnica e valor significativo, conforme relacionado abaixo:

OBRA

DESCRIÇÃO	UNID	QUANT	50%
Forro composto por painéis de lã de vidro, revestidos em PVC microperfurado, de *120 x 625 * mm, espessura 15 mm, instalador 11/2020	M ²	3.081,67	1540
Manta asfáltica de alumínio ciplak 3mm	M ²	957,86	478
Ponto de caixa seca para lógica com eletroduto pvc rígido embutido ø 1”	un	255,00	127
Revestimento cerâmico para piso ou parede, 90x90cm, porcelanato, esmaltado, polido, linha munari cimento, eliane ou similar, aplicado com argamassa industrializada acIII, rejuntado, exclusive regularização de base ou emboço – Rev. 03	M ²	591,24	295
Telhamento com telha estrutural de fibrocimento E = 8mm, com até 2 águas, excluído içamento. AF- 07/2019 OS	M²	888,16	444
IL – 95 Luminária Led quadrada de embutir com difusor translúcido <=40W – nicho 620 x 620mm – para forro modular	Un	231,10	115



Parede com placas de gesso acartonado (drywall) para uso interno com duas faces duplas e estrutura metálica com guias duplas, sem vãos. AF - 06/2017	M ²	380,01	190
Divisória em granito São Gabriel polido, e=2cm, inclusive montagem de ferragens	M ²	107,34	53
Calha em chapa de aço galvanizado nº. 26, desenvolvimento 74 cm (fundo= 22cm, lateral= 15 e 22cm, bordas=3 e 12 cm).	M ²	192,72	96
Sistema de prevenção de combate a incêndio com hidrantes para edificação de multiplus pavimentos	M ²	3.081,67	1540
Instalação de condicionadores de ar.	Tr	138	69

7.5.6. Capacidade técnico-profissional: comprovação da licitante de possuir na data prevista para entrega dos documentos de habilitação, em seu quadro técnico, responsáveis técnicos, com formação acadêmica em nível superior, detentor de Certificado de Capacidade Técnica compatível em características, quantidades e prazos com o objeto da presente licitação, devendo, para tanto, comprovar ter executado para os órgãos ou entidades da administração pública direta ou indireta, federal, estadual ou municipal ou empresa privada, acompanhados das respectivas Certidões de Acervo Técnico (CATs), emitidas pelo CREA e/ou CAU que comprovem a execução das seguintes parcelas de maior relevância técnica e valor:

a) Para engenheiro(a) civil ou arquiteto(a):

OBRA

DESCRIÇÃO	UNID
Forro composto por painéis de lã de vidro, revestidos em PVC microperfurado, de * 1250 x 625 *mm, espessura 15 mm, instalador R_ 11/2020	M ²
Manta asfáltica de alumínio ciplak 3mm	M ²
Ponto de caixa seca para lógica, c/ eletrodo pvc rígido embutido ø 1"	un
Revestimento cerâmico para piso ou parede, 90x90cm, porcelanato, esmaltado, polido, linha munari cimento, Eliane ou similar, aplicado com argamassa industrializada ac-III, rejuntado, exclusive regularização de base ou emboço - Ver - 03	M ²



Telhamento com telha estrutural de fibrocimento E+8mm, com até 2 águas, exclusão de acabamento, AF_07/2019_OS	M ²
IL-95 Luminária Led quadrada de embutir com difuso translúcido <=40W - nicho 620 x 620 mm- para forro modular	Un
Parede com placas de gesso acartonado (drywall), para uso interno com duas faces duplas e estrutura metálica com guias duplas, sem vãos. AF 06/2017	M ²
Divisória em grato São Gabriel polido, e=2cm, inclusive montagem com ferragens	M ²
Calha em chapa de aço galvanizado nº. 26, desenvolvimento 74cm (fundos = 22cm, laterais = 15 e 22cm, bordas= 3 e 12cm)	M ²
Sistema de prevenção e combate a incêndio com hidrantes para edificação de multiplus pavimentos	M ²

b) Para engenheiro mecânico

OBRA

DESCRIÇÃO	UND
Instalação de condicionadores de ar	TR

c) Comprovação de Equipe Técnica mínima para Administração Local e Despesas Indiretas:

c.1) Relação completa dos componentes da equipe técnica indicada para a execução do objeto desta licitação, composta de no mínimo:

- Arquiteto ou Engenheiro Civil – 120 horas mensais;
- Técnico em Segurança do Trabalho – Tempo Integral.
- Engenheiro Eletricista – 10 horas mensais.
- Engenheiro Mecânico – 10 horas mensais.

Todos os custos indiretos para execução dos serviços,

c.2) A empresa deve apresentar esta relação que será acompanhada de declaração assinada pelos mesmos, autorizando a sua indicação para compor a equipe e sua respectiva Certidão de Registro de cada um dos profissionais apresentados pra fazer parte da equipe técnica.



7.5.6.1. Os responsáveis técnicos e/ou membros da equipe técnica acima elencados deverão pertencer ao quadro da empresa licitante, na data prevista para entrega da proposta, **entendendo-se como tal, para fins deste certame**

- a) o sócio que comprove seu vínculo por intermédio de contrato social/estatuto social; o administrador ou o diretor;
- b) o empregado devidamente registrado em Carteira de Trabalho e Previdência Social, juntamente com sua certidão de responsabilidade técnica emitido pelo CREA em nome da Licitante;
- c) contrato de prestação de serviços celebrado de acordo com a legislação civil ou por carta de vinculação futura com firma reconhecida ou assinatura simples, desde que acompanhada do documento oficial dos anuentes, a fim de comprovar a autenticidade das assinaturas.

7.5.6.2. O(s) profissional (is) indicado(s) pela licitante para fins de comprovação da capacidade técnico-profissional de que trata o inciso I, § 1º, artigo 30, da Lei 8.666/93, que será responsável técnico durante a execução dos serviços e deverão participar da obra objeto desta licitação, admitindo-se a substituição por profissionais de experiência equivalente ou superior, desde que aprovado previamente pela Administração.

7.5.6.3. No caso de dois ou mais licitantes apresentarem atestados de um mesmo profissional, como comprovação de qualificação técnica, ambos serão inabilitados.

7.5.6.4. A vistoria técnica é facultativa e deverá ser feita pelo responsável técnico devidamente registrado junto ao CREA/CAU em nome da Licitante. Para tanto o mesmo deverá agendar com o setor de Licitação da Câmara Municipal de Luís Eduardo Magalhães, localizada na Rua Octogonal, nº 684 - Jardim Imperial, CEP 47850-000. Fone (77) 3628-8900, de segunda a sexta das 8:00h às 12:00hs, para a emissão do atestado de visita técnica que obrigatoriamente irá fazer parte da documentação de habilitação, sob pena de inabilitação, onde será de responsabilidade da licitante a ocorrência de eventuais prejuízos ou erros no dimensionamento da proposta;



7.5.6.4.1. Caso a licitante opte por não realizar a vistoria técnica, **deverá apresentar Declaração optando pela não realização de vistoria, em que esteja explícito que a mesma assumirá integralmente a responsabilidade e/ou consequências pela não realização de vistoria no local onde serão realizados os serviços, mantendo-se as garantias, prazos e preços que vincularem a proposta da empresa.**

7.5.7. A prova do vínculo dos responsáveis técnicos mencionados no item 7.5.6 e 7.5.6.1, com a empresa licitante deverá ser feita por meio dos seguintes documentos:

- a) Ficha de registro do empregado — RE, devidamente registrado no Ministério do Trabalho;
- b) Carteira de Trabalho e Previdência Social — CTPS, em nome do profissional ou e) Contrato Social ou último aditivo se houver;
- c) Contrato de Prestação de Serviços celebrado de acordo com a legislação civil;
- d) Carta de vinculação com firma reconhecida ou assinatura simples, desde que acompanhada do documento oficial dos anuentes, a fim de comprovar a autenticidade das assinaturas.

7.5.8. Caso o detentor dos atestados apresentados para fins de comprovação da capacidade técnico profissional, não esteja relacionado na Certidão de Registro de Pessoa Jurídica da licitante, a mesma deverá apresentar a Certidão de Registro no CREA/CAU do referido profissional.

7.5.9. A licitante deverá incluir no Envelope nº 01 (Documentos de Habilitação), além dos documentos retro, os seguintes documentos:

7.5.10. Declaração de inexistência de fato impeditivo de habilitação na forma § 2º, do art. 32 da Lei 8.666/93 e de que tem pleno conhecimento e concordância com os termos e condições deste Edital, em papel timbrado da licitante, conforme modelo estabelecido no Edital (Anexo 2 “A”);

7.5.11. Declaração de cumprimento de cumprimento do disposto no inciso XXXIII, do artigo 7º da Constituição Federal, na forma do artigo 27, inciso V da Lei 8.666/93, em papel timbrado da licitante, conforme modelo estabelecido no Edital (Anexo 2 “B”);

7.5.12. Declaração de elaboração independente de proposta, conforme modelo estabelecido no Edital (Anexo 2 “C”);



7.5.13. Declaração da empresa de que manterá, pelo prazo mínimo de 05 (cinco) anos, a garantia, assistência técnica, manutenção e reposição de peças necessárias, inclusive revestimentos, que apresentem problemas de fabricação e/ou execução, conforme modelo estabelecido no Edital (Anexo 2 “D”);

7.6. A licitante considerada microempresa (ME) ou empresa de pequeno porte (EPP), conforme incisos I e II do artigo 3º da Lei Complementar nº 123, de 14 de dezembro de 2006, e que pretender se beneficiar nesta licitação do regime diferenciado e favorecido previsto na Lei, deverá apresentar dentro do envelope nº 01, certidão expedida pela Junta Comercial, nos termos do art. 8º, da Instrução Normativa nº 103, de 30 de abril de 2007, do Ministério de Desenvolvimento, Indústria e Comércio Exterior e uma Declaração de enquadramento como microempresa (ME) ou empresa de pequeno porte (EPP), conforme modelo constante do Edital (Anexo 2 “E”). As empresas enquadradas no regime diferenciado e favorecido das microempresas e empresas de pequeno porte que não apresentarem a declaração prevista neste subitem poderão participar normalmente do certame, porém, em igualdade de condições com as empresas que não enquadradas neste regime.

7.6.1. As microempresas e empresas de pequeno porte, por ocasião da participação no presente certame licitatório, deverão apresentar toda a documentação exigida para efeito de comprovação da regularidade fiscal, mesmo que esta apresente alguma restrição.

7.6.2. Havendo alguma restrição na comprovação da regularidade fiscal, será assegurado o prazo de 05 (cinco) dias úteis para regularização, cujo termo inicial corresponderá ao momento em que o proponente for declarada vencedora do certame, prorrogáveis por igual período, quando requerido pela licitante, a não ser que exista urgência na contratação ou prazo insuficiente para o empenho, devidamente justificado.

7.7. A critério da Câmara Municipal, o prazo do item anterior poderá ser prorrogado, mediante requerimento da licitante interessada, com as devidas justificativas.

7.8. Não serão aceitos "protocolos de entrega" ou "solicitação de documento" em substituição aos documentos requeridos no presente Edital.



7.9. A não-regularização da documentação, no prazo acima previsto e apresentação na Câmara Municipal de Luís Eduardo Magalhães, implicará na decadência do direito à contratação, sem prejuízo das sanções previstas no item 19 deste Edital, sendo facultado a Câmara Municipal convocar os licitantes remanescentes, na ordem de classificação, para assinatura do contrato, ou revogar a licitação.

7.10. Os documentos necessários à habilitação, com exceção dos documentos de identificação citados no item 4.6 — alínea “b” poderá ser apresentada por qualquer processo de cópia autêntica em cartório competente ou por servidor integrante da Comissão de Licitação, mediante a apresentação dos respectivos originais, para a devida conferência apresentação das propostas.

7.11. Os documentos que dependam de prazo de validade e que esta não esteja especificada no próprio corpo, em lei, ou neste Edital, devem ter sido expedidos, no máximo, até 60 (sessenta) dias anteriores à data da sessão pública.

7.12. Sob pena de inabilitação, todos os documentos apresentados para habilitação, deverão estar em nome da licitante e, com o número do CNPJ e endereço da matriz, se a licitante for matriz, e da filial se a licitante for filial. Serão dispensados da obrigatoriedade de constar no nome e no número do CNPJ da filial aqueles documentos, que pela própria natureza, comprovadamente, forem emitidos somente em nome da matriz.

7.13. Serão aceitos registros de CNPJ de licitante matriz e filial com diferenças de números de documentos pertinentes ao CND e CRF/FGTS, quando for comprovada a centralização do recolhimento dessas contribuições.

7.14. Nos termos do art. 78, § 5º, 6º e 7º, da Lei Estadual da Bahia nº. 9.433/2005, à Comissão de Licitação ou Autoridade Superior, em qualquer fase, é facultado:

- a) promover diligência destinada a esclarecer ou complementar a instrução do processo;
- b) conceder aos licitantes o prazo de 03 (três) dias úteis para a juntada posterior de documentos cujo conteúdo retrate situação fática ou jurídica já existente na data de apresentação da proposta;



c) sanear mediante ato motivado os erros materiais irrelevantes.

7.15. Todos os documentos de habilitação emitidos em língua estrangeira deverão ser entregues acompanhados da tradução para língua portuguesa, efetuada por Tradutor Juramentado, e também devidamente consularizados ou registrado no Cartório de Títulos e Documentos. Documentos de procedência estrangeira, mas emitidos em língua portuguesa, também deverão ser apresentados devidamente consularizados ou registrados no Cartório de Títulos e Documentos.

7.16. As declarações exigidas neste Edital deverão estar emitidas em papéis timbrados dos Órgãos ou Empresas que as expediram.

7.17. Todos os documentos exigidos neste Edital, formalizado pela própria licitante, deverão ser apresentados em papel timbrado e o Representante Legal que assinar, deverá estar credenciado para esse fim e ser comprovada a legitimidade à Comissão de Licitação se vier a ser exigida.

7.18. Abertos os envelopes "Documentação", a Comissão de Licitação, a seu juízo exclusivo, poderá apreciar os documentos de cada licitante e, na mesma reunião, divulgar o nome dos habilitados e inabilitados, oportunizando o direito de contraditório e ampla de defesa.

7.19. No caso de inabilitação de todos os licitantes é facultado à Comissão de Licitação à aplicação do disposto no art. 48, § 3º da Lei 8.666/93.

8. DA PROPOSTA DE PREÇOS

8.1. A abertura dos envelopes "Documentação" e "Proposta" serão realizadas em sessão pública, da qual se lavrará ata circunstanciada, assinada pelos membros da Comissão de Licitação e pelos Representantes Legais dos licitantes presentes.

8.2. Após a fase de habilitação, não caberá desistência das propostas, salvo por motivo justo decorrente de fato superveniente e aceito pela Comissão de Licitação.

8.3. Ultrapassada a fase de habilitação dos licitantes e abertas as propostas, não caberá desclassificá-las por motivo relacionado com a habilitação, salvo em razão de fatos supervenientes ou só conhecidos após o resultado do julgamento.



8.4. A Proposta de Preços deverá ser preenchida por meio mecânico ou elétrico eletrônico e apresentada em português, em papel timbrado do proponente, redigida com clareza, sem emendas, rasuras, borrões ou entrelinhas, devendo ainda conter o número de inscrição no CNPJ/MF, estar datada e assinada pelo Representante Legal da empresa proponente. Caso não esteja datada, sua referência temporal será considerada a data prevista para apresentação da proposta.

8.5. A proposta ser apresentada nos termos do Edital (Anexos), e deverá conter os seguintes elementos técnicos:

a) Planilha Orçamentária, na qual deverão ficar discriminadas quantidades, unidades, preços unitários, parciais e totais dos serviços, que deverão observar as especificações relativas a cada item da Planilha Orçamentária do Edital (Anexos), que será considerada para efeito de julgamento.

a.1) Os preços unitários e parciais de cada item deverão ser escritos em algarismos, e o preço global em algarismos e por extenso, na expressão monetária vigente no País, para execução completa da obra ou serviço;

a.2) Nos preços cotados deverão estar inclusos todos os tributos, as taxas, os encargos sociais, previdenciários e trabalhistas, todos os equipamentos, instrumentos, ferramentas e máquinas necessárias à realização dos serviços, bem assim, deduzidos quaisquer descontos que venham a ser concedidos. Os impostos, as despesas indiretas e o lucro bruto da licitante deverão estar considerados em item específico.

8.6. A proposta deverá conter ainda:

a) Cronograma de Desembolso Acumulado (Cronograma Físico-Financeiro) discriminado conforme Edital (Anexos). Os percentuais de desembolso mensal do total da parcela devem estar em conformidade com a disponibilidade de recursos financeiros da Câmara Municipal de Luís Eduardo Magalhães, não podendo ser alterados pelos licitantes.

b) Composição da taxa de BDI (Bonificação e Despesas Indiretas), discriminadas conforme Edital (Anexos).



- c) Composições unitárias analíticas de preços.
 - d) Curva ABC de serviços.
 - e) Curva ABC de mão-de-obra.
 - f) Valor por extenso da mão de obra e dos materiais.
 - g) Prazo de validade de 60 (sessenta) dias consecutivos, contados da abertura dos envelopes de proposta comercial:
 - g.1) Ocorrendo omissão na indicação do prazo de validade da proposta, o prazo de validade de 60 (sessenta) dias será considerado como aceito pela licitante.
 - g.2) Caso a Câmara Municipal não possa adjudicar o objeto à licitante vencedora no período de validade da proposta, ou seja, 60 (sessenta) dias, mas persista o interesse da Câmara Municipal de Luís Eduardo Magalhães, poderão ser solicitadas prorrogações da validade referida, a todas as licitantes classificadas, por igual prazo.
 - g.3) Decorridos 60 (sessenta) dias da data da abertura dos envelopes da proposta comercial, sem a solicitação constante da alínea "g.2" acima, ou a convocação para assinar o Contrato, os licitantes ficam liberados dos compromissos assumidos.
 - h) Indicação do prazo de execução dos serviços, que será de no máximo 12 (doze) meses, contados a partir expedição da Ordem de Serviço pela Câmara Municipal de Luís Eduardo Magalhães.
- 8.7.** Na cotação de tributos e encargos sociais, a licitante é o único responsável pela cotação correta. Portanto, em caso de erro ou cotação incompatível com o regime legal aplicável, serão adotadas as orientações a seguir:
- a) cotação de percentual menor que o adequado: o percentual será mantido durante toda a execução contratual, devendo, a empresa, assumir o ônus decorrente de seu erro;
 - b) cotação de percentual maior que o adequado: o excesso será suprimido, unilateralmente, da planilha e haverá glosa/dedução, quando do pagamento.
- 8.8.** Na preparação de sua proposta de preços, a licitante deverá consignar preços, sem quaisquer acréscimos em virtude de expectativa inflacionária.



8.9. Ao assinar a declaração de ciência e concordância com os termos do Edital, estará firmando termo de que concorda com o seguinte:

a) a adequação do projeto básico, sendo que as alterações contratuais sob a alegação de falhas ou omissões em qualquer das peças, orçamentos, plantas, especificações, memoriais e estudos técnicos preliminares do projeto não poderão ultrapassar, no seu conjunto, 10% (dez por cento) do valor total do contrato, computando-se esse percentual para verificação do limite do art. 65, § 1º da Lei nº 8.666/93.

a.1) Ao assumir o contrato, a empresa adere à correlação entre etapas e volume do serviço previsto, sendo limitada a sua possibilidade de pleitos de revisão baseados em eventuais erros a no máximo 10% (dez por cento) do valor do contrato.

a.2) A empresa CONTRATADA terá de examinar com máxima atenção o projeto arquitetônico, pois, ao contratar, estará comprometendo-se a entregar o objeto/produto/serviços, projetado pelo valor que ofertou, sem possibilidade de vir, posteriormente, alegar, por qualquer motivo, que esse valor não permite o atingimento pleno do objeto.

a.3) Caso a licitante verifique a ocorrência de erro de projeto, poderá impugnar o Edital no prazo previsto no subitem 3.1 deste Edital.

8.10. O preço das obras e serviços de engenharia será aquele resultante da composição do custo unitário direto do sistema utilizado, acrescido do percentual de Bonificação e Despesas Indiretas — BDI, evidenciando em sua composição, no mínimo:

I — taxa de rateio da administração central;

II — percentuais de tributos incidentes sobre o preço do serviço, excluídos aqueles de natureza direta e personalística que oneram a CONTRATADA;

III — taxa de risco, seguro e garantia do empreendimento; e

IV — taxa de lucro.

7.11. Os licitantes deverão, para fins de elaboração da proposta, verificar e comparar todos os desenhos fornecidos para execução dos serviços.



7.11.1. No caso de falhas, erros, discrepâncias ou omissões, bem, ainda, transgressões às Normas Técnicas, regulamentos ou posturas, caberá à licitante formular imediata comunicação escrita à Comissão de Licitação, no prazo estabelecido no subitem 3.3 deste Edital, para fins de esclarecimento por parte da Comissão.

7.11.2. Após a licitação, caso sejam verificadas divergências entre a descrição em planilha orçamentária e as especificações, prevalecerão estas últimas.

7.12. O conteúdo das propostas não poderá ser alterado, seja com relação às características técnicas, marcas, modelos, prazo de entrega, prazo de garantia e preço dos serviços, equipamentos e materiais ou de qualquer outra condição que importe modificação dos seus termos originais, ressalvadas aquelas destinadas a sanar apenas falhas formais, alterações essas que serão analisadas pela Comissão de Licitação.

7.12.1. Serão corrigidos automaticamente pela Comissão de Licitação quaisquer erros de soma ou multiplicação, bem como as divergências que porventura ocorrerem entre o preço unitário e o total do item, quando prevalecerá sempre o primeiro.

8.12.2. A falta de assinatura na proposta ensejará a desclassificação da licitante.

8.12.3. É facultada à Comissão de Licitação ou à Autoridade Superior, em qualquer fase da licitação, a promoção de diligência destinada a esclarecer ou complementar a instrução do processo, vedada a inclusão posterior de documento ou informação que deveria constar originariamente da proposta.

8.13. As propostas deverão obedecer rigorosamente aos termos deste Edital e serão classificadas pela ordem crescente de preços ofertados, sendo considerada vencedora da licitação a proponente que apresentar a proposta com MENOR PREÇO GLOBAL, respeitados os critérios para classificação estabelecidos neste Edital e devendo a mesma estar em conformidade com as Especificações Técnicas e as unidades e quantidades constantes no Projeto Básico e seus Anexos.

8.14. Será desclassificada a proposta:

a) que não atender às exigências deste Edital;



b) cujo preço for considerado manifestamente inexequível, entendendo-se como tal que tiver valor inferior a 70% (setenta por cento) do menor dos seguintes valores:

b.1) média aritmética dos valores das propostas superiores a 50% (cinquenta por cento) do valor orçado pela Câmara Municipal; ou

b.2) do valor orçado pela Câmara Municipal o;

c) apresentar preço baseado em outra proposta, inclusive com o oferecimento de redução sobre a de menor valor;

d) apresentar proposta alternativa;

e) apresentar valor superior ao estimado pela Câmara Municipal de Luís

Eduardo Magalhães, admitindo-se, entretanto, a situação estabelecida no subitem 7.9, deste item.

8.15. Ocorrendo divergência entre o preço unitário e o preço total resultante de cada item, prevalecerá o primeiro e no caso de divergência entre os valores numéricos e os valores expressos por extenso, prevalecerão estes últimos.

8.16. Não se admitirá proposta que apresente preços unitários simbólicos, irrisórios ou de valor zero, incompatíveis com os preços dos insumos e salários de mercado, acrescidos dos respectivos encargos, exceto quando se referirem a materiais e instalações de propriedade do próprio licitante, para os quais ele renuncie a parcela ou à totalidade da remuneração.

8.17. A Comissão de Licitação poderá suspender a sessão sempre que julgue necessário para analisar os documentos e proposta oferecida pelos licitantes, objetivando confirmar as informações prestadas, vedada a inclusão de documento ou informação que deveria constar originalmente dos envelopes de habilitação e proposta comercial.

8.18. Em caso de empate entre duas ou mais propostas, depois de obedecido ao disposto no parágrafo 2º, do artigo 3º da Lei 8.666/93, a classificação se fará, obrigatoriamente, por sorteio, conforme o disposto no § 2º do art. 45 da Lei 8.666/93, exceto no caso de participação na licitação de empresas enquadradas no Estatuto da Microempresa e Pequeno Porte, instituído pela Lei Complementar nº 123, de 14/12/2006.



8.18.1. Será assegurado, como critério de desempate, preferência de contratação para as microempresas e empresas de pequeno porte, entendendo-se por empate aquelas situações em que as propostas apresentadas pelas referidas empresas sejam iguais ou até 10% (dez) por cento superiores à proposta mais bem classificada.

8.18.2. Para efeito do disposto no subitem acima, ocorrendo o empate, proceder-se-á da seguinte forma:

I — a microempresa ou empresa de pequeno porte mais bem classificada poderá apresentar proposta de preço inferior aquela considerada vencedora do certame, situação em que será adjudicado em seu favor o objeto licitado;

II — não ocorrendo a contratação da microempresa ou empresa de pequeno porte, na forma do inciso anterior, serão convocadas as remanescentes que porventura se enquadrem na hipótese do subitem 7.19.1, na ordem classificatória, para o exercício do mesmo direito;

III — no caso de equivalência de valores apresentados pelas microempresas e empresas de pequeno porte que se encontrem enquadradas no subitem 7.19.1, será realizado sorteio entre elas para que se identifique aquela que primeiro poderá apresentar a melhor oferta.

8.19. Na hipótese da não-contratação nos termos previstos no subitem 7.19.2 o objeto licitado será adjudicado em favor da proposta originalmente vencedora do certame.

8.20. O disposto no subitem 8.18.2 somente se aplicará quando a melhor oferta inicial não tiver sido apresentada por microempresa ou empresa de pequeno porte.

8.21. A nova proposta de preços, apresentada nos termos do subitem 7.19.2, inciso I, deverá ser apresentada em sessão pública, a ser realizada no prazo de até 24 (vinte e quatro) horas, contados a partir do encerramento da sessão pública de abertura das propostas e deverá atender a todas as exigências estabelecidas no item 7 deste Edital.

8.22. No caso do item anterior, tendo sido apresentada nova proposta de preços e sendo esta considerada válida, ou seja, atenda a todas as exigências deste instrumento convocatório, a proponente será declarada vencedora do certame.



8.23. Se todos os licitantes forem inabilitados ou todas as propostas forem desclassificadas, a Comissão poderá fixar aos licitantes o prazo de 8 (oito) dias úteis para a apresentação de nova documentação ou de outras propostas, escoimadas das causas da inabilitação ou da desclassificação

9. DA HOMOLOGAÇÃO E ADJUDICAÇÃO

9.1. A autoridade competente da Câmara Municipal de Luís Eduardo Magalhães, à vista do relatório da Comissão de Licitação, proferirá sua decisão, confirmando, ou não, o resultado da licitação, homologando o procedimento licitatório e adjudicando o objeto da licitação à empresa vencedora.

9.2. Após a homologação do resultado da licitação, a licitante vencedora será notificada por escrito para formalizar a contratação, mediante assinatura do instrumento particular, observadas as cláusulas e condições deste Edital e seus anexos, e da proposta vencedora.

9.3. É facultado a Câmara Municipal de Luís Eduardo Magalhães, quando a convocada não assinar o Contrato no prazo e condições estabelecidos, convocar os licitantes remanescentes, na ordem de classificação, para fazê-lo em igual prazo e nas mesmas condições propostas pela 1ª (primeira) classificada, desde que favorável a Câmara Municipal, ou revogar a licitação, independentemente de aplicação das sanções previstas neste Edital, a licitante originalmente vencedora.

9.4. A licitante deverá manter todas as condições de habilitação e qualificação exigidas neste Edital, como requisito para a assinatura do Contrato, sob pena das sanções previstas neste Edital.

9.5. A autoridade competente para a aprovação do procedimento, somente poderá revogar a licitação por razões de interesse público, pertinente e suficiente para justificar tal conduta, devendo anulá-la por ilegalidade, de ofício ou por provocação de terceiros, mediante parecer escrito e devidamente fundamentado.



9.5.1. A revogação da licitação, não representa aos licitantes interessados direito a qualquer pedido de indenização, reembolso ou compensação de valores.

10. DA GARANTIA CONTRATUAL

10.1. No prazo máximo de 10 (dez) dias, contados da notificação, a licitante vencedora da licitação deverá prestar garantia no percentual de 5% (cinco por cento) sobre o valor global do Contrato, podendo a mesma optar por qualquer uma das seguintes modalidades:

- a) caução em dinheiro;
- b) fiança bancária;
- c) seguro-garantia.

10.2. No caso de caução em dinheiro, o depósito deverá ser efetuado no Banco do Brasil, Agência nº. 4624-8, Conta 13681-6.

10.3. A fiança bancária, se for o caso, será prestada por banco comercial, contendo:

- a) prazo de validade que deverá corresponder ao período de vigência do Contrato acrescido de 90 (noventa) dias, devendo ser tempestivamente renovado, se estendida ou prorrogada a vigência;
- b) expressa afirmação do fiador de que, como devedor solidário, fará o pagamento a Câmara Municipal de Luís Eduardo Magalhães, independentemente de interpelação judicial, caso o afiançado não cumpra as obrigações;
- c) renúncia expressa do fiador ao benefício de ordem e aos direitos previstos nos artigos 827 e 838 da lei nº. 10.406/2002(Código Civil);
- d) cláusula que assegure a atualização do valor afiançado.

10.3.1. Não será aceita fiança bancária que não atender aos requisitos estabelecidos nas alíneas "a", "b", "c" e "d" do subitem 9.3.

10.4. O seguro-garantia se for o caso, deverá ser apresentado com validade correspondente à vigência do Contrato acrescido de 90 (noventa) dias, e garantir todas as obrigações assumidas,



inclusive aquelas relativas às consequências de inexecução e rescisão contratual, multas e penalidades.

10.5. A garantia prestada ficará retida enquanto o Contrato estiver em vigor, sendo liberado no prazo de 90 (noventa) dias após a data de vencimento do Contrato, desde que cumpridos todos os seus termos e condições.

10.6. A garantia deverá ser integralizada, num prazo máximo de 30 (trinta) dias, sempre que dela forem deduzidos quaisquer valores.

10.7. A garantia prestada deverá formalmente cobrir pagamentos não efetuados pela CONTRATADA referentes a:

- a) prejuízos ou danos causados ao CONTRATANTE;
- b) prejuízos ou danos causados a terceiros pela CONTRATADA;
- c) toda e qualquer multa contratual;
- d) débitos da empresa para com os encargos fiscais, previdenciários e trabalhistas relacionados com presente contrato, tais como: INSS, FGTS, impostos, salários, vale-transporte, vale-refeição, verbas rescisórias, etc.;
- e) quaisquer obrigações não cumpridas pela licitante CONTRATADA em relação ao Contrato decorrente da presente licitação, previstas no ordenamento jurídico do País.

10.8. A qualquer tempo, mediante comunicação a Câmara Municipal de Luís Eduardo Magalhães, poderá ser admitida a substituição de garantia, observadas as modalidades previstas neste Edital, observado o disposto no art. 65, II, alínea "a" da Lei 8.666/93.

10.9. Sempre que ocorrer alteração contratual em decorrência de acréscimo de quantitativo do objeto do Contrato, a empresa CONTRATADA prestará garantia suplementar no percentual de 5% (cinco por cento) do valor acrescido.

10.10. No caso de rescisão do Contrato decorrente da presente licitação, por inadimplemento contratual da CONTRATADA, a garantia contratual poderá ser executada para ressarcimento da Câmara Municipal, e dos valores das multas e indenizações a ela devidos.



10.11. O descumprimento de qualquer das obrigações previstas neste item ensejará a aplicação de penalidade, garantida a defesa prévia.

11. DAS CONDIÇÕES CONTRATUAIS

11.1. A execução do Contrato, bem como os casos nele omissos, regular-se-ão pelas cláusulas contratuais e pelos preceitos de direito público, aplicando-se lhes, supletivamente, os princípios da Teoria Geral dos Contratos e as disposições de direito privado, na forma do artigo 54 da Lei 8.666/93, combinado com o inciso XII, do artigo 55, do mesmo diploma legal.

11.2. A Câmara Municipal de Luís Eduardo Magalhães, dentro do prazo de validade da proposta, ou da respectiva prorrogação, e das condições estabelecidas, convocará a licitante vencedora para, no prazo de até 05 (cinco) dias corridos, contados da data em que receber a convocação, assinar o termo de Contrato.

11.3. A recusa injustificada da adjudicatária em assinar o Contrato dentro do prazo estabelecido pela Câmara Municipal de Luís Eduardo Magalhães caracterizará o descumprimento total a obrigação assumida, sujeitando-a as penalidades previstas neste Edital, garantido o contraditório e a ampla defesa.

11.4. O prazo de convocação poderá ser prorrogado, uma única vez, por igual período, quando solicitado pela licitante vencedora, por escrito, durante o seu transcurso e desde que ocorra motivo justificado e aceito pela Câmara Municipal de Luís Eduardo Magalhães.

11.5. A assinatura do Contrato ficará vinculada à manutenção das condições de habilitação e à plena regularidade fiscal da licitante vencedora.

11.6. Se a licitante vencedora não atender as exigências constantes no subitem 10.5. No ato de assinatura do Contrato, será convocada outra licitante para celebrar o Contrato, observando a ordem de classificação e observado o disposto no item 8.3 deste Edital, sem prejuízo da aplicação das sanções cabíveis.



12. DA ASSINATURA DO CONTRATO, DO PRAZO DE EXECUÇÃO E DA VIGÊNCIA CONTRATUAL

12.1. O prazo para assinatura do Contrato por parte da licitante vencedora será de até 05 (cinco) dias corridos, contados a partir da notificação feita pela Câmara Municipal de Luís Eduardo Magalhães, sob pena de decair do direito à contratação, sem prejuízo da aplicação das penalidades cabíveis.

12.2. O prazo de execução do Contrato será de 12 (doze) meses, conforme cronograma de execução, contados de sua assinatura, prazo este equivalente ao somatório dos prazos para início e mobilização da obra; prazo de execução da obra; prazo para regularização da obra perante os órgãos competentes, prazo de comunicado de encerramento da obra e conclusão total do objeto.

12.3.e. Após a assinatura do contrato, a CONTRATADA deverá iniciar execução do serviço no prazo máximo de 05 (cinco) dias, contados a partir do recebimento da Ordem de Serviço expedida pela Câmara Municipal de Luís Eduardo Magalhães.

12.4. O prazo de vigência do Contrato é até 16 (dezesesseis) meses, contados a partir da data de sua assinatura, já incluídos o prazo do recebimento provisório, prazo de recebimento definitivo da obra e prazo para o pagamento.

13. PRORROGAÇÃO DO CONTRATO

13.1. Os prazos a que se referem os itens 11.2 e 11.3 deste Edital poderão ser prorrogados, desde que ocorra algum dos motivos elencados nos incisos I a VI do parágrafo 1º, do artigo 57, da Lei 8.666/93 e alterações posteriores.

13.2. Toda prorrogação de prazo deverá ser justificada por escrito e previamente autorizada pela autoridade competente. A justificativa deverá demonstrar a ausência de culpa da CONTRATADA, bem como a relação de causa e efeito entre os fatos alegados e o atraso verificado, formalizando-se o respectivo Termo Aditivo.



13.3. As alterações correspondentes à prorrogação de prazo deverão acompanhar-se da respectiva complementação do registro da ART (Anotação de Responsabilidade Técnica) e da RRT (Registro de Responsabilidade Técnica) da obra junto ao CREA/CAU da Bahia.

13.4. Ocorrendo impedimento, paralisação ou sustação do Contrato, informado à CONTRATADA por escrito, desde que devidamente justificado e mediante termo aditivo de prorrogação devidamente publicado no Diário Oficial da Câmara Municipal, o cronograma de execução será prorrogado automaticamente por igual tempo, conforme preceitua § 5º do art. 79 da Lei 8.666/93.

13.4. A prorrogação do prazo de execução da obra implica na prorrogação do prazo para a vigência do Contrato por igual período, exceto se houver dispositivo em contrário no termo aditivo de prorrogação.

14. DA ALTERAÇÃO DO CONTRATO

14.1. O Contrato a ser firmado poderá ser alterado nos casos previstos no artigo 65 da Lei 8.666/93, desde que haja interesse da Administração da Câmara Municipal de Luís Eduardo Magalhães, com a apresentação das devidas justificativas.

14.2. A licitante CONTRATADA ficará obrigado a aceitar, nas mesmas condições contratuais, os acréscimos ou supressões que se fizerem necessário no objeto CONTRATADA até o limite de 25% (vinte e cinco) por cento do valor global atualizado do contrato.

14.3. Fica facultada, entretanto, a supressão além do limite acima estabelecido, mediante consenso entre as partes.

14.4. As alterações do Projeto Básico, constantes deste item, que importem modificação das características ou valor da obra, deverão acompanhar-se da respectiva complementação do registro da ART (Anotação de Responsabilidade Técnica) e ou RRT (Registro de Responsabilidade Técnica) da obra junto ao CREA/CAU da região onde os serviços serão realizados.



15. DA DOTAÇÃO ORÇAMENTÁRIA

15.1. As despesas decorrentes do objeto correrão por conta das seguintes dotações orçamentárias:

01.01.000 — Câmara Municipal

101 — Programa Legislativo Forte e Atual

500 – Recursos não vinculados de impostos

1.31.101.1.001 - Reforma, Ampliação e Melhoria no Prédio do Poder Legislativo

4.4.9.0.51.00.00 — 15000000 Obras e Instalações

16. DO PAGAMENTO

16.1. O pagamento a licitante vencedora será efetuado em 12 (doze) parcelas de acordo com o cronograma de desembolso máximo acumulado (cronograma físico financeiro e medições) e avanço físico das etapas, mediante emissão de ordem bancária, da seguinte forma:

a) Primeira parcela (Primeira etapa): 30 (trinta) dias, conforme valor estabelecido no cronograma da licitante vencedora, quando executados os serviços correspondentes a estes valores;

b) Segunda parcela (Segunda etapa): 60 (sessenta) dias, conforme valor estabelecido no cronograma da licitante vencedora, quando executados os serviços correspondentes a estes valores;

c) Terceira parcela (Terceira Etapa): 90 (noventa) dias, conforme valor estabelecido no cronograma da licitante vencedora, quando executados os serviços correspondentes a estes valores;

d) Quarta parcela (Quarta Etapa): 120 (cento e vinte) dias, conforme valor estabelecido no cronograma da licitante vencedora, quando executados os serviços correspondentes a estes valores;



e) Quinta parcela (Quinta etapa): 160 (cento e sessenta) dias, conforme valor estabelecido no cronograma da licitante vencedora, quando executados os serviços correspondentes a estes valores;

f) Sexta parcela (Sexta etapa): 180 (cento e oitenta) dias, conforme valor estabelecido no cronograma da licitante vencedora, quando executados os serviços correspondentes a estes valores;

g) Sétima parcela (Sétima etapa): 210 (duzentos e dez) dias, conforme valor estabelecido no cronograma da licitante vencedora, quando executados os serviços correspondentes a estes valores;

h) Oitava parcela (Oitava etapa): 240 (duzentos e quarenta) dias, conforme valor estabelecido no cronograma da licitante vencedora, quando executados os serviços correspondentes a estes valores;

i) Nona parcela (Nona etapa): 270 (duzentos e setenta) dias, conforme valor estabelecido no cronograma da licitante vencedora, quando executados os serviços correspondentes a estes valores;

j) Décima parcela (Décima etapa): 300 (trezentos) dias, conforme valor estabelecido no cronograma da licitante vencedora, quando executados os serviços correspondentes a estes valores;

k) Décima primeira parcela (Décima primeira etapa): 330 (trezentos e trinta) dias, conforme valor estabelecido no cronograma da licitante vencedora, quando executados os serviços correspondentes a estes valores;

l) Décima segunda parcela: (Décima segunda etapa): 360 (trezentos e sessenta) dias, conforme valor estabelecido no cronograma da licitante vencedora, quando do recebimento definitivo.

16.1.1. Não será efetuado o pagamento antes do período estabelecido no cronograma físico-financeiro, exceto os serviços executados antecipadamente, desde que anteriormente autorizados pela CONTRATANTE, e que sejam efetuadas as glosas relativas aos itens constantes do BDI, entre outros ajustes necessários.



16.1.2. O pagamento de cada sub etapa somente poderá ser efetivado quando de sua execução integral.

16.1.3. A inexecução de subetapas de uma parcela não impede o pagamento das subetapas executadas, entretanto o inadimplemento será apurado e poderá ensejar a aplicação de penalidades.

16.1.4. Para fins de pagamento entende-se:

- a) etapa — grande grupo construtivo que integra o cronograma físico-financeiro como, por exemplo, fundação, estrutura, etc;
- b) subetapa — fração da etapa em um período do cronograma físico-financeiro;
- c) parcela — somatório de subetapas em um mesmo período do cronograma físico-financeiro.

16.2. O pagamento a CONTRATADA, correspondente aos serviços realizados no mês imediatamente anterior, será efetuado por meio de emissão de ordem bancária, até o 15º (décimo quinto) dia útil após a apresentação dos seguintes documentos:

- a) Nota fiscal e Fatura, em 02 (duas) vias, contendo a descrição dos serviços executados, a matrícula CEI e o endereço da obra na qual foram prestados os serviços, e devidamente atestada pelo responsável pela fiscalização;
- b) GPS — Guia da Previdência Social — do serviço, relativa ao mês da última competência vencida;
- c) GFIP — Guia de Recolhimento do FGTS e informações à Previdência Social, relativa ao mês da última competência vencida;
- d) Certidões de regularidade fiscal junto a Fazenda Pública Municipal, Estadual e Federal, dentro do prazo de validade;
- e) Certificado de Regularidade do FGTS, dentro do prazo de validade;

16.2.1. A última parcela (7% sete por cento da obra) somente será paga após o recebimento definitivo do objeto do Contrato.

16.2.2. As notas fiscais/faturas serão obrigatoriamente acompanhadas de relatório do fiscal da CONTRATANTE responsável pelo acompanhamento e fiscalização, depois de verificado que



os serviços tenham sido executados a contento, sem o que não poderá ser efetuado o pagamento correspondente. O prazo para realização da vistoria de verificação dos serviços é de até 05 (cinco) dias úteis contados da comunicação oficial da CONTRATADA, do adimplemento da obrigação.

16.2.3. Havendo qualquer dúvida acerca dos recolhimentos fiscais e trabalhista, o gestor da obra está autorizado a requisitar da CONTRATADA a apresentação dos comprovantes individualizados dos recolhimentos e as respectivas GFIP's discriminadas.

16.3. Os documentos elencados nas alíneas "b" e "c" do item anterior poderão ser apresentados em cópia autenticada em cartório ou acompanhados dos respectivos originais, para autenticação pela Câmara Municipal de Luís Eduardo Magalhães.

16.4. Em obediência às determinações legais, os tributos e contribuições devidos sobre pagamento efetuados serão retidos na fonte.

16.5. A constatação no ato de pagamento do descumprimento da exigência da manutenção das condições de habilitação enseja a aplicação de penalidade e a rescisão contratual, garantido o contraditório e a ampla defesa.

16.6. Verificada a existência de irregularidade fiscal, a empresa, sem prejuízo do pagamento, será notificada da ocorrência, para que, no prazo de 20 (vinte) dias, contados do recebimento da notificação, promova a regularização ou apresente sua defesa, sob pena de rescisão.

16.7. Nenhum pagamento será efetuado à CONTRATADA sem que antes tenha sido comprovado o recolhimento da Anotação de Responsabilidade Técnica — ART da obra ou Registro de Responsabilidade Técnica — RRT, recolhimento da garantia do Contrato, e a Certidão de Matrícula da Obra junto à Receita Federal do Brasil.

16.8. Somente serão pagos os quantitativos efetivamente medidos pela fiscalização, não será efetuado qualquer pagamento adiantado.

16.9. A Câmara Municipal de Luís Eduardo Magalhães suspenderá o pagamento, se no ato de atestação, os serviços executados, os equipamentos ou materiais fornecidos não estiverem em



perfeitas condições de funcionamento ou em desacordo com as normas técnicas e as especificações e exigências deste Edital e seus anexos.

16.10. A Câmara Municipal de Luís Eduardo Magalhães poderá deduzir da importância a pagar os valores correspondentes às multas ou indenizações devidas pela CONTRATADA nos termos da legislação.

17. DO REAJUSTE

17.1. Os preços são fixos e irrevogáveis.

18. DA ATUALIZAÇÃO MONETÁRIA

18.1. Quando da ocorrência de eventuais atrasos de pagamento provocados exclusivamente pela Casa de Leis, mediante solicitação expressa a Câmara Municipal de Luís Eduardo Magalhães, o valor devido deverá ser acrescido de atualização financeira, e sua apuração se fará desde a data de seu vencimento até a data do efetivo pagamento, em que os juros de mora serão calculados a taxa de 0,5% (meio por cento) ao mês, ou 6% (seis por cento) ao ano, mediante aplicação da seguinte fórmula:

$$I = (TX/100)$$

$$365$$

EM = I x N x Vp, onde:

EM = encargos moratórios;

I = índice de atualização financeira;

TX = Percentual da taxa de juros de mora anual;

N = número de dias entre a data prevista para o pagamento e a do efetivo pagamento;

Vp = Valor da parcela em atraso.

18.2. A CONTRATADA não fará jus à atualização financeira a que se refere o subitem anterior, se o atraso decorrer de entrega tardia da documentação exigida, ou da ausência total ou parcial



desta, ou de pendência no cumprimento, pela CONTRATADA, de qualquer das cláusulas do instrumento contratual.

19. DA ENTREGA DA OBRA E DO RECEBIMENTO DO OBJETO DA LICITAÇÃO

19.1. Executada integralmente a obra e cumprida todas as obrigações objeto desta licitação, a CONTRATADA deverá comunicar oficialmente a Câmara Municipal de Luís Eduardo Magalhães, mediante correspondência escrita, até o 5º dia após a data fixada para conclusão dos mesmos.

19.2. O recebimento do objeto de licitação será feito provisoriamente por Comissão designada pela autoridade competente, em até 45 (quarenta e cinco) dias corridos a partir da data do comunicado à Câmara Municipal de Luís Eduardo Magalhães do encerramento das obras, mediante termo circunstanciado, assinado pelas partes, em três vias, onde serão discriminados todos os serviços objeto deste edital, para posterior verificação da sua conformidade com todos os elementos técnicos que serviram de base para licitação.

19.3. O recebimento definitivo do objeto da licitação será feito por comissão designada pela autoridade competente, mediante termo circunstanciado, assinado pelas partes, em três vias, em até 45 (quarenta e cinco) dias corridos, contados a partir da data do recebimento provisório.

19.4. No termo de recebimento definitivo serão elencadas todas as situações do recebimento, como também a descrição detalhada dos serviços recebidos, comprovando a adequação do objeto licitado aos termos contratuais.

19.5. Caso a Câmara Municipal não aceite os serviços, poderá conceder novo prazo à CONTRATADA, para que, às suas expensas, complete ou refaça os serviços rejeitados, reservado o direito de aplicação das penalidades cabíveis. Enquanto tais serviços não forem recebidos definitivamente, a CONTRATADA não poderá emitir faturas a eles correspondentes.



19.6. O recebimento provisório ou definitivo não excluirá a CONTRATADA da responsabilidade civil pela solidez e segurança da obra ou serviço, nem a ético- profissional pela perfeita execução do Contrato, dentro dos limites estabelecidos pela lei ou pelo Contrato.

20. DAS SANÇÕES ADMINISTRATIVAS

20.1. Pela inexecução total ou parcial do objeto desta licitação, a Câmara Municipal poderá garantir a prévia defesa, aplicar à licitante vencedora as seguintes sanções:

a) advertência;

b) multas:

b.1 — multa de até 10% (dez por cento) sobre o valor total CONTRATADA, no caso de inexecução do contrato, recolhida no prazo máximo de 15 (quinze) dias corridos, contado da comunicação oficial;

b.2 — multa de mora no percentual de 10% (dez por cento), calculada sobre o valor total da proposta da licitante vencedora, pela recusa em assinar o contrato no prazo máximo de 05 (cinco) dias, após regularmente convocada, sem prejuízo da aplicação de outras sanções previstas neste Edital;

b.3 — multa de mora no percentual de 1% (um por cento), calculada sobre o valor da garantia contratual, pela não apresentação/atualização da mesma, no prazo estabelecido no instrumento contratual;

b.4 — multa de mora no percentual de 1% (um por cento), calculada sobre o valor total do contrato, pelo atraso no início da execução da obra, em relação ao prazo proposta e aceite;

c) suspensão temporária de participar em licitação e impedimento de contratar com a Câmara Municipal, pelo prazo de até dois anos;

d) declaração de inidoneidade para licitar ou contratar com a Câmara Municipal enquanto perdurarem os motivos determinantes da punição ou até que seja promovida a reabilitação perante a própria autoridade que aplicou a penalidade, que será concedida sempre que a



licitante ressarcir a Câmara Municipal pelos prejuízos resultantes e depois de decorrido o prazo da sanção aplicada com base no subitem anterior.

20.2. O atraso injustificado na execução dos serviços sujeitará a licitante vencedora à multa de 0,3% (zero vírgula três) por dia de atraso, até o limite de 10% (dez por cento) sobre o valor do contrato;

20.3. Pelo descumprimento de obrigações contratuais sujeitará a licitante vencedora à multa de 0,5% (zero vírgula cinco) por cada cláusula contratual descumprida, até o limite de 10% (dez por cento) sobre o valor do contrato.

20.4. Comprovada a força maior, caso fortuito ou impedimento para o devido descumprimento de cláusulas contratuais ou o atraso da obra, devidamente justificados e aceitos pela Câmara Municipal de Luís Eduardo Magalhães, a licitante ficará isento das penalidades mencionadas.

20.5. As sanções de advertência, suspensão de participar em licitação e impedimento de contrato com a Câmara Municipal, e declaração de inidoneidade para licitar ou contratar com a Câmara Municipal poderão ser aplicadas juntamente com as de multa, descontando-a da garantia prestada ou dos pagamentos a serem efetuados, ou ainda, quando for o caso, cobrada judicialmente.

20.6. A multa aplicada não impede que a Câmara Municipal de Luís Eduardo Magalhães rescinda unilateralmente o Contrato e aplique as demais sanções previstas no subitem 19.1.

20.7. A mora no cumprimento da obrigação, além de sujeitar a CONTRATADA à aplicação de multa, autoriza a Câmara Municipal de Luís Eduardo Magalhães, em prosseguimento ou na reincidência, a rescindir o Contrato e a punir a CONTRATADA faltosa com aplicação das demais sanções previstas no subitem 19.1.

20.8. A prévia defesa do interessado poderá ser apresentada no prazo de 05 (cinco) dias úteis, contados da intimação do ato, elevando-se este prazo para 10 (dez) dias úteis no caso da penalidade prevista na alínea "d" do subitem 19.1.



20.9. Não conhecido, ou improvido, o recurso cabível, o valor da multa aplicada deverá ser recolhido a Câmara Municipal de Luís Eduardo Magalhães, dentro de 3 (três) dias úteis após a respectiva notificação.

20.10. A aplicação de quaisquer penalidades previstas neste Edital será comunicada por escrito ao licitante infrator e publicada no Diário Oficial da Câmara Municipal de Luís Eduardo Magalhães.

21. DOS RECURSOS ADMINISTRATIVOS

21.1. Das decisões proferidas pela Administração da Câmara Municipal de Luís Eduardo Magalhães, decorrentes do presente certame, caberá recurso por escrito à autoridade superior por intermédio da que praticou o ato recorrido, no prazo de 5 (cinco) dias úteis a contar da intimação do ato ou da lavratura da ata, conforme o caso, protocolizado no Setor de Licitações da Câmara Municipal de Luís Eduardo Magalhães.

21.2. Os recursos advindos de atos praticados pela Comissão de Licitação quando da habilitação ou inabilitação da licitante, assim como do julgamento das propostas, terão efeito suspensivo, podendo a autoridade competente, motivadamente e presente razões de interesse público, atribuir ao recurso interposto eficácia suspensiva aos demais recursos.

21.3. Interposto o recurso, o mesmo será comunicado aos demais licitantes, que poderão impugná-lo no prazo de 5 (cinco) dias úteis.

21.4. Os recursos interpostos fora do prazo não serão conhecidos pela Câmara Municipal de Luís Eduardo Magalhães.

22. DAS DISPOSIÇÕES GERAIS

22.1. A participação na presente licitação implica na concordância, por parte da licitante, com todos os termos e condições deste Edital.

22.2. No caso de fusão, cisão ou incorporação da empresa vencedora da licitação, a Câmara Municipal de Luís Eduardo Magalhães deverá ser comunicada por escrito sobre estas



mudanças que só aceitará a nova empresa, se destas transformações não resultarem prejuízos à execução dos serviços.

22.3. Será admitida a subcontratação de partes dos serviços, sem prejuízo das responsabilidades contratuais e legais da CONTRATADA, até o limite máximo de 25% (vinte e cinco por cento), desde que previamente aprovado pela Câmara Municipal de Luís Eduardo Magalhães e que a SUBCONTRATADA preencha todos os requisitos exigidos neste Edital para habilitação. Não será admitida a cessão ou transferência total do objeto da presente licitação.

22.4. É vedada a utilização de qualquer elemento, critério ou fator sigiloso, secreto, subjetivo ou reservado que possa ainda que indiretamente elidir o princípio da igualdade entre os licitantes.

22.5. Na contagem dos prazos estabelecidos neste Edital considerar-se-ão os dias consecutivos, excluir-se-á o dia do início e incluir-se-á o do vencimento, exceto quando for explicitamente disposto em contrário.

22.6. Só se iniciam e vencem os prazos estabelecidos neste Edital em dia de expediente na Câmara Municipal de Luís Eduardo Magalhães.

22.7. A Comissão de Licitação, no interesse da Câmara Municipal de Luís Eduardo Magalhães, poderá relevar omissões puramente formais nas propostas apresentadas pelos licitantes, desde que não comprometam a lisura e o caráter competitivo da licitação.

22.8. Será assegurado pela Câmara Municipal de Luís Eduardo Magalhães, a qualquer tempo, o direito à plena fiscalização dos serviços licitados, sendo livre aos fiscais o acesso a todo o local de execução da obra, a todos os projetos e documentação correlata, independentemente de comunicado à CONTRATADA. No caso de documentos e projetos, os fiscais poderão retirá-los do local para diligências.

22.9. Todas as despesas decorrentes da contratação ficarão exclusivamente a cargo da licitante CONTRATADA, a qual caberá, ainda, inteira responsabilidade por quaisquer acidentes que



possam vitimar seus empregados, quando em serviço, e por todos os direitos que as leis trabalhistas lhe assegurem.

22.10. A CONTRATADA prestará todos os esclarecimentos que forem solicitados pela Câmara Municipal, cujas reclamações se obrigam a atender plenamente.

22.11. A licitante vencedora se obriga a ceder todos os direitos patrimoniais sobre os projetos elaborados, objeto da presente licitação, incluindo o fornecimento de todos os dados, documentos e elementos de informação referentes à concepção, desenvolvimento e meios de qualquer natureza, sendo inclusive responsável pela obrigação de efetuar a Anotação de Responsabilidade Técnica — ART e Registro de Responsabilidade Técnica — RRT junto ao CREA/CAU de todos os projetos e de aprova-los nos órgãos competentes.

22.12. A licitante vencedora deverá efetuar a Anotação de Responsabilidade Técnica — ART, junto ao CREA/BA, ou Registro de Responsabilidade Técnica — RRT junto ao CAU/BA, referente ao objeto desta licitação, devendo apresentá-la antes do início da execução dos serviços.

22.13. A licitante vencedora se obriga a atender todas as normas relativas às obras, inclusive de posturas e, arcar com qualquer penalidade aplicada pelos órgãos competentes.

22.14. Este Edital e seus Anexos estão disponibilizados no Setor de Licitações, situado no 1º andar, fone (077) 3628-8900, ramal 78, na Câmara Municipal de Luís Eduardo Magalhães, com a Presidente da Comissão Permanente de Licitação, a Senhora **LORENA PEREIRA FAGUNDES BROGLIATTO**, de segunda a sexta, das 08hs00min às 12hs00min, podendo ser solicitado via e-mail: licitacao@cmlem.ba.gov.br e ainda baixado através do link <https://portaldatransparencia.cmlem.ba.gov.br/>

22.15. Integram este edital os seguintes anexos:

A) MODELO DE PROPOSTA DE PREÇOS - ANEXO 1;

B) MODELOS DE DECLARAÇÃO - ANEXO 2;

Modelo a — declaração de inexistência de fato impeditivo de habilitação;

Modelo b — declaração de que não emprega menores;



Modelo c – declaração de enquadramento como microempresa ou empresa de pequeno porte;

Modelo d – modelo de declaração de elaboração independente de proposta;

Modelo e – modelo de declaração de garantia da obra;

Modelo f – modelo de declaração de renúncia ao direito de recurso;

Modelo g - modelo de vinculação futura.

C) MINUTA DO CONTRATO – ANEXO 3.

D) PROJETO BÁSICO - ANEXO 4;

E) MEMORIAL DESCRITIVO – ANEXO 5;

F) DESENHOS - ANEXO 6;

G) RELATÓRIO FOTOGRÁFICO – ANEXO 7;

F) DETALHAMENTO DA COMPOSIÇÃO DO BÔNUS DE DESPESAS INDIRETAS – BDI - ANEXO 8;

G) CRONOGRAMA FÍSICO-FINANCEIRO - ANEXO 9;

H) CURVA ABC DE INSUMOS – ANEXO 10;

I) CURVA ABC DE SERVIÇOS - ANEXO 11;

J) PLANILHA ORÇAMENTÁRIA ANALÍTICA - ANEXO 12;

K) PLANILHA ORÇAMENTÁRIA RESUMIDA – ANEXO 13;

L) ORÇAMENTO SINTÉTICO – ANEXO 14;

M) COMPOSIÇÕES ANALÍTICAS COM PREÇO UNITÁRIO – ANEXO 15;

N) TABELA SINAPI – ANEXO 16;

O) COTAÇÕES DE INSUMO – ANEXO 17;

P) CCT SINDUSCON 2022 – ANEXO 18;

Q) CCT 2023 – ANEXO 19.



23. DO FORO

23.1. A Justiça Estadual da Bahia, Comarca de Luís Eduardo Magalhães, é o foro competente para solucionar os litígios decorrentes deste Edital, ficando excluído qualquer outro, por mais privilegiado que seja.

Luís Eduardo Magalhães - BA, 13 de setembro de 2023.

REINILDO NERY DOS SANTOS

Presidente da Câmara Municipal de Luís Eduardo Magalhães-BA.



MODELO DE PROPOSTA DE PREÇOS - ANEXO 1

(Em papel timbrado da empresa)

À CÂMARA MUNICIPAL DE LUÍS EDUARDO MAGALHÃES

A/C: Sra. Presidente da Comissão de Licitação

CONCORRÊNCIA Nº. 001/2023

PROCESSO ADMINISTRATIVO Nº. 086/2023

Prezada Senhora,

Apresentamos a Vossa Senhoria nossa proposta para a Contratação de empresa contratação de empresa especializada para execução da obra de reforma dos prédios da Câmara Municipal de Luís Eduardo Magalhães-BA. (Inclui dentre outros serviços, cobertura, forro, impermeabilização, pintura, esquadrias, instalações elétricas, instalações hidráulicas, instalações sanitárias, instalações de aparelhos de ares condicionados, pontos de lógica, instalações contra incêndio e pânico, reforço estrutural dos reservatórios de água, plataformas de acesso a serviços na cobertura, com o fornecimento de todo o material e mão-de-obra necessários, conforme exigências, quantidades e especificações constantes na planta baixa, memorial descritivo, planilha orçamentária e cronograma físico financeiro, pelo valor total de R\$ _____ (_____), nos termos do Edital da Concorrência acima citado.

Declaramos, que no preço proposto estão computados todos os custos com salários, encargos sociais, fiscais, administrativos, comerciais e trabalhistas, todos os tributos incidentes sobre os serviços, equipamentos, materiais, mão-de-obra aplicáveis, bem como todas e quaisquer despesas que, direta ou indiretamente, incidam sobre o preço global proposto para os serviços objeto desta Proposta.



Os serviços terão início dentro do prazo estabelecido no Contrato, que será contado a partir de 05 (cinco) dias após a data de recebimento da Ordem de Serviço expedida pela Câmara Municipal de Luís Eduardo Magalhães.

O prazo de validade da proposta é de _ dias, contados da abertura do envelope desta proposta comercial (prazo não inferior a 60 dias).

Caso nos seja adjudicado o objeto da licitação, comprometemo-nos a assinar o contrato no prazo determinado no Edital, e para esse fim fornecemos os seguintes dados:

DADOS DA EMPRESA

Razão social

CNPJ:

Endereço:

Telefone:

Cidade e UF:

Banco:

Agência:

Conta Corrente:

DADOS DO REPRESENTANTE LEGAL DA EMPRESA

NOME:

ENDEREÇO:

TELEFONE:

CIDADE/UF:

RG:

CPF:

CARGO/FUNÇÃO:

NATURALIDADE:



Empresa licitante/CNPJ

Representante legal

Identidade/Assinatura/Cargo/Função

Loca e Data
Carimbo da empresa.



ANEXO 2 - MODELOS DE DECLARAÇÕES



CONCORRÊNCIA Nº 001/2023 – ANEXO 2 – MODELO A

**DECLARAÇÃO DE INEXISTÊNCIA DE FATO IMPEDITIVO DE
HABILITAÇÃO**

(Em papel timbrado da licitante)

_____, _____ de _____ de 2023.

Em cumprimento ao estabelecido no item 7 do Edital de Licitação na modalidade Concorrência nº. 001/2023, utilizamo-nos da presente para declarar, sob as penalidades cabíveis, a inexistência de fato impeditivo de habilitação e que tem pleno conhecimento e concordância com os termos e condições deste Edital. Desde já, também nos declaramos cientes da obrigatoriedade de declarar ocorrências posteriores. Por ser verdade, firmamos a presente declaração para que produza seus efeitos de direito.

Atenciosamente,

Empresa licitante/CNPJ

Representante legal
Identidade/Assinatura/Cargo/Função



CONCORRÊNCIA Nº 001/2023 – ANEXO 2 – MODELO B

DECLARAÇÃO DE QUE NÃO EMPREGA MENORES

(Em papel timbrado da licitante)

_____, _____ de _____ de 2023.

Em cumprimento ao disposto ao estabelecido no item 7.5.11 do Edital de Licitação na modalidade Concorrência nº 001/2023, e para fins do disposto no inciso XXXIII, artigo 7º da Constituição Federal e inciso V, artigo 27 da Lei nº 8.666/93, de 21 de junho de 1993, acrescido pela Lei nº 9.584, de 27 de outubro de 1999, declaramos que não empregamos menores de 18 anos em trabalho noturno, perigoso ou insalubre e que não empregamos menores de dezesseis anos, salvo na condição de aprendiz, a partir de quatorze anos.

Por ser verdade, firmamos a presente declaração para que produza seus efeitos de direito.

Atenciosamente,

Empresa licitante/CNPJ

Representante legal
Identidade/Assinatura/Cargo/Função



CONCORRÊNCIA N° 001/2023 – ANEXO 2 – MODELO C

**DECLARAÇÃO DE ENQUADRAMENTO COMO MICROEMPRESA OU
EMPRESA DE PEQUENO PORTE**

(Em papel timbrado da licitante)

_____de_____de 2023.

_____, inscrita no CNPJ n° _____ por intermédio de seu representante legal, o (a) Sr. (a) _____ portador da Carteira de Identidade n° e do CPF n° _____, DECLARA, para fins do disposto no item 7.6 do Edital da Concorrência n° 001/2023, sob as sanções administrativas cabíveis e sob as penas da lei, que esta empresa, na presente data, é considerada: () MICROEMPRESA, conforme inciso I do artigo 3° da Lei Complementar n° 123, de 14/12/2006; () EMPRESA DE PEQUENO PORTE, conforme inciso II do artigo 3° da Lei Complementar n° 123, de 14/12/2006. Declara ainda que a empresa está excluída das vedações constantes do parágrafo 4° do artigo 3° da Lei Complementar n° 123, de 14 de dezembro de 2006.

Empresa licitante/CNPJ

Representante legal
Identidade/Assinatura/Cargo/Função



CONCORRÊNCIA N° 001/2023 – ANEXO 2 – MODELO D

**MODELO DE DECLARAÇÃO DE ELABORAÇÃO INDEPENDENTE
DE PROPOSTA**

(Identificação completa do representante da licitante), como representante devidamente constituído de (Identificação completa da licitante) doravante denominada licitante, para fins do disposto no item 6.5.11 do Edital da Concorrência n° 001/2023, declara, sob as penas da lei, em especial o art. 299 do Código Penal Brasileiro que:

- a) A proposta para participar da Concorrência n° 001/2023 foi elaborada de maneira independente pela LICITANTE, e o conteúdo da proposta não foi, no todo ou em parte, direta ou indiretamente, informado, discutido ou recebido de qualquer outro participante em potencial ou de fato da Concorrência n° 001/2023, por qualquer meio ou por qualquer pessoa;
- b) A intenção de apresentar a proposta elaborada para participar na Concorrência n° 001/2023 não foi informada, discutida ou recebida de qualquer outro participante potencial ou de fato da Concorrência n° 001/2023, por qualquer meio ou por qualquer pessoa;
- c) Que não tentou, por qualquer meio ou por qualquer pessoa, influir na decisão de qualquer outro participante potencial ou de fato da Concorrência n° 001/2023 quanto a participar ou não da referida licitação;



d) Que o conteúdo da proposta apresentada para participar da Concorrência nº 001/2023 não será, no todo ou em parte, direta ou indiretamente, comunicado ou discutido com qualquer outro participante potencial ou de fato da Concorrência nº 001/2023 antes da adjudicação do objeto da referida licitação;

e) Que o conteúdo da proposta apresentada para participar da Concorrência nº 001/2023 não foi, no todo ou em parte, direta ou indiretamente, informado, discutido ou recebido de qualquer integrante da Câmara Municipal de Luís Eduardo Magalhães antes da abertura oficial das propostas; e

f) Que está plenamente ciente do teor e da extensão desta declaração e que detém plenos poderes e informações em firmá-la.

Representante legal da Licitante, com identificação completa.

_____, _____ de _____ de 2023.

Empresa licitante/CNPJ

Representante legal
Identidade/Assinatura/Cargo/Função



CONCORRÊNCIA Nº 001/2023 – ANEXO 2 – MODELO E

MODELO DE DECLARAÇÃO DE GARANTIA DA OBRA

(Em papel timbrado da licitante)

_____ de _____ de 2023.

(Identificação completa do representante da licitante), como representante devidamente constituído de (Identificação completa da licitante) doravante denominada licitante, para fins do disposto no item 7.5.3 do Edital da Concorrência nº 001/2023, declara, sob as penas da lei, de que manterá, pelo prazo de 05 (cinco) anos, contados a partir do recebimento definitivo da obra, a garantia, assistência técnica, manutenção e reposição de peças necessárias, inclusive revestimentos, que apresentem problemas de fabricação e/ou execução.

Empresa licitante/CNPJ

Representante legal
Identidade/Assinatura/Cargo/Função



CONCORRÊNCIA Nº 001/2023 – ANEXO 2 – MODELO F

DECLARAÇÃO DE RENÚNCIA AO DIREITO DE RECURSO

(Em papel timbrado da licitante)

_____ de _____ de 2023.

(Identificação completa do representante da licitante), como representante devidamente constituído de (Identificação completa da licitante) doravante denominada licitante, declara que não pretende recorrer, abrindo mão expressamente deste direito (recurso). Assim, nos termos da Lei de regência (Lei nº. 8.666/1993), renunciemos expressamente ao direito de recurso e ao respectivo prazo. Isto porque concordamos com o transcurso do procedimento até aqui desenvolvido, notadamente, com o julgamento da fase de habilitação (envelope nº. 01), passando-se à abertura do envelope “02” (Proposta Comercial). Nestes termos, declaramos que a Comissão Permanente de Licitação atuou de forma proba/correta, nos termos da Lei de regência (Lei nº. 8.666/1993).

Empresa licitante/CNPJ

Representante legal
Identidade/Assinatura/Cargo/Função



CONCORRÊNCIA Nº 001/2023 – ANEXO 2 – MODELO G

DECLARAÇÃO DE CONTRATAÇÃO FUTURA

A empresa _____, inscrita no CNPJ sob o nº _____, DECLARA, que contratará o(s) profissional(is) abaixo relacionado(s), para fins de cumprimento dos requisitos de qualificação exigidos na licitação, modalidade Concorrência, para CONTRATAÇÃO DE EMPRESA ESPECIALIZADA PARA EXECUÇÃO DA OBRA DE REFORMA DOS PRÉDIOS DA CÂMARA MUNICIPAL DE LUÍS EDUARDO MAGALHÃES-BA.

NOME COMPLETO DO PROFISSIONAL	TÍTULO PROFISSIONAL	Nº DO REGISTRO NA ENTIDADE PROFISSIONAL COMPETENTE	ÁREA DE ATUAÇÃO	PROFISSIONAL

_____ de _____ de 2023.

Nome da Empresa e do Responsável Legal
Assinatura.

Ciente e de acordo com os termos,

Nome e assinatura do(s) profissional(is)



ANEXO 3 - MINUTA DO CONTRATO

CONTRATO Nº _____/2023
PROCESSO ADMINISTRATIVO Nº. 086/2023
CONCORRÊNCIA Nº 001/2023

A CÂMARA MUNICIPAL DE LUÍS EDUARDO MAGALHÃES-BA, inscrita no Cadastro Nacional de Pessoa jurídica - CNPJ sob o número 04.214.440/0001-00, com sede na Rua. Octogonal, nº. 684, Jardim Imperial, Luís Eduardo Magalhães - BA, representada pelo Presidente REINILDO NERY DOS SANTOS, brasileiro, inscrito CPF/MF nº 977.718.305 - 44, doravante denominada CONTRATANTE e a empresa _____, inscrita no Cadastro Nacional de Pessoa jurídica - CNPJ sob o número _____, com sede na Rua _____ Qd. _____, Lt. _____, _____, neste ato representada pelo Sócio(a)/Administrador(a), Senhor(a) _____ portador(a) da Carteira de Identidade nº _____, expedida pela SSP/____, e CPF/MF nº _____ doravante denominada CONTRATADA, tendo em vista o que consta no **Processo Administrativo nº. 086/2023** e consequentemente, da licitação na modalidade **CONCORRÊNCIA Nº. 001/2023** resolvem celebrar o presente Contrato, com fundamento na Lei nº 8.666, de 21 de junho de 1993, demais legislação correlata e mediante as Cláusulas e condições seguintes:

CLÁUSULA PRIMEIRA - DO OBJETO



Contratação de empresa especializada para execução da obra de reforma dos prédios da Câmara Municipal de Luís Eduardo Magalhães-BA.

SUBCLÁUSULA PRIMEIRA - DETALHAMENTO DO OBJETO

1.1.1. Detalhamento do Objeto: Inclui dentre outros serviços, cobertura, forro, impermeabilização, pintura, esquadrias, instalações elétricas, instalações hidráulicas, instalações sanitárias, instalações de aparelhos de ares condicionados, pontos de lógica, instalações contra incêndio e pânico, reforço estrutural dos reservatórios de água, plataformas de acesso a serviços na cobertura, com o fornecimento de todo o material e mão-de-obra necessários, conforme exigências, quantidades e especificações constantes na planta baixa, memorial descritivo, planilha orçamentária e cronograma físico financeiro, partes integrantes deste Edital.

CLÁUSULA SEGUNDA - DA VINCULAÇÃO

Este Contrato guarda consonância com as normas contidas na Lei nº 8.666, de 21 de junho de 1993, demais legislação correlata, Edital da Concorrência nº. 001/2023, Processo Administrativo nº. 086/2023 e seus anexos, à Proposta de Preços da **CONTRATADA**, à Nota de Empenho e demais documentos que compõe o Processo supramencionado que, independentemente de transcrição, fazem parte integrante e complementar deste instrumento.

CLAUSULA TERCEIRA – DAS CARACTERÍSTICAS DA EDIFICAÇÃO

3.1. Os serviços serão prestados na sede da Câmara Municipal de Luís Eduardo Magalhães — BA, Rua Octogonal, nº. 684, Jardim Imperial, Luís Eduardo Magalhães – BA

3.2. As características e especificações do objeto encontram-se no Projeto Básico.

CLAUSULA QUARTA – DOS SERVIÇOS

4.1. Toda e qualquer dúvida deverá ser esclarecida previamente com a Fiscalização, antes da execução dos serviços correspondentes.



4.2. Durante a execução dos serviços a CONTRATADA deverá elaborar os projetos executivos “*as built*”, entregando à CONTRATANTE uma cópia completa em papel e meio magnético, utilizando-se do software AutoCAD/REVIT, outros, para arquivamento e futuras consultas pela CONTRATANTE.

4.3. Para fins da execução dos serviços, a CONTRATADA alocará nas dependências da CONTRATANTE, recursos humanos de seu quadro, nas quantidades mínimas suficientes para o cumprimento do cronograma físico dos Serviços.

4.4. Caso haja impugnação de algum material, peças ou equipamentos por parte da fiscalização/CONTRATANTE, a CONTRATADA ficará obrigada a retirá-lo do recinto de utilização no prazo máximo de 24 (vinte e quatro) horas.

4.5. A execução dos serviços deverá seguir, obrigatoriamente, as Especificações Técnicas constantes no Anexos pertinentes, e se basear nos quantitativos estimados nas planilhas constantes dos correspondentes Anexos (Que formam o Projeto Básico).

4.6. No presente Projeto deverá ficar perfeitamente determinado que, em todos os casos de caracterização de materiais ou equipamentos por marca comercial ou nome de fabricante, fica subentendida a alternativa "ou equivalente", a juízo da Fiscalização/CONTRATANTE.

4.7. Se as circunstâncias ou condições locais tornarem, porventura, aconselhável a substituição de alguns dos materiais especificados por outros equivalentes, esta substituição somente poderá acontecer mediante expressa autorização da Fiscalização/CONTRATANTE, feita por escrito para cada caso particular.

4.8. A CONTRATADA assumirá integral responsabilidade pela boa execução e eficiência dos serviços que efetuar de acordo com as presentes Normas de Execução, Instruções e demais documentos técnicos fornecidos, bem como pelos danos decorrentes da realização desses trabalhos.

4.9. Os serviços deverão ser executados em estrita e total observância às Normas Brasileiras e às indicações constantes dos Projetos fornecidos pela CONTRATANTE. No caso de



inexistência de normas brasileiras específicas, ou nos casos em que elas forem omissas, deverão ser obedecidas as prescrições estabelecidas pelas normas estrangeiras pertinentes.

CLAUSULA QUINTA – DO PRAZO DE EXECUÇÃO

5.1. O prazo de execução do Contrato será de 12 (doze) meses, contados de sua assinatura, prazo este equivalente ao somatório dos prazos para início e mobilização da obra; prazo de execução da obra; prazo para regularização da obra perante os órgãos competentes, prazo de comunicado de encerramento da obra e conclusão total do objeto; sem considerar o prazo do recebimento provisório e prazo de recebimento definitivo da obra e para o pagamento.

5.2. Após a assinatura do contrato, a CONTRATADA deverá iniciar execução do serviço no prazo máximo de 05 (cinco) dias, contados a partir do recebimento da Ordem de Serviço expedida pela Câmara Municipal de Luís Eduardo Magalhães

CLAUSULA SEXTA – DO CRONOGRAMA FÍSICO-FINANCEIRO

6.1. A execução da obra será planejada e controlada por meio do Cronograma Físico-Financeiro, com memorial descritivo de quantitativos e valores, elaborada pela CONTRATADA e submetido à aprovação da CONTRATANTE até 05 (cinco) dias após o recebimento da Ordem de Serviço.

6.2. O cronograma integrará este Contrato, além da Planilha Orçamentária Analítica de Preços, contendo indicação de percentual das etapas, desembolso mensal e acumulado, entre outras informações, que será o instrumento de planejamento, medição e faturamento dos serviços pela CONTRATADA e de acompanhamento por parte da Fiscalização da CONTRATANTE.

6.3. Em caso de cortes orçamentários no exercício, o cronograma físico-financeiro poderá sofrer alterações correspondentes.

CLAUSULA SÉTIMA – DO RECEBIMENTO

7.1. O recebimento dos serviços dar-se-á da seguinte forma:



a) Provisório, quando os serviços forem concluídos, ocasião em que a CONTRATADA solicitará à Fiscalização da CONTRATANTE a elaboração do Termo de Recebimento Provisório. Desde que a Fiscalização julgue que o estado geral já justifique este procedimento, promoverá, no prazo de até 15 (quinze) dias corridos, as vistorias necessárias e lavrará o referido Termo, observado o que se segue:

a.1) Os materiais e equipamentos fornecidos e/ou serviços executados pela CONTRATADA, que não satisfizerem as condições de recebimento, serão recusados pela Fiscalização e deverão ser substituídos e/ou refeitos.

b) Definitivo, decorridos no máximo de 30 (dias) da data de expedição do Termo de Recebimento Provisório. Ocasão em que os serviços serão novamente inspecionados para fins de aceitação definitiva, sendo, a seguir, lavrado o Termo de Recebimento Definitivo, desde que tenham sido atendidas todas as reclamações das falhas de execução e exigências contratuais.

c) A partir da data da lavratura do Termo de Recebimento Definitivo inicia-se o prazo de responsabilidade da CONTRATADA pela qualidade, correção e segurança dos serviços contratados, previsto no artigo 618 do Código Civil Brasileiro.

CLAUSULA OITAVA – DAS OBRIGAÇÕES DA CONTRATANTE

8.1. Assegurar o acesso dos empregados da empresa aos locais em que devam executar as tarefas.

8.2. Prestar as informações e esclarecimentos necessários ao desenvolvimento das tarefas;

8.3. Exigir, a qualquer tempo, a comprovação das condições da empresa que ensejaram sua contratação, notadamente no tocante à qualificação econômico-financeira;

8.4. Relacionar-se com a empresa exclusivamente através de pessoa por ela credenciada;

8.5. Cumprir e fazer cumprir o disposto nas Cláusulas do Contrato;

8.6. Efetuar, com pontualidade, os pagamentos à empresa, após o cumprimento das formalidades legais;



- 8.7. Observar e por em prática as recomendações feitas pela empresa, no que diz respeito a condições, uso e funcionamento dos equipamentos e instalações;
- 8.8. Estabelecer local apropriado para guarda dos materiais, máquinas e equipamentos, devendo a empresa disponibilizar, sem ônus para a Câmara Municipal, armários, prateleiras, tapume e outros, necessários para guarda dos materiais, máquinas e equipamentos.
- 8.9. Não permitir que pessoas estranhas à empresa examinem ou provoquem qualquer alteração nos serviços do presente objeto;
- 8.10. Fiscalizar como lhe aprouver e no seu exclusivo interesse, o exato cumprimento das Cláusulas e condições estabelecidas no contrato.

CLÁUSULA NONA - DAS OBRIGAÇÕES DA CONTRATADA

I – CONDIÇÕES GERAIS

- 9.1. Implantar adequadamente o plano de execução dos Serviços, incluindo metas, metodologia, cronograma, execução e supervisão permanente dos serviços, de forma a obter uma operação correta e eficaz, realizando os serviços de forma meticulosa e constante, mantendo sempre em perfeita ordem as dependências.
- 9.2. Prestar os serviços dentro dos parâmetros e rotinas estabelecidos neste Instrumento, com observância às recomendações aceitas pela boa técnica, normas e legislação, bem como observar conduta adequada na utilização dos materiais, equipamentos, ferramentas e utensílios;
- 9.3. Assumir toda a responsabilidade e tomar as medidas necessárias ao atendimento dos seus empregados, acidentados ou com mal súbito, por meio de seus encarregados, inclusive para o atendimento em casos de emergência;
- 9.4. Remover do local dos serviços todo o entulho, sobras de materiais não utilizados e fazer a limpeza completa após a finalização da execução de cada etapa do serviço, despejando-os em local permitido pelas autoridades competentes;



9.5. Responsabilizar-se pela destinação (descarte) de peças/materiais que forem trocados/substituídos nas instalações, após o conhecimento e autorização da CONTRATANTE;

9.6. Manter na CONTRATANTE "Livro de Ocorrência" fornecido pela própria empresa, com folhas devidamente numeradas, onde serão feitas as anotações diárias sobre o andamento dos trabalhos tais como: indicações técnicas, início e término das etapas de serviços, causa e datas de início e término de eventuais interrupções dos serviços, assunto que requeiram providências das partes e outros, devendo, necessariamente, ser apresentado a CONTRATANTE, para conhecimento e visto, o qual deverá possuir as seguintes características:

- a) Será único, com páginas numeradas tipograficamente;
- b) A primeira página do "livro" será a de abertura e deverá conter uma descrição geral dos serviços, os dados contratuais mais importantes, a data de início do efetivo dos serviços, o nome e qualificação do engenheiro responsável pelos serviços, os nomes e qualificações dos autores dos projetos, os nomes e qualificações do Engenheiro Fiscal e seus superiores imediatos, devendo ser assinado pelo primeiro e pelos três últimos;
- c) Confeccionados em três vias com as seguintes destinações: 1ª via: original (acompanhará o pedido de recebimento dos serviços); 2ª via: cópia (CONTRATANTE— fiscalização); 3ª via: cópia (da empresa);
- d) A última folha do "livro" deverá conter um relato sucinto do andamento dos serviços: destacar os fatos mais importantes ocorridos; indicar o prazo utilizado para sua execução; esclarecer as responsabilidades pelo eventual atraso verificado e o seu prazo final; qualificar os engenheiros que participaram da sua execução e fiscalização; e será assinado pelo engenheiro fiscal.

9.7. Levar ao conhecimento da CONTRATANTE qualquer fato extraordinário ou anormal que ocorra durante a execução dos serviços, para a adoção de medidas cabíveis, bem como, comunicar, por escrito, todo tipo de acidente que eventualmente venha a ocorrer;



9.8. Responsabilizar-se pelos materiais, produtos, ferramentas, instrumentos e equipamentos disponibilizados para a execução dos serviços, não cabendo a CONTRATANTE qualquer responsabilidade por perdas decorrentes de roubo, furto ou outros fatos que possam vir a ocorrer;

9.9. Cumprir a legislação e as normas relativas à Segurança e Medicina do Trabalho, diligenciando para que seus empregados trabalhem com Equipamento de Proteção Individual (EPI) e executem os testes necessários e definidos na legislação pertinente. A fiscalização da Câmara Municipal de Luís Eduardo Magalhães poderá paralisar os serviços, enquanto tais empregados não estiverem protegidos, ficando o ônus da paralisação por conta da empresa;

9.10. Proceder a recuperação da pele de vidro, tetos, pisos, alvenarias ou quaisquer outras edificações, retornando à sua forma original, quando afetados em ocorrência da execução dos serviços, fornecendo todo material necessário sem ônus da CONTRATANTE;

9.11. Utilizar somente materiais, peças e componentes novos e originais, de primeira linha de fabricação e de primeira utilização na execução dos serviços, reservando-se a CONTRATANTE o direito de recusar qualquer material ou produto que apresentarem indícios de serem reciclados;

9.12. Assumir a responsabilidade por todas as providências e obrigações estabelecidas na legislação específica de acidentes de trabalho, quando, em ocorrência da espécie, forem vítimas os seus empregados, quando da execução dos serviços, ou em conexão com ele, ainda que acontecido em dependência da CONTRATANTE;

9.13. Assumir todos os encargos de possível demanda trabalhista, civil ou penal, relacionadas à execução dos serviços, originalmente ou vinculada por prevenção, conexão ou continência;

9.14. Responsabilizar-se pelo pagamento de eventuais multas aplicadas por quaisquer autoridades federais, estaduais e/ou municipais, em consequência de fato a si imputável e relacionado aos serviços contratados;

9.15. Manter, durante todo o período de vigência do ajuste, todas as condições que ensejaram a sua contratação;



- 9.16. Substituir qualquer empregado, no prazo máximo de 24 (vinte e quatro) horas, cuja atuação, permanência e/ou comportamento sejam julgados prejudiciais, inconvenientes e/ou insatisfatórios;
- 9.17. Adotar, além dos procedimentos estabelecidos no projeto básico, todas as normas legais que se relacionam com os trabalhos que executam e as normas pertinentes editadas pela ABNT (Associação Brasileira de Normas Técnicas);
- 9.18. Proceder por sua conta aos exames médicos admissional, periódico e demissional dos empregados;
- 9.19. Empregar mão de obra habilitada e compatível com o grau de especialização de cada serviço;
- 9.20. Demolir e refazer os trabalhos rejeitados imediatamente após o pedido de Fiscalização, ficando, por sua conta exclusiva despesas decorrentes desses serviços;
- 9.21. Manter no local dos serviços, engenheiros, técnicos, mestres, operários e funcionários em número e especialização compatíveis com a natureza e com o cronograma, bem como materiais em quantidade suficientes para a execução dos serviços;
- 9.22. Manter e apresentar, sempre que requisitado pela Fiscalização, o quadro atualizado de todo o pessoal que esteja intervindo nos serviços;
- 9.23. Mobilizar todos os equipamentos necessários ao bom andamento dos serviços, mantendo-os em perfeitas condições de funcionamento. Correrão por sua conta todas as despesas de aquisição e manutenção dos mesmos;
- 9.24. Durante 5 (cinco) anos após o Recebimento Definitivo dos serviços, a CONTRATADA responderá por sua qualidade e segurança, devendo efetuar a reparação de quaisquer falhas, vícios, defeitos ou imperfeições que se apresentem nesse período, independentemente de qualquer pagamento a CONTRATANTE;
- 9.25. A presença da Fiscalização durante a execução dos serviços, quaisquer que sejam os atos praticados no desempenho de suas atribuições, não implicará solidariedade ou



corresponsabilidade com a Empresa, que responderá única e integralmente pela execução dos serviços executados por suas SUBCONTRATADAS, na forma da legislação em vigor.

9.26. A CONTRATADA responderá diretamente por todas e quaisquer perdas e danos causados em bens ou pessoas, decorrentes de omissões e atos praticados por seus funcionários e prepostos, fornecedores e SUBCONTRATADAS, bem como originados de infrações ou inobservância das leis, decretos, regulamentos, portarias e posturas oficiais em vigor, devendo indenizar a CONTRATANTE por quaisquer pagamentos que seja obrigado a fazer a esse título, incluindo multas, correções monetárias e acréscimos de mora.

9.27. Todas as etapas de serviços involuntariamente não explícitas no Projeto Básico, mas necessárias à execução total dos serviços e ao perfeito acabamento e funcionamento do objeto, serão de responsabilidade da CONTRATADA.

9.28. A CONTRATADA deverá providenciar o registro fotográfico mensal da evolução dos serviços, com pelo menos 10 (dez) fotos digitais coloridas, nas dimensões mínimas de 12x20cm, colados individualmente em folhas A4, com impressão das descrições e datas das etapas dos serviços retratados e acondicionadas em meio magnético ou álbum apropriado, a serem entregues à fiscalização da CONTRATANTE, quando da apresentação da fatura mensal.

9.29. A CONTRATADA deverá realizar diariamente a limpeza e recolher os entulhos em caçamba apropriada, permanentemente estacionada no local dos serviços. Não serão permitidos, em condição alguma, materiais ou entulhos depositados sobre o gramado ou estacionamento;

9.30. Os produtos ofertados pela licitante devem ser de Primeira Qualidade — Padrão A, reconhecidos nacionalmente como de boa qualidade e aceitabilidade. Não serão aceitos, sob pretexto nenhum, materiais classificados como comerciais, extras ou de qualidade inferior, com a alegação de menor preço. No caso da utilização de materiais importados, os mesmos deverão estar com toda a documentação que os legalize no País, principalmente quanto ao cumprimento das normas da ABNT e INMETRO;



9.31. Executar os serviços de acordo com a melhor técnica e utilizando materiais de primeira qualidade, bem como a fornecer os originais dos projetos atualizados e aprovados, passando os mesmos a pertencer à CONTRATANTE, e a fazer parte integrante do presente Contrato.

9.32. Reparar, corrigir, remover, reconstruir ou substituir, às suas expensas, no total ou em parte, os serviços em que se verificarem vícios, defeitos ou incorreções apontadas pela CONTRATANTE.

9.33. Cumprir quaisquer formalidades e pagar as multas porventura impostas pelas autoridades competentes, decorrentes da execução da obra ou serviços ora contratados.

9.34. Manter o devido sigilo técnico e comercial quanto aos serviços objeto do presente contrato;

9.35. Facilitar e permitir à CONTRATANTE a qualquer momento, a realização de vistoria e acompanhamento dos serviços, sem que isso incorra em isenção de responsabilidade da CONTRATADA;

9.36. Responder por todo e qualquer dano que causar à CONTRATANTE ou a terceiros, ainda que culposos, praticado por seus prepostos, empregados ou mandatários, mesmo nos casos que envolvam eventuais decisões judiciais, assegurando à CONTRATANTE o exercício do direito de regresso, eximindo a CONTRATANTE de qualquer solidariedade ou responsabilidade;

9.37. Realizar suas atividades utilizando profissionais qualificados e em número suficiente, cabendo-lhe total e exclusiva responsabilidade pelo integral atendimento de toda a legislação pertinente aos serviços prestados e que lhe atribua responsabilidades, com ênfase tributária, civil, previdenciária e trabalhista.

9.38. Manter durante toda a vigência deste Contrato a garantia integralizada, reforçando-a ou reconstituindo-a quando se fizer necessário.

9.39. Comunicar à CONTRATANTE qualquer anormalidade de caráter urgente e prestar esclarecimentos julgados necessários.



II – DA SUBCONTRATAÇÃO

9.40. É vedada a subcontratação total do objeto do contrato, bem como dos serviços principais, ou seja, os considerados para efeito de atestação da capacidade técnico-operacional e técnico profissional como relevantes.

9.40.1. Os serviços relevantes para atestação da capacidade técnico-operacional e técnico profissional constam no edital que originou este Contrato.

9.40.2. A subcontratação de que trata este item não exclui a responsabilidade do contratado perante o órgão licitante quanto à qualidade técnica da obra ou do serviço prestado.

9.40.3. A subcontratação depende de autorização prévia por parte do Contratante, com parecer técnico da fiscalização, ao qual cabe avaliar se a subcontratada cumpre os requisitos de qualificação técnica necessários para a execução dos serviços.

9.41. O Contratado originário deve submeter à apreciação da Contratante o pedido de prévia anuência para subcontratação, com apresentação do(s) pretendente(s) subcontratado(s) e da respectiva documentação, que deve corresponder a exigida para habilitação nesta licitação;

9.41.1. Uma vez aprovado o limite da subcontratação, conforme critérios da Contratante, deverá a mesma ser autorizada por despacho da autoridade competente, com amparo em cláusula contratual autorizativa da providência;

9.41.2. A Subcontratante e a Subcontratada deverão celebrar o Contrato de subcontratação, no qual a CONTRATANTE comparecerá na condição de interveniente anuente, contendo todos os elementos de praxe.

9.41.3. A subcontratante é a CONTRATADA deste Contrato e a subcontratada é a empresa que executará os serviços subcontratados.

9.42. Em qualquer hipótese de subcontratação, permanece a responsabilidade integral da Contratada pela perfeita execução contratual, cabendo-lhe realizar a supervisão e coordenação das atividades da subcontratada, bem como responder perante a Contratante pelo rigoroso cumprimento das obrigações contratuais correspondentes ao objeto da subcontratação.



9.43 – A regularidade do pagamento, quando efetuado diretamente a subcontratada, decorrerá da comprovação, além dos procedimentos descritos nos subitens anteriores desta cláusula, dos seguintes:

- a) O contrato de subcontratação contendo a previsão do pagamento direto ao subcontratado, dos valores referentes à parcela objeto da subcontratação e a ressalva expressa de que o pagamento direto não afeta a disciplina jurídica da subcontratação, conforme erigida no art. 72 da Lei nº 8.666/93, não caracterizando sub-rogação, e reiterando-se que o Contratado principal permanece responsável pelo cumprimento de suas obrigações contratuais e legais perante a CONTRATANTE, limitando-se a referida disposição ao aspecto financeiro do contrato, estritamente nos limites e para os fins da subcontratação autorizada;
- b) A CONTRATANTE e a CONTRATADA originária deverão formalizar termo aditivo ao contrato, cujo extrato deverá ser publicado na Imprensa Oficial, na forma da Lei, o qual terá por escopo a alteração contratual processada por via da subcontratação, com apostilamento da publicação do extrato no contrato, conforme artigos 60, 61 e 65 da Lei nº 8.666/93;
- c) Formalizados tais instrumentos, a subcontratada processará o faturamento dos serviços diretamente à CONTRATANTE, mediante a apresentação da nota fiscal e demais documentos tratados neste Contrato no item pertinente aos procedimentos de pagamentos;
- d) No momento da liquidação da despesa, deverá ocorrer o controle das exigências criadas, referentes à subcontratação com pagamento direto.

III – LEGISLAÇÃO, NORMAS E REGULAMENTOS

9.44. A CONTRATADA será responsável pela observância das leis, decretos, regulamentos, portarias e normas federais, estaduais e municipais direta e indiretamente aplicáveis ao objeto do contrato, inclusive por suas SUBCONTRATADAS e fornecedores.

9.45. Durante a execução dos serviços, a CONTRATADA deverá:

- a) Providenciar junto ao CREA as Anotações de Responsabilidade Técnica — ART's referentes ao objeto do contrato e especialidades pertinentes;



- b) Responsabilizar-se pelo fiel cumprimento de todas as disposições e acordos relativos à legislação social e trabalhista em vigor, particularmente no que se refere ao pessoal alocado nos serviços objeto do contrato;
- c) Atender às normas e portarias sobre segurança e saúde no trabalho e providenciar os seguros exigidos em Lei, na condição de única e responsável por acidentes e danos que eventualmente causar as pessoas físicas e jurídicas direta ou indiretamente envolvidas nos serviços objeto do contrato;
- d) Efetuar o pagamento de todos os impostos, taxas e demais obrigações fiscais incidentes ou que vierem a incidir sobre o objeto do contrato, até recebimento definitivo dos serviços.

IV – PROJETO DOS SERVIÇOS

9.46. A empresa deverá executar os serviços em conformidade com desenhos, memoriais, especificações e demais elementos do projeto.

9.47. Todos os elementos do projeto deverão ser minuciosamente estudados pela CONTRATADA, antes e durante a execução dos serviços, devendo informar à Fiscalização sobre qualquer eventual incoerência, falha ou omissão que for constatada.

9.48. Nenhum trabalho adicional ou modificação do projeto fornecido pela CONTRATANTE será efetivado pela CONTRATADA sem a prévia e expressa autorização da Fiscalização, respeitadas todas as disposições e condições estabelecidas no Contrato.

9.49. Todas as eventuais modificações havidas no anteprojeto, bem como nos projetos executivos a serem confeccionados pela CONTRATADA, durante a execução dos serviços, serão documentadas pela CONTRATADA, que registrará as revisões e complementações dos elementos integrantes do projeto, incluindo os desenhos “como construídos”.

9.50. Desde que prevista no projeto, a CONTRATADA submeterá previamente à aprovação da Fiscalização toda e qualquer alternativa de aplicação de materiais, de serviços e de equipamentos, devendo comprovar rigorosamente a sua equivalência, de conformidade com os requisitos e condições estabelecidas nas especificações.



9.51. Correrá por conta e risco da CONTRATADA a substituição de materiais, peças e equipamentos considerados impróprios pela Fiscalização da CONTRATANTE.

V – DA SEGURANÇA E SAÚDE DO TRABALHO

9.52. A CONTRATADA deverá seguir todas as orientações aplicáveis e constantes nas Normas Regulamentadoras do Ministério do Trabalho e Emprego, em especial o disposto na NR — 18 (Condições e Meio Ambiente do Trabalho na Indústria da Construção) e NR — 6 (Equipamentos de Proteção Individual — EPI).

VI – DA EXECUÇÃO DOS SERVIÇOS

9.53. Durante a execução dos serviços a CONTRATADA deverá:

- a) Manter no local dos serviços instalações, funcionários e equipamentos em número, qualificação e especificação adequados ao cumprimento do contrato;
- b) Providenciar para que os materiais, mão-de-obra e demais suprimentos estejam em tempo hábil nos locais de execução, de modo a satisfazer as necessidades previstas no cronograma e plano de execução dos serviços objeto do contrato;
- c) Alocar os recursos necessários à administração e execução dos serviços, inclusive destinados ao pagamento de todos os impostos, taxas e demais obrigações fiscais incidentes ou que vierem a incidir sobre o objeto do contrato;
- d) Submeter previamente à aprovação da Fiscalização eventuais ajustes no cronograma e plano de execução dos serviços, de modo a mantê-la perfeitamente informada sobre os desenvolvimentos dos trabalhos;
- e) Submeter previamente à aprovação da Fiscalização qualquer modificação nos métodos construtivos originalmente previstos;
- f) Executar os ajustes nos serviços concluídos ou em execução determinados pela Fiscalização;
- g) Comunicar imediatamente à Fiscalização qualquer ocorrência de fato anormal ou extraordinária que ocorra no local dos trabalhos;



- h) Submeter à aprovação da Fiscalização os protótipos ou amostras dos materiais a serem aplicados nos serviços objeto do contrato;
- i) Retirar, até 10 (dez) dias corridos após o recebimento provisório dos serviços, todo pessoal, máquinas equipamentos, materiais, e instalações provisórias do local dos trabalhos, deixando todas as áreas do canteiro de serviço limpas e livres de entulhos e detritos de qualquer natureza.

CLAUSULA DÉCIMA – DO VALOR DO CONTRATO

10.1. Pela perfeita execução dos serviços objeto deste Contrato, obedecidas as demais condições estipuladas neste instrumento, a CONTRATANTE pagará a CONTRATADA o valor global de R\$ xxxxxxxx(_____).

10.2. No valor global estipulado nesta Clausula estão computados todos os custos com salários, encargos sociais, fiscais, administrativos, comerciais e trabalhistas, todos os tributos incidentes sobre os serviços, equipamentos, materiais, mão-de-obra aplicáveis, bem como todas e quaisquer despesas que, direta ou indiretamente, incidam sobre o preço global proposto para os serviços objeto deste Contrato.

CLAUSULA DÉCIMA PRIMEIRA – DO REAJUSTE

11.1. Os preços são fixos e irreajustáveis no prazo de um ano contado da data do orçamento a que a proposta se referir.

11.1.1. Dentro do prazo de vigência do contrato e mediante solicitação da CONTRATADA, os preços contratados poderão sofrer reajuste após o interregno de um ano, aplicando-se o ÍNDICE NACIONAL DA CONSTRUÇÃO CIVIL (INCC), elaborado e divulgado pela Fundação Getúlio Vargas (FGV), exclusivamente para as obrigações iniciadas e concluídas após a ocorrência da anualidade, com base na seguinte fórmula (art. 5º do Decreto nº 1.054, de 1994):

VERIFICAR DECRETO

$R = V (I - I^0) / I^0$, onde:



R = Valor do reajuste procurado;

V = Valor contratual correspondente à parcela dos insumos a ser reajustada;

I^º = índice inicial - refere-se ao índice de custos ou de preços correspondente à data fixada para entrega da proposta da licitação;

I = Índice relativo ao mês do reajustamento;

11.2. Nos reajustes subsequentes ao primeiro, o interregno mínimo de um ano será contado a partir dos efeitos financeiros do último reajuste.

11.3. No caso de atraso ou não divulgação do índice de reajustamento, o CONTRATANTE pagará à CONTRATADA a importância calculada pela última variação conhecida, liquidando a diferença correspondente tão logo seja divulgado o índice definitivo. Fica a CONTRATADA obrigada a apresentar memória de cálculo referente ao reajustamento de preços do valor remanescente, sempre que este ocorrer.

11.4. Nas aferições finais, o índice utilizado para reajuste será, obrigatoriamente, o definitivo.

11.5. Caso o índice estabelecido para reajustamento venha a ser extinto ou de qualquer forma não possa mais ser utilizado, será adotado, em substituição, o que vier a ser determinado pela legislação então em vigor.

11.6. Na ausência de previsão legal quanto ao índice substituto, as partes elegerão novo índice oficial, para reajustamento do preço do valor remanescente, por meio de termo aditivo.

11.7. O reajuste será realizado por apostilamento.

CLAUSULA DÉCIMA SEGUNDA – DO PAGAMENTO

12.1. O pagamento à CONTRATADA será efetuado em 12 (doze) parcelas de acordo com o cronograma de desembolso máximo acumulado (cronograma físico financeiro) e avanço físico das etapas, mediante emissão de ordem bancária, da seguinte forma:

12.1.1. Não será efetuado o pagamento antes do período estabelecido no cronograma físico-financeiro, exceto os serviços executados antecipadamente, desde que anteriormente



autorizados pela CONTRATANTE, e que sejam efetuadas as glosas relativas aos itens constantes do BDI, entre outros ajustes necessários.

12.1.2. O pagamento de cada subetapa somente poderá ser efetivado quando de sua execução integral.

12.1.3. A inexecução de subetapas de uma parcela não impede o pagamento das subetapas executadas, entretanto o inadimplemento será apurado e poderá ensejar a aplicação de penalidades.

12.1.4. Para fins de pagamento entende-se:

- a) etapa — grande grupo construtivo que integra o cronograma físico-financeiro como, por exemplo, fundação, estrutura, etc;
- b) subetapa — fração da etapa em um período do cronograma físico-financeiro;
- c) parcela — somatório de subetapas em um mesmo período do cronograma físico-financeiro.

12.2. O pagamento a CONTRATADA, correspondente aos serviços realizados no mês imediatamente anterior, será efetuado por meio de emissão de ordem bancária, até o 7º (sétimo) dia útil após a apresentação dos seguintes documentos:

- a) Nota fiscal e Fatura, em 2 (duas) vias, contendo a descrição dos serviços executados, a matrícula CEI e o endereço da obra na qual foram prestados os serviços, e devidamente atestada pelo responsável pela fiscalização;
- b) GPS — Guia da Previdência Social — do serviço, relativa ao mês da última competência vencida;
- c) GFIP — Guia de Recolhimento do FGTS e informações à Previdência Social, relativa ao mês da última competência vencida;
- d) Certidões de regularidade fiscal junto a Fazenda Pública Municipal, Estadual e Federal, dentro do prazo de validade;



e) Certificado de Regularidade do FGTS, dentro do prazo de validade;

f) Certidão Negativa de Débitos Trabalhistas - TST.

12.2.1. A última parcela somente será paga após o recebimento definitivo do objeto do Contrato.

12.2.2. As notas fiscais/faturas serão obrigatoriamente acompanhadas de relatório do fiscal da CONTRATANTE responsável pelo acompanhamento e fiscalização, após verificado que os serviços tenham sido executados a contento, sem o que não poderá ser efetuado o pagamento correspondente. O prazo para realização da vistoria de verificação dos serviços é de até 5 (cinco) dias úteis contados da comunicação oficial da CONTRATADA, do adimplemento da obrigação.

12.2.3. Havendo qualquer dúvida acerca dos recolhimentos fiscais e trabalhista, o gestor da obra está autorizado a requisitar da CONTRATADA a apresentação dos comprovantes individualizados dos recolhimentos e as respectivas GFIP' s discriminadas.

12.3. Os documentos elencados nas alíneas "b" e "c" do item anterior poderão ser apresentados em cópia autenticada em cartório ou acompanhados dos respectivos originais, para autenticação pela CONTRATANTE;

12.4. Em obediência às determinações legais, os tributos e contribuições devidos sobre pagamento efetuados serão retidos na fonte.

12.5. A constatação no ato de pagamento do descumprimento da exigência da manutenção das condições de habilitação enseja a aplicação de penalidade e a rescisão contratual, garantido o contraditório e a ampla defesa.

12.6. Verificada a existência de irregularidade fiscal, a CONTRATADA, sem prejuízo do pagamento, será notificada da ocorrência, para que, no prazo de 20 (vinte) dias, contados do recebimento da notificação, promova a regularização ou apresente sua defesa, sob pena de rescisão.

12.7. Nenhum pagamento será efetuado à CONTRATADA sem que antes tenha sido comprovado o recolhimento da Anotação de Responsabilidade Técnica — ART da obra ou



Registro de Responsabilidade Técnica — RRT, recolhimento da garantia do Contrato, e a Certidão de Matrícula da Obra junto à Receita Federal do Brasil.

12.8. Somente serão pagos os quantitativos efetivamente medidos pela fiscalização, não será efetuado qualquer pagamento adiantado.

12.9. A CONTRATANTE suspenderá o pagamento, se no ato de atestação, os serviços executados, os equipamentos ou materiais fornecidos não estiverem em perfeitas condições de funcionamento ou em desacordo com as normas técnicas e as especificações e exigências do Contrato, do Edital e seus Anexos.

12.10. A CONTRATANTE poderá deduzir da importância a pagar os valores correspondentes às multas ou indenizações devidas pela CONTRATADA nos termos desta licitação.

CLAUSULA DÉCIMA TERCEIRA — DA ATUALIZAÇÃO MONETÁRIA

13.1. O atraso de mais de 30 (trinta) dias do pagamento de que trata a cláusula décima segunda, sujeitará a CONTRATANTE, quando solicitado pela empresa CONTRATADA, ao pagamento do valor devido atualizado financeiramente desde a data referida até a do efetivo pagamento, tendo como base a taxa de juros moratórios de 6% (seis por cento) ao ano, desde que o atraso não ocorra por culpa da CONTRATADA, mediante aplicação da seguinte fórmula:

$$I = (TX/100)$$

$$365$$

EM = $I \times N \times V_p$, onde:

EM = encargos moratórios;

I = índice de atualização financeira;

TX = Percentual da taxa de juros de mora anual;

N = número de dias entre a data prevista para o pagamento e a do efetivo pagamento;

V_p = Valor da parcela em atraso.

13.2. A CONTRATADA não fará jus à atualização financeira a que se refere o subitem anterior, se o atraso decorrer de entrega tardia da documentação exigida, ou da ausência total ou parcial



desta, ou de pendência no cumprimento, pela CONTRATADA, de qualquer das cláusulas do instrumento contratual.

CLAUSULA DÉCIMA QUARTA – DA DOTAÇÃO ORÇAMENTÁRIA

14.1. As despesas decorrentes da presente contratação correrão à conta da seguinte dotação orçamentária:

101 — Programa Legislativo Forte e Atuante

500 – Recursos não vinculados de impostos

1.31.101.1.001 — Reforma, Ampliação e Melhoria no Prédio do Poder Legislativo

4.4.9.051.00.00 — 15000000 Obras e Instalações

CLAUSULA DÉCIMA QUINTA – DA GARANTIA CONTRATUAL

15.1. A CONTRATADA, de acordo com o art. 56 da Lei nº 8.666/93, deverá prestar garantia para assegurar o fiel cumprimento das obrigações assumidas, no percentual de 5% (cinco por cento) do valor CONTRATADA, apresentando à CONTRATANTE, no prazo máximo de 10 (dez) dias, contados da notificação, comprovante de alguma das seguintes modalidades:

- a) caução em dinheiro;
- b) fiança bancária;
- c) seguro-garantia.

15.2. No caso de caução em dinheiro, o depósito deverá ser efetuado em qualquer agência da Caixa Econômica Federal, mediante depósito a crédito da CONTRATANTE.

15.3. A fiança bancária, se for o caso, será prestada por banco comercial, contendo:

- a) prazo de validade que deverá corresponder ao período de vigência do Contrato acrescido de 30 (trinta) dias, devendo ser tempestivamente renovado, se estendida ou prorrogada a vigência;



b) expressa afirmação do fiador de que, como devedor solidário, fará o pagamento à CONTRATANTE, independentemente de interpelação judicial, caso o afiançado não cumpra as obrigações;

c) renúncia expressa do fiador ao benefício de ordem e aos direitos previstos nos artigos 827 e 838 da Lei 10.406, de 10 de janeiro de 2002 (Código Civil);

d) cláusula que assegure a atualização do valor afiançado.

15.4. Não será aceita fiança bancária que não atender aos requisitos estabelecidos nas alíneas "a", "b", "c" e "d" do subitem 15.3.

15.5. O seguro-garantia se for o caso, deverá ser apresentado com validade correspondente à vigência do Contrato acrescido de 30 (trinta) dias, e garantir todas as obrigações assumidas, inclusive aquelas relativas às consequências de inexecução e rescisão contratual, multas e penalidades.

15.6. A garantia prestada ficará retida enquanto o Contrato estiver em vigor, sendo liberado no prazo de 30 (trinta) dias após a data de vencimento do Contrato, desde que cumpridos todos os seus termos e condições.

15.7. A garantia deverá ser integralizada, num prazo máximo de 30 (trinta) dias, sempre que dela forem deduzidos quaisquer valores.

15.8. A garantia prestada deverá formalmente cobrir pagamentos não efetuados pela CONTRATADA referentes a:

a) prejuízos ou danos causados à CONTRATANTE;

b) prejuízos ou danos causados a terceiros pela CONTRATADA;

c) toda e qualquer multa contratual;

d) débitos da empresa para com os encargos fiscais, previdenciários e trabalhistas relacionados com o presente contrato, tais como: INSS, FGTS, impostos, salários, salários, vale-transporte, vale-refeição, verbas rescisórias, etc;

e) quaisquer obrigações não cumpridas pela licitante CONTRATADA em relação ao Contrato decorrente da presente licitação, previstas no ordenamento jurídico do País.



15.9. A qualquer tempo, mediante comunicação a CONTRATANTE, poderá ser admitida a substituição de garantia, observadas as modalidades previstas neste contrato, observado o disposto no art. 65, II, alínea "a" da Lei 8.666/93.

15.10. Sempre que ocorrer alteração contratual em decorrência de acréscimo de quantitativo do objeto do Contrato, a empresa CONTRATADA prestará garantia suplementar no percentual de 5% (cinco por cento) do valor acrescido.

15.11. No caso de rescisão do Contrato decorrente da presente licitação, por inadimplemento contratual da CONTRATADA, a garantia contratual poderá ser executada para ressarcimento da Câmara Municipal, e dos valores das multas e indenizações a ela devidos.

15.12. O descumprimento de qualquer das obrigações previstas neste item ensejará a aplicação de penalidade, garantida a defesa prévia.

CLAUSULA DÉCIMA SEXTA – DA FISCALIZAÇÃO

16.1. A Fiscalização do presente Contrato será exercida por uma Comissão designada pela CONTRATANTE, a qual competirá dirimir as dúvidas que surgirem no curso da prestação dos serviços e de tudo dará ciência à CONTRATANTE, conforme art. 67 da Lei nº 8.666/93.

16.2. A fiscalização de que trata esta cláusula não exclui nem reduz a responsabilidade da CONTRATADA, inclusive perante terceiros, por qualquer irregularidade, ainda que resultante de imperfeições técnicas, vícios redibitórios, e, na ocorrência desta, não implica em corresponsabilidade da CONTRATANTE ou de seus agentes e prepostos, em conformidade com o art. 70 da Lei nº 8.666/93.

CLAUSULA DÉCIMA SÉTIMA – DAS SANÇÕES ADMINISTRATIVAS

17.1. Pela inexecução total ou parcial do objeto desta licitação, a CONTRATANTE poderá, garantida a prévia defesa, aplicar a CONTRATADA as seguintes sanções:

- a) advertência;
- b) multas:



b.1 — multa de até 10% (dez por cento) sobre o valor total da contratação, no caso de inexecução do contrato, recolhida no prazo máximo de 15 (quinze) dias corridos, contado da comunicação oficial;

b.2 — multa de mora no percentual de 1% (um por cento), calculada sobre o valor da garantia contratual, pela não apresentação/atualização da mesma, no prazo estabelecido no instrumento contratual;

b.3 — multa de mora no percentual de 1% (um por cento), calculada sobre o valor total do contrato, pelo atraso no início da execução da obra, em relação ao prazo proposto e aceito;

c) suspensão temporária de participar em licitação e impedimento de contratar com a Câmara Municipal, pelo prazo de até dois anos;

d) declaração de inidoneidade para licitar ou contratar com a Câmara Municipal enquanto perdurarem os motivos determinantes da punição ou até que seja promovida a reabilitação perante a própria autoridade que aplicou a penalidade, que será concedida sempre que a licitante ressarcir a Câmara Municipal pelos prejuízos resultantes e após decorrido o prazo da sanção aplicada com base no subitem anterior.

17.2. O atraso injustificado na execução dos serviços sujeitará a CONTRATADA à multa de 0,3% (zero vírgula três por cento) por dia de atraso, até o limite de 10% (dez por cento) sobre o valor do contrato;

17.3. Pelo descumprimento de obrigações contratuais sujeitará a CONTRATADA à multa de 0,5% (zero vírgula cinco por cento) por cada cláusula contratual descumprida, até o limite de 10% (dez por cento) sobre o valor do contrato.

17.4. Comprovada a força maior, caso fortuito ou impedimento para o devido descumprimento de cláusulas contratuais ou o atraso da obra, devidamente justificados e aceitos pela CONTRATANTE, a licitante ficará isento das penalidades mencionadas.

17.5. As sanções de advertência, suspensão de participar em licitação e impedimento de contrato com a Câmara Municipal, e declaração de inidoneidade para licitar ou contratar com a Câmara Municipal poderão ser aplicadas juntamente com as de multa, descontando-a da



garantia prestada ou dos pagamentos a serem efetuados, ou ainda, quando for o caso, cobrada judicialmente.

17.6. A multa aplicada não impede que a CONTRATANTE rescinda unilateralmente o Contrato e aplique as demais sanções previstas no subitem 17.1.

17.7. A mora no cumprimento da obrigação, além de sujeitar a CONTRATADA à aplicação de multa, autoriza a CONTRATANTE, em prosseguimento ou na reincidência, a rescindir o Contrato e a punir a CONTRATADA faltosa com aplicação das demais sanções previstas no subitem 17.1.

17.8. A prévia defesa do interessado poderá ser apresentada no prazo de 05 (cinco) dias úteis, contados da intimação do ato, elevando-se este prazo para 10 (dez) dias úteis no caso da penalidade prevista na alínea "d" do subitem 17.1.

17.9. Não conhecido, ou improvido, o recurso cabível, o valor da multa aplicada deverá ser recolhido a CONTRATANTE, dentro de 3 (três) dias úteis após a respectiva notificação.

17.10. A aplicação de quaisquer penalidades previstas neste contrato será comunicada por escrito a CONTRATADA e publicada no Diário Oficial da Câmara Municipal de Luís Eduardo Magalhães.

CLAUSULA DÉCIMA OITAVA – DAS ALTERAÇÕES

18.1. Este Contrato somente sofrerá alterações, consoante disposições do art. 65 da Lei 8.666/93, por meio de Termo Aditivo.

CLAUSULA DÉCIMA NONA – DA VIGÊNCIA DO CONTRATO

19.1. O prazo de vigência do Contrato é 16 (dezesesseis) meses, já incluídos o prazo de execução, recebimento provisório, recebimento definitivo e pagamento, contados a partir da data de sua assinatura.



19.2 Os prazos a que se referem os itens 5.1, 5.2 e 19.1 poderão ser prorrogados, desde que ocorra algum dos motivos elencados nos incisos I a VI do parágrafo 1º, do artigo 57, da Lei 8.666/93 e alterações posteriores.

19.3. Toda prorrogação de prazo deverá ser justificada por escrito e previamente autorizada pela autoridade competente. A justificativa deverá demonstrar a ausência de culpa da CONTRATADA, bem como a relação de causa e efeito entre os fatos alegados e o atraso verificado, formalizando-se o respectivo Termo Aditivo.

19.4. As alterações correspondentes à prorrogação de prazo deverão acompanhar-se da respectiva complementação do registro da ART (Anotação de Responsabilidade Técnica) e da RRT (Registro de Responsabilidade Técnica) da obra junto ao CREA/CAU da Bahia.

19.5. A prorrogação do prazo de execução da obra implica na prorrogação do prazo para a vigência do Contrato por igual período, exceto se houver dispositivo em contrário no termo aditivo de prorrogação.

CLAÚSULA VIGÉSIMA – DA RESCISÃO CONTRATUAL

20.1. A inexecução total ou parcial deste Contrato enseja a sua rescisão, com as consequências contratuais e as previstas em lei ou regulamento.

20.2. Constituem motivo para rescisão deste Contrato:

- a) o não cumprimento de cláusulas contratuais, especificações ou prazos;
- b) o cumprimento irregular de cláusulas contratuais, especificações e prazos;
- c) a lentidão do seu cumprimento, levando a CONTRATANTE a comprovar a impossibilidade da conclusão do serviço, no prazo estipulado;
- d) o atraso injustificado no início do serviço;
- e) a paralisação do serviço, sem justa causa e prévia comunicação à CONTRATANTE;
- f) a subcontratação total do seu objeto, a associação da CONTRATADA com outrem, a cessão ou transferência, total ou parcial, bem como a fusão, cisão ou incorporação, não admitidas neste Contrato;



- g) o desatendimento das determinações regulares emanadas da autoridade designada para acompanhar e fiscalizar a sua execução, assim como as de seus superiores
- h) o cometimento reiterado de faltas na sua execução, anotadas na forma do § 1º do art. 67 da Lei 8.666/93;
- i) a decretação de falência;
- j) a dissolução da CONTRATADA;
- l) alteração social ou a modificação da finalidade ou da estrutura da CONTRATADA, que prejudique a execução deste Contrato;
- m) razões de interesse público, de alta relevância e amplo conhecimento, justificadas e determinadas pela máxima autoridade da esfera administrativa a que está subordinado a CONTRATANTE e exaradas no processo administrativo a que se refere este Contrato;
- m) a supressão, por parte da CONTRATANTE de serviços, acarretando a modificação do valor inicial deste Contrato além do limite permitido no § 1º do art. 65 da Lei 8.666/93, salvo as supressões resultantes de acordo celebrado entre os CONTRATANTES, nos termos do inciso II, § 2º do art. 65 da referida Lei;
- n) a suspensão na execução, por ordem escrita da CONTRATANTE, por prazo superior a 120 (cento e vinte) dias, salvo em caso de calamidade pública, grave perturbação da ordem interna ou guerra, ou ainda por repetidas suspensões que totalizem o mesmo prazo, independentemente do pagamento obrigatório de indenizações pelas sucessivas e contratualmente imprevista desmobilizações e mobilizações e outras previstas, assegurado a CONTRATADA, nesses casos, o direito de optar pela suspensão do cumprimento das obrigações assumidas até que seja normalizada a situação;
- o) o atraso superior a 90 (noventa) dias dos pagamentos devidos pela CONTRATANTE decorrentes de serviço, já executado, salvo em caso de calamidade pública, grave perturbação da ordem interna ou guerra, assegurado a CONTRATADA o direito de optar pela suspensão do cumprimento de suas obrigações até que seja normalizada a situação;



- p) a não liberação, por parte da CONTRATANTE, de área, local ou objeto para execução de serviço, nos prazos contratuais;
- q) a ocorrência de caso fortuito ou de força maior, regularmente comprovada, impeditiva da execução deste Contrato;
- r) contratação de trabalho noturno, perigoso ou insalubre a menores de dezoito anos e de qualquer trabalho a menores de dezesseis anos, salvo nas condições de aprendiz, a partir de quatorze anos, conforme determina o inciso XVIII do art. 78 da Lei de Licitações;
- s) os casos de rescisão contratual serão formalmente motivados nos autos do processo, assegurado o contraditório e a ampla defesa.

20.3. A rescisão deste contrato poderá ser:

- a) determinada por ato unilateral e escrito da CONTRATANTE, nos casos enumerados nas letras "a" a "l" e "q" do item 20.2;
- b) amigável, por acordo entre as partes, reduzida a termo no processo de licitação, desde que haja conveniência para a CONTRATANTE; e
- c) judicial, nos termos da legislação.

20.4. A rescisão administrativa ou amigável deverá ser precedida de autorização escrita e fundamentada da autoridade competente.

20.5. Quando a rescisão ocorrer com base nas alíneas "l" a "q" desta Clausula, sem que haja culpa da CONTRATADA, será este ressarcido dos prejuízos regularmente comprovados que houver sofrido, tendo ainda direito a:

- a) devolução da garantia; e
- b) pagamentos devidos pela execução deste Contrato até a data da rescisão.

20.6. A rescisão por descumprimento das cláusulas acarretará a execução dos valores das multas e indenizações a ela devidos, bem como a retenção dos créditos decorrentes deste Contrato, até o limite dos prejuízos causados à CONTRATANTE, além das sanções previstas neste instrumento.



CLAUSULA VIGÉSIMA PRIMEIRA – DOS CASOS OMISSOS

21.1. Os casos omissos ou situações não explicitadas nas cláusulas deste Instrumento serão decididos pela CONTRATANTE, segundo as disposições contidas na Lei nº 8.666/93.

CLAUSULA VIGÉSIMA SEGUNDA – DO FORO

22.1. Fica eleito o Foro da Comarca de Luís Eduardo Magalhães, com exclusão de qualquer outro, por mais privilegiado que seja para dirimir quaisquer questões oriundas do presente Contrato. E, para firmeza e como prova de assim haverem, entre si, ajustado e acordado, é lavrado o presente contrato, em 02 (duas) vias de igual teor e forma, de acordo com o artigo 60 da Lei 8.666/93, o qual depois de lido e achado conforme, é assinado pelas partes e testemunhas abaixo nomeadas.

Luís Eduardo Magalhães-BA, xxx de xxx 2023.

CONTRATANTE

CONTRATADA

TESTEMUNHAS:

NOME:

CPF:

RG:

NOME:

CPF:

RG:

ANEXO 4
(PROJETO BÁSICO)

00	Emissão	SET 2023	VICTOR S. MENDONÇA	
Rev.	Modificação	Data	Elaborado	Aprovado



Coord. Do Projeto	CREA	Autor Proj. / Resp. Técnico	CREA	
		Victor Santos Mendonça	020947784-9	
Coord. Do Contrato	CREA			

Cliente

CÂMARA MUNICIPAL DE LUIS EDUARDO MAGALHÃES/BA

Projeto

REFORMA DOS PRÉDIOS DA CÂMARA MUNICIPAL DE LUÍS EDUARDO MAGALHÃES/BA.

Localização

Avenida Octagonal, nº 684, Loteamento Jardim Imperial, Luis Eduardo Magalhães – BA | CEP: 47.850-000

Formato A4	Data SETEMBRO/2023	Especialidade / Subespecialidade ENGENHARIA CIVIL	
		Especificação do documento PROJETO BÁSICO	
		Tipo de obra REFORMA	Classe geral do documento PROJETO BÁSICO
Autor Projeto VICTOR SANTOS MENDONÇA		Substitui a	Substituída por
CONTRATO Nº		Codificação 01/01	

Victor Santos Mendonça
Victor Santos Mendonça
 Engenheiro Civil
 CREA 3275 TPAL



ÍNDICE

1. Definição do Objeto.....	3
2. Justificativa	3
4. Prazo de execução	5
5. Valor Máximo estimado do Objeto.....	5
6. Legislação Aplicável.....	5
7. Método de Fiscalização do Contrato	5
8. Garantia.....	5
9. Qualificação Técnica.....	6
10. Pagamento.....	8
11. Direitos e Obrigações da Contratada	8
12. Direitos e Obrigações da Contratante.....	9
13. Custos administrativos	9

1. Definição do Objeto

Contratação de empresa especializada em engenharia, por PREÇO GLOBAL, pelo critério de menor preço para a execução de obras referente a REFORMA DOS PRÉDIOS DA CÂMARA MUNICIPAL DE LUÍS EDUARDO MAGALHÃES/BA.

2. Justificativa

A licitação destina-se a garantir a observância da isonomia e a selecionar a proposta mais vantajosa para a administração, sendo, para tanto, processada e julgada em estrita conformidade com os princípios da legalidade, da impessoalidade, da moralidade, da igualdade, da publicidade, da probidade administrativa, da vinculação ao instrumento convocatório, do julgamento objetivo e dos demais princípios que lhe são correlatos.

Neste contexto, como órgão público que é, a Câmara Municipal Luís Magalhães/Ba, se prepara para, nos moldes legais iniciar procedimento licitatório para contratação da execução da REFORMA DOS PRÉDIOS DA CÂMARA MUNICIPAL DE LUÍS EDUARDO MAGALHÃES/BA, situado na Avenida Octagonal, nº 684, Loteamento Jardim Imperial, Luis Eduardo Magalhães – BA | CEP: 47.850-000.

A presente contratação justifica-se devido as más condições apresentadas nos prédios dos Blocos A e B, pertencentes a esta câmara. Os serviços aqui tratados são variados e tendem além de reformar, requalificar os prédios da câmara como um todo, assim como seus sistemas e sub sistemas, conforme descrito a seguir:

- Sistema de Instalações Hidráulicas:
 - Reservatórios de água Superior em concreto armado:
 - Apresentam vazamentos significativos;
 - Serão realizados serviços de reparos na estrutura das lajes;
- Sistema de Cobertura:
 - Cobertura composta por trama de madeira com telha de fibrocimento de 5mm apoiada em lajes maciças;
 - Apresenta vazamento de grande porte;
 - Foi constatado que a vida útil das telhas chegou ao limite, gerando a necessidade de realizar a substituição. Aproveita-se aqui para colocar telhas de fibrocimento com maior espessura para aumentar a vida útil do sistema construtivo.
 - Obs: Foi observado, em laudo realizado em março, que o principal agente catalizador para o fim da vida útil do referido sistema de cobertura, foram os acessos inadequados aos compressores dos aparelhos de ares condicionados. Esses acessos são realizados hoje através de passarelas, que se apoiam na laje, perfurando a telha, e pelas próprias telhas que são usadas como plataforma.
 - Serão instaladas novas calhas e prumadas de drenagem pluvial.
 - As lajes serão impermeabilizadas. Tal elemento além de proteger contra a intempérie da chuva, também auxilia na proteção do aço na laje contra a oxidação, evitando assim a carbonatação do concreto e por consequência aumentando a vida útil deste elemento.
- Sistema de Forro:
 - Forro composto por placas de gesso 60x60cm com sancas nos perímetros internos;
 - Estes estão desgastados, principalmente pelos vazamentos do sistema de cobertura aqui já mencionado;
 - Será executado a demolição de todo o forro para a requalificação de todo o sistema que passará a ser composto por painéis de lã de vidro, revestidos em pvc microperfurado que trás como benefícios os isolamentos acústicos e térmico, além de facilitar uma futura manutenção nas instalações elétricas e hidro sanitárias, visto que, suas placas são simplesmente apoiadas em perfis metálicos que leva a

facilidade em sua remoção e recolocação em necessidade de manutenção, sem precisar repor com nova placa.

- Sistema de Climatização:
 - Sistema de Climatização é realizado através de aparelhos do tipo split;
 - Como já mencionado em item anterior, os acessos aos compressores dos referidos equipamentos de ar condicionado precisam ser melhor planejado, pois ele tem gerado patologia no sistema de cobertura e por sequencia, vazamentos. Para tal, foi escolhido a parte externa dos reservatórios de água, tanto no bloco A como no B, como local de melhor locação dos compressores. Os mesmos ficaram condicionados em fileiras horizontais e verticais. Plataformas de acesso serão executadas em todo o perímetro da torre do reservatório de água, de modo que a mesma, fique engastada nas paredes do reservatório e não nas lajes evitando o contato e a perfuração das novas telhas que serão instaladas.
 - Para solucionar a questão da estética da parte externa dos reservatórios, que irão ficar condicionando os compressores de ar dos ares condicionados, será executado brises metálicos, em todo o perímetro do reservatório, sendo respeitado um off set de 2,00m para a passagem de funcionários de manutenção e limpeza, assim como, para o alojamento dos compressores. Essa solução foi escolhida devido a necessidade de troca de calor dos compressores, como o brise é um elemento metálico vazado, o mesmo permitira a troca de calor fazendo com que funcione em suas plenitudes os aparelhos condicionadores de ar.
 - Serão retirados todos os compressores de ar e reinstalados, com revisão e recolocação de gás de acordo com a necessidade de cada equipamento.
- Sistema de Cabeamento Estruturado;
 - Sistema apresenta hoje boa estrutura, porém, foram solicitados novos pontos, ou mudanças dos locais de pontos, pois em muitos ambientes os mesmo estão locados em lugares com divergência com o layout do ambiente, fazendo com que seu uso seja realizado pelo chão e paredes.
- Sistema Elétrico;
 - Serão revisados os pontos elétricos;
 - Serão instalados novos pontos elétricos de acordo com a necessidade de cada ambiente;
 - Serão revisados os pontos de luz;
 - Será revisado todo o projeto elétrico;
- Sistema de Iluminação
 - Sistema hoje composto por luminárias antigas que contém reatores e lâmpadas fluorescentes tubulares;
 - Pontos de iluminação serão substituídos por painéis em LED, que tem um consumo significativamente menor, gerando economicidade no consumo de energia elétrica.
- Sistema de Combate a Incêndio e Pânico
 - A câmara não possui adequabilidade quanto aos sistemas de incêndio e pânico;
 - Serão instalados novos pontos ao sub sistema de hidrantes;
 - Serão instalados o sub sistema de portas corta fogo;
 - Serão instalados o sub sistema de sinalizações e avisos sonoros;
 - Serão ampliados os pontos de extintores;
 - Serão instaladas as compartimentações horizontais e verticais.

- Tais elementos se fizeram necessários diante da recente implantação da fachada em pele de vidro. Tal elemento, trouxe ao sistema predial, aberturas entre pavimentos e entre ambientes laterais. Tais aberturas devem ser fechadas de modo que tente impedir que o fogo se alastre de um ambiente para o outro ou mesmo de um pavimento para o outro.
- Acessibilidade:
 - Este projeto está contemplando a inclusão de banheiros PNE, para adequação a acessibilidade.

Como pode-se observar trata-se de uma reforma INTERNA complexa, envolvendo inserções de novos sistemas que trazem segurança, substituições de outros sistemas para sistemas mais modernos, revisão de sistemas inteiros. Dessa forma, as alterações visam requalificar todos os prédios, assim como seus sistemas e sub sistema, sem a necessidade de ampliação de área construída, que será mantida, conforme pode-se observar no quadro de áreas abaixo.

QUADRO DE ÁREAS :	
ÁREA EXISTENTE:	3.505,34m ²
ÁREA A CONSTRUIR:	
ÁREA A CONSTRUIR (ACRÉSCIMO DE ÁREA):	
ESTACIONAMENTO:	2.410,13m ²
BLOCO 01:	1.521,99m ²
BLOCO 02:	1.548,45m ²
TOTAL DA ÁREA CONSTRUIDA:	3.505,34m ²
ÁREA DO TERRENO:	16.557,73m ²
(IO) ÍNDICE DE OCUPAÇÃO::	8,80%
(CAB) COEFICIENTE DE APROVEITAMENTO BÁSICO:	0,2117
(TP) ÍNDICE DE PERMEABILIDADE::	38,37%

3. Finalidade

A Reforma dos prédios administrativos da Câmara Municipal de Luís Eduardo Magalhães/BA, tem como objetivo tratar patologias construtivas, além de realizar modernização e adequação as instalações e fornecer estrutura adequada para o combate a incêndio e pânico.

4. Prazo de execução

Os serviços que compõe a obra deverão ser executados obedecendo ao Cronograma Físico-Financeiro Anexo, que estabelece o prazo de início e fim dos mesmos.

A conclusão de todos os serviços referente a obra deverá estar dentro do prazo máximo de 12 (doze) meses.

5. Valor Máximo estimado do Objeto

O valor global estimado para a execução de todos os serviços que compõe a obra é de R\$ 5.493.265,96 (cinco milhões, quatrocentos e noventa e três mil, duzentos e sessenta e cinco reais e noventa e seis centavos), conforme descrito nas Planilhas Orçamentárias;

6. Legislação Aplicável

O projeto básico foi desenvolvido conforme normas da ABNT (Associação Brasileira de Normas Técnicas), pertinente a execução de projeto de engenharia.

Declaro que este Projeto Básico está de acordo com a Lei nº 8.666 de 21 de junho de 1993.

7. Método de Fiscalização do Contrato

Os serviços de fiscalização serão acompanhados pela Comissão de Obras da CONTRATANTE, por engenheiro contratado da CONTRATANTE;

A qualidade dos serviços executados e o prazo de entrega dos mesmos será julgado conforme descrito na especificação dos Serviços, Desenhos e as normas da Associação Brasileira de Normas Técnicas – ABNT, pertinentes aos serviços e obras de engenharia.

8. Garantia

Garantia: O objeto do presente projeto básico tem garantia de cinco anos consoante dispõe o art. 618 do

Código Civil Brasileiro, quanto a vícios ocultos ou defeitos da coisa, ficando a CONTRATADA responsável por todos os encargos decorrentes de provenientes consertos e adequações.

9. Qualificação Técnica

9.1 – Conforme constate no memorial descritivo;

9.2 – Declaração do licitante de que tem pleno conhecimento das condições necessárias para o cumprimento do contrato.

9.3 – As obrigações da Contratada e Contratante estão previstas no memorial descritivo, somam-se a estas as seguintes exigências:

9.3.1 – Registro no Conselho Regional de Engenharia, Arquitetura e Agronomia da Bahia (CREA ou CREA/BA) ou visto do mesmo, no caso de empresa não sediada no Estado;

9.3.2 – Registro dos profissionais responsáveis pela execução no CREA ou CAU;

9.3.3 – ATESTADO DE CAPACIDADE TÉCNICA, desde que esta identifique como CONTRATADA a própria licitante, que comprove(m) que a licitante tenha executado para órgão ou entidade da administração pública direta ou indireta, federal, estadual, municipal, ou ainda, para empresas privadas, obras/serviços de características técnicas similares as do objeto da presente licitação, por item; O critério de quantificação é equivalente a 50% dos itens pertencentes faixa A da curva ABC de serviço.

9.3.4 – Capacidade técnico-operacional: comprovação de aptidão para desempenho de atividade pertinente e compatível em características tecnológicas e operacionais, quantidades e prazos com o objeto de licitação, mediante a apresentação de atestados em nome do licitante, emitido(s) por pessoa jurídica de direito público ou privado, devidamente registrado(s) no CREA e acompanhado(s) da(s) respectiva(s) Certidão(ões) de Acervo técnico (CAT) que comprove(m) a execução das seguintes parcelas de maior relevância técnica e valor significativo:

Obra				
Descrição	Und	Quant.	50%	
FORRO COMPOSTO POR PAINÉIS DE LÃ DE VIDRO. REVESTIDOS EM PVC MICROPERFURADO, DE *1250 X 625* MM, ESPESSURA 15 MM, INSTALADO R_ 11/2020	M²	3.081,67	1540	
MANTA ASFALTICA DE ALUMINIO CIPLAK 3MM	m²	957,86	478	
Ponto de caixa seca p/ lógica, c/ eletroduto pvc rígido embutido Ø 1"	un	255,0	127	
Revestimento cerâmico para piso ou parede, 90 x 90 cm, porcelanato, esmaltado, polido, linha munari cimento, Eliane ou similar, aplicado com argamassa industrializada ac-iii, rejuntado, exclusive regularização de base ou emboço - Rev - 03	m²	591,24	295	
TELHAMENTO COM TELHA ESTRUTURAL DE FIBROCIMENTO E= 8 MM, COM ATÉ 2 ÁGUAS, EXCLUSO IÇAMENTO. AF_07/2019_PS	m²	888,16	444	
IL-95 LUMINÁRIA LED QUADRADA DE EMBUTIR COM DIFUSOR TRANSLÚCIDO <= 40W - nicho 620x620 mm - para forro modular	UN	231,0	115	
PAREDE COM PLACAS DE GESSO ACARTONADO (DRYWALL), PARA USO INTERNO COM DUAS FACES DUPLAS E ESTRUTURA METÁLICA COM GUIAS DUPLAS, SEM VÃOS. AF_06/2017	m²	380,0	190	
Divisória em granito São Gabriel polido, e=2cm, inclusive montagem com ferragens	m²	107,34	53	
Calha em chapa de aço galvanizado nº 26, desenvolvimento 74 cm (fundo=22 cm, laterais=15 e 22 cm, bordas=3 e 12cm)	m	192,72	96	
SISTEMA DE PREVENÇÃO E COMBATE A INCÊNDIO COM HIDRANTES PARA EDIFICAÇÃO DE MULTIPLUS PAVIMENTOS	M²	3.081,67	1540	
INSTALAÇÃO DE CONDICIONADORES DE AR	TR	138	69	

Conforme a Súmula TCU nº 263/2011, a comprovação da capacidade técnico-operacional deve limitar-se às parcelas simultaneamente de maior relevância e valor significativo do objeto licitado – as quais devem ser indicadas no edital, conforme § 2º do art. 30 da Lei nº 8.666/93.

Como mencionado, um instrumento fundamental para definir quais seriam tais parcelas em cada licitação é a Curva ABC, tanto para os serviços quanto para os insumos necessários à execução do objeto. Tal documento agrupa e ordena os itens do orçamento de acordo com seu peso no valor total estimado para a

contratação – e permite visualizar os itens de maior relevância econômica.

No mais, o critério de relevância econômica deve ser aliado à relevância técnica – ou seja, aquelas parcelas cuja execução apresente determinado grau de complexidade que nem toda empresa possa cumprir de forma satisfatória, demandando assim a comprovação prévia para evitar riscos futuros à contratação.

No que se refere à fixação de quantidades mínimas, o TCU manifesta-se pelo o patamar de 50% do quantitativo correspondente do objeto licitado como limite máximo da exigência, salvo justificativa técnica, lastreada em dados objetivos (Acórdãos nº 2.099/2009, 2.147/2009, 813/2010, 1.432/2010, 3.105/2010, 1.832/2011, 2.672/2011, 737/2012, 1.052/2012, 1.552/2012, 2.281/2012 e 397/2013, todos do Plenário).

9.3.5 – Capacidade técnico-profissional: comprovação de possui em seu quadro técnico profissionais com aptidão para desempenho de atividade pertinente e compatível em características tecnológicas e operacionais com o objeto de licitação, mediante a apresentação de atestados em nome do profissional, emitido(s) por pessoa jurídica de direito público ou privado, devidamente registrado(s) no CREA e acompanhado(s) da(s) respectiva(s) Certidão(ões) de Acervo técnico (CAT) que comprove(m) a execução das seguintes parcelas de maior relevância técnica e valor:

Para eng. Civil ou Arquiteto:

Obra	
Descrição	Und
FORRO COMPOSTO POR PAINÉIS DE LÃ DE VIDRO, REVESTIDOS EM PVC MICROPERFURADO, DE *1250 X 625* MM, ESPESSURA 15 MM. INSTALADO.R. 11/2020	M²
MANTA ASFALTICA DE ALUMINIO CIPLAK 3MM	m²
Ponto de caixa seca p/ lógica, c/ eletroduto pvc rígido embutido Ø 1"	un
Revestimento cerâmico para piso ou parede, 90 x 90 cm, porcelanato, esmaltado, polido, linha munari cimento, Eliane ou similar, aplicado com argamassa industrializada ac-iii, rejuntado, exclusive regularização de base ou emboço - Rev - 03	m²
TELHAMENTO COM TELHA ESTRUTURAL DE FIBROCIMENTO E= 8 MM, COM ATÉ 2 ÁGUAS, EXCLUSO IÇAMENTO. AF. 07/2019 PS	m²
IL-95 LUMINÁRIA LED QUADRADA DE EMBUTIR COM DIFUSOR TRANSLÚCIDO <= 40W - nicho 620x620 mm - para forro modular	UN
PAREDE COM PLACAS DE GESSO ACARTONADO (DRYWALL). PARA USO INTERNO COM DUAS FACES DUPLAS E ESTRUTURA METÁLICA COM GUIAS DUPLAS, SEM VÃOS. AF. 06/2017	m²
Divisória em granito São Gabriel polido, e=2cm, inclusive montagem com ferragens	m²
Calha em chapa de aço galvanizado nº 26, desenvolvimento 74 cm (fundo=22 cm, laterais=15 e 22 cm, bordas=3 e 12cm)	m
SISTEMA DE PREVENÇÃO E COMBATE A INCÊNDIO COM HIDRANTES PARA EDIFICAÇÃO DE MULTIPLUS PAVIMENTOS	M²

Para eng. mecânico:

Obra	
Descrição	Und
INSTALAÇÃO DE CONDICIONADORES DE AR	TR

Equipe Técnica mínima de Administração Local e Despesas Indiretas:

A Administração Local é composta pela equipe necessária para coordenar os serviços locais, conforme

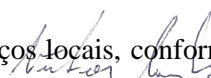
Victor Santos Mendonça
 Engenheiro Civil
 CREA 3275 TPAL

itens previstos no custo direto da planilha orçamentária. A duração prevista para a obra é de 12 (doze) meses, durante os quais a CONTRATADA deverá manter no local dos serviços os seguintes profissionais:

- Arquiteto ou Engenheiro Civil – 120 horas mensais;
- Técnico em Segurança do Trabalho – Tempo Integral.
- Engenheiro Eletricista – 10 horas mensais.
- Engenheiro Mecânico – 10 horas mensais.

Todos os custos indiretos para execução dos serviços, como despesas com viagens ao local, contratação de terceiros, material de consumo, digitação, digitalização, cópias, encadernação, etc., são da responsabilidade da empresa contratada integrando os custos de Administração Central (item integrante do BDI) e, portanto, não fazem parte do Custo Direto explicitado na planilha orçamentária

9.3.7 – Medição da Administração local

A remuneração pela Administração Local da obra será mensal e proporcional à execução

financeira da obra aferida no período em comparação ao programado no Cronograma Físico Financeiro apresentado pela Contratada, conforme Acórdão TCU nº 2622/2013.

$$\%ADM = \frac{\sum SE}{VT - VADM} \times 100$$

- % ADM = Percentual da Administração Local;
- SE – Valor Total dos Serviços Executados no Período (Medidos no Período);
- VT – Valor Total Previsto do Contrato;
- VADM – Valor Total dos Serviços de Administração Local Previstos no Contrato.

10. Pagamento

O pagamento será efetuado em parcelas de acordo com o cronograma físico/financeiro fornecido pela empresa proponente e medição efetuada pelo engenheiro da Câmara Municipal;

11. Direitos e Obrigações da Contratada

- Perceber o valor ajustado na forma e no prazo convencionados;
- Prestar os serviços na forma ajustada;
- Atender os encargos trabalhistas, previdenciários, fiscais e comerciais decorrentes da execução do presente projeto;
- Manter durante toda a execução do contrato, em compatibilidade com as obrigações por ele assumidas, todas as condições de habilitação e qualificação exigidas neste projeto;
- Apresentar durante a execução do contrato, se solicitado, documentos que comprovem estar cumprindo a legislação em vigor quanto às obrigações assumidas no presente contrato, em especial, encargos sociais, trabalhistas, previdenciários, tributários, fiscais e comerciais;
- Cumprir e fazer cumprir todas as normas regulamentares sobre Medicina e Segurança do Trabalho obrigando seus empregados a trabalhar com equipamentos individuais adequados;
- Apresentar a Anotação de Responsabilidade Técnica de Execução (ART) no início dos serviços.
- Sinalizar o local das obras e/ou serviços adequadamente, tendo em vista o trânsito de veículos e pedestres;
- Providenciar a instalação de placas, antes do início das obras, de acordo com, o modelo fornecido pelo órgão competente (caso seja solicitado em planilha licitatória).



12. Direitos e Obrigações da Contratante

- Receber o objeto deste contrato nas condições avençadas;
- Efetuar o pagamento ajustado; e dar a CONTRATADA as condições necessárias a regular a execução do contrato;

Indicar um engenheiro para fiscalizar as obras

13. Custos administrativos

A composição dos preços dos serviços que fazem parte da obra no referente a cobertura de custos administrativos, taxas, impostos, contribuições e outras, ou seja, Bônus de Despesas Indiretas – BDI, tem sua taxa máxima de 25,00% (vinte e cinco por cento), conforme descrita no Detalhamento da Composição do Bônus de Despesas Indiretas – BDI.

Luís Eduardo Magalhães/Ba, segunda-feira, 04 de setembro de 2023.

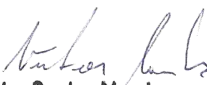

Victor Santos Mendonça
Victor Santos Mendonça
Engenheiro Civil
Crea: 34460BA

ANEXO 5
(MEMORIAL DESCRITIVO)

00	Emissão	SET 2023	VICTOR S. MENDONÇA	
Rev.	Modificação	Data	Elaborado	Aprovado



Coord. Do Projeto	CREA	Autor Proj. / Resp. Técnico	CREA	
		Victor Santos Mendonça	020947784-9	
Coord. Do Contrato	CREA			

Cliente

CÂMARA MUNICIPAL DE LUIS EDUARDO MAGALHÃES/BA

Projeto

REFORMA DOS PRÉDIOS DA CÂMARA MUNICIPAL DE LUÍS EDUARDO MAGALHÃES/BA.

Localização

Avenida Octagonal, nº 684, Loteamento Jardim Imperial, Luis Eduardo Magalhães – BA | CEP: 47.850-000

Formato	Data	Especialidade / Subespecialidade	
A4	SETEMBRO/2023	ENGENHARIA CIVIL	
		Especificação do documento	
		MEMORIAL DESCRITIVO	
		Tipo de obra	Classe geral do documento
		REFORMA	MEMORIAL DESCRITIVO
Autor Projeto	Substitui a	Substituída por	
VICTOR SANTOS MENDONÇA			
CONTRATO Nº	Codificação		
		01/01	

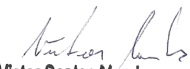
Victor Santos Mendonça
 Engenheiro Civil
 CREA 3275 TPAL

	MEMORIAL DESCRITIVO N° 02/2023 REFORMA DOS PRÉDIOS DA CÂMARA MUNICIPAL DE LUÍS EDUARDO MAGALHÃES/BA	Versão: 01
		Data: SET/2023
		Página 2 de 63

ÍNDICE

1. DEFINIÇÃO DO OBJETO	7
1.1 – ATENDIMENTO AO CRONOGRAMA FÍSICO-FINANCEIRO	7
2. PEÇAS GRÁFICAS	7
3. ESPECIFICAÇÕES TÉCNICAS	16
3.1 – SERVIÇOS PRELIMINARES.....	16
3.1.1 – PLACA DE OBRA EM CHAPA AÇO GALVANIZADO, INSTALADA - REV 02_01/2022 ORSE 51	16
3.1.2 – ALUGUEL DE CONTAINER - ESCRITÓRIO SEM BANHEIRO - 6,20 X 2,40M, EQUIPADO COM 01 AR CONDICIONADO ORSE-I 10490	16
3.1.3 – ALUGUEL DE CONTAINER - ALMOXARIFADO SEM BANHEIRO - 6,00 X 2,40M ORSE-I 4299	16
3.1.4 - ALUGUEL DE CONTAINER - BANHEIRO COM 4 CHUVEIROS, 1 LAVATÓRIO, 1 MICTÓRIO E 4 BACIAS - 6,20 X 2,40M ORSE-I 10491	16
3.1.5 – INSTALAÇÃO PROVISÓRIA DE ENERGIA ELÉTRICA, AEREA, TRIFASICA, EM POSTE GALVANIZADO, EXCLUSIVE FORNECIMENTO DO MEDIDOR ORSE 9416	16
3.1.6 – LIGAÇÃO PREDIAL DE ÁGUA EM MURETA DE CONCRETO, PROVISÓRIA OU DEFINITIVA, COM FORNECIMENTO DE MATERIAL, INCLUSIVE MURETA E HIDRÔMETRO, REDE DN 50MM - REV 03_10/2022	16
3.2 – RETIRADAS E DEMOLIÇÕES	16
3.2.1 – REMOÇÃO DE PORTAS, DE FORMA MANUAL, SEM REAPROVEITAMENTO. AF_12/2017	17
3.2.2 – REMOÇÃO DE LOUÇAS, DE FORMA MANUAL, SEM REAPROVEITAMENTO. AF_12/2017	17
3.2.3 – DEMOLIÇÃO DE FORROS.....	17
3.2.4 – DEMOLIÇÃO DE REVESTIMENTO CERÂMICO	18
3.2.5 – REMOÇÃO DE BANCADA DE GRANITO (OU MÁRMORE)	18
3.2.6 – REMOÇÃO DE DIVISÓRIA DE GRANITO (OU MÁRMORE).....	18
3.2.7 – REMOÇÃO DE LUMINÁRIAS	19
3.2.8 – COLETA E CARGA MANUAIS DE ENTULHO	19
3.2.9 – LOCAÇÃO DE CAIXA COLETORA DE ENTULHO CAPACIDADE 5 M ³ (LOCAL: ARACAJU), PRAZO MÁXIMO DE 7 DIAS	19
3.2.10 – CARGA, MANOBRA E DESCARGA DE ENTULHO EM CAMINHÃO BASCULANTE 18 M ³ - CARGA COM ESCAVADEIRA HIDRÁULICA (CAÇAMBA DE 0,80 M ³ / 111 HP) E DESCARGA LIVRE (UNIDADE: M3)	20
3.3 – SISTEMAS DE VEDAÇÕES.....	20
3.3.1 – DRYWALL (NOVAS, SUBSTITUIÇÕES E FECHAMENTOS DE PRUMADAS DE INSTALAÇÕES PREDIAIS)	20
3.3.1.1 - Parede Com Placas De Gesso Acartonado (Drywall), Para Uso Interno Com Duas Faces Duplas E Estrutura Metálica Com Guias Duplas, Sem Vãos. Af_06/2017	20
3.3.2 – DIVISÓRIAS DE BANHEIROS.....	20
3.3.2.1 - DIVISÓRIA EM GRANITO SÃO GABRIEL POLIDO, E=2CM, INCLUSIVE MONTAGEM COM FERRAGENS	20
DESCRIÇÃO:.....	21
3.4 – REVESTIMENTO DE PAREDE.....	21
3.4.1– EMBOÇO OU MASSA ÚNICA EM ARGAMASSA TRAÇO 1:2:8, PREPARO MECÂNICO COM BETONEIRA 400 L, APLICADA MANUALMENTE NAS PAREDES INTERNAS DA SACADA, ESPESSURA DE 35 MM, SEM USO DE TELA	



MEMORIAL DESCRITIVO N° 02/2023
REFORMA DOS PRÉDIOS DA CÂMARA MUNICIPAL DE LUÍS
EDUARDO MAGALHÃES/BA

Versão: **01**

Data: **SET/2023**

Página 3 de 63

METÁLICA DE REFORÇO CONTRA FISSURAÇÃO. AF_08/2022	21
3.4.2 – REVESTIMENTO CERÂMICO PARA PISO OU PAREDE, 90 X 90 CM, PORCELANATO, ESMALTADO, POLIDO, LINHA MUNARI CIMENTO, ELIANE OU SIMILAR, APLICADO COM ARGAMASSA INDUSTRIALIZADA AC-III, REJUNTADO, EXCLUSIVE REGULARIZAÇÃO DE BASE OU EMBOÇO - REV – 03	21
3.5 – Forro.....	25
3.5.1 - FORRO COMPOSTO POR PAINÉIS DE LÃ DE VIDRO, REVESTIDOS EM PVC MICROPERFURADO, DE *1250 X 625* MM, ESPESSURA 15 MM, INSTALADO.	25
3.5.2 - ACABAMENTO DO FORRO NO ENCONTRO COM PELE DE VIDRO COM PERFIL DE ALUMÍNIO ANODIZADO	25
3.6 – IMPERMEABILIZAÇÃO DE LAJES (RAMPAS)	25
3.6.1 - IMPERMEABILIZAÇÃO COM VEDAPREN BRANCO OU SIMILAR, PARA LAJES, 06 DEMAÇOS	26
3.7 – PINTURA.....	27
3.7.1 - PAREDES INTERNAS	27
3.8 – ESQUADRIAS	28
3.9 – INSTALAÇÕES SANITÁRIAS	28
3.10 – INSTALAÇÕES HIDRÁULICAS	28
3.11 – INSTALAÇÕES ELÉTRICAS	32
3.12 – PONTO DE LÓGICA	41
3.12.1 - PONTO DE CAIXA SECA P/ LÓGICA, C/ ELETRODUTO PVC RÍGIDO EMBUTIDO Ø 1"	41
3.13 – PREVENÇÃO E COMBATE A INCÊNDIO.....	42
3.13.1 – REDE DE HIDRANTES	43
3.13.2 – PORTA CORTA FOGO.....	44
3.13.3 - SINALIZAÇÃO E AVISOS.....	44
3.13.4 – EXTINTORES	45
3.13.5 - COMPARTIMENTAÇÃO HORIZONTAL E VERTICAL	45
3.14 – LOUÇAS E METAIS.....	49
3.14.1 - VASO SANITÁRIO COM CAIXA DE DESCARGA ACOPLADA, LINHA VOGUE PLUS CONFORTO, SEM ABERTURA FRONTAL P.515.17, DECA OU SIMILAR.....	50
3.14.2 - CUBA DE LOUÇA DE EMBUTIR (OVAL OU CIRCULAR) INCLUSIVE SIFÃO CROMADO, VÁLVULA CROMADA PARA PIA E ENGATE CROMADO	50
3.14.3 - CUBA DE AÇO INOX 304, DIMENSÕES 80 X 50 X 30CM, E=0,8MM, COM VÁLVULA CROMADA, SIFÃO CROMADO (DECA REF C1680), TORNEIRA CROMADA (DECA LINHA C40 REF 1159) E ENGATE DE PLÁSTICO OU SIMILARES - REV 03.....	50
3.14.4 - TORNEIRA CROMADA DE MESA PARA LAVATÓRIO COM SENSOR DE PRESENÇA. AF_01/2020	50
3.14.5 - DUCHA HIGIÊNICA COM REGISTRO, LINHA DREAM, REF. 1984.C87.ACT.CR, DA DECA OU SIMILAR	51
3.14.6 - TORNEIRA CROMADA DE MESA, COM FILTRO, PARA PIA DE COZINHA, REF.1140 - TWIN, DECA OU SIMILAR.....	51
3.15 – COBERTURA	51
3.15.1 – RETIRADAS E DEMOLIÇÕES.....	51
3.15.1.1 – REMOÇÃO DE TELHAS DE FIBROCIMENTO SINAPI 97647	51

	MEMORIAL DESCRITIVO N° 02/2023 REFORMA DOS PRÉDIOS DA CÂMARA MUNICIPAL DE LUÍS EDUARDO MAGALHÃES/BA	Versão: 01
		Data: SET/2023
		Página 4 de 63

3.15.1.2 – RETIRADA DE CALHA ORSE 43	51
3.15.1.3 – DEMOLIÇÃO DE RUFO ORSE 12202.....	51
3.15.1.4 – REMOÇÃO DE TRAMA DE MADEIRA SINAPI 97650.....	52
DESCRIÇÃO:.....	52
3.15.1.5– COLETA E CARGA MANUAL DE ENTULHO ORSE 26.....	52
3.15.1.6 – CARGA MANOBRA E DESCARGA DE ENTULHO SINAPI 100981.....	52
3.15.1.7 – TRANSPORTE COM CAMINHÃO BASCULANTE SINAPI 97914	53
3.15.2 – COBERTURA	53
3.15.2.1 – TRAMA DE MADEIRA SINAPI 92544	53
3.15.2.2 – CUMEEIRA NORMAL DE FIBROCIMENTO, ESP 8MM ORSE 251	53
3.15.2.3 – CALHA EM CHAPA DE AÇO GALVANIZADO N° 26 ORSE 8268	53
3.15.2.4 – RUFO EM CHAPA DE AÇO GALVANIZADO N° 24 SINAPI 94231.....	54
3.15.2.5 – IMPERMEABILIZAÇÃO C/ MANTA ASFÁLTICA ALUMINIZADA ORSE 10029	54
3.15.2.6 – GUINDASTE HIDRÁULICO AUTO PROPELIDO, COM LANÇA TRELIÇADA 40 M, CAPACIDADE MÁXIMA 75 T SINAPI 93287.....	54
3.15.2.7 – TELHAMENTO COM TELHA ESTRUTURAL DE FIBROCIMENTO E= 8 MM, COM ATÉ 2 ÁGUAS PRÓPRIO TELHA 001	54
3.15.3 – CONDUTOS HORIZONTAIS E VERTICAIS	55
3.15.3.1 – FORNECIMENTO DE TUBO DE PVC P/REDE COLETORA DE ÁGUAS PLUVIAIS, JEI, PB, DN = 200MM (VINILFORT - TIGRE OU SIMILAR) ORSE 6337.....	55
3.15.3.2– CURVA PVC PARA REDE COLETORA DE ÁGUAS PLUVIAIS, EB-644, 45 GR, 200 MM, COM JUNTA ELÁSTICA. SINAPI 83535.....	56
3.15.3.3 – RALO HEMISFÉRICO EM Fº Fº, TIPO ABACAXI Ø 150MM UN ORSE INSUMO 7371	56
3.15.4– IMPERMEABILIZAÇÃO DA LAJE	56
3.15.4.1 – IMPERMEABILIZAÇÃO DE SUPERFÍCIE COM EMULSÃO ASFÁLTICA, 2 DEMÃOS AF_06/2018 SINAPI 98557	56
3.15.4.2 – Regularização De Piso Para Impermeabilização Com Arg. Traço T4, Esp. Média = 2,5cm ORSE 2180 57	
3.15.5 – REMOÇÃO E REINSTALAÇÃO DE CONDICIONADORES DE AR	57
3.15.5.1 – RETIRADA APARELHO AR CONDICIONADO SBC 22325	57
3.15.5.2 – REMANEJAMENTO DE CONDENSADORES DE MINICENTRAIS DE AR CONDICIONADO, INCLUSIVE PONTO DE FORÇA E RECARGA DE GÁS SEINFRA C3734.....	57
3.15.5.3 – COMPOSIÇÃO PARAMÉTRICA DE PONTO ELÉTRICO DE TOMADA PARA APARELHOS DE AR CONDICIONADO (20A/250V) EM EDIFÍCIO RESIDENCIAL COM ELETRODUTO EMBUTIDO EM RASGOS NAS PAREDES, INCLUSO TOMADA, ELETRODUTO, CABO, RASGO, QUEBRA E CHUMBAMENTO. AF_11/2022 SINAPI 104481	57
3.15.6 – PLATAFORMA DE ACESSO AS COBERTURAS	58
3.15.6.11 – REMOÇÃO DE ESTRUTURA METÁLICA CHUMBADA EM CONCRETO (PLATAFORMA) ORSE 227. 58	
3.15.6.2 – ESTRUTURA METÁLICA EM AÇO P/ MEZANINOS E PLATAFORMAS, VÃO LIVRE ATÉ 6,00M, CHAPA XADREZ 1/4", ÁREA SUPERIOR A 50 M2, SOBRECARGA 700 KG/M2, PINTURA 01 DEMÃO DE EPOXI FUNDO ÓXIDO DE FERRO + 02 DEMÃOS DE ESMALTE EPOXI BRANCO. REV 03_03/2022 ORSE 12373.....	58

	MEMORIAL DESCRITIVO N° 02/2023 REFORMA DOS PRÉDIOS DA CÂMARA MUNICIPAL DE LUÍS EDUARDO MAGALHÃES/BA	Versão: 01
		Data: SET/2023
		Página 5 de 63

3.15.6.3 – GUINDASTE HIDRÁULICO AUTOPROPELIDO, COM LANÇA TELESCÓPICA 40 M, CAPACIDADE MÁXIMA 60 T, POTÊNCIA 260 KW - CHP DIURNO. AF_03/2016 SINAPI 93287	58
3.15.7 – RECUPERAÇÃO ESTRUTURAL - RESERVATÓRIOS DE ÁGUA	59
3.15.7.1 - RECUPERAÇÃO ESTRUTURAL - RESERVATÓRIOS DE ÁGUA	59
3.15.7.1.1 – ARMAÇÃO DE LAJE DE ESTRUTURA CONVENCIONAL DE CONCRETO ARMADO UTILIZANDO AÇO CA-50 DE 10,0 MM - MONTAGEM. AF_06/2022 SINAPI 92771	59
3.15.7.1.2 - IMPERMEABILIZAÇÃO COM VEDAPREN BRANCO OU SIMILAR, PARA LAJES, 06 DEMAÇOS – EXTERNO ORSE 4849	59
3.15.7.1.3 - RECUPERAÇÃO CONCRETO, S/REFORÇO RECONSTITUIÇÃO C/ARGAMASSA POLIMÉRICA ESP.=25MM SEINFRA C4740	60
3.15.7.1.4 - RECUPERAÇÃO CONCRETO, SÓ REFORÇO DA ARMADURA SEINFRA C4741	60
3.15.7.1.5 - IMPERMEABILIZAÇÃO COM ARGAMASSA POLIMÉRICA (3 DEMAÇOS) TIPO DENVERTEC 100 E APLICAÇÃO DE TELA DE POLIESTER RESINADA, MALHA 2X2MM, REF: DENVERTELA POLIESTER R OU SIMILAR (INTERNO) ORSE 8953	60
3.15.8 – RECUPERAÇÃO DE PORTÕES E ESCADAS DE ACESSO AOS RESERVATÓRIOS DE ÁGUA	60
3.15.8.1 – SERRALHEIRO COM ENCARGOS COMPLEMENTARES SINAPI 88315	60
3.15.8.2 – AUXILIAR DE SERRALHEIRO COM ENCARGOS COMPLEMENTARES SINAPI 88251	60
3.15.9 - PINTURA EXTERNA	60
3.15.9.1 – APLICAÇÃO MANUAL DE PINTURA COM TINTA TEXTURIZADA ACRÍLICA EM SUPERFÍCIES EXTERNAS DE SACADA DE EDIFÍCIOS DE MÚLTIPLOS PAVIMENTOS, UMA COR. AF_06/2014 88420	60
3.15.9.2 – MONTAGEM E DESMONTAGEM DE ANDAIME MODULAR FACHADEIRO, COM PISO METÁLICO, PARA EDIFICAÇÕES COM MÚLTIPLOS PAVIMENTOS (EXCLUSIVE ANDAIME E LIMPEZA). AF_11/2017 SINAPI 97063	60
3.16 – SERVIÇOS COMPLEMENTARES	61
3.16.1 - DIVISÓRIA EM GRANITO SÃO GABRIEL POLIDO, E=2CM, INCLUSIVE MONTAGEM COM FERRAGENS	61
3.16.2 - PLOTAGEM DE ADESIVO VINIL EM LETREIRO (C/APLICAÇÃO)	61
3.17 – BRISE METÁLICO	61
3.17.1 - BRISE METÁLICO HUNTER DOUGLAS REF. MINIWARE # 103 COR PRATA OU SIMILAR, COM ESTRUTURA E MONTAGEM, EXCLUSIVE ANDAIMES OU PLATAFORMA	62
3.18 – SERVIÇOS FINAIS	62
3.18.1 - LIMPEZA GERAL ORSE 2450	62
3.18.2.1 PLACA DE INAUGURAÇÃO EM ALUMÍNIO	62
3.19 – ADMINISTRAÇÃO LOCAL	62
3.19.1 – EQUIPE TÉCNICA	62
3.19.1.1 – ENGENHEIRO CIVIL DE OBRA JUNIOR COM ENCARGOS COMPLEMENTARES	62
3.19.1.2 – MESTRE DE OBRAS COM ENCARGOS COMPLEMENTARES	62
3.19.1.3 – ENCARREGADO GERAL DE OBRAS COM ENCARGOS COMPLEMENTARES	62
3.19.1.4 – TÉCNICO EM SEGURANÇA DO TRABALHO COM ENCARGOS COMPLEMENTARES	62
3.19.1.5 – ENGENHEIRO ELETRICISTA COM ENCARGOS COMPLEMENTARES	62
3.19.1.6 – ENGENHEIRO MECÂNICO COM ENCARGOS COMPLEMENTARES	62

	MEMORIAL DESCRITIVO N° 02/2023 REFORMA DOS PRÉDIOS DA CÂMARA MUNICIPAL DE LUÍS EDUARDO MAGALHÃES/BA	Versão: 01
		Data: SET/2023
		Página 6 de 63

3.20 – CUSTOS COMPLEMENTARES - ATENDIMENTO NR'S E CCT..... 63

ÍNDICE DE ILUSTRAÇÕES

Figura 1: Planta de Localização.....	7
Figura 2: Planta de Implantação e Cobertura.....	8
Figura 3: Planta de Locação das Guaritas e Gradil de fechamento do perímetro.....	8
Figura 4: Planta Baixa Pavimento térreo, pavimento 01 e pavimento 02 – Bloco A – Situação Atual.....	9
Figura 5: Planta Baixa Pavimento térreo, pavimento 01 e pavimento 02 – Bloco A – Reforma.....	9
Figura 6: Projeto Luminotécnico – Bloco A.....	10
Figura 7: Planta Baixa Pavimento térreo, pavimento 01 e pavimento 02 – Bloco B – Situação Atual.....	10
Figura 8: Planta Baixa Pavimento térreo, pavimento 01 e pavimento 02 – Bloco B – Situação Atual.....	11
Figura 9: Projeto Luminotécnico – Bloco B.....	11
Figura 10: Projeto da Guarita.....	12
Figura 11: Cortes.....	12
Figura 12: Fachadas.....	13
Figura 13: Fachadas.....	13
Figura 14: Cobertura.....	14
Figura 15: Dimensionamento das Calhas de Bordas.....	14
Figura 16: Dimensionamento das Calhas Centrais.....	15
Figura 17: Relatório Pluviométrico.....	15
Figura 18: Junta de Dessolidarização.....	23
Figura 19: Junta de Movimentação.....	23
Figura 20: Impermeabilização com Vedapren (06 demãos).....	27
Figura 21: Tabela 01.....	30
Figura 22: Vista interna do Quadro de Disjuntores.....	33
Figura 23: Disjuntores termomagnéticos norma DIN. Ref.: Siemens ou similar.....	34
Figura 24: Interruptor diferencial residual tetrapolar. Ref.: Siemens 5SM1-3460MB ou similar.....	34
Figura 25: DPS. Protótipo Comercial: Clamper ou similar.....	35
Figura 26: IL-95 Luminária led quadrada de embutir com difusor translúcido.....	38
Figura 27: Bloco para Iluminação de Emergência. Ref. Force Line 587 ou similar.....	38
Figura 28: Tomadas tipo Bloco Dutotec Vermelha. Ref. Dutotec DT 99231.20 ou similar.....	39
Figura 29: Tomadas tipo Bloco Dutotec Branca. Ref. Dutotec DT 99233.10/ 99233.20 ou similares.....	39
Figura 30: Canaleta 53x15mm com divisor a 1/3 da largura. Ref. Dutotec X ou equivalente.....	39
Figura 31: Porta Equipamentos.....	39
Figura 32: Eletroduto de Ferro Galvanizado.....	40
Figura 33: Eletroduto de PVC rígido pesado.....	40
Figura 34: Condutor de Cobre Nu.....	41
Figura 35: Luva e terminal a compressão de cobre estanhado.....	41
Figura 36: Conector RJ 45 CAT 6 Fêmea, protótipo comercial Furukawa ou similar.....	42
Figura 37: Dispositivo para recalque.....	43
Figura 38: Mangotinho sistema tipo 1.....	43
Figura 39: Modelo de abrigo para mangotinho.....	44
Figura 40: Detalhamento para instalação de extintor de incêndio.....	45
Figura 41: Tabela 01: Afastamentos mínimos entre aberturas situadas em fachadas paralelas ou ortogonais.....	46
Figura 42: Modelo de compartimentação com fachada envidraçada.....	48
Figura 43: Rufo Simples.....	54

1. DEFINIÇÃO DO OBJETO

Contratação de empresa especializada em engenharia, por PREÇO GLOBAL, pelo critério de menor preço para a execução de obras referente REFORMA DOS PRÉDIOS DA CÂMARA MUNICIPAL DE LUÍS EDUARDO MAGALHÃES/BA.

1.1 – ATENDIMENTO AO CRONOGRAMA FÍSICO-FINANCEIRO

A empresa vencedora deverá obedecer ao cronograma físico financeiro, que estabelece as etapas da obra conforme necessidade da contratante. Podendo este ser modificado durante a obra em caso de interesse da contratante.

Nos prédios, objetos dessa reforma, funcionam a Câmara Municipal de Luís Eduardo Magalhães, que estará funcionando durante a execução dos serviços aqui contratados. Seu funcionamento ocorrerá de forma reduzida, sendo priorizado os setores administrativos.

Para tal, fora planejado que os serviços se alternarão entre os prédios, ou seja, as obras serão iniciadas no bloco B, preservando o Bloco A, para que a Câmara funcione neste. No momento em que os serviços terminarem no bloco B, a câmara passará a funcionar neste bloco liberando dessa forma o início dos serviços no bloco A.

2. PEÇAS GRÁFICAS



Figura 1: Planta de Localização



Figura 2: Planta de Implantação e Cobertura



Figura 3: Planta de Localização das Guaritas e Gradil de fechamento do perímetro

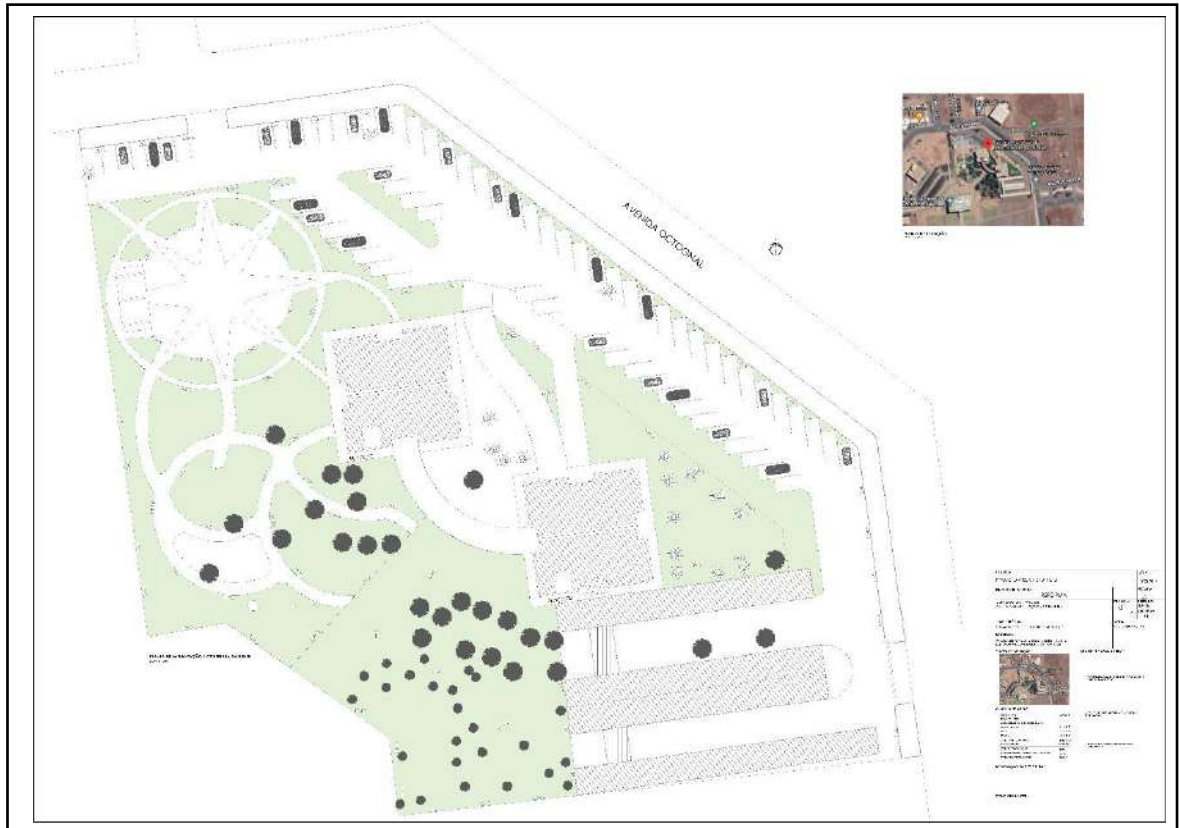

Figura 4: Planta Baixa Pavimento térreo, pavimento 01 e pavimento 02 – Bloco B – Situação Atual

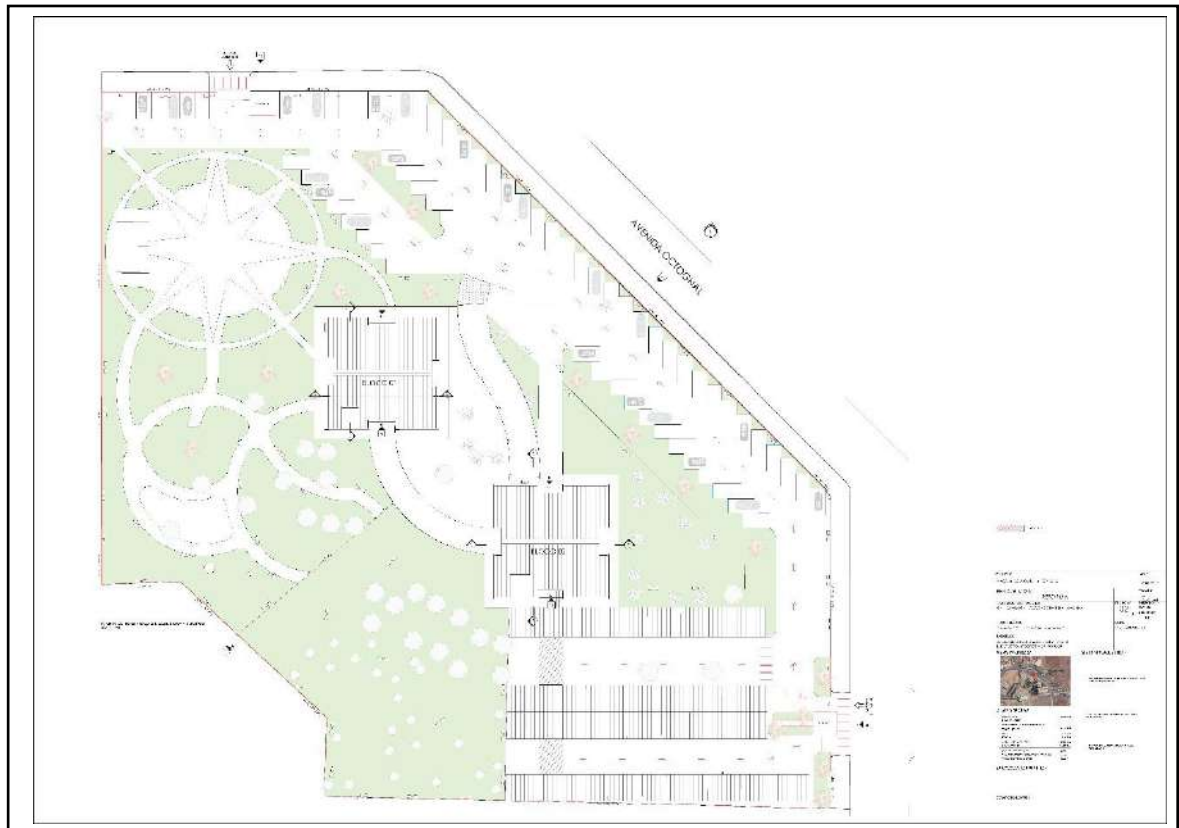

Figura 5: Planta Baixa Pavimento térreo, pavimento 01 e pavimento 02 – Bloco B – Reforma



Figura 8: Planta Baixa Pavimento térreo, pavimento 01 e pavimento 02 – Bloco A – Reforma

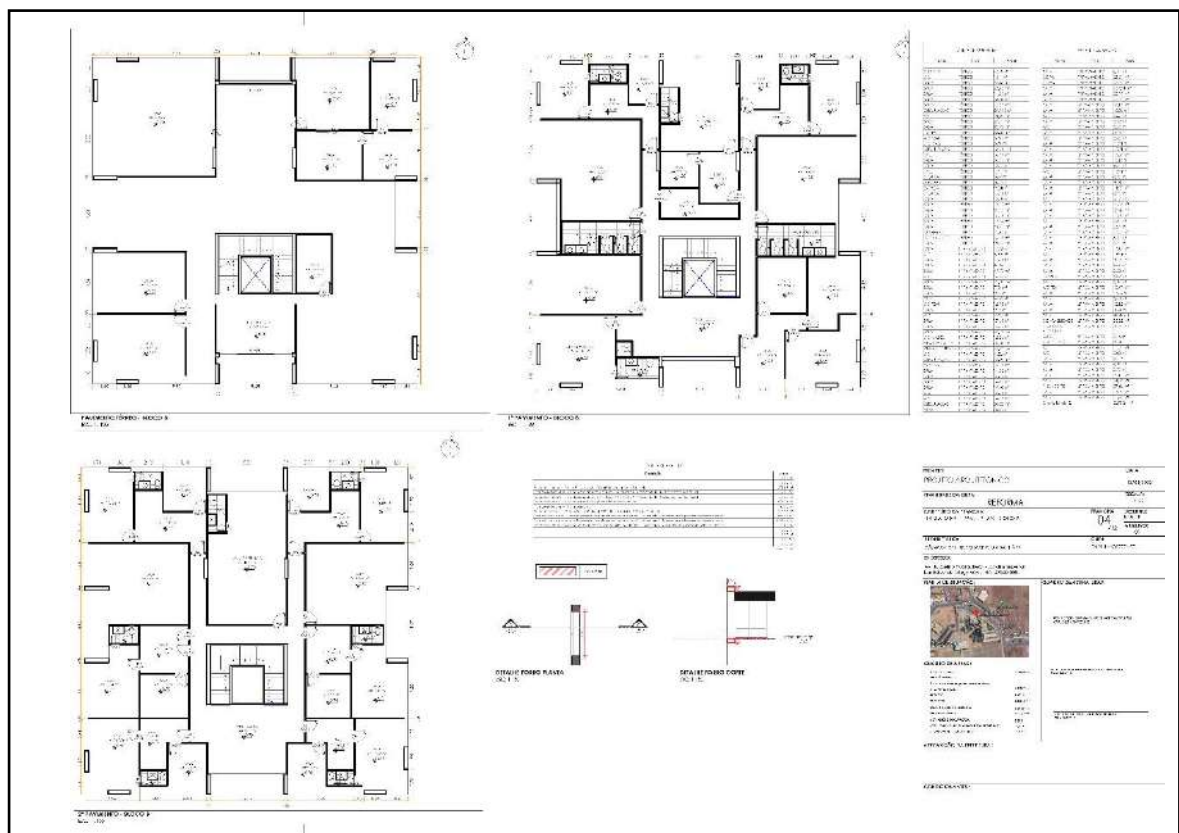

Figura 9: Projeto Luminotécnico – Bloco A



Figura 12: Fachadas



Figura 13: Fachadas

Dimensionador de calha e condutor - Versão 01

1.1.1) Calha circular

1.1.2) Calha retangular

1.1.3) Condutor vertical para calha circular

1.1.4) Condutor vertical para calha retangular

Recomendações

Diâmetro da calha (mm)	Diâmetro do condutor (mm)
100	100
125	125
150	150
175	175
200	200
225	225
250	250
275	275
300	300

Figura 16: Dimensionamento das Calhas Centrais

RELATÓRIO

Parâmetros da Equação de Intensidade, Duração e Frequência da Precipitação

LOCALIZAÇÃO:

Localidade: Não definida Estado: Bahia
 Latitude: 12°04'49"
 Longitude: 45°46'45"

PARÂMETROS DA EQUAÇÃO:

K: 4073,905
 a: 0,181
 b: 27,902
 c: 1,073

MAPA DE LOCALIZAÇÃO:

Figura 17: Relatório Pluviométrico

	MEMORIAL DESCRITIVO N° 02/2023 REFORMA DOS PRÉDIOS DA CÂMARA MUNICIPAL DE LUÍS EDUARDO MAGALHÃES/BA	Versão: 01
		Data: SET/2023
		Página 16 de 63

3. ESPECIFICAÇÕES TÉCNICAS

3.1 – SERVIÇOS PRELIMINARES

3.1.1 – PLACA DE OBRA EM CHAPA AÇO GALVANIZADO, INSTALADA - REV 02_01/2022 / ORSE 51

No período de execução de obra deverá ser instalada uma placa de identificação de obra, padrão Caixa, com indicação da empresa responsável informando a ART ou RRT do engenheiro ou arquiteto, bem como demais informações a fim de dar transparência aos recursos públicos investidos.

Será fixada na obra, através de sarrafo de madeira não aparelhado (2,5x7,5cm), uma placa de identificação em chapa galvanizada nº 22, nas dimensões de 3,69 x 1,94m de comprimento e altura respectivamente.

3.1.2 – ALUGUEL DE CONTAINER - ESCRITÓRIO SEM BANHEIRO - 6,20 X 2,40M, EQUIPADO COM 01 AR CONDICIONADO/ ORSE-I 10490

O item remunera a locação de um container que será utilizado como escritório para armazenamento de documentos, plantas, entre outros, bem como será utilizado o banheiro do mesmo para os trabalhadores no decorrer da obra.

3.1.3 – ALUGUEL DE CONTAINER - ALMOXARIFADO SEM BANHEIRO - 6,00 X 2,40M / ORSE-I 4299

É necessário a utilização de um container para a armazenagem de equipamentos e materiais decorrentes da obra.

3.1.4 - ALUGUEL DE CONTAINER - BANHEIRO COM 4 CHUVEIROS, 1 LAVATÓRIO, 1 MICTÓRIO E 4 BACIAS - 6,20 X 2,40M / ORSE-I 10491

O item remunera a locação de um container com banheiro contendo 04 chuveiros, 01 lavatório, 1 mictório e 4 bacias sanitárias, medindo 6,20x2,40, que será utilizado para atender os trabalhadores no decorrer da obra.

3.1.5 – INSTALAÇÃO PROVISÓRIA DE ENERGIA ELÉTRICA, AEREA, TRIFÁSICA, EM POSTE GALVANIZADO, EXCLUSIVE FORNECIMENTO DO MEDIDOR / ORSE 9416

Referente a instalação provisória de força e luz elétrica, para a alimentação dos containers descritos acima.

3.1.6 – LIGAÇÃO PREDIAL DE ÁGUA EM MURETA DE CONCRETO, PROVISÓRIA OU DEFINITIVA, COM FORNECIMENTO DE MATERIAL, INCLUSIVE MURETA E HIDRÔMETRO, REDE DN 50MM - REV 03_10/2022

Referente a instalação provisória água, para a alimentação dos containers descritos acima.

3.2 – RETIRADAS E DEMOLIÇÕES

	MEMORIAL DESCRITIVO N° 02/2023 REFORMA DOS PRÉDIOS DA CÂMARA MUNICIPAL DE LUÍS EDUARDO MAGALHÃES/BA	Versão: 01
		Data: SET/2023
		Página 17 de 63

3.2.1 – REMOÇÃO DE PORTAS, DE FORMA MANUAL, SEM REAPROVEITAMENTO.
AF_12/2017

DESCRIÇÃO:

Retirada das portas sem reaproveitamento.

RECOMENDAÇÃO:

As portas que tiverem em condições de reaproveitamento, deverão ser armazenadas em local apropriado. A retirada dos batentes deverá ser feita cuidadosamente de modo a evitar danos.

PROCEDIMENTOS PARA EXECUÇÃO:

Inicialmente, as portas deverão ser soltas das dobradiças. Em seguida, retirar os batentes ou aduelas, desparafusando-os quando tarugados, ou utilizando-se ponteiros quando forem chumbados nas laterais do vão.

UNIDADE DE MEDIÇÃO:

Para fins de recebimento, a unidade de medição será o metro quadrado.

3.2.2 – REMOÇÃO DE LOUÇAS, DE FORMA MANUAL, SEM REAPROVEITAMENTO.
AF_12/2017

DESCRIÇÃO:

Remoção de pias, vasos sanitários, chuveiros e bancadas de mármore.

RECOMENDAÇÃO:

Uso obrigatório de EPI

PROCEDIMENTOS PARA EXECUÇÃO:

Retirar cuidadosamente as peças, evitando quebras e acidentes.

UNIDADE DE MEDIÇÃO:

Para fins de recebimento, a unidade de medição será unitária.

3.2.3 – DEMOLIÇÃO DE FORROS

Todos os forros existentes nos pavimentos serão removidos

Demolição de forro em gesso, incluindo estrutura de sustentação, luminárias e acabamentos

Demolição dos forros em gesso existentes; toda a estrutura de fixação, pendurais, pinos e régulas, deverão ser retirados.

As luminárias e demais elementos fixos ao forro devem ser retirados antes da demolição, colocados em caixas e entregues à Fiscalização.

Evitar danos às lajes de forro ao remover os elementos nelas fixados. Retirar rodafornos, tabeiras e acabamentos, tubulação de ar condicionado, assim como todos os materiais desagregados e resíduos.

Antes dos procedimentos, garantir o desligamento e isolamento das redes elétricas do ambiente.

Estão inclusos neste serviço a retirada, após a remoção do forro e suas estruturas, de todas as redes

	MEMORIAL DESCRITIVO N° 02/2023 REFORMA DOS PRÉDIOS DA CÂMARA MUNICIPAL DE LUÍS EDUARDO MAGALHÃES/BA	Versão: 01
		Data: SET/2023
		Página 18 de 63

elétricas, de lógica e de ar condicionado existentes na área liberada pela demolição, de modo a apenas restarem as estruturas de concreto e alvenaria do prédio, prontas para a reconstrução dos ambientes.

MEDIÇÃO:

Por metro quadrado de remoção concluída conforme especificado, e aprovada pela Fiscalização.

3.2.4 – DEMOLIÇÃO DE REVESTIMENTO CERÂMICO

DESCRIÇÃO:

Demolição de revestimento cerâmico.

RECOMENDAÇÕES:

Deverão ser tomadas medidas adequadas para proteção contra danos aos operários e observadas as prescrições das Normas NR 18 - Condições de Trabalho na Indústria da Construção (MTb) e da NBR 5682/77 - Contrato, execução e supervisão de demolições.

Uso de mão-de-obra habilitada.

Uso obrigatório de Equipamento de Proteção Individual (EPI).

Procedimentos para execução:

Os azulejos deverão ser demolidos cuidadosamente, com a utilização de ferramentas adequadas de modo a não danificar as instalações e equipamentos existentes no local.

O material deverá ser transportado para local conveniente e posteriormente retirado da obra como entulho.

UNIDADE DE MEDIÇÃO:

Para fins de recebimento, a unidade de medição é o metro quadrado.

3.2.5 – REMOÇÃO DE BANCADA DE GRANITO (OU MÁRMORE)

DESCRIÇÃO

Deverão ser removidas as bancadas existentes indicadas no projeto arquitetônico para execução da Reforma.

RECOMENDAÇÕES:

Deverão ser tomadas medidas adequadas para proteção contra danos aos operários e observadas as prescrições das Normas NR 18 - Condições de Trabalho na Indústria da Construção (MTb) e da NBR 5682/77 - Contrato, execução e supervisão de demolições.

UNIDADE DE MEDIÇÃO:

Para fins de recebimento, a unidade de medição é o metro quadrado.

3.2.6 – REMOÇÃO DE DIVISÓRIA DE GRANITO (OU MÁRMORE)

DESCRIÇÃO

Deverão ser removidas as divisórias existentes indicadas no projeto arquitetônico para execução da Reforma.

	MEMORIAL DESCRITIVO N° 02/2023 REFORMA DOS PRÉDIOS DA CÂMARA MUNICIPAL DE LUÍS EDUARDO MAGALHÃES/BA	Versão: 01
		Data: SET/2023
		Página 19 de 63

RECOMENDAÇÕES:

Deverão ser tomadas medidas adequadas para proteção contra danos aos operários e observadas as prescrições das Normas NR 18 - Condições de Trabalho na Indústria da Construção (MTb) e da NBR 5682/77 - Contrato, execução e supervisão de demolições.

UNIDADE DE MEDIÇÃO:

Para fins de recebimento, a unidade de medição é o metro quadrado.

3.2.7 – REMOÇÃO DE LUMINÁRIAS

DESCRIÇÃO:

O item remunera o fornecimento de mão de obra necessária para retirada de luminárias de forma manual.

RECOMENDAÇÕES:

Deverão ser tomadas medidas adequadas para proteção contra danos aos operários e observadas as prescrições das Normas NR 18 - Condições de Trabalho na Indústria da Construção (MTb) e da NBR 5682/77 - Contrato, execução e supervisão de demolições.

UNIDADE DE MEDIÇÃO:

Para fins de recebimento, a unidade de medição é a unidade.

3.2.8 – COLETA E CARGA MANUAIS DE ENTULHO

DESCRIÇÃO:

Executar carga manual dos entulhos até o guincho elétrico que levará os entulhos ao chão.

Deverão ser tomadas medidas adequadas para proteção contra danos aos operários, aos transeuntes e observadas as prescrições da Norma Regulamentadora NR 18 - Condições de Trabalho na Indústria da Construção.

Uso de mão-de-obra habilitada.

Uso obrigatório de Equipamento de Proteção Individual (EPI).

RECOMENDAÇÕES:

Deverão ser tomadas medidas adequadas para proteção contra danos aos operários e observadas as prescrições das Normas NR 18 - Condições de Trabalho na Indústria da Construção.

UNIDADE DE MEDIÇÃO:

Para fins de recebimento, a unidade de medição é o metro cubico

3.2.9 – LOCAÇÃO DE CAIXA COLETORA DE ENTULHO CAPACIDADE 5 M³ (LOCAL: ARACAJU), PRAZO MÁXIMO DE 7 DIAS

DESCRIÇÃO

Serão utilizadas duas caixas coletoras de entulho com capacidade de 5m³ cada durante toda a execução da obra que é de 12 meses.

	MEMORIAL DESCRITIVO N° 02/2023 REFORMA DOS PRÉDIOS DA CÂMARA MUNICIPAL DE LUÍS EDUARDO MAGALHÃES/BA	Versão: 01
		Data: SET/2023
		Página 20 de 63

UNIDADE DE MEDIÇÃO:

Para fins de recebimento, a unidade de medição é a unidade.

3.2.10 – CARGA, MANOBRA E DESCARGA DE ENTULHO EM CAMINHÃO BASCULANTE 18 M³ - CARGA COM ESCAVADEIRA HIDRÁULICA (CAÇAMBA DE 0,80 M³ / 111 HP) E DESCARGA LIVRE (UNIDADE: M3).

DESCRIÇÃO

Serviço referente a carga e descarga de entulhos provenientes dos serviços de retiradas, demolições e restos de materiais de novos serviços executados.

UNIDADE DE MEDIÇÃO:

Para fins de recebimento, a unidade de medição é o metro cúbico.

3.3 – SISTEMAS DE VEDAÇÕES

3.3.1 – DRYWALL (NOVAS, SUBSTITUIÇÕES E FECHAMENTOS DE PRUMADAS DE INSTALAÇÕES PREDIAIS)

3.3.1.1 - Parede Com Placas De Gesso Acartonado (Drywall), Para Uso Interno Com Duas Faces Duplas E Estrutura Metálica Com Guias Duplas, Sem Vãos. Af_06/2017

DESCRIÇÃO

Serão executadas paredes de gesso - Dry-wall , as quais deverão ser construídas com sistema construtivo a seco, composto por placas de gesso acartonado estruturados por perfis metálicos em aço galvanizado, tendo como base para as espessuras as instalações e elementos embutidos nas paredes. Todos os reforços necessários deverão ser previstos no projeto de montagem para a fixação de elementos que provoquem esforços nas paredes tais como: bancadas, divisórias, armários, entre outros.

Finalizada a instalação das placas de gesso, deverá ser aplicada uma primeira camada de massa de rejunte sobre a região da junta, marcar o eixo da junta com uma espátula, colocar a fita de papel micro-perfurado sobre o eixo da junta, com a saliência da dobra da fita sobre a primeira camada de massa.

Deve-se pressionar firmemente a fita para eliminar o excesso de massa, evitando a ocorrência de bolhas de ar, vazios e enrugamento, e cobrir com uma leve camada de massa para que a fita não se desprenda, ainda com a massa sob a fita molhada. Após a secagem, cujo tempo é variável em função do tipo de massa, deve ser feito o acabamento final com uma ou mais aplicações de massa, dependendo da necessidade.

Após a secagem final, a região das juntas e as cabeças de parafusos (que também devem ser cobertas pela massa) deve ser lixada em lixa envolta em taco, eliminando rebarbas e ondulações. O tratamento de ângulos deve obedecer ao mesmo procedimento do tratamento de juntas sendo que para cada caso existe um tipo de perfil ou fita mais adequado. Para ângulos externos de 90 graus pode-se utilizar uma cantoneira metálica de proteção (perfurada) ou uma cantoneira de papel com reforço metálico, que também serve para ângulos diferentes de 90 graus. Para ângulos internos deve-se utilizar a cantoneira de papel

3.3.2 – DIVISÓRIAS DE BANHEIROS

3.3.2.1 - DIVISÓRIA EM GRANITO SÃO GABRIEL POLIDO, E=2CM, INCLUSIVE MONTAGEM COM FERRAGENS

	MEMORIAL DESCRITIVO N° 02/2023 REFORMA DOS PRÉDIOS DA CÂMARA MUNICIPAL DE LUÍS EDUARDO MAGALHÃES/BA	Versão: 01
		Data: SET/2023
		Página 21 de 83

DESCRIÇÃO:

A fixação das divisórias será através de engaste nas alvenarias e apoiadas no piso. Ver projeto de arquitetura. Embutida horizontalmente no piso (2cm) e verticalmente na parede (2cm) na espessura de 30mm e com polimento em todas as suas faces expostas.

- Aplicação: Sanitários coletivos;
- Elementos Componentes:
- Dobradiça cromada para portas de Box;
- Fechadura cromada (livre ocupado)
- A colocação deverá ser feita por empresa especializada.

3.4 – REVESTIMENTO DE PAREDE

3.4.1 – EMBOÇO OU MASSA ÚNICA EM ARGAMASSA TRAÇO 1:2:8, PREPARO MECÂNICO COM BETONEIRA 400 L, APLICADA MANUALMENTE NAS PAREDES INTERNAS DA SACADA, ESPESSURA DE 35 MM, SEM USO DE TELA METÁLICA DE REFORÇO CONTRA FISSURAÇÃO. AF_08/2022

DESCRIÇÃO:

Argamassa traço 1:2:8 (cimento, cal e areia média) para emboço/massa única e preparo mecânico com betoneira de 400 litros.

Tela de aço soldada galvanizada/zincada para alvenaria, fio D = *1,24 mm, malha 25 x 25 mm.

Execução:

Reforçar encontros da estrutura com alvenaria com tela metálica eletrossoldada, fixandoa com pinos.

Aplicar a argamassa com colher de pedreiro.

Com régua, comprimir e alisar a camada de argamassa. Retirar o excesso.

Acabamento superficial: sarrafeamento e posterior desempenho.

Detalhes construtivos como juntas, frisos, quinas, cantos, peitoris, pingadeiras e reforços: realizados antes, durante ou logo após a Execução do revestimento.

3.4.2 – REVESTIMENTO CERÂMICO PARA PISO OU PAREDE, 90 X 90 CM, PORCELANATO, ESMALTADO, POLIDO, LINHA MUNARI CIMENTO, ELIANE OU SIMILAR, APLICADO COM ARGAMASSA INDUSTRIALIZADA AC-III, REJUNTADO, EXCLUSIVE REGULARIZAÇÃO DE BASE OU EMBOÇO - REV – 03

DESCRIÇÃO:

Porcelanato esmaltado, polido, produzido por monoqueima, para tráfego intenso, aspecto decorativo neutro, (cor e modelo a serem aprovados pela Fiscalização), superfície lisa de fácil limpabilidade, de acordo com as seguintes especificações técnicas:

- Grupo de absorção: BIa ($\leq 0,5\%$);
- Dimensões: 30x30cm, 45x45cm a 60x60cm (± 2 cm) - conforme indicado no projeto arquitetônico, e de acordo com a aprovação da Fiscalização.
- Espessura: de 7,5mm a 10mm;
- Resistência à abrasão superficial: PEI 4 ou PEI 5 (ou local de uso recomendado pelo fabricante, compatível com aplicação em construção escolar);
- Coeficiente de atrito em áreas molhadas: C.A. $\geq 0,4$; - Carga de ruptura: mínimo 1300N ($e \geq 7,5$ mm).

	MEMORIAL DESCRITIVO N° 02/2023 REFORMA DOS PRÉDIOS DA CÂMARA MUNICIPAL DE LUÍS EDUARDO MAGALHÃES/BA	Versão: 01
		Data: SET/2023
		Página 22 de 63

- Expansão por umidade: máximo 0,6 mm/m ou 0,06%;
- Resistência ao gretamento: não gretar;
- Produto de primeira qualidade: não deve apresentar rachaduras, base descoberta por falta do vidro, depressões, crateras, bolhas, furos, pintas, manchas, cantos despontados, lados lascados, incrustações de corpos estranhos, riscados ou ranhurados, bem como diferença acentuada de tonalidade e dimensão dentro do mesmo lote.

Argamassa de assentamento: argamassa colante flexível, ou AC-III(NBR14081).

Juntas:

- Espessuras: » assentamento: 5mm; » dessolidarização: 10mm; » movimentação: 5 a 10mm.
- Rejunte flexível à base de cimento portland, classe AR-II (NBR14992).
- Selante flexível de poliuretano.

APLICAÇÃO

Em áreas internas, conforme especificado em projeto, de acordo com o coeficiente de atrito (C.A.):

- C.A. $\geq 0,5$: Exigido em rotas de fuga (IT-11 CBPMESP), rampas e áreas molháveis e laváveis;
- $0,4 \leq C.A. < 0,5$: Aplicação exclusiva em ambientes secos.

EXECUÇÃO

A execução do piso deve estar de acordo com o projeto de arquitetura, atendendo também às recomendações da NBR 9050 - Acessibilidade a edificações, mobiliário, espaços e equipamentos urbanos.

Controle de fornecimento:

- Verificar, na embalagem do produto, a identificação de “primeira qualidade”(no mínimo, 95% das placas não devem apresentar defeitos).
- Verificar a inexistência de rachaduras, base descoberta por falha no vidro, depressões, crateras, bolhas, furos, pintas, manchas, cantos despontados, lados lascados, incrustações de corpos estranhos, riscados, ranhurados e diferença acentuada de tonalidade e dimensão, dentro do mesmo lote.
- As placas que apresentarem um dos defeitos acima, desde que se limite a 5% do total do lote, devem ser separadas para utilização em recortes ou rodapés.

Antes do assentamento das placas cerâmicas, atentar para a execução das juntas de dessolidarização e, quando necessário, das juntas de movimentação.

As juntas de dessolidarização devem ser executadas ao longo de todo o perímetro da área em questão, de modo a garantir que o piso cerâmico não tenha contato com as paredes, permitindo a sua movimentação:

- Assentamento sobre argamassa de regularização: » as juntas de dessolidarização deverão ser previstas por ocasião da execução da argamassa de regularização, utilizando chapas de EPS ou sarrafos de 10mm. (Ver figura 1).
- Assentamento direto sobre laje: » as juntas de dessolidarização deverão ser executadas por ocasião do assentamento do piso cerâmico, respeitado o tempo de cura do concreto, garantindo um afastamento de 10mm de largura. Colar fita “crepe” no leito das juntas, formando uma camada anti-aderente em todo o fundo.(Ver figura 2).

As juntas de movimentação devem ser executadas sempre que a área do piso for maior que 32m², ou sempre que uma das dimensões for maior que 8m (NBR 13753). O posicionamento destas juntas deve considerar a paginação da cerâmica, pois as mesmas devem coincidir com as juntas de assentamento:



Figura 18: Junta de Dessolidarização



Figura 19: Junta de Movimentação

--Assentamento sobre argamassa de regularização:

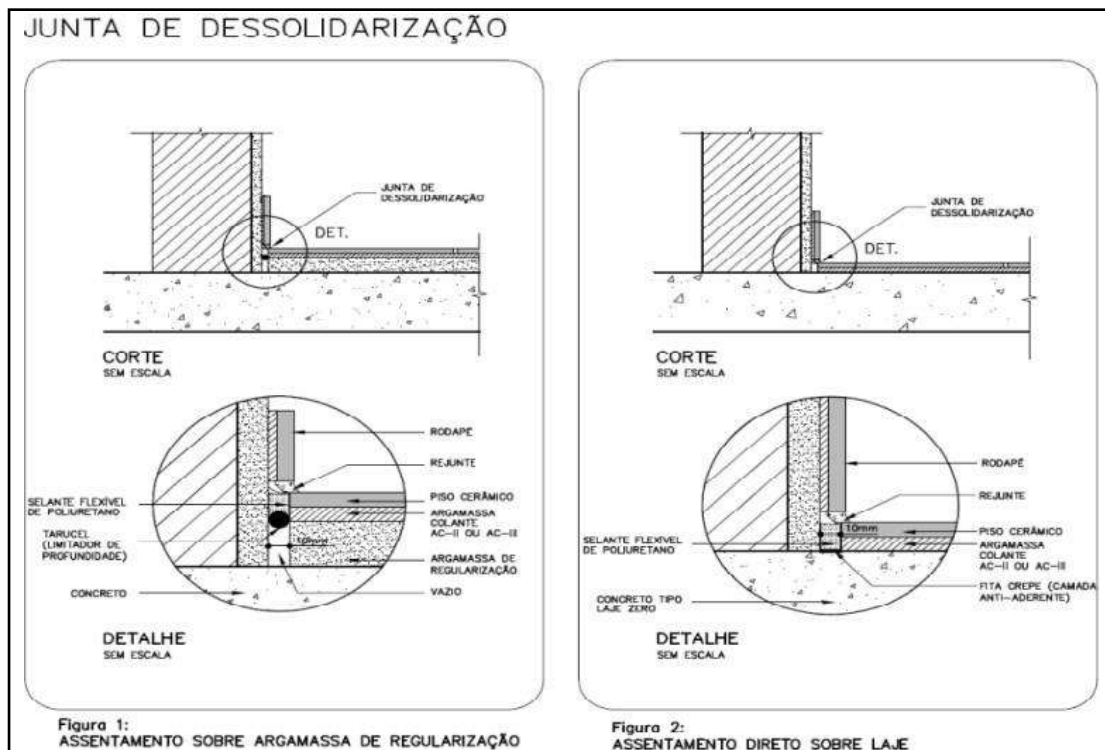
»» as juntas de movimentação devem ter de 5 a 10mm de largura e aprofundar-se até a laje.

No espalhamento da argamassa de regularização, executar as juntas com frizador. (Ver figura 3).

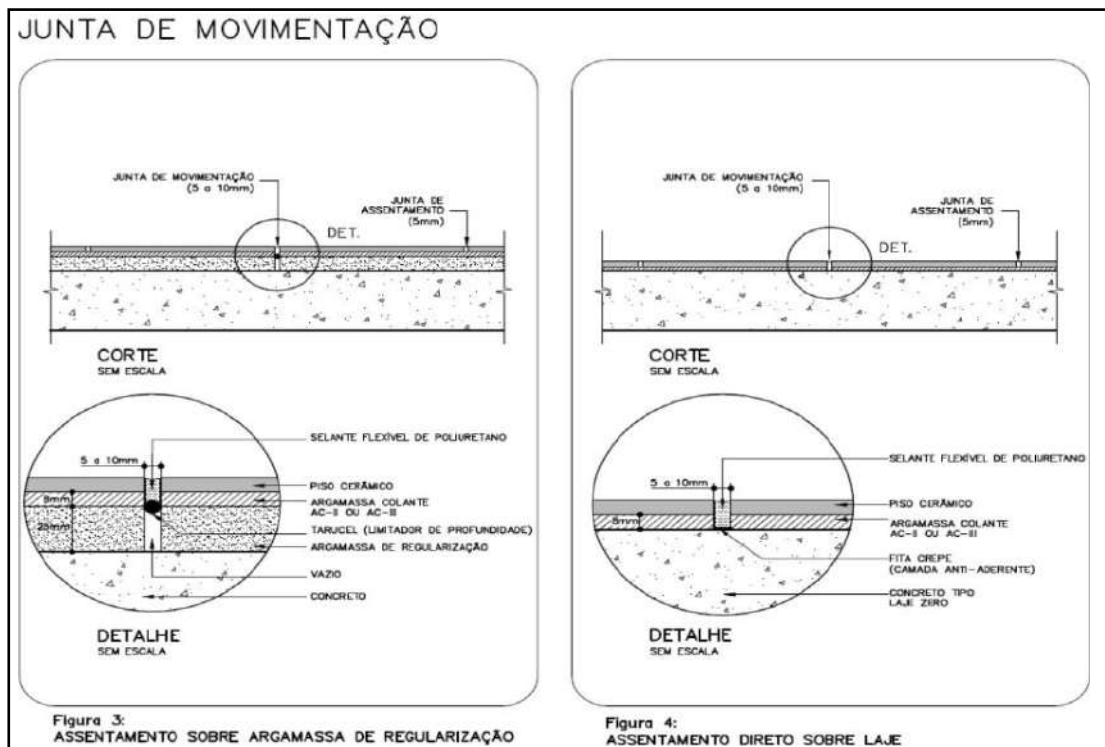
--Assentamento direto sobre laje:

»» juntas de movimentação devem aprofundar-se somente na argamassa de assentamento.



Colar fita “crepe” no leito das juntas formando uma camada anti-aderente em todo o fundo.

A selagem das juntas de movimentação e de dessolidarização deve ser executada, após assentamento do piso cerâmico, limpando as juntas com cinzel e aplicando ar comprimido para retirada do pó. Proteger as bordas das placas cerâmicas com fita “crepe”. No caso de assentamento sobre argamassa de regularização, aplicar tarugos limitadores de profundidade de EPS “Tarucel” para minimizar o consumo de material selante. O selante monocomponente à base de poliuretano deve ser aplicado utilizando-se a bsnaga fornecida com o produto. Aplicar nos períodos mais frios do dia, quando os materiais estarão mais retraídos e, conseqüentemente, as juntas mais abertas. As fitas de proteção das placas cerâmicas deverão ser removidas imediatamente após a aplicação do selante, e este deve ser levemente frizado com os dedos (utilizar luva de proteção).

O assentamento dos pisos cerâmicos só deve ocorrer após o período mínimo de cura do concreto ou da argamassa de regularização. No caso de não se empregar nenhum processo especial de cura, o assentamento deve ocorrer, no mínimo, 28 dias após a concretagem da laje ou 14 dias após a execução da argamassa de regularização (traço 1:3 cimento e areia).

Considerar uma declividade mínima de 0,5% em direção à ralos, buzinotes ou saídas. O assentamento dos pisos cerâmicos deve obedecer a paginação prevista em projeto e a largura especificada para as juntas de assentamento que devem ter um mínimo de 5mm (se necessário, empregar espaçadores previamente gabaritados). Caso a paginação não esteja definida em projeto, o assentamento deve ser iniciado pelos cantos mais visíveis do ambiente a ser revestido, considerando, também, o posicionamento das juntas de movimentação. Recomenda-se que o controle de alinhamento das juntas seja efetuado sistematicamente com o auxílio de linhas esticadas longitudinal e transversalmente.

Após limpar o verso da cerâmica, sem molhá-la, o assentamento deve ser realizado sem interrupções, distribuindo a argamassa em pequenas áreas, que permitam sua utilização dentro do “tempo em aberto”, de acordo com as orientações na embalagem do produto. Aplicar a argamassa em dupla camada (no piso e na placa cerâmica), utilizando desempenadeira de aço com dentes de 8mm. A argamassa de assentamento deve ser aplicada com o lado liso da desempenadeira e, em seguida, deve-se aplicar o lado dentado formando cordões para facilitar o nivelamento e aderência das placas cerâmicas. As reentrâncias existentes no verso da placa cerâmica devem ser totalmente preenchidas com a argamassa. Assentar a placa cerâmica ligeiramente fora da posição, de modo a cruzar os cordões da placa e do contrapiso e, em seguida, pressioná-la arrastando-a até a sua posição final. Aplicar vibrações manuais de grande frequência, transmitidas pelas pontas dos dedos, procurando obter a maior acomodação possível, que pode ser constatada quando a argamassa colante fluir nas bordas da placa cerâmica.

Aguardar no mínimo 3 dias após o assentamento das placas cerâmicas, para aplicar a pasta de rejuntamento, fazendo-se uso de pranchas largas. As juntas devem estar previamente limpas e umedecidas para garantir melhor aderência do rejunte. A pasta de rejuntamento deve ser aplicada em excesso, com auxílio de desempenadeira emborrachada ou rodo de borracha, preenchendo completamente as juntas.

Deixar secar por 15 a 30 minutos para limpar o revestimento cerâmico com esponja de borracha macia, limpa e úmida. Por fim, passar estopa seca e limpa. Recomenda-se que nos 3 primeiros dias subsequentes ao rejuntamento, o piso seja molhado, periodicamente.

O revestimento só deve ser exposto ao tráfego de pessoas, preferencialmente após 7 dias da execução do rejuntamento.

A resistência admissível de aderência da argamassa colante se dá aproximadamente aos 14 dias de idade.

RECEBIMENTO

O serviço pode ser recebido se atendidas todas as condições de fornecimento, projeto e execução.

Verificar se o piso encontra-se entre os homologados.

Verificar a correta aplicação dos piso, conforme coeficiente de atrito recomendado para cada ambiente.

A superfície do piso deve apresentar-se uniforme, sem defeitos acentuados nas placas cerâmicas.

	MEMORIAL DESCRITIVO N° 02/2023 REFORMA DOS PRÉDIOS DA CÂMARA MUNICIPAL DE LUÍS EDUARDO MAGALHÃES/BA	Versão: 01
		Data: SET/2023
		Página 25 de 63

O piso não deve apresentar desvios significativos no alinhamento entre peças contíguas.

O piso deve estar nivelado, sem apresentar desníveis entre peças contíguas.

Em áreas molhadas, verificar o correto caimento no sentido dos ralos, não devendo apresentar pontos de empoçamento de água.

SERVIÇOS INCLUÍDOS NOS PREÇOS

Fornecimento dos materiais e execução do serviço, incluindo a argamassa de assentamento, a pasta de rejuntamento e o selante para as juntas de dessolidarização e de movimentação.

3.5 – Forro

3.5.1 - FORRO COMPOSTO POR PAINÉIS DE LÃ DE VIDRO, REVESTIDOS EM PVC MICROPERFURADO, DE *1250 X 625* MM, ESPESSURA 15 MM, INSTALADO.

Em todos os ambientes demarcados no projeto executivo de arquitetura, deverão ser executados ou forros compostos por painéis de lã de vidro, revestidos em pvc microperfurado, com as medidas de 1250x625 mm, com espessura de 15mm a sua reação ao fogo deve atender a NBR 9442 – Classe A. Esse forro é aparafusado sobre estrutura de perfis metálicos fixados na laje por tirantes rígidos.

RECOMENDAÇÕES:

Deverão ser tomadas medidas adequadas para proteção contra danos aos operários e observadas as prescrições das Normas NR 18 - Condições de Trabalho na Indústria da Construção (MTb).

Uso de mão-de-obra habilitada.

Uso obrigatório de Equipamento de Proteção Individual (EPI).

UNIDADE DE MEDIÇÃO:

Para fins de recebimento, a unidade de medição é o metro quadrado.

3.5.2 - ACABAMENTO DO FORRO NO ENCONTRO COM PELE DE VIDRO COM PERFIL DE ALUMÍNIO ANODIZADO

DESCRIÇÃO:

Nos forros de painéis de lã de vidro revestidos de PVC que se encontram com a pele de vidro, deverão ser executados acabamento com perfil de alumínio anodizado do tipo cantoneira nas medidas de 50,80mm x 3,20mm x 0,850kg/m fixados na pele de vidro com silicone estrutural 3M (ou similar). A fixação do forro será realizada apenas na laje e não no perfil de alumínio, de forma que as placas de forro se movimentem acima do perfil de alumínio.

RECOMENDAÇÕES:

Deverão ser tomadas medidas adequadas para proteção contra danos aos operários e observadas as prescrições das Normas NR 18 - Condições de Trabalho na Indústria da Construção.

UNIDADE DE MEDIÇÃO:

Para fins de recebimento, a unidade de medição é o metro quadrado.

3.6 – IMPERMEABILIZAÇÃO DE LAJES (RAMPAS)

	MEMORIAL DESCRITIVO N° 02/2023 REFORMA DOS PRÉDIOS DA CÂMARA MUNICIPAL DE LUÍS EDUARDO MAGALHÃES/BA	Versão: 01
		Data: SET/2023
		Página 26 de 63

3.6.1 - IMPERMEABILIZAÇÃO COM VEDAPREN BRANCO OU SIMILAR, PARA LAJES, 06 DEMAÕS

DESCRIÇÃO:

Impermeabilizante à base de emulsão asfáltica modificada com elastômeros na cor preta, para moldagem "in loco", formando uma membrana elástica e flexível, sem emendas.

Consumo médio: 0,5 a 1,0kg/m²/demão.

PROTÓTIPO COMERCIAL:

Vedapren preto (OTTO BAUMGART)

Igolflex preto (SIKA)

Flexcote preto (WOLF HACKER)

Monex (MÓNEA)

Denver pren (DENVER)

K 100 (VIAPOL)

Esta impermeabilização será executada nas lajes das rampas de acesso aos prédios.

EXECUÇÃO

Preparo da superfície

A superfície deve estar seca, limpa e firme.

Para lajes planas, regularizar com argamassa de cimento e areia no traço 1:3, espessura de 2 cm e caimento mínimo de 2% para coletores d'água. Aguardar cura por 4 dias.

Cantos e arestas devem ser arredondados, prevendo rebaixos nas áreas verticais para arremate da impermeabilização, que deverá subir 20 cm acima do piso.

Abrir canaletas em forma de "U", com 2 cm de largura por 1cm de profundidade, ao redor de ralos e tubulações.

IMPERMEABILIZAÇÃO

Aplicar em 6 demãos, aguardando secagem completa entre elas. Diluir a primeira demão conforme recomendação dos fabricantes.

Aplicar com rodo de borracha, escova de pelo macio ou trincha.

Após cura completa, executar teste de estanqueidade por 72 horas.

Executar proteção mecânica com argamassa de cimento e areia 1:3 sobre a camada separadora.

Em lajes pré ou em função da solicitação e desempenho da área a ser impermeabilizada deve-se estruturar com malha de nylon(1x1mm) ou tecido de poliéster entre a segunda e terceira demão.

A pintura com a emulsão deve subir 20cm (no mínimo) nas paredes laterais e descer 20cm dentro dos ralos observando também um prolongamento de 20cm do final da área a ser impermeabilizada (soleiras).



Figura 20: Impermeabilização com Vedapren (06 demãos)

Não é recomendada a impermeabilização em dias frios, muito úmidos ou chuvosos.

Atendidas as condições de fornecimento e execução, a impermeabilização deve ser recebida se, após teste de estanqueidade ou até o recebimento da obra, não apresentar falhas que prejudiquem a sua função, devendo a Fiscalização acompanhar a execução do teste.

3.7 – PINTURA

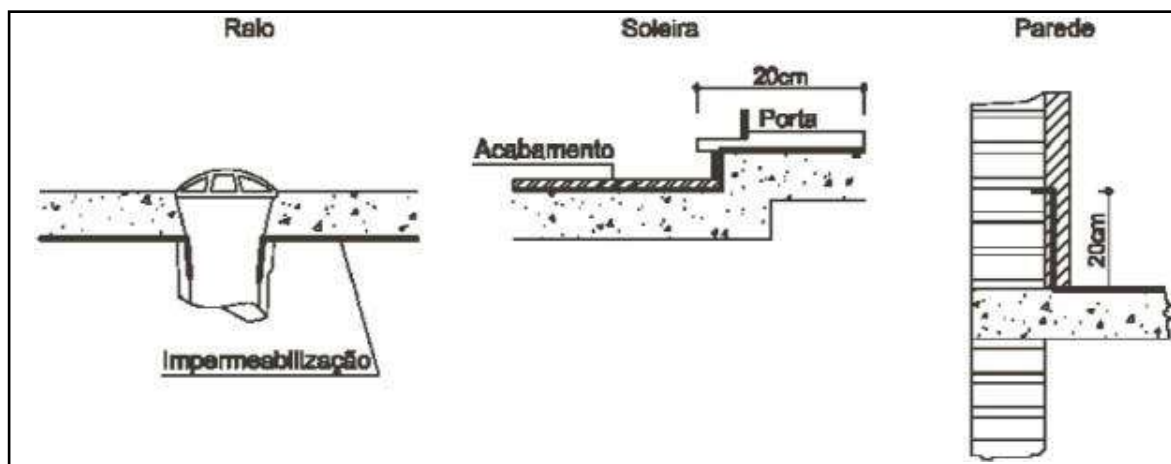
3.7.1 - PAREDES INTERNAS

Previamente à colocação de massa corrida, as superfícies deverão ser lixadas, limpas até apresentarem uma superfície uniforme livre de partículas. Após, deverá receber uma demão de fundo selador acrílico. A massa corrida aplicada deverá ser de primeira linha, padrão Suvinil ou

equivalente, para nivelar e corrigir imperfeições para paredes em áreas internas. Será aplicado massa corrida PVA fosca, aplicadas tantas demãos quanto necessárias até o perfeito acabamento e uniformidade das superfícies, sendo o mínimo 2 demãos, com intervalo mínimo de 3 horas a cada demão. Após a aplicação da massa corrida, as superfícies serão pintadas.

Deverão ser observadas e atendidas todas as instruções e especificações dos fabricantes da massa corrida referentes à sua aplicação.

Deverão ser pintadas com tinta pva latex semi-brilho, todas as superfícies da área interna.

Previamente à pintura, as superfícies deverão ser lixadas e limpas, até apresentarem uma superfície uniforme livre de partículas.

Receberão, então, uma demão de líquido selador base acrílica.

Posteriormente deverá ser aplicada a massa corrida e, após, a pintura à base acrílica, de primeira linha, padrão Suvinil ou equivalente, cor a ser definida, aplicada em tantas demãos quantas forem necessárias até o perfeito cobrimento das superfícies e uniformidade de coloração, sendo no mínimo 2 demãos.

Antes de aplicação da tinta, as superfícies devem ter suas imperfeições corrigidas com massa corrida.

As superfícies a serem pintadas deverão estar firmes, coesas, limpas, sem poeira, sabão, gordura ou mofo. Para limpeza, utilizar solução e água com detergente, e esperar secagem. Manchas de gordura, graxa ou mofo, deverão ser limpas com água sanitária. Tratar as fissuras de até 0,5mm

com aplicação de uma demão de massa acrílica.

Todas as pinturas deverão seguir as instruções e especificações dos fabricantes das tintas referentes à sua aplicação.

	MEMORIAL DESCRITIVO N° 02/2023 REFORMA DOS PRÉDIOS DA CÂMARA MUNICIPAL DE LUÍS EDUARDO MAGALHÃES/BA	Versão: 01
		Data: SET/2023
		Página 28 de 63

3.8 – ESQUADRIAS

Todas as portas internas deverão ser madeira perfeitamente secas, isentas de rachaduras, nós soltos, sinais de ataque por insetos, e tendo recebido tratamento com preservativo tipo PENTOX ou equivalente, em todas as faces externas, inclusive emendas e entalhes. As peças serão desempenadas e com marcos de faces planas.

Todas as esquadrias serão substituídas, os vãos existentes, devem ter as dimensões conferidas no local.

3.9 – INSTALAÇÕES SANITÁRIAS

Todos os pontos de esgoto serão totalmente revisados.

As tubulações de esgoto serão em PVC esgoto, fabricados de acordo com a Norma EB- 608 da ABNT, de ref. Tigre ou similar.

Os efluentes gerados na edificação serão conduzidos por meio de conexões de PVC rígido, cor branca. Eles serão lançados previamente nas caixas de inspeção, com exceção do efluente das pias da cozinha industrial e pontos de equipamentos específicos da cozinha, será lançado na caixa de gordura e posteriormente segue para a caixa de inspeção. O sistema de tratamento de esgoto já existente é composto por tanque séptico, filtro anaeróbico e sumidouro. As tubulações de esgoto devem seguir inclinação especificada em projeto. As tubulações de esgoto do Forno combinado deverão ser de tubo de ferro fundido, FoFo, ligado em caixa de gordura e posteriormente segue para caixa de inspeção.

As caixas de inspeção deverão ser de alvenaria e seguir dimensões especificadas em projeto. As caixas de gordura deverão ser executadas conforme projeto.

VENTILAÇÃO

Todas as colunas de ventilação devem possuir terminais de ventilação instalados em suas extremidades superiores e estes devem estar a 30 cm acima do nível do telhado.

CONSIDERAÇÕES FINAIS

As definições dos equipamentos hidráulicos e sanitários aplicados no projeto, não devem ser extrapolados sem prévia consulta ou autorização do projetista.

Recomendamos que sejam utilizados produtos de qualidade e confiabilidade comprovadas. A qualidade da instalação depende diretamente do material utilizado.

3.10 – INSTALAÇÕES HIDRÁULICAS

INTRODUÇÃO:

Os serviços de instalações hidráulicas serão executados de acordo com as indicações dos desenhos e/ou orçamento anexa ao presente memorial que, conjuntamente com os demais documentos apresentados pela CONTRATANTE, comporão o projeto, sendo vedada a consideração de uma ou mais partes componentes separadamente.

Assim, deverão ser seguidas rigorosamente as normas de execução, a parte descritiva, as especificações de materiais e serviços, garantias técnicas e detalhes, bem como mantidas as características da instalação de conformidade e harmonia com os demais setores da edificação.

Quaisquer dúvidas em relação aos desenhos, especificações, normas, medidas recomendadas ou interpretações, deverão ser dirimidas em consulta à CONTRATANTE, cabendo à paralisação dos serviços, até a solução da questão, sem ônus para mesma.

As especificações de marcas, produtos, aparelhos e equipamentos foram realizadas estabelecendo os

	MEMORIAL DESCRITIVO N° 02/2023 REFORMA DOS PRÉDIOS DA CÂMARA MUNICIPAL DE LUÍS EDUARDO MAGALHÃES/BA	Versão: 01
		Data: SET/2023
		Página 29 de 63

tipos de materiais aceitos e disponíveis no mercado, cabendo, no entanto a CONTRATANTE, analisar segundo critérios técnicos normativos, produtos similares ou novos produtos disponíveis no mercado.

Ensaio e outras avaliações poderão ser exigidos, sendo que todos os custos, diretos ou indiretos, correrão por conta do contratado.

Deverá ser concatenado o serviço, de tal forma que uma Empreiteira não prejudique o andamento da obra. Para tanto, deve ser seguido o cronograma, com a orientação da FISCALIZAÇÃO, quanto à ordem dos serviços.

Todos os materiais utilizados nas instalações deverão ser de boa qualidade, novos, livres de Falhas e em conformidade com as especificações técnicas.

Todas as tubulações de água fria deverão ser submetidas a uma pressão hidrostática igual ao dobro da pressão de trabalho normal prevista, sem que ocorra qualquer vazamento, durante pelo menos 6 (seis) horas.

Todas as tubulações deverão ser testadas antes da colocação do forro e fechamento de paredes e pisos, quando estas forem embutidas.

As instalações a serem executadas devem ser garantidas quanto à qualidade dos materiais empregados e mão-de-obra. Todo serviço não aceito pela CONTRATANTE deverá ser refeito às custas do CONTRATADO, sendo que a fiscalização dos serviços em nada eximirá a mesma das responsabilidades assumidas.

Caberá ao CONTRATADO acompanhar a partir de dados fornecidos pelo Projetista ou CONTRATANTE o processo de aprovação dos Projetos, junto às companhias concessionárias de serviços públicos, bem como diligenciar no que for exigível, em prazo hábil, para cumprimento do cronograma e obtenção do "HABITE-SE". Quando as características da instalação exigirem a continuidade do acompanhamento do processo junto à concessionária, após a aprovação prévia do projeto, esta atribuição será do CONTRATADO, cabendo ao projetista efetuar apenas as modificações ou anotações em seu projeto, quando solicitadas pela concessionária.

Os serviços deverão ser executados de acordo com o andamento da obra, devendo ser observadas as seguintes exigências:

NORMAS DE EXECUÇÃO DA MONTAGEM

Os serviços serão executados de acordo com o andamento da obra, devendo ser empregadas somente ferramentas, equipamentos e técnicas apropriadas para cada tipo de tarefa.

O CONTRATADO deverá fornecer mão-de-obra qualificada necessária, mantendo na obra uma equipe homogênea, os mesmos elementos durante a obra, de forma a suprir rigorosamente o cronograma a ser estabelecido. Todo o contato deverá ser feito através de Engenheiro legalmente habilitado e com currículo compatível com a obra.

Na ligação dos equipamentos, deverá haver estreito relacionamento com a coordenação, de forma a coordenar-se o exato posicionamento destes, em função de variações de LAY-OUT. Todas as tubulações quando na horizontal, deverão ser assentadas sobre apoios conforme o seguinte esquema:

- a) Em tubulações enterradas: lastro de concreto ou terreno firmemente compactado.
- b) Em tubulações sobre lajes: serão apoiadas sobre lastro contínuo de tijolos maciços, assentados de maneira apropriada.
- c) Em tubulações suspensas nas lajes: serão afixadas na estrutura por meio de suportes apropriados, conforme padrões de boa técnica.

Somente poderão ser empregados na obra materiais novos, atendendo às Normas aprovadas ou recomendadas e especificações deste Memorial, correndo por conta do CONTRATADO os custos relativos aos ensaios tecnológicos quando exigidos.

As tubulações de PVC rígido não poderão, em hipótese alguma, ficar sujeitas a solicitações mecânicas nem serem embutidas em elementos estruturais do edifício, salvo em furações previstas e indicadas em projeto.

	MEMORIAL DESCRITIVO N° 02/2023 REFORMA DOS PRÉDIOS DA CÂMARA MUNICIPAL DE LUÍS EDUARDO MAGALHÃES/BA	Versão: 01
		Data: SET/2023
		Página 30 de 63

O Contratado deverá fornecer mão de obra qualificada para a montagem de todos os aparelhos (louças e metais sanitários) assinalados em projeto, conforme detalhes construtivos apresentados.

Do acompanhamento Técnico

Cabe ao CONTRATADO, manter pessoal de nível superior, com atribuições definidas em lei e experiência profissional compatível com o porte e natureza da obra, para além da condução das equipes de montagem, manter o contexto do projeto atualizado face às alterações que porventura forem introduzidas.

PROJETOS E DOCUMENTAÇÕES TÉCNICAS

A elaboração do projeto acompanhou estudos em conjunto com os demais sistemas, não devendo, portanto, haver modificação alguma, sem prévia autorização da CONTRATANTE.

Cabem ao contratado, os seguintes procedimentos:

Apresentar para aprovação prévia, os documentos relativos aos projetos construtivos de todos os equipamentos de seu fornecimento. A fiscalização se eximirá de qualquer obrigação em aceitar produtos que não tenham sido previamente submetidos a sua apreciação.

A documentação dos equipamentos - especificações, manuais, desenhos e certificados de garantia – deverão ser organizadas em pastas e entregues a fiscalização ao término dos serviços.

O CONTRATADO é responsável perante a CONTRATANTE pelos desenhos, detalhes de projetos específicos, elaborados por ou para si, referentes a serviços ou materiais fornecidos pelas firmas subcontratadas.

Todos os desenhos e detalhes do CONTRATADO ou de seus fornecedores deverão ser aprovados pela FISCALIZAÇÃO, antes de execução

NORMAS E ESPECIFICAÇÕES:

Norma	Descrição
NBR 5626	Instalação predial de Água Fria
NBR 5648	Sistemas prediais de água fria Tubos e Conexões de PVC 6,3, PN 750 kPa com junta soldável - Requisitos
NBR 8160	Sistemas Prediais de Esgoto Sanitário - Projeto e Execução.
NBR 10844	Instalações predial de Água Pluvial
ABNT	Associação Brasileira de Normas Técnicas

Figura 21: Tabela 01

DOS TESTES

Todas as tubulações deverão ser testadas conforme segue: Tubulações pressurizadas: serão testadas a 1,5 vezes a pressão de serviço, devendo o teste durar 6 (seis) horas sem que sejam detectados vazamentos.

As tubulações gravitacionais (esgoto e águas pluviais) serão testados por meio de carga hidrostática, devendo o referido teste durar 6 (seis) horas sem que sejam detectados vazamentos.

Os tubos, antes de serem testados, não deverão ser embutidos, encobertos ou isolados.

Não serão tolerados quaisquer vazamentos no sistema. Caso sejam observados vazamentos, devem-se tomar as medidas corretivas indicadas a seguir, ensaiando-se novamente todo o sistema:

Juntas: Desmontagem da junta, com substituição das peças comprovadamente danificadas, e

	MEMORIAL DESCRITIVO N° 02/2023 REFORMA DOS PRÉDIOS DA CÂMARA MUNICIPAL DE LUÍS EDUARDO MAGALHÃES/BA	Versão: 01
		Data: SET/2023
		Página 31 de 63

remontagem, com aplicação do vedante adequado.

Tubos: Substituição do trecho retilíneo do tubo danificado, sendo que na remontagem é obrigatória a utilização de uniões roscadas, flanges ou soldas adequadas ao tipo da tubulação.

Válvulas: Substituição completa.

Acessórios: Esguichos, mangueiras, uniões, etc. substituição completa.

Bombas: Bem como motores e outros equipamentos, qualquer anormalidade no seu funcionamento deve ser corrigida em consulta aos fabricantes envolvidos.

PINTURA DAS TUBULAÇÕES

As cores convencionais obedecerão às seguintes normas da ABNT: NBR-6493/94

- Fixa o emprego das cores a serem aplicadas sobre tubulações com a finalidade de facilitar sua identificação e evitar acidentes.

NBR-7195/95

- Fixa as cores que devem ser usadas nos locais de trabalho para prevenção de acidentes, identificando os equipamentos de segurança, delimitando áreas e advertindo contra perigos.

No que se refere ao sentido de escoamento dos fluidos, quando não suficiente à diferenciação pela cor convencional, será caracterizada por setas pintadas, a intervalos convenientes, em cor preta ou branca. Serão adotadas as seguintes cores convencionais:

a) Canalização de Água Potável: Verde Emblema - AF

b) Canalização de Esgotos e Ventilação: Preto – ESG –V

c) Canalização de Água Pluvial: Marrom – AP

d) Colocação de placas nas tubulações, com a identificação de cada sistema específico.

As identificações deverão ser colocadas em locais estratégicos ou onde possa haver DÚVIDAS dos sistemas instalados. Obrigatoriamente deverão ser localizadas em todas as passagens de paredes ou lajes próximo a registro de controle, e nos trechos retos com a utilização de setas indicação do sentido do fluxo.

No caso dos equipamentos, os mesmos devem ser fornecidos pintados pelo próprio fabricante, sendo que o mesmo deverá seguir os parâmetros mínimos de pintura estabelecidos pelas normas de fabricação de cada equipamento. O construtor /instalador deverá exigir do fabricante dados e laudo referente à pintura dos equipamentos, comprovando sua garantia quanto à oxidação.

SUPORTES

Suportes para distribuição e barrilete –água potável e esgoto a vácuo

Todas as fixações das tubulações de recalques deverão ter anel de borracha para redução de ruídos em toda sua extensão.

O instalador deverá prever em seu orçamento todos os suportes e fixações, incluindo todos os acessórios, tais como: vergalhões, perfis metálicos, parafusos, chumbadores, etc.

- Grampo “U” –modelo SRS/668

- Braçadeira de união horizontal para tubo – modelo SRS-687

- Braçadeira para tubo – tipo SRS-656-10, SRS-656-11

- Perfilado liso

- Chumbador auto perfurante – SRS-591-14

- Suportes que deverão ser montados em obra deverão respeitar detalhes de projeto

Não serão aceitos sustentações com fita WALSIWA ou similar, só serão aceitos suportes de cantoneiras, perfilados e abraçadeiras com tirantes.

Não será permitido o engastamento de quaisquer tipos de tubulações em elementos estruturais, pisos, lajes, paredes. Utilizar sempre um tubo-luva.



DA ACEITAÇÃO DOS SERVIÇOS EXECUTADOS

A aceitação formal e final das INSTALAÇÕES fica condicionada a:

- a) Execução dos testes, ensaios e inspeções previstas neste escopo;
- b) Aceitação formal das companhias concessionárias;
- c) Entrega dos desenhos "As Built" quando incluídos no fornecimento, certificados de garantia e projetos executivos dos equipamentos;
- d) Atendimento das condições solicitadas pela FISCALIZAÇÃO;
- e) Cumprimento integral do escopo contratual, inclusive no tocante aos aspectos administrativos.

QUALIFICAÇÃO DOS PROPONENTES

Baseado na lei Federal no. 5194 de 24/01/66 e edital de 30/07/67 do CREA, os serviços constantes deste escopo só poderão ser executados por empresa devidamente habilitada.

O proponente anexará à proposta habilitação junto ao CREA, bem como os demais documentos exigidos pela contratante.

3.11 – INSTALAÇÕES ELÉTRICAS

A CONTRATADA tem por obrigação esclarecer suas dúvidas no que concerne à perfeita execução dos projetos e serviços, assim como de informar a CONTRATANTE a respeito de quaisquer fatos ou dados que venham a causar algum óbice na conclusão de item.

Este projeto abrange todas as instalações elétricas da edificação em pauta, desde o quadro de distribuição até os diversos pontos de consumo internos.

Os serviços devem seguir à NBR-5410 e NR-10 em todos os seus critérios, inclusive utilizando-a como referência para dimensionamento e distribuição dos mesmos. Qualquer divergência, incoerência ou falha encontrada pela CONTRATADA deve ser comunicada à FISCALIZAÇÃO que orientará a mesma nos procedimentos a serem tomados.

Todos os circuitos deverão possuir condutor de aterramento independente do condutor neutro e todas as partes metálicas, componentes das instalações elétricas deverão ser aterradas.

A infraestrutura para a passagem dos cabos e instalação das tomadas, interruptores, quadros e demais equipamentos da rede elétrica deverá ser composta de eletrodutos, perfilados e/ou eletrocalhas, conforme previsto no projeto. O dimensionamento dos eletrodutos obedece à taxa de ocupação máxima de 40%, sendo que a bitola mínima para os eletrodutos a serem empregados deverá ser de 3/4".

NORMAS ESPECÍFICAS BÁSICAS

ABNT NBR 5410:2004 "Instalações Elétricas de Baixa Tensão".

NR-10 do MTE "Norma de Segurança em Instalações e Serviços com Eletricidade do Ministério do Trabalho e Emprego".

Normas da Companhia Energética da localidade de execução da obra (COPEL). Memorial Descritivo Sucinto e Especificações de Materiais

QUADROS DE DISJUNTORES

Serão metálicos, com capacidade de abrigar os dispositivos de proteção (inclusive espaços-reserva) indicados nos respectivos quadros de cargas e diagramas unifilares anotados em plantas. A fase inferior de cada quadro deverá ficar a 1,30m do piso acabado. O fornecedor deverá apresentar certificação do painel conforme NBR-IEC-60439-1. O tamanho do quadro será compatível com a quantidade de disjuntores.

Deverão atender aos seguintes requisitos:

	MEMORIAL DESCRITIVO N° 02/2023 REFORMA DOS PRÉDIOS DA CÂMARA MUNICIPAL DE LUÍS EDUARDO MAGALHÃES/BA	Versão: 01
		Data: SET/2023
		Página 33 de 63

- Sobrepor ou de embutir, conforme projeto;
- Graus de proteção IP 54;
- Espessura de chapa #16 BWG;
- Tipo do fecho: triangular metálico;
- Dimensões conforme PROJETO ELÉTRICO;
- Tratamento interno e externo c/ pintura epóxi a pó;
- Barramento conforme projeto e isolado por material termo retrátil (termo contrátil);
- Barra de neutro e aterramento separados;
- Espelho de proteção interno em acrílico transparente de no mínimo 2mm de espessura;
- Os recortes do espelho deverão estar de acordo c/ os equipamentos instalados, não permitindo a introdução de objetos ou toque acidental nas partes energizadas;
- Identificação de componentes e circuitos conforme o projeto;
- Utilização de terminais de compressão, conforme as bitolas dos cabos;
- Utilização de anilhas nos cabos com a numeração dos circuitos;
- O quadro deve atender a NR 10;
- Em tamanho compatível com diagrama unifilar do projeto.



Figura 22: Vista interna do Quadro de Disjuntores

DISJUNTORES DE PROTEÇÃO

Devem atender às normas NBR 60898 e NBR IEC 60947-2.

Serão instaladas no quadro de distribuição nas capacidades nominais previstas nos quadros de carga e no diagrama unifilar, atendendo aos seguintes requisitos:

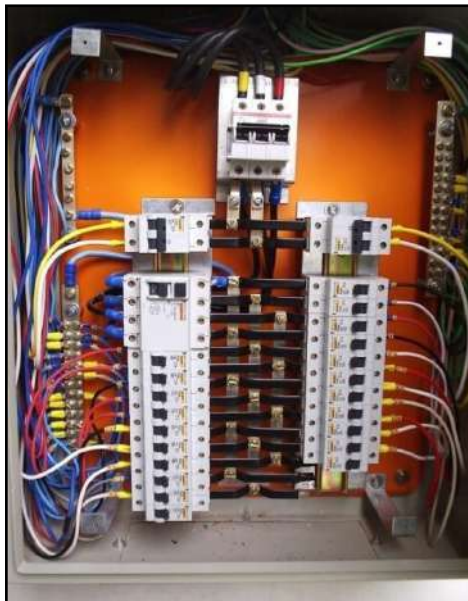
- Disjuntor caixa moldada unipolar, bipolar ou tripolar, conforme projeto;
- Corrente nominal a 30°C, conforme projeto elétrico;
- Mecanismo de disparo: termomagnético, curva C;
- Tensão nominal mínima: 250V para disjuntores mono e bipolares e 380V para disjuntores trifásicos;
- Frequência nominal 50/60Hz;
- Capacidade de interrupção nominal mínima de 4,5KA para circuitos terminais;

- Capacidade de interrupção nominal mínima de 15KA para proteção geral;
- Norma DIN (padrão europeu);
- Certificação INMETRO obrigatória.



Figura 23: Disjuntores termomagnéticos norma DIN. Ref.: Siemens ou similar.

INTERRUPTOR DIFERENCIAL RESIDUAL (IDR)

- Número de Pólos: 4P (tetrapolar) ou 2P (bipolar), conforme projeto.
- Corrente nominal: conforme projeto.
- Sensibilidade: 30mA
- Nível de imunidade (segundo onda 8/20 μ s): 20 kA
- Número de manobras (O-C): 20.000
- Tensão de isolamento nominal: 220V
- Tensão de impulso suportável: 6kV
- Categoria de utilização: AC
- Conforme a norma IEC 61008

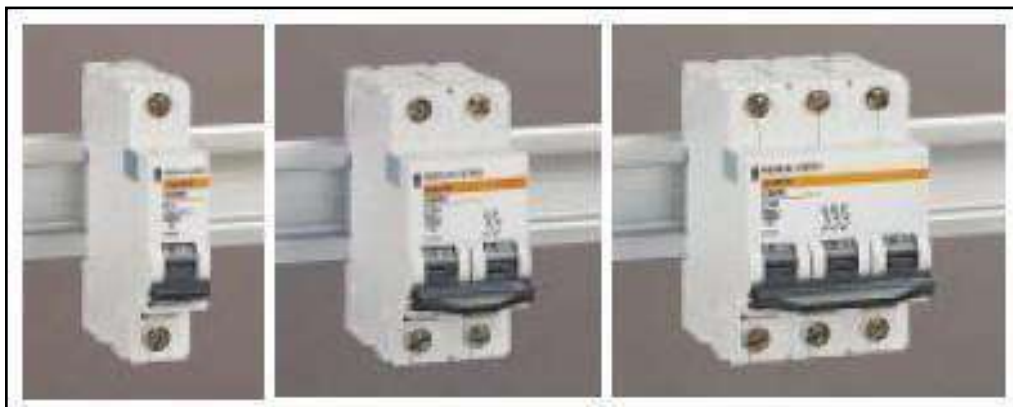

Figura 24: Interruptor diferencial residual tetrapolar. Ref.: Siemens 5SM1-3460MB ou similar

DISPOSITIVO DE PROTEÇÃO CONTRA SURTOS – DPS

- Máxima tensão de operação Contínua (Uc):
- 175V para redes com tensão de fase de 127V

	MEMORIAL DESCRITIVO N° 02/2023 REFORMA DOS PRÉDIOS DA CÂMARA MUNICIPAL DE LUÍS EDUARDO MAGALHÃES/BA	Versão: 01
		Data: SET/2023
		Página 35 de 63

- 275V para redes com tensão de fase de 220V
- Resistência de isolamento: $> 100M\Omega$;
- Nível de proteção (Up) $< 1,5 Kv$

DPS DE FASE:

- Classe I: Máxima Corrente de Impulso $I_{imp} (10/350\mu s) > 12,5 KA$;
- Classe II: Corrente Máxima nominal de Descarga $I_{nom} (8/20\mu s) > 10 kA$;

DPS DE NEUTRO:

- Classe I: Máxima Corrente de Impulso $I_{imp} (10/350\mu s) > 50 KA$;
- Classe II: Corrente Máxima nominal de Descarga $I_{nom} (8/20\mu s) > 40 kA$;
- Tempo de resposta: $< 100ns$;
- Temperatura de operação: $- 40^{\circ}C$ a $+ 80^{\circ}C$;
- Grau de proteção: IP20;
- Fixação: Trilho DIN 35mm;
- Protótipo comercial: Clamper



Figura 25: DPS. Protótipo Comercial: Clamper ou similar

CONDUTORES ELÉTRICOS COM ISOLAÇÃO DE 0,6/1KV

- Compostos de fios de cobre nú com têmpera mole;
- Encordoamento classe 5;
- Flexível;
- Isolação de composto termofixo em dupla camada de borracha HEPR;
- Cobertura em composto termoplástico de PVC Flexível, sem chumbo, resistente a chama;
- Temperatura de $90^{\circ}C$ em serviço contínuo, $130^{\circ}C$ em sobrecarga e $250^{\circ}C$ e, curto-circuito;
- Não propagação e auto extinção de fogo;
- Deve apresentar na parte externa de seu isolamento as seguintes informações: marca, seção nominal e norma da ABNT a que atendem
- Cor preto, devendo a CONTRATADA identificar as extremidades com fita isolante colorida, conforme padrão de cores;
- Em conformidade com a NBR NM 280 e NBR 7286;
- Protótipo comercial: EprotenaxGsette EPR 0,6/1KV, da PRYSMIAN.

	MEMORIAL DESCRITIVO N° 02/2023 REFORMA DOS PRÉDIOS DA CÂMARA MUNICIPAL DE LUÍS EDUARDO MAGALHÃES/BA	Versão: 01
		Data: SET/2023
		Página 36 de 63

CONDUTORES ELÉTRICOS COM ISOLAÇÃO DE 450/750V

- Compostos de fios de cobre nu com têmpera mole;
- Encordoamento classe 5;
- Flexível;
- Isolação dupla com a camada interna e externa em PVC antichama e sem chumbo;
- Temperatura de 70°C em serviço contínuo, 100°C em sobrecarga e 160°C e, curto-circuito;
- Não propagação e autoextinção de fogo;
- Deve apresentar na parte externa de seu isolamento as seguintes informações: marca, seção nominal e norma da ABNT a que atendem;
- Cores diversas, conforme especificado no item conforme padrão de cores;
- Em conformidade com a NBR NM 280, NBR 247-2 e NBR 247-3;
- Protótipo comercial: Superastic Flex Dupla Camada 750V, da PRYSMIAN.

CONDUTOR MÚLTIPLO PP COM ISOLAÇÃO 0,6/1KV

- Compostos de fios de cobre eletrolítico com têmpera mole;
- Encordoamento classe 5;
- Isolamento das velas à base de PVC;
- Sem chumbo anti-chama;
- Classe térmica 70°C;
- Deve apresentar na parte externa de seu isolamento as seguintes informações: marca, seção nominal e norma da ABNT a que atendem;
- Cores diversas, conforme especificado no item conforme padrão de cores;
- Em conformidade com a NBR NM 280, NBR 13249, NBR 6245, NBR NM 60332-3-24 e NBR 5111.

PADRÃO DE CORES

Os condutores dos circuitos deverão possuir cores diversas, cujo emprego deverá obedecer às seguintes convenções:

- Azul claro neutro
- Verde/amarelo ou verde..... condutor de proteção (terra)
- Cinza..... retorno
- Vermelho, branco ou preto fase

EMENDAS EM CONDUTORES

- As emendas só poderão ser executadas em locais de fácil acesso e jamais dentro de eletrodutos e canaletas;
- Não será permitida a realização de emendas de cabos dentro de caixas de passagem subterrâneas;
- As emendas para cabos até 10mm² deverão ser soldadas com estanho e isoladas com fita isolante de PVC, com, no mínimo, duas camadas sobrepostas;
- O isolamento das emendas e derivações deverá ter características, no mínimo, equivalentes às dos condutores usados;
- Não será permitida a realização de emendas nos cabos dos alimentadores.

	MEMORIAL DESCRITIVO N° 02/2023 REFORMA DOS PRÉDIOS DA CÂMARA MUNICIPAL DE LUÍS EDUARDO MAGALHÃES/BA	Versão: 01
		Data: SET/2023
		Página 37 de 63

LIGAÇÃO DOS CONDUTORES AOS BORNES DE EQUIPAMENTOS

As ligações dos condutores aos bornes de aparelhos e dispositivos deverão ser feitas de modo a assegurar resistência mecânica adequada e contato elétrico perfeito e permanente, sendo que: os fios de seção igual ou menor que 10 mm² (8 AWG) poderão ser ligados diretamente aos bornes, sob pressão de parafuso; e os condutores de seção maior do que as acima especificadas serão ligados por meio de terminais adequados.

PASSAGEM E INSTALAÇÃO DOS CONDUTORES

A instalação dos condutores só poderá ser procedida depois de executados os seguintes serviços:

- Limpeza e secagem interna da tubulação, pela passagem de buchas embebidas em verniz isolante ou parafina;
- Realização das pavimentações que levem argamassa (cimentados, ladrilhos, tacos, etc.);
- Instalação dos telhados ou impermeabilizações de cobertura;
- Assentamento de portas, janelas e vedações que impeçam a penetração de chuva; e
- Realização dos revestimentos de argamassa ou que levem argamassa.

Os condutores que estiverem sujeitos a solicitações mecânicas acidentais (a critério da FISCALIZAÇÃO) deverão possuir proteções contra esforços longitudinais e transversais.

INTERRUPTORES

Os interruptores deverão atender às seguintes características:

- Corrente/tensão nominal 10A-250V, exceto quando especificado outro valor no projeto elétrico;
- Material termoplástico autoextinguível;
- Partes condutoras em liga de cobre;
- Em conformidade com a NBR NM60669-1.

Os interruptores deverão ser perfeitamente adaptáveis aos seus condutores e espelhos ou caixas para canaletas, e suas partes metálicas estarão sempre aterradas.

LÂMPADAS E LUMINÁRIAS

As luminárias serão LED, obedecendo, naquilo que lhes for aplicável, às normas da ABNT, sendo construídos de forma a apresentar resistência adequada e possuir espaço suficiente para permitir as ligações necessárias, e de acordo com as especificações da planilha de materiais e serviços.

As marcas e modelos dos materiais e equipamentos a serem fornecidos e instalados deverão ser aprovados previamente pela FISCALIZAÇÃO.

LUMINÁRIA P/ LÂMPADA LED T8 TUBULAR 4X9W

- Luminária para forro modular 625x625cm;
- Corpo em chapa de aço com pintura eletrostática branca;
- Rendimento mínimo 83%;
- Instalação: embutir;

	MEMORIAL DESCRITIVO N° 02/2023 REFORMA DOS PRÉDIOS DA CÂMARA MUNICIPAL DE LUÍS EDUARDO MAGALHÃES/BA	Versão: 01
		Data: SET/2023
		Página 38 de 63



Figura 26: IL-95 Luminária led quadrada de embutir com difusor translúcido

ILUMINAÇÃO DE EMERGÊNCIA

Bloco autônomo para iluminação de emergência 30 LEDs

- Autonomia mínima de 6h;
- Alimentação de 220V.



Figura 27: Bloco para Iluminação de Emergência. Ref. Force Line 587 ou similar

TOMADAS

TOMADAS DE USO GERAL (TUG)

As tomadas de uso geral deverão atender às seguintes características:

- Pinos tipo 2P+T, Padrão Brasileiro;
- Corrente/tensão nominal 20A-250V;
- Material termoplástico autoextinguível;
- Partes condutoras em liga de cobre;
- Em conformidade com a NBR 14136;
- Cores: Vermelho em 220V, Preto ou Branco em 127V.

TOMADAS TIPO BLOCO DUTOTEC

As tomadas tipo bloco Dutotec devem atender às seguintes características:

- Pinos tipo 2P+T, Padrão Brasileiro NBR 14136;
- Corrente/tensão nominal 10A-250V e 20A-250V;
- Material termoplástico autoextinguível;
- Partes condutoras em liga de cobre;
- Cores: Branca, para 10A nas canaletas de mesas e 20A nas canaletas das paredes, e Vermelha, para 20A nas canaletas das paredes.



Figura 28: Tomadas tipo Bloco Dutotec Vermelha. Ref. Dutotec DT 99231.20 ou similar



Figura 29: Tomadas tipo Bloco Dutotec Branca. Ref. Dutotec DT 99233.10/ 99233.20 ou similares

CANALETAS

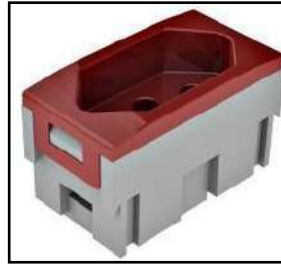
Em alumínio 53x15mm;

Deverão possuir septo divisor duplo a 1/3 da largura total;

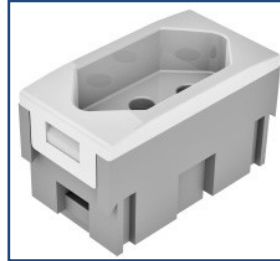
As derivações, emendas, curvas e juntas deverão ser feitas com peças acessórias específicas para estas canaletas.



Figura 30: Canaleta 53x15mm com divisor a 1/3 da largura. Ref. Dutotec X ou equivalente

PORTA EQUIPAMENTOS STANDARD

- Deverá ser em ABS;
- Cor: branca;
- Deve ser próprio para canaleta de alumínio Dutotec 53x15mm;
- Funções: 2 e 3 módulos Dutotec e saída inferior.



Figura 31: Porta Equipamentos

	MEMORIAL DESCRITIVO N° 02/2023 REFORMA DOS PRÉDIOS DA CÂMARA MUNICIPAL DE LUÍS EDUARDO MAGALHÃES/BA	Versão: 01
		Data: SET/2023
		Página 40 de 63

Altura das tomadas e interruptores

Terão a seguinte altura de instalação, a partir do piso acabado, quando não especificado em planta:

- baixas – 0,30m;
- médias – 1,30m;
- altas – 2,25m.

ELETRODUTO DE FERRO GALVANIZADO

De material tipo aço carbono rígido com luva em uma das extremidades e protetor de rosca na outra. Em barras de 3000mm, espessura mínima de parede 1,00mm, o diâmetro conforme solicitado no projeto, com acabamento: Galvanizado a fogo. Superfícies externa e interna isentas de irregularidades, saliências, reentrâncias.



Figura 32: Eletroduto de Ferro Galvanizado

ELETRODUTO DE PVC RÍGIDO PESADO

Eletroduto de PVC tipo pesado, material auto extingüível não propagando chamas.

Superfícies externa e interna isentas de irregularidades, saliências, reentrâncias.

Cor cinza para instalações elétricas e vermelho para instalações de combate ao incêndio. Norma Técnica: ABNT NBR 15465:2008.





Figura 33: Eletroduto de PVC rígido pesado

SISTEMA DE PROTEÇÃO CONTRA DESCARGAS ATMOSFÉRICAS (SPDA)

O Sistema de Proteção contra Descargas Atmosféricas deverá ser executado de acordo com o Cabo de cobre nu:

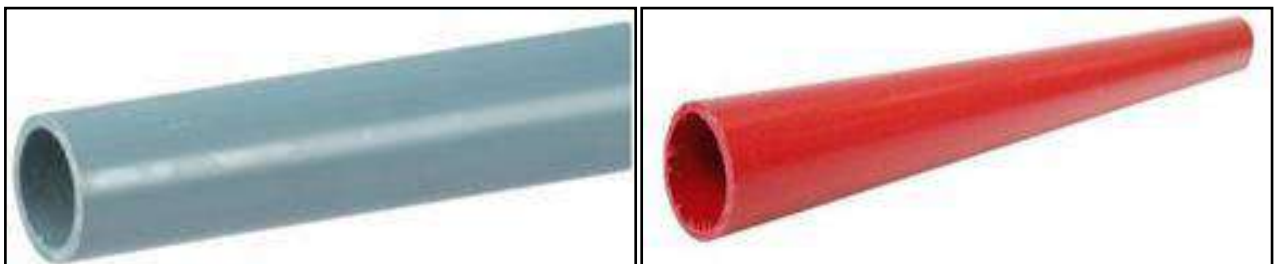
- Compostos de fios de cobre têmpera dura ou meia dura;
- Bitola mínima: #50 mm² – para malha de aterramento e #35 mm² – para malha externa;
- Sem isolamento;
- Encordoamento classe 2;
- Temperatura de 80° C em regime permanente;

	MEMORIAL DESCRITIVO N° 02/2023 REFORMA DOS PRÉDIOS DA CÂMARA MUNICIPAL DE LUÍS EDUARDO MAGALHÃES/BA	Versão: 01
		Data: SET/2023
		Página 41 de 63

- Em conformidade com a NBR 6524;



Figura 34: Condutor de Cobre Nu

CONEXÕES COM TERMINAIS OU LUVAS

Nas conexões acima do piso, deverão ser utilizados terminais ou luvas a compressão, para fixar o cabo de cobre nu a outro cabo ou a estrutura a ser aterrada. Os terminais e as luvas deverão ser prensados com o alicate manual ou hidráulico, utilizando a matriz apropriada ao diâmetro do terminal.

Os terminais e as luvas a compressão, deverão ser fabricados em cobre revestidos por uma camada de estanho. Os terminais deverão possuir vigia no barril para possibilitar a completa inserção do cabo.



Figura 35: Luva e terminal a compressão de cobre estanhado

3.12 – PONTO DE LÓGICA

3.12.1 - PONTO DE CAIXA SECA P/ LÓGICA, C/ ELETRODUTO PVC RÍGIDO EMBUTIDO Ø 1"

Serão instalados um total de 255 pontos de lógicas que atenderão a demanda da câmara e seus usuários.

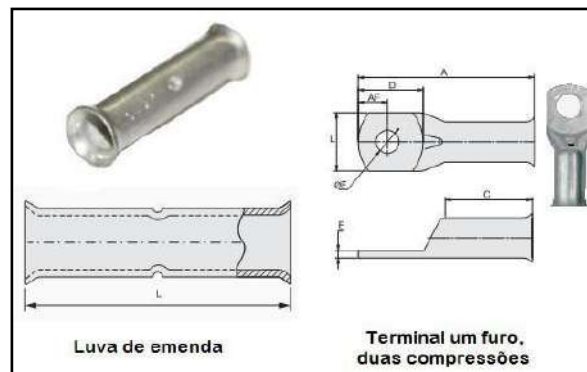
Tomadas RJ 45

A tomada RJ 45 deverá ser composta por um condutele de alumínio silício com tampa com um furo central onde deve ser instalado o conector.

- Deverão ser utilizados conectores RJ 45, que atendam aos requisitos a seguir:
- Possuir a indicação CAT6 na sua parte frontal indicando que a mesma é de Categoria 6, de acordo com a norma EIA/TIA 568A.
- Exceder os limites estabelecidos nas normas para CAT.6;
- Em sua parte traseira, devem possuir contatos do tipo IDC (Insulation Displacement Connection)

	MEMORIAL DESCRITIVO N° 02/2023 REFORMA DOS PRÉDIOS DA CÂMARA MUNICIPAL DE LUÍS EDUARDO MAGALHÃES/BA	Versão: 01
		Data: SET/2023
		Página 42 de 63

- - Conexão por Deslocamento do Isolante) e na parte frontal possuir um conector modular de 8 posições do tipo RJ-45 fêmea.
- Os conectores modulares de 8 posições do tipo RJ-45 fêmea devem possuir banho de ouro de pelo menos 40 micro polegadas de ouro nos contatos, sobre uma camada de pelo menos 80 micro polegadas de níquel e cujo número de conexões e reconexões possíveis seja maior ou igual a 200 (duzentos).
- As tomadas devem ser fabricadas de material termoplástico de alto impacto e retardante à chama.
- Para a instalação das tomadas, devem ser utilizadas caixas de montagem em superfície, as quais devem ser fabricadas de material plástico de alto impacto e retardante a chama e proporcionar um encaixe perfeito para as tomadas e tampões.
- A crimpagem da tomada e do patch panel obedecerá o padrão de pinagem 568A.
- Protótipo comercial: Furukawa Conector Gigalan U/UTP.



Figura 36: Conector RJ 45 CAT 6 Fêmea, protótipo comercial Furukawa ou similar

Cabos UTP cat.6, capa LSZH

Serão utilizados cabos coaxiais UTP categoria 6 (Cat 6), de 4 pares trançados, desde a caixa de distribuição até os diversos pontos terminais (caixas de saída) no interior das salas.

Os cabos a serem utilizados para interligar as tomadas RJ45 ao patch panel devem possuir as seguintes características:

- Categoria 6;
- Cabo de Par Trançado Não Blindado (Unshielded Twisted Pair) de 4 pares, 24AWG, com condutores de cobre rígidos com isolamento em polietileno de alta densidade, projetado para atender taxas de transmissão de 350 MHz;
- Capa LSZH (Baixa Fumaça e Zero Halogênio);
- Marcação sequencial métrica de 1 em 1 metro;
- Atender a norma ANSI/EIA/TIA-568 A.
- Conductor em fio sólido de cobre eletrolítico nú, recozido, com diâmetro nominal de 23AWG, trançados em pares, reunidos dois a dois;
- Quantidade de Pares: 4 pares;
- Isolamento: polietileno de alta densidade com diâmetro nominal 1.0mm;
- capa externa em material não propagante a chama em cumprimento com as diretivas europeias RoHS (Restriction of Hazardous Substances);
- Normas Aplicáveis: TIA-568-C.2 e seus complementos, ISO/IEC 11801, UL 444, ABNT NBR 14703 e ABNT NBR 14705;
- Resistência de Isolamento: 10000 MΩ.km;

3.13 – PREVENÇÃO E COMBATE A INCÊNDIO

3.13.1 – REDE DE HIDRANTES

O sistema de hidrantes é mais um tipo de proteção instalado na edificação, utilizado como meio de combate a incêndios, reportando a NBR 13714. É composto basicamente por reservatórios de água, bombas, tubulações e hidrantes.

A tubulação do sistema que não for enterrada deve ser em ferro galvanizado, com diâmetro nominal igual a 2 ½" (65 mm). Toda a tubulação aparente do sistema deve ter acabamento em pintura epóxi na cor vermelha.

Os materiais termoplásticos, na forma de tubos e conexões, somente devem ser utilizados enterrados e fora da projeção da planta da edificação, satisfazendo a todos os requisitos de resistência à pressão interna e a esforços mecânicos necessários ao funcionamento da instalação.

O hidrante de recalque consiste em um prolongamento da tubulação até o passeio público, cujos engates devem ser compatíveis e de uso exclusivo do corpo de bombeiros. O recalque ainda deve ser enterrado em caixa de alvenaria, com tampa de ferro fundido identificada. A introdução de DN 65mm com tampão, deve estar voltada para cima em ângulo de 45 graus e posicionada no máximo a 15cm de profundidade em relação ao passeio.



Figura 37: Dispositivo para recalque

Os hidrantes internos deverão ser do tipo mangotinho, sistema tipo 1, com esguicho regulável, mangueiras com diâmetro 40 mm enroladas em carretel móvel podendo girar em torno de seu eixo, com comprimento de 30 metros e uma vazão de saída de 100 litros/minuto.



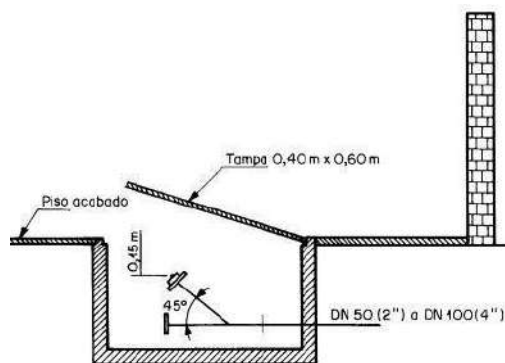

Figura 38: Mangotinho sistema tipo 1.

Segue o padrão das instalações que devem fazer parte do abrigo de hidrantes:

- Armário para Hidrante, sobreposto, fabricado em chapa de aço carbono com acabamento em

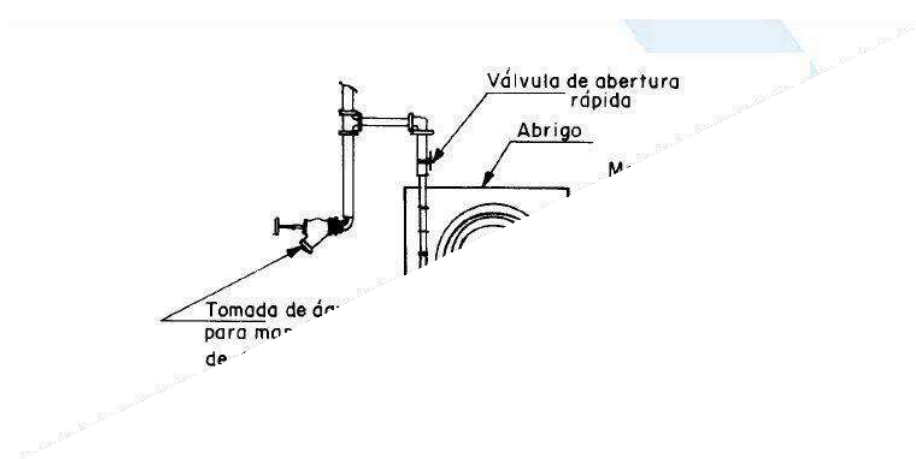
	MEMORIAL DESCRITIVO N° 02/2023 REFORMA DOS PRÉDIOS DA CÂMARA MUNICIPAL DE LUÍS EDUARDO MAGALHÃES/BA	Versão: 01
		Data: SET/2023
		Página 44 de 63

pintura epóxi a pó na cor vermelha.

- Porta dotada de trinco, visor com vidro e veneziana de ventilação.

Figura 39: Modelo de abrigo para mangotinho

3.13.2 – PORTA CORTA FOGO

As portas de acesso aos prédios deverão ser do tipo corta-fogo PCF 90, com proteção em caso de incêndio de no mínimo 90 minutos. As dimensões da folha da porta deverão ser de no mínimo 90x2,10m. Deverá proteger e isolar o ambiente do fogo e ser estanque à fumaça, em temperaturas ambientais normais.

Deverá ser do tipo de abrir com eixo vertical, revestida em chapa de aço galvanizado, totalmente emoldurada. Seu núcleo deverá ser constituído de fibra cerâmica refratária e atender às características da ABNT NBR 11742 para portas corta-fogo.

As saídas de emergência deverão atender, quanto à instalação e funcionamento, o prescrito na NBR 9.077.

- As portas das rotas de saída deverão abrir no sentido do trânsito de saída, conforme projetos em anexo;
- As portas das rotas de saída deverão ser dotadas de ferragens do tipo antipânico, conforme projetos em anexo;
- É vedado o uso de peças plásticas neste tipo de ferragem e as mesmas deverão ter seu sistema de acionamento via haste metálica vertical e nunca por sistema de cabo de aço. Devem acompanhar certificado do fabricante.

3.13.3 - SINALIZAÇÃO E AVISOS

O sistema de iluminação de emergência deverá atender, quanto à instalação e funcionamento, o prescrito na NBR 10.898. Os componentes do sistema deverão ter autonomia mínima de funcionamento de 1 hora e ser compostos por blocos autônomos.

Os corredores e portas de saída deverão ser sinalizados por placas do tipo fotoluminescentes,

	MEMORIAL DESCRITIVO N° 02/2023 REFORMA DOS PRÉDIOS DA CÂMARA MUNICIPAL DE LUÍS EDUARDO MAGALHÃES/BA	Versão: 01
		Data: SET/2023
		Página 45 de 63

conforme especificados pela NBR 13.434, assim como os equipamentos de proteção a incêndio e locais de risco pontual.

Devem ser instaladas de acordo com a planta do projeto anexo, sempre de forma que sua visualização não seja obstruída ou dificultada.

3.13.4 – EXTINTORES

As edificações deverão ser protegidas por extintores de incêndio distribuídos, numerados e identificados conforme Projeto (pranchas em anexo). As identificações dos extintores deverão cumprir as normas da ABNT.

Os extintores deverão ser instalados conforme descrição abaixo:

- Agente extintor, capacidade extintora e carga conforme apresentado nas pranchas em anexo);
- A uma altura entre 0,10m e 1,60m, considerando a borda inferior e a parte superior respectivamente;
- Em local desobstruído de fácil acesso e visível, conforme projeto;
- Fora de qualquer caixa de escada;
- Fixado em suportes resistentes, com prazo de validade da manutenção de carga e hidrostática atualizados;
- Preferencialmente localizados junto aos acessos principais, sinalizados por placas fotoluminescentes, fixadas com fita dupla face;
- Protegidos contra intempéries e danos físicos em potencial.

Os suportes dos extintores, quando fixados em paredes ou colunas, deverão resistir a três vezes a massa total do extintor.





Figura 40: Detalhamento para instalação de extintor de incêndio.

3.13.5 - COMPARTIMENTAÇÃO HORIZONTAL E VERTICAL

A compartimentação horizontal se destina a impedir a propagação de incêndio no pavimento de

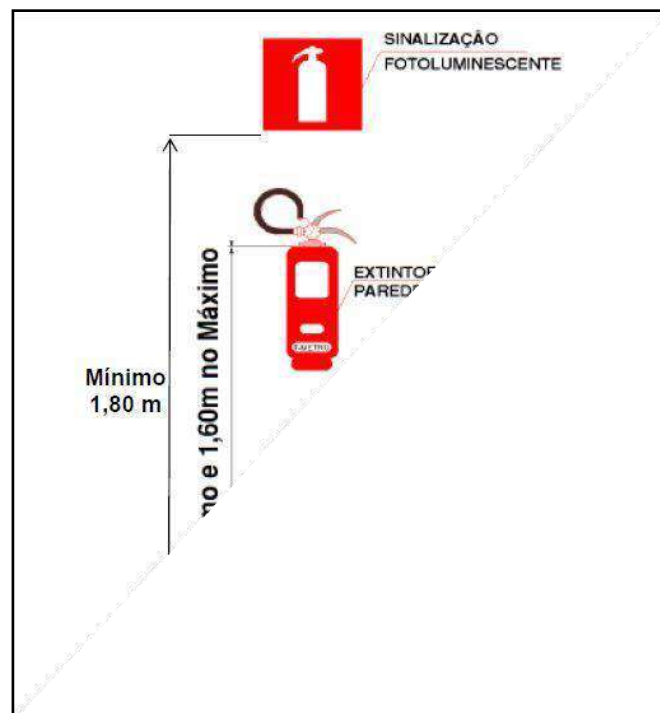
	MEMORIAL DESCRITIVO N° 02/2023 REFORMA DOS PRÉDIOS DA CÂMARA MUNICIPAL DE LUÍS EDUARDO MAGALHÃES/BA	Versão: 01
		Data: SET/2023
		Página 46 de 63

origem para outros ambientes no plano horizontal. 1.3 A compartimentação vertical se destina a impedir a propagação de incêndio no sentido vertical, ou seja, entre pavimentos elevados consecutivos.

PROCEDIMENTOS

Compartimentação horizontal

A compartimentação horizontal é constituída dos seguintes elementos construtivos:

- a) paredes de compartimentação ou corta-fogo;
- b) portas corta-fogo;
- c) vedadores corta-fogo;
- d) registros corta-fogo (dampers);
- e) selos corta-fogo;
- f) afastamento horizontal entre aberturas.

Características de construção

Para os ambientes compartimentados horizontalmente entre si, serão exigidos os seguintes requisitos:

- a) a parede de compartimentação deverá ser construída entre o piso e o teto devidamente vinculada à estrutura do edifício, com reforços estruturais adequados;
- b) no caso de edificações que possuam cobertura combustível (telhado), a parede de compartimentação deverá estender-se, no mínimo, a 1 m acima da linha de cobertura (telhado);
- c) alternativamente ao item anterior, se o telhado for constituído por cobertura ou telhas combustíveis, translúcidas ou não, deve-se prever um distanciamento mínimo de dois metros entre as referidas telhas e a parede de compartimentação;
- d) as aberturas situadas na mesma fachada, em lados opostos da parede de compartimentação, devem ser afastadas horizontalmente entre si por trecho de parede com dois metros de extensão devidamente consolidada à parede de compartimentação e apresentando a mesma resistência ao fogo (Figura 1 - Anexo A);
- e) a distância mencionada no item anterior poderá ser substituída por um prolongamento da parede corta-fogo de compartimentação, externo à edificação, com extensão mínima de 0,90 m (Figura 1 - Anexo A);
- f) as paredes de compartimentação devem ser dimensionadas estruturalmente de forma a não entrarem em colapso caso ocorra a ruína da cobertura do edifício do lado afetado pelo incêndio;
- g) a resistência ao fogo da parede de compartimentação, no que tange aos panos de alvenaria ou de painéis pré-moldados fechando o espaço entre os elementos estruturais, deve ser determinada por meio da ABNT NBR 10636; já a resistência ao fogo dos seus elementos estruturais deve ser dimensionada para situação de incêndio, de acordo com o prescrito na NT 09 – Segurança Contra Incêndio dos Elementos de Construção;
- h) as aberturas situadas em fachadas paralelas ou ortogonais, pertencentes a áreas de compartimentação horizontal distintas dos edifícios devem estar distanciadas de forma a evitar a propagação do incêndio por radiação térmica; para isso deve ser considerada a porcentagem de aberturas da área total das fachadas, indicados na Tabela 02;

Afastamentos entre aberturas	
Porcentagem de abertura *	Distância (metros)
$\leq 30\%$	6,0
$> 30\%$ até 70%	8,0
$> 70\%$	10,0

Figura 41: Tabela 01: Afastamentos mínimos entre aberturas situadas em fachadas paralelas ou ortogonais

* a porcentagem considerada é a soma das áreas de aberturas dividida pelas áreas de fachada.

	MEMORIAL DESCRITIVO N° 02/2023 REFORMA DOS PRÉDIOS DA CÂMARA MUNICIPAL DE LUÍS EDUARDO MAGALHÃES/BA	Versão: 01
		Data: SET/2023
		Página 47 de 63

i) se as aberturas forem protegidas com elementos de proteção com TRRF 30 min menor que a resistência das paredes, porém nunca inferior a 60 min, consideram-se compartimentadas as áreas; j) as distâncias requeridas na Tabela 01 podem ser suprimidas caso as aberturas sejam protegidas por portas ou vedadores corta-fogo ou vidros corta-fogo, estes atendendo às condições da ABNT NBR 14925 e apresentando resistência ao fogo conforme as condições do item 5.1.4.2 desta Norma Técnica;

k) a compartimentação horizontal deve ser compatibilizada com o atendimento da NT 10 – Saídas de Emergência, Parte 1 – Condições Gerais, inclusive no que se refere a distâncias máximas a serem percorridas, de forma que cada área compartimentada seja dotada de no mínimo uma saída para o exterior;

l) no caso de mais de uma saída, necessariamente situada em lado oposto, esta poderá ter acesso a uma área compartimentada adjacente, desde que esta área possua saída para o exterior da edificação

COMPARTIMENTAÇÃO VERTICAL

A compartimentação vertical é constituída dos seguintes elementos construtivos:

- a) entrepisos corta-fogo;
- b) enclausuramento de escadas por meio de parede de compartimentação;
- c) enclausuramento de elevadores e montacarga, poços para outras finalidades por meio de porta parachama
(observar NT 09 – Segurança Contra Incêndio dos Elementos de Construção);
- d) selos corta-fogo;
- e) registros corta-fogo (dampers);
- f) vedadores corta-fogo;
- g) os elementos construtivos corta-fogo / parachama de separação vertical entre pavimentos consecutivos;
- h) selagem perimetral corta-fogo;
- i) cortina corta-fogo.

Características de construção

Compartimentação vertical na envoltória do edifício

As seguintes condições devem ser atendidas pelas fachadas, com intuito de dificultar a propagação vertical do incêndio pelo exterior dos edifícios:

a) deve existir separação na fachada entre aberturas de pavimentos consecutivos, que podem se constituir de vigas ou parapeito ou prolongamento dos entrepisos, além do alinhamento da fachada;

b) quando a separação for provida por meio de vigas ou parapeitos, estes devem apresentar altura mínima de 1,2 m separando aberturas de pavimentos;



Figura 42: Modelo de compartimentação com fachada envidraçada

c) quando a separação for provida por meio dos prolongamentos dos entrespos, as abas devem projetar-se, no mínimo, 0,90 m além do plano externo da fachada;

d) para efeito de compartimentação vertical externa das edificações de baixo risco, poderão ser somadas as dimensões da aba horizontal e a distância da verga até o piso da laje superior, totalizando o mínimo de 1,20 m;

e) os elementos de separação entre aberturas de pavimentos consecutivos e as fachadas cegas devem ser consolidadas de forma adequada aos entrespos, a fim de não comprometer a resistência ao fogo destes elementos;

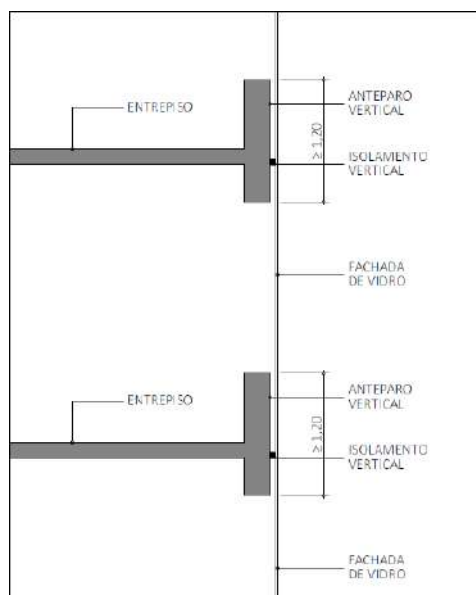
f) as fachadas pré-moldadas devem ter seus elementos de fixação devidamente protegidos contra a ação do incêndio e as frestas com as vigas ou lajes devidamente seladas, de forma a garantir a resistência ao fogo do conjunto;

g) os materiais transparentes ou translúcidos das janelas devem ser incombustíveis, exceção feita aos vidros laminados. A incombustibilidade desses materiais deve ser determinada em ensaio utilizando-se o método ISO 1182;

h) todas as unidades envidraçadas devem atender aos critérios de segurança previstos na ABNT NBR 7199;

Nas edificações com fachadas totalmente envidraçadas ou “fachadas-cortina” são exigidas as seguintes condições:

a) os caixilhos e os componentes transparentes ou translúcidos devem ser compostos por materiais incombustíveis, exceção feita aos vidros laminados; a incombustibilidade desses materiais deve ser determinada em ensaios utilizando-se o método ISO 1182;

b) devem ser previstos atrás destas fachadas, elementos de separação, ou seja, instalados parapeitos, vigas ou prolongamentos dos entrespos.

c) as frestas ou as aberturas entre a “fachada-cortina” e os elementos de separação devem ser vedados com selos corta-fogo, em todo perímetro; tais selos devem ser fixados aos elementos de separação de modo que sejam estruturalmente independentes dos caixilhos da fachada não sendo danificados em caso de movimentação dos elementos estruturais da edificação.

Compartimentação vertical no interior dos edifícios

A compartimentação vertical no interior dos edifícios é provida por meio de entrespos, cuja resistência ao fogo não deve ser comprometida pelas transposições que intercomunicam pavimentos. Os entrespos podem ser compostos por lajes de concreto armado ou protendido ou por composição de

	MEMORIAL DESCRITIVO N° 02/2023 REFORMA DOS PRÉDIOS DA CÂMARA MUNICIPAL DE LUÍS EDUARDO MAGALHÃES/BA	Versão: 01
		Data: SET/2023
		Página 49 de 63

outros materiais que garantam a separação física dos pavimentos. A resistência ao fogo dos entrepisos deve ser determinada por meio de ensaio segundo a ABNT NBR 5628 ou dimensionada de acordo com norma brasileira pertinente. Deve atender às seguintes condições:

a) no interior da edificação, todas as aberturas no entrepiso destinadas às passagens das instalações de serviços devem ser vedadas por selos corta-fogo; tais selos podem ser substituídos por paredes corta-fogo de compartimentação cegas posicionadas entre piso e teto;

b) as aberturas existentes nos entrepisos, devem ser protegidas por vedadores corta-fogo, construídas e instalados de acordo com ABNT NBR 11711;

c) os poços destinados a elevadores, montacarga e outras finalidades devem ser constituídos por paredes corta-fogo de compartimentação, devidamente consolidadas de forma adequada às lajes dos pavimentos, com resistência ao fogo. Suas aberturas devem ser protegidas por vedadores parachamas os quais devem apresentar resistência ao fogo igual às das paredes;

d) as escadas devem ser enclausuradas por meio paredes de compartimentação e portas corta-fogo;

e) no caso de dutos de ventilação, ar condicionado e exaustão que atravessarem as lajes, além da selagem da passagem destes equipamentos, devem existir registros corta-fogo, devidamente ancorados à laje. Caso esses registros não possam ser instalados, toda tubulação deve estar protegida de forma a apresentar resistência ao fogo conforme requisitos da NT 09 – Segurança Contra Incêndio dos Elementos de Construção.

Aberturas nos entrepisos

As aberturas existentes nos entrepisos devem ser devidamente protegidas por elementos corta-fogo de forma a não serem comprometidas suas características de resistência ao fogo, como apresentado nos itens a seguir:

Escadas

As escadas devem ser enclausuradas por meio de paredes de compartimentação e portas corta-fogo, atendendo às seguintes condições:

a) a resistência ao fogo da parede de compartimentação, no que tange aos panos de alvenaria ou de painéis pré-moldados fechando o espaço entre os elementos estruturais, deve ser determinada por meio da ABNT NBR 10636;

b) as portas corta-fogo de ingresso nas escadas e entre as antecâmaras e a escada devem atender ao disposto na ABNT NBR 11742;

c) as portas corta-fogo utilizadas para enclausuramento das escadas devem ser construídas integralmente com materiais incombustíveis, caracterizados de acordo com o método ISO 1182, exceção feita à pintura de acabamento;

d) quando a escada de segurança for utilizada como via de circulação vertical em situação de uso normal dos edifícios, suas portas corta-fogo podem permanecer abertas desde que sejam utilizados dispositivos elétricos que permitam seu fechamento em caso de incêndio, comandados por sistema de detecção automática de fumaça instalado no(s) hall(s) de acesso à(s) escada(s), de acordo com a ABNT NBR 9441;

e) a falha dos dispositivos de acionamento das portas corta-fogo deve dar-se na posição de segurança, ou seja, qualquer falha que possa ocorrer deve determinar automaticamente o fechamento da porta;

f) a situação “status” das portas corta-fogo (aberto ou fechado) deve ser indicada na central do sistema de detecção e o fechamento das mesmas deve poder ser efetuado por decisão humana na central;

g) nos pavimentos de descarga, os trechos das escadas que provém do subsolo ou dos pavimentos elevados devem ser enclausurados de maneira equivalente a todos os outros pavimentos;

h) a exigência de resistência ao fogo das paredes de enclausuramento da escada também se aplica às antecâmaras quando estas existirem.

3.14 – LOUÇAS E METAIS

	MEMORIAL DESCRITIVO N° 02/2023 REFORMA DOS PRÉDIOS DA CÂMARA MUNICIPAL DE LUÍS EDUARDO MAGALHÃES/BA	Versão: 01
		Data: SET/2023
		Página 50 de 63

3.14.1 - VASO SANITÁRIO COM CAIXA DE DESCARGA ACOPLADA, LINHA VOGUE PLUS CONFORTO, SEM ABERTURA FRONTAL P.515.17, DECA OU SIMILAR

Modelo: Vaso sanitário sifonado com caixa acoplada , padrão alto.

Material: Cerâmica esmaltada

Cor: branco

Acessórios: considerar fornecimento de todos os acessórios necessários para seu perfeito funcionamento.

Acessórios:

A) Parafusos de Fixação

Tipo: Conforme recomendado pelo Fabricante.

Acabamento: do Fabricante.

Aplicação: Para os vasos sanitários.

B) Ligações (Tubos, Engates)

Tipo: Conforme recomendado pelo Fabricante.

Acabamento: PVC.

Aplicação: Para os vasos sanitários

C) Anel Vedação:

Aplicação: na interligação entre a saída de cada vaso sanitário com o tubo de esgoto

3.14.2 - CUBA DE LOUÇA DE EMBUTIR (OVAL OU CIRCULAR) INCLUSIVE SIFÃO CROMADO, VÁLVULA CROMADA PARA PIA E ENGATE CROMADO

Tipo: Cuba oval para embutir 35x50 cm.

Material: Cerâmica esmaltada

Cor: branco

Acessórios: considerar fornecimento de todos os acessórios necessários para seu perfeito funcionamento.

Aplicação: nos sanitários.

3.14.3 - CUBA DE AÇO INOX 304, DIMENSÕES 80 X 50 X 30CM, E=0,8MM, COM VÁLVULA CROMADA, SIFÃO CROMADO (DECA REF C1680), TORNEIRA CROMADA (DECA LINHA C40 REF 1159) E ENGATE DE PLÁSTICO OU SIMILARES - REV 03

Tipo: Cuba em Aço Maxi Retangular de embutir

Material: aço inox

Dimensões: 80cm x 50cm x 300 mm

Cor: Inox

Acessórios: considerar fornecimento de todos os acessórios necessários para seu perfeito funcionamento.

Aplicação: copa.

3.14.4 - TORNEIRA CROMADA DE MESA PARA LAVATÓRIO COM SENSOR DE PRESENÇA. AF_01/2020

Tipo: Torneira com sensor de presença

Material: aço inox

Cor: Inox

Acessórios: considerar fornecimento de todos os acessórios necessários para seu perfeito

	MEMORIAL DESCRITIVO N° 02/2023 REFORMA DOS PRÉDIOS DA CÂMARA MUNICIPAL DE LUÍS EDUARDO MAGALHÃES/BA	Versão: 01
		Data: SET/2023
		Página 51 de 63

funcionamento.

Aplicação: sanitários.

3.14.5 - DUCHA HIGIÊNICA COM REGISTRO, LINHA DREAM, REF. 1984.C87.ACT.CR, DA DECA OU SIMILAR

Tipo: Ducha higiênica

Material: aço inox

Cor: Inox

Acessórios: considerar fornecimento de todos os acessórios necessários para seu perfeito funcionamento.

Aplicação: sanitários.

3.14.6 - TORNEIRA CROMADA DE MESA, COM FILTRO, PARA PIA DE COZINHA, REF.1140 - TWIN, DECA OU SIMILAR

Tipo: Torneira de mesa

Material: aço inox

Cor: Inox

Acessórios: considerar fornecimento de todos os acessórios necessários para seu perfeito funcionamento.

Aplicação: copa.

3.15 – COBERTURA

3.15.1 – RETIRADAS E DEMOLIÇÕES

3.15.1.1 – REMOÇÃO DE TELHAS DE FIBROCIMENTO | SINAPI 97647

Serão removidas todas as telhas de fibrocimento, tudo de acordo com o orçamento e em conformidade com o projeto.

RECOMENDAÇÃO: Deverão ser tomadas medidas adequadas para proteção contra danos aos operários, aos transeuntes e observadas as prescrições na NR 18.

PROCEDIMENTOS PARA EXECUÇÃO: Retirada de forma manual e cuidadosamente, após a retirada deverá ser transportada e armazenada em local apropriado.

UNIDADE DE MEDIÇÃO: Para fins de recebimento, a unidade de medição será o metro quadrado.

3.15.1.2 – RETIRADA DE CALHA | ORSE 43

Deverá proceder a demolição cuidadosa das calhas. É recomendado o uso de Equipamentos de proteção individual (EPI) para a execução do serviço. Para fins de recebimento, a unidade de medição é o metro.

3.15.1.3 – DEMOLIÇÃO DE RUFO | ORSE 12202

DESCRIÇÃO:

Deverá proceder a demolição cuidadosa das dos rufos. É recomendado o uso de Equipamentos de

	MEMORIAL DESCRITIVO N° 02/2023 REFORMA DOS PRÉDIOS DA CÂMARA MUNICIPAL DE LUÍS EDUARDO MAGALHÃES/BA	Versão: 01
		Data: SET/2023
		Página 52 de 63

proteção individual (EPI) para a execução do serviço. Para fins de recebimento, a unidade de medição é o metro.

RECOMENDAÇÕES:

Deverão ser tomadas medidas adequadas para proteção contra danos aos operários, aos transeuntes e observadas as prescrições da Norma Regulamentadora NR 18 - Condições de Trabalho na Indústria da Construção (MTb).

Uso de mão-de-obra habilitada.

Uso obrigatório de Equipamento de Proteção Individual (EPI).

3.15.1.4 – REMOÇÃO DE TRAMA DE MADEIRA / SINAPI 97650

DESCRIÇÃO:

As estruturas do telhado que apresentem patologias deverão ser retiradas cuidadosamente, transportadas e armazenadas em local apropriado. Os materiais que não tiverem condições de reaproveitamento serão considerados entulhos, transportados para local conveniente e posteriormente retirados da obra.

RECOMENDAÇÕES:

A execução deste serviço deverá ser orientada por profissional habilitado, utilizando equipamentos adequados e obedecendo aos critérios de segurança recomendados.

3.15.1.5 – COLETA E CARGA MANUAL DE ENTULHO / ORSE 26

DESCRIÇÃO:

Executar carga manual dos entulhos até o guincho elétrico que levará os entulhos ao chão.

Deverão ser tomadas medidas adequadas para proteção contra danos aos operários, aos transeuntes e observadas as prescrições da Norma Regulamentadora NR 18 - Condições de Trabalho na Indústria da Construção.

Uso de mão-de-obra habilitada.

Uso obrigatório de Equipamento de Proteção Individual (EPI).

PROCEDIMENTOS PARA EXECUÇÃO:

UNIDADE DE MEDIÇÃO:

Para fins de recebimento, a unidade de medição é o metro cubico

3.15.1.6 – CARGA MANOBRA E DESCARGA DE ENTULHO / SINAPI 100981

DESCRIÇÃO:

Não exceder a carga máxima do caminhão. Deverão ser tomadas medidas adequadas para proteção contra danos aos operários, aos transeuntes e observadas as prescrições da Norma Regulamentadora NR 18 - Condições de Trabalho na Indústria da Construção. Uso de mão-de-obra habilitada. Uso obrigatório de Equipamento de Proteção Individual (EPI)

RECOMENDAÇÕES:

Executar a carga para encher a caçamba do caminhão com entulho, tomando-se cuidados para evitar o deslizamento e/ou queda do material. Transporte da carga em velocidade e horário adequados e descarga em aterro legalizado e licenciado de acordo com as normas ambientais vigentes.

UNIDADE DE MEDIÇÃO:

Para fins de recebimento, a unidade de medição é o metro cubico

	MEMORIAL DESCRITIVO N° 02/2023 REFORMA DOS PRÉDIOS DA CÂMARA MUNICIPAL DE LUÍS EDUARDO MAGALHÃES/BA	Versão: 01
		Data: SET/2023
		Página 53 de 63

3.15.1.7 – TRANSPORTE COM CAMINHÃO BASCULANTE / SINAPI 97914

Define-se pelo transporte do entulho, Deve ser transportado por caminhões basculantes, com proteção superior. Sua D.M.T. estimada será de 10,00 km. Este serviço será medido e pago por (m³xkm), sendo o volume equivalente aquele das escavações e cargas e a distância medida de acordo com o trajeto aprovado pela FISCALIZAÇÃO.

3.15.2 – COBERTURA

3.15.2.1 – TRAMA DE MADEIRA / SINAPI 92544

Madeira: Maçaranduba, Angelim ou Equivalente da região. Características:

Peça de madeira de lei não aparelhada, com seção de 6,0 x 12,0 cm;

Para o levantamento dos índices de produtividade foram considerados os operários envolvidos diretamente com o serviço;

A composição é válida para tramas de madeira com distanciamento entre eixos das estruturas de apoio entre 2,4 e 3,2 m; distanciamento entre eixos das terças de 1,6 m.

A trama descrita pode ser apoiada sobre tesouras ou pontaletes.

Verificar o posicionamento da estrutura de apoio e do comprimento das peças de acordo com o projeto;

Posicionar as terças conforme previsto no projeto, conferindo distância entre tesouras, pontaletes ou outros apoios, declividade da cobertura, extensão do pano, distanciamento, esquadro e paralelismo entre as terças;

Fixar as terças na estrutura de apoio, cravando os pregos 22 X 48 aproximadamente a 45° em relação à face lateral da terça, de forma que penetrem cerca de 3 a 4 cm na peça de apoio;

Rebater as cabeças de todos os pregos, de forma a não causar ferimentos nos montadores do telhado ou em futuras operações de manutenção.

Informações Complementares:

Os dados apresentados não abrangem todas as especificidades relacionadas a cada projeto, portanto somente o projetista será capaz de dimensionar as peças conforme cada caso.

3.15.2.2 – CUMEEIRA NORMAL DE FIBROCIMENTO, ESP 8MM / ORSE 251

Deverão ser substituídas as cumeeiras de fibrocimento pois as existentes apresentam patologias e diferem em espessura das novas telhas que serão aplicadas. rachadura, partes quebradas ou fissuras. Serão utilizadas cumeeiras novas, similares as existentes, ondulada, com espessura de 8mm.

3.15.2.3 – CALHA EM CHAPA DE AÇO GALVANIZADO N° 26 / ORSE 8268

Deverão ser instaladas, em substituição as existentes, novas calhas em chapa galvanizada.

Tais elementos deverão obedecer as medidas do projeto.

A CONTRATADA garantirá por um prazo mínimo de 5 (cinco) anos após a aceitação final da obra, a qualidade dos materiais e serviços executados, sendo a única responsável e respondendo neste prazo por quaisquer defeitos e imperfeições verificadas, desde que não sejam provenientes de utilização indevida pela CONTRATANTE.

Todas as calhas deverão ser testadas mediante teste de estanqueidade. A prova d'água deverá ser repetida quantas vezes se fizerem necessárias até a aceitação final por parte da FISCALIZAÇÃO.

	MEMORIAL DESCRITIVO N° 02/2023 REFORMA DOS PRÉDIOS DA CÂMARA MUNICIPAL DE LUÍS EDUARDO MAGALHÃES/BA	Versão: 01
		Data: SET/2023
		Página 54 de 63

3.15.2.4 – RUFO EM CHAPA DE AÇO GALVANIZADO N° 24 / SINAPI 94231

Nos locais indicados em projeto deverão ser instalados rufos simples em chapa de aço galvanizado n° 24, corte de 25cm, incluso transporte vertical.



Figura 43: Rufo Simples

3.15.2.5 – IMPERMEABILIZAÇÃO C/ MANTA ASFÁLTICA ALUMINIZADA / ORSE 10029

As coberturas, sobre calhas e rufos, assim como as situações que exigem atenção, deverão ser impermeabilizadas com manta asfáltica aluminizada, rigorosamente de acordo com as instalações existentes, seguindo as orientações deste memorial descritivo, para garantir a impermeabilidade de águas pela cobertura.

Caberá à CONTRATADA total responsabilidade pela boa execução da impermeabilização da cobertura e calhas, por sua estanqueidade às águas pluviais.

Concluído a limpeza, remoção de elementos pontiagudos, a cobertura deverá se apresentar limpa, absolutamente isenta de restos de materiais utilizados na sua execução, como: pedaços de telha, parafusos, etc.

Aplicação de manta asfáltica 3 mm, com polímeros, estruturada sem tecido de polipropileno, com acabamento superior com folha de alumínio composto flexível e acabamento inferior em poliéster.

Atender a Norma ABNT NBR 9952/98 Tipo I e II.

Fabricado com sistema de qualidade certificado NBR ISO 9001:2000.

A aplicação da manta asfáltica deverá estar de acordo com a norma NBR 279/9574.

3.15.2.6 – GUINDASTE HIDRÁULICO AUTO PROPELIDO, COM LANÇA TRELIÇADA 40 M, CAPACIDADE MÁXIMA 75 T / SINAPI 93287

Está previsto no custo da referida obra, 32 horas de guindaste, que representa 4 diárias, para que os devidos materiais das coberturas sejam levados aos topos dos prédios. Lembrando que à critério de pagamento deve-se realizar o controle da real utilização desse equipamento e atestar em medições apenas as horas que realmente o equipamento foi utilizado.

3.15.2.7 – TELHAMENTO COM TELHA ESTRUTURAL DE FIBROCIMENTO E= 8 MM, COM ATÉ 2 ÁGUAS / PRÓPRIO TELHA 001

Características:

	MEMORIAL DESCRITIVO N° 02/2023 REFORMA DOS PRÉDIOS DA CÂMARA MUNICIPAL DE LUÍS EDUARDO MAGALHÃES/BA	Versão: 01
		Data: SET/2023
		Página 55 de 63

Telha de fibrocimento ondulada e = 8 mm, 2,44 x 1,10m. Esse insumo pode ser substituído por telhas de fibrocimento onduladas com comprimentos diferentes (1,22m; 1,53m; 1,83m; 2,13m), desde que o insumo esteja em m²;

Parafuso galvanizado de rosca soberba 5/16" X 250mm, para fixação em madeira. Esse insumo pode ser substituído por gancho chato em ferro galvanizado, comprimento 110mm, seção 1/8" x 1/2" (3mm x 12mm). No caso das telhas serem fixadas em perfis metálicos, deverá ser utilizado o gancho com rosca Ø 8mm;

Conjunto de vedação com arruela de aço galvanizado e arruela de PVC cônica;

Considerou-se inclinação do telhado de 10%;

Considerou-se recobrimento lateral de ¼ de onda para cálculo de consumo de materiais;

Execução:

Na execução dos serviços os trabalhadores deverão estar munidos dos EPI's necessários, sendo que os cintos de segurança trava-quedas deverão estar acoplados, através de cordas, a terças ou ganchos vinculados à estrutura;

Os montadores deverão caminhar sobre tábuas apoiadas sobre as terças, sendo as tábuas providas de dispositivos que impeçam seu escorregamento;

Antes do início dos serviços de colocação das telhas devem ser conferidas as disposições de tesouras, meia-tesouras, terças, elementos de contraventamento e outros. Deve ainda ser verificado o distanciamento entre terças, de forma a se atender ao recobrimento transversal especificado no projeto e/ou ao recobrimento mínimo estabelecido pelo fabricante das telhas;

A colocação deve ser feita por fiadas, com as telhas sempre alinhadas na horizontal (fiadas) e na vertical (faixas). A montagem deve ser iniciada do beiral para a cumeeira, sendo as águas opostas montadas simultaneamente no sentido contrário aos ventos (telhas a barlavento recobrem telhas a sotavento);

Realizar o corte diagonal dos cantos das telhas intermediárias, a fim de evitar o remonte de quatro espessuras, com a utilização de disco diamantado; na marcação da linha de corte, considerar o recobrimento lateral das telhas (1/4 ou 11/4 de onda) e o recobrimento transversal especificado (14cm, 20cm etc);

Perfurar as telhas com brocas apropriadas, a uma distância mínima de 5cm da extremidade livre da telha;

3.15.3 – CONDUTOS HORIZONTAIS E VERTICAIS

3.15.3.1 – FORNECIMENTO DE TUBO DE PVC P/REDE COLETORA DE ÁGUAS PLUVIAIS, JEI, PB, DN = 200MM (VINILFORT - TIGRE OU SIMILAR) | ORSE 6337

Os condutores verticais são dutos destinados a escoar as águas das coberturas planas horizontais e das calhas dos telhados para o nível da superfície do terreno ou ligando-se aos condutores horizontais, canaletas ou caixas de areia. Deverão ser instalados embutidos na alvenaria. O material utilizado preferencialmente é o PVC. Os condutores verticais devem ser dispostos em uma só prumada, evitando-se os desvios. Estes, quando absolutamente necessários, devem ser feitos apenas mediante curvas de 45°, complementadas por aberturas e tampões de inspeção.

Os condutores horizontais podem ser os canais, canaletas ou tubulações horizontais destinadas a conduzir as águas drenadas até os locais de lançamento final, sejam sarjetas ou corpos receptores de superfície (rios, canais, lagos, entre outros). Em todos os casos, estes condutos devem funcionar em regime de escoamento livre, com a lâmina de altura igual a, no máximo, 2/3 do diâmetro interno do tubo ou da altura da seção do canal ou canaleta. A declividade dos condutos deve ser uniforme de, no mínimo, 0,5%.

Nas tubulações enterradas, devem ser previstas caixas de areia, sempre que houver:

- conexão de outra tubulação;

	MEMORIAL DESCRITIVO N° 02/2023 REFORMA DOS PRÉDIOS DA CÂMARA MUNICIPAL DE LUÍS EDUARDO MAGALHÃES/BA	Versão: 01
		Data: SET/2023
		Página 56 de 63

- mudança de declividade;
- mudança de direção; e,
- ligação de condutores verticais.

As tubulações enterradas devem ser localizadas onde não seja prevista a passagem de cargas móveis, devendo o fundo das valas ser constituído de terreno de boa capacidade de suporte, ou receber lastro de concreto ou de pedra britada; os canos devem ser recobertos com, no mínimo, 30cm de terra isenta de materiais que possam danificar a tubulação, a compactação deve ser feita em camadas de 20cm.

3.15.3.2 – CURVA PVC PARA REDE COLETORA DE ÁGUAS PLUVIAIS, EB-644, 45 GR, 200 MM, COM JUNTA ELÁSTICA. / SINAPI 83535

As curvas são os elementos que fazem as ligações das colunas (condutores verticais) a tubulação que fica enterrada (condutores horizontais), dando assim, um encaminhamento adequado das águas pluviais.

3.15.3.3 – RALO HEMISFÉRICO EM Fº Fº, TIPO ABACAXI Ø 150MM UN / ORSE INSUMO 7371

Os ralos hemisféricos, do tipo abacaxi, são ralos instalados nas descidas das tubulações da calha. Sua função é evitar que maiores sujidades, como folhas e dejetos de pássaros, entrem nas tubulações impedindo o entupimento destes elementos. Sua instalação se torna fundamental, pois o entupimento parcial ou total dessas tubulações pode gerar transbordamento das calhas gerando infiltrações na laje. Esses elementos devem passar por limpezas mensais.

3.15.4 – IMPERMEABILIZAÇÃO DA LAJE

3.15.4.1 – IMPERMEABILIZAÇÃO DE SUPERFÍCIE COM EMULSÃO ASFÁLTICA, 2 DEMÃOS AF_06/2018 / SINAPI 98557

Para garantir a eficiência do sistema impermeabilizante com manta líquida é fundamental que seja feita a aplicação correta do produto. O primeiro passo é realizar a limpeza da superfície que receberá o tratamento. Essa etapa deve ser feita em todo e qualquer processo para impermeabilização de concreto. A limpeza é imprescindível para garantir que o produto fixe melhor na região.

É importante não pular essa fase, porque qualquer impureza presente no local, como desmoldante, graxa ou sujeiras, influenciarão diretamente no desempenho do impermeabilizante.

Em seguida, a superfície já pode ser preparada para receber a manta líquida. Caso o local precise ser lavado com jatos de água de pressão, é necessário esperar a secagem completa antes da aplicação.

Em situações em que as lajes foram concretadas recentemente, o ideal informado pelos fabricantes é que aguarde cerca de 15 dias para a aplicação do produto.

Uma outra dica importante é que todas as fissuras devem ser consertadas antes da aplicação da manta líquida.

Para a aplicação correta da manta é preciso mais de uma demão. O recomendável são três demãos, com intervalos de três horas cada, realizadas de forma cruzada, em sentidos perpendiculares entre elas. Esse produto é vendido pronto para ser usado, mas pode ser diluído em água para facilitar a aderência na primeira demão. Coloque o produto direto na superfície com a ajuda de rolos de pintura comum ou trinchas.

Para cada metro quadrado do local será usado a quantidade indicada pelo fabricante da manta líquida, por isso, faça o cálculo preciso para evitar desperdícios ou falta de material. O produto também não pode ser aplicado em superfícies muito frias (abaixo de 10°C) ou com temperaturas elevadas (acima de 35°C), para não comprometer os processos químicos de cura. A cada dois anos é recomendável que seja aplicada uma nova camada do produto.



3.15.4.2 – Regularização De Piso Para Impermeabilização Com Arg. Traço T4, Esp. Média = 2,5cm / ORSE 2180

DESCRIÇÃO

Execução de contrapiso cimentado executado com argamassa traço 1:3 (cimento e areia) com espessura de 2cm, sobre a laje, com finalidade de corrigir irregularidades e nivelar a superfície. Preparo manual.

RECOMENDAÇÕES

A laje deverá estar limpa, curada e endurecida. O traço deve ser ajustado experimentalmente, observando-se a característica da argamassa quanto à trabalhabilidade. Deve-se cuidar para que as condições climáticas não interfiram na aplicação e cura da argamassa. Não deve ser executado em dias chuvosos e devem ser protegidos da ação direta do sol logo após a aplicação.

Uso de mão-de-obra especializada. Uso obrigatório de Equipamento de Proteção Individual (EPI).

PROCEDIMENTOS PARA EXECUÇÃO

Sobre a laje previamente limpa e umedecida fixam-se gabaritos, distantes 2 m a 3 m entre si, que devem ser usados como referência do nivelamento da superfície. Sobre a base de regularização, serão colocadas as juntas de dilatação, que poderão ser de plástico, vidro ou outro material compatível formando quadrados. Será empregada a argamassa constituída de cimento e areia média ou grossa sem peneirar, no traço 1:3.

UNIDADE DE MEDIÇÃO

Para fins de recebimento, a unidade de medição é o metro quadrado.

3.15.5 – REMOÇÃO E REINSTALAÇÃO DE CONDICIONADORES DE AR

3.15.5.1 – RETIRADA APARELHO AR CONDICIONADO / SBC 22325

Conforme demonstrado em laudo técnico, as instalações e manutenções dos aparelhos de ar condicionados são grandes vetores na apresentação de patologias que ocasionam as infiltrações presentes na cobertura. Para sanar tal situação, o projeto prevê um local adequado para a instalação desses aparelhos, com acesso adequado. Para tal, precisa-se da instalação e desinstalação desses aparelhos.

Para fins de recebimento será utilizado a unidade como medida.

3.15.5.2 – REMANEJAMENTO DE CONDENSADORES DE MINICENTRAIS DE AR CONDICIONADO, INCLUSIVE PONTO DE FORÇA E RECARGA DE GÁS / SEINFRA C3734

Esta situação é análoga a situação do item anterior, 3.2.5.1. Tal execução se faz necessária para um melhor realojamento das condensadoras dos aparelhos de ar condicionado. Esse serviço deverá ser acompanhado por um profissional, engenheiro mecânico.

Para fins de recebimento será utilizado a unidade como medida.

3.15.5.3 – COMPOSIÇÃO PARAMÉTRICA DE PONTO ELÉTRICO DE TOMADA PARA APARELHOS DE AR CONDICIONADO (20A/250V) EM EDIFÍCIO RESIDENCIAL COM ELETRODUTO EMBUTIDO EM RASGOS NAS PAREDES, INCLUSO TOMADA, ELETRODUTO, CABO, RASGO, QUEBRA E CHUMBAMENTO. AF_11/2022 / SINAPI 104481

Item importante no remanejamento das condensadoras de ar-condicionado. Serão instaladas novas tomadas de força elétrica para atender os equipamentos de ar condicionados. Esse serviço deverá ser

	MEMORIAL DESCRITIVO N° 02/2023 REFORMA DOS PRÉDIOS DA CÂMARA MUNICIPAL DE LUÍS EDUARDO MAGALHÃES/BA	Versão: 01
		Data: SET/2023
		Página 58 de 63

acompanhado por um profissional, engenheiro eletricista.

Para fins de recebimento será utilizado a unidade como medida.

3.15.6 – PLATAFORMA DE ACESSO AS COBERTURAS

3.15.6.1 – REMOÇÃO DE ESTRUTURA METÁLICA CHUMBADA EM CONCRETO (PLATAFORMA) | ORSE 227

As plataformas existentes se encontram em má condição de uso, necessitando de nova estrutura. Elas se foram má locadas, apoiadas em laje, perfurando telhas de fibrocimento, gerando vários pontos de infiltrações.

Serão retiradas todas as estruturas das plataformas existentes.

As novas plataformas serão instaladas diretamente na parede do reservatório de água, em nível abaixo do reservatório, de forma que não seja apoiada e laje, evitando movimentações e vibrações eliminando as infiltrações ocasionadas por esses movimentos.

3.15.6.2 – ESTRUTURA METÁLICA EM AÇO P/ MEZANINOS E PLATAFORMAS, VÃO LIVRE ATÉ 6,00M, CHAPA XADREZ 1/4", ÁREA SUPERIOR A 50 M2, SOBRECARGA 700 KG/M2, PINTURA 01 DEMÃO DE EPOXI FUNDO ÓXIDO DE FERRO + 02 DEMÃOS DE ESMALTE EPOXI BRANCO. REV 03_03/2022 | ORSE 12373

Para a verificação das estruturas apresentadas, serão obedecidas as recomendações das seguintes normas técnicas:

- NBR 8.800/2008 – Projeto de estruturas e de estruturas mistas de aço e concreto de edifícios;
- NBR 14.762/2009 – Dimensionamento de estruturas de aço constituídas por perfis formados a frio;
- NBR 6.120/1980 – Cargas para o cálculo de estruturas de edificações;
- NBR 8.681/2004 – Ações e segurança nas estruturas – procedimento.
- AWS D1.1/D1.1M:2008, Structural welding code steel

A movimentação das estruturas de aço na obra deverá ser feita de modo a obedecer aos seguintes requisitos gerais:

Os perfis devem ser transportadas, de preferência, na posição vertical, e suspensa por dispositivos colocados em posições tais que evitaria inversão de esforços a tração e compressão nos banzos inferior e superior, respectivamente. Deverão ser tomados cuidados especiais para os casos de peças esbeltas e que devam ser devidamente contraventadas provisoriamente, para a movimentação. A carga e descarga da estrutura deverão ser feitas com todos os cuidados necessários para evitar deformações que as inutilizem parcial ou totalmente e que resultem em custos adicionais. Todas as peças metálicas devem ser cuidadosamente alojadas sobre madeirame espesso disposto de forma a evitar que a peça sofra efeito de corrosão. As peças deverão ser estocadas em locais que possuem drenagem de águas pluviais adequadas evitando-se com isto o acúmulo de água sobre ou sob as peças.

3.15.6.3 – GUINDASTE HIDRÁULICO AUTOPROPELIDO, COM LANÇA TELESCÓPICA 40 M, CAPACIDADE MÁXIMA 60 T, POTÊNCIA 260 KW - CHP DIURNO. AF_03/2016 | SINAPI 93287

Está previsto no custo da referida obra, 16 horas de guindaste, que representa 2 diárias, para que os devidos materiais das plataformas sejam levados aos topos dos prédios. Lembrando que à critério de pagamento deve-se realizar o controle da real utilização desse equipamento e atestar em medições apenas as horas que realmente o equipamento foi utilizado.

	MEMORIAL DESCRITIVO N° 02/2023 REFORMA DOS PRÉDIOS DA CÂMARA MUNICIPAL DE LUÍS EDUARDO MAGALHÃES/BA	Versão: 01
		Data: SET/2023
		Página 59 de 63

3.15.7 – RECUPERAÇÃO ESTRUTURAL - RESERVATÓRIOS DE ÁGUA

3.15.7.1 - RECUPERAÇÃO ESTRUTURAL - RESERVATÓRIOS DE ÁGUA

3.15.7.1.1 – ARMAÇÃO DE LAJE DE ESTRUTURA CONVENCIONAL DE CONCRETO ARMADO UTILIZANDO AÇO CA-50 DE 10,0 MM - MONTAGEM. AF_06/2022 | SINAPI 92771

Serão recuperadas as estruturas de concreto armado dos reservatórios de água dos blocos A e B da respectiva câmara municipal.

Este item irá fazer a reposição do aço nas lajes dos referidos reservatórios. Os mesmos sofreram com exposição à infiltrações e falta de recobrimento devido das armaduras, que levou a oxidação, assim como, a perda de seção, atingindo diretamente na redução de suas propriedades mecânicas, principalmente quando se refere aos esforços de tração.

3.15.7.1.2 - IMPERMEABILIZAÇÃO COM VEDAPREN BRANCO OU SIMILAR, PARA LAJES, 06 DEMAÕS – EXTERNO | ORSE 4849

VEDAPREN BRANCO é uma membrana líquida, de base acrílica e aplicação a frio, pronta para uso e moldada no local. Cobre a estrutura com uma proteção impermeável, com ótimas características de elasticidade, altamente resistente às intempéries e de grande durabilidade.

Proporciona um excelente acabamento, além de refletir os raios solares, o que reduz assim parte do calor absorvido pela estrutura.

VEDAPREN BRANCO dispensa proteção contra os raios solares.

VEDAPREN BRANCO é indicado para:

Impermeabilização de áreas não sujeitas ao tráfego de veículos ou pedestres como:

lajes;

marquises;

coberturas inclinadas (em calhas de concreto, abóbadas, “sheds”, etc.).

Pintura de paredes externas sujeitas a batidas de chuva.

A superfície a ser impermeabilizada deve estar limpa e seca. Regularizar com argamassa de cimento e areia traço 1:4, com adição de VEDACIT, proporcionando um caimento mínimo de 1% em direção aos coletores de águas pluviais.

Fazer a aplicação com escovão de pêlo macio ou broxa, espalhando uniformemente o VEDAPREN BRANCO sobre a superfície.

VEDAPREN BRANCO é aplicado como fornecido, em 6 demãos, com intervalo de 6 horas entre elas.

Diluir a primeira demão - demão de imprimação - em 15% de água para proporcionar melhor penetração do produto. Nas outras demãos, o produto deve ser aplicado puro.

Áreas sujeitas à movimentação, como lajes pré, juntas e trincas, devem receber um reforço entre a primeira e a segunda demão com tecido VEDATEX.

Estocar o produto em local coberto, fresco, seco e ventilado, fora do alcance de crianças e animais e longe de fontes de calor.

- Visto que os serviços de impermeabilização requerem conhecimentos específicos, recomenda-se que sejam executados por profissionais habilitados.

	MEMORIAL DESCRITIVO N° 02/2023 REFORMA DOS PRÉDIOS DA CÂMARA MUNICIPAL DE LUÍS EDUARDO MAGALHÃES/BA	Versão: 01
		Data: SET/2023
		Página 60 de 63

- Aplicar com tempo estável.
- Recomenda-se cobrir os objetos a fim de evitar danos com respingos.
- Equipamento de Proteção Individual:
 - Óculos de Segurança
 - Avental de PVC
 - Luvas de borracha

3.15.7.1.3 - RECUPERAÇÃO CONCRETO, S/REFORÇO RECONSTITUIÇÃO C/ARGAMASSA POLIMÉRICA ESP.=25MM | SEINFRA C4740

3.15.7.1.4 - RECUPERAÇÃO CONCRETO, SÓ REFORÇO DA ARMADURA | SEINFRA C4741

3.15.7.1.5 - IMPERMEABILIZAÇÃO COM ARGAMASSA POLIMÉRICA (3 DEMÃOS) TIPO DENVERTEC 100 E APLICAÇÃO DE TELA DE POLIESTER RESINADA, MALHA 2X2MM, REF: DENVERTELA POLIESTER R OU SIMILAR (INTERNO) | ORSE 8953

3.15.8 – RECUPERAÇÃO DE PORTÕES E ESCADAS DE ACESSO AOS RESERVATÓRIOS DE ÁGUA

3.15.8.1 – SERRALHEIRO COM ENCARGOS COMPLEMENTARES | SINAPI 88315

O projeto contempla 24 horas de serralheiro para que sejam realizados serviços de recuperação da escada e portões de acesso aos reservatórios, tanto no bloco A, como no bloco B.

3.15.8.2 – AUXILIAR DE SERRALHEIRO COM ENCARGOS COMPLEMENTARES | SINAPI 88251

O projeto contempla 24 horas auxiliar de serralheiro para que sejam realizados serviços de recuperação da escada e portões de acesso aos reservatórios, tanto no bloco A, como no bloco B.

3.15.9 - PINTURA EXTERNA

3.15.9.1 – APLICAÇÃO MANUAL DE PINTURA COM TINTA TEXTURIZADA ACRÍLICA EM SUPERFÍCIES EXTERNAS DE SACADA DE EDIFÍCIOS DE MÚLTIPLOS PAVIMENTOS, UMA COR. AF_06/2014 | 88420

Serão executadas pintura externa nas faces das paredes dos reservatórios, na cor preta. A escolha da cor preta foi motivada pela estética, pois, recentemente, os prédio, objeto deste contrato, sofreu processo de modernização da fachada, onde foram instalados peles de vidro. Dessa forma, para que as paredes dos reservatórios não destoem do restante do prédio, foi escolhida a pintura na cor preta, como solução desta problemática.

3.15.9.2 – MONTAGEM E DESMONTAGEM DE ANDAIME MODULAR FACHADEIRO, COM PISO METÁLICO, PARA EDIFICAÇÕES COM MÚLTIPLOS PAVIMENTOS (EXCLUSIVE ANDAIME E LIMPEZA). AF_11/2017 | SINAPI 97063

DESCRIÇÃO:

	MEMORIAL DESCRITIVO N° 02/2023 REFORMA DOS PRÉDIOS DA CÂMARA MUNICIPAL DE LUÍS EDUARDO MAGALHÃES/BA	Versão: 01
		Data: SET/2023
		Página 61 de 63

Instalação de andaimes em tubos aço carbono de 1a. Qualidade, diâmetro de 48 mm com parede de 3 mm de espessura com costura, no padrão Dimm 2440, composto de painéis com 1,50m de base e de altura, ligados através um travamento em X e também por um travamento interno diagonal, que garantam estabilidade; deverá ter escada fazendo parte do painel. A plataforma de trabalho deverá ser acompanhada de guardacorpo e rodapé garantindo uma maior segurança.

RECOMENDAÇÕES:

As peças e montagem dos andaimes deverão estar em conformidade com padrão NR18 do código da construção civil, devendo ser dimensionados e construídos de modo a suportar, com segurança, as cargas de trabalho a que estarão sujeitos Deverão ser utilizados braçadeiras que resistam a no mínimo 700 Kg de escorregamento.

O piso de trabalho dos andaimes deve ter forração completa, antiderrapante, ser nivelado e fixado de modo seguro e resistente.

Os andaimes devem dispor de sistema guarda-corpo e rodapé, inclusive nas cabeceiras, em todo o perímetro.

Uso de mão-de-obra habilitada.

Uso obrigatório de Equipamento de Proteção Individual (EPI).

PROCEDIMENTOS PARA EXECUÇÃO:

Com dois painéis e uma diagonal, inicia-se a montagem. Efetuada a primeira montagem, são colocados o terceiro e quarto painéis. Nesta ordem continua-se a montagem, até a altura desejada. Montar uma diagonal a cada 3m. Inverter sua posição, montando em X, para travar o sistema. Os montantes dos andaimes devem ser apoiados em sapatas sobre base sólida capaz de resistir aos esforços solicitantes e às cargas transmitidas. A estrutura dos andaimes deve ser fixada à construção por meio de amarração e entroncamento, de modo a resistir aos esforços a que estará sujeita. Devem ser tomadas precauções especiais, quando da montagem, desmontagem e movimentação de andaimes próximos às redes elétricas.

UNIDADE DE MEDIÇÃO:

A unidade de medição é a locação mensal por metro quadrado.

3.16 – SERVIÇOS COMPLEMENTARES

3.16.1 - DIVISÓRIA EM GRANITO SÃO GABRIEL POLIDO, E=2CM, INCLUSIVE MONTAGEM COM FERRAGENS

DESCRIÇÃO:

A fixação das divisórias será através de engaste nas alvenarias e apoiadas no piso. Ver projeto de arquitetura. Embutida horizontalmente no piso (2cm) e verticalmente na parede (2cm) na espessura de 30mm e com polimento em todas as suas faces expostas.

- Aplicação: Sanitários coletivos;
- Elementos Componentes:
- Dobradiça cromada para portas de Box;
- Fechadura cromada (livre ocupado)
- A colocação deverá ser feita por empresa especializada.

3.16.2 - PLOTAGEM DE ADESIVO VINIL EM LETREIRO (C/APLICAÇÃO)

Serão aplicados adesivo vinílico nas peles de vidro por dentro nos sanitários. A situação existente não fornece privacidade aos usuários.

3.17 – BRISE METÁLICO

	MEMORIAL DESCRITIVO N° 02/2023 REFORMA DOS PRÉDIOS DA CÂMARA MUNICIPAL DE LUÍS EDUARDO MAGALHÃES/BA	Versão: 01
		Data: SET/2023
		Página 62 de 63

3.17.1 - BRISE METÁLICO HUNTER DOUGLAS REF. MINIWARE # 103 COR PRATA OU SIMILAR, COM ESTRUTURA E MONTAGEM, EXCLUSIVE ANDAIMES OU PLATAFORMA

Serão instalados brises metálicos na face externa dos reservatórios de água. Eles devem ficar afastados 1,50m das paredes pois nelas ficaram alocadas as condensadoras dos aparelhos de ares condicionados.

Marca: Hunter Douglas;

Referência: Miniwave 103;

Cor: prata ou similar.

3.18 – SERVIÇOS FINAIS

3.18.1 - LIMPEZA GERAL / ORSE 2450

Após o término dos serviços acima especificados, a construtora deverá proceder a limpeza do canteiro de obra. A edificação deverá estar pronta para utilização, bem como o pátio deverá estar devidamente limpo e regularizado. Antes da entrega da obra deve ser feito um teste em todas as instalações e aparelhos. A obra obedecerá à boa técnica, atendendo às recomendações da ABNT e das Concessionárias locais.

3.18.2. IPLACA DE INAUGURAÇÃO EM ALUMÍNIO

Para inauguração deverá ser instalada em local a definir pela fiscalização.

Características:

Composto por alumínio preto, 150x100cm, esp=4mm, (ACM constit. de 02 chapas sólidas de alumínio c/ núcleo central em polietileno), c/ pintura coilcoating PVDF KYNAR 500, texto gravado a laser, acab em verniz autom., mold alumínio Placa de inauguração 150x100cm em alumínio composto preto, esp=4mm, (ACM constit. de 02 chapas sólidas de alumínio c/ núcleo central em polietileno), c/ pintura coilcoating PVDF KYNAR 500, texto gravado a laser, acab em verniz autom

3.19 – ADMINISTRAÇÃO LOCAL

3.19.1 – EQUIPE TÉCNICA

3.19.1.1 – ENGENHEIRO CIVIL DE OBRA JUNIOR COM ENCARGOS COMPLEMENTARES

3.19.1.2 – MESTRE DE OBRAS COM ENCARGOS COMPLEMENTARES

3.19.1.3 – ENCARREGADO GERAL DE OBRAS COM ENCARGOS COMPLEMENTARES

3.19.1.4 – TÉCNICO EM SEGURANÇA DO TRABALHO COM ENCARGOS COMPLEMENTARES

3.19.1.5 – ENGENHEIRO ELETRICISTA COM ENCARGOS COMPLEMENTARES

3.19.1.6 – ENGENHEIRO MECÂNICO COM ENCARGOS COMPLEMENTARES

A Administração Local compreende os custos das seguintes parcelas e atividades, dentre outras que se mostrarem necessárias:

- Engenheiro Civil de Obra Junior;

	MEMORIAL DESCRITIVO N° 02/2023 REFORMA DOS PRÉDIOS DA CÂMARA MUNICIPAL DE LUÍS EDUARDO MAGALHÃES/BA	Versão: 01
		Data: SET/2023
		Página 63 de 63

- Mestre de Obras;
- Encarregado de Obras;
- Técnico de Segurança do Trabalho
- Engenheiro Eletricista;
- Engenheiro Mecânico.

3.20 – CUSTOS COMPLEMENTARES - ATENDIMENTO NR'S E CCT

Neste item estão contidos os custos referentes elaboração de documentos obrigatórios das normas regulamentadoras (NR'S) e itens de refeição da convenção coletiva de trabalho firmada pelo SINDUSCON - SINDICATO DA INDÚSTRIA DA CONSTRUÇÃO DO ESTADO DA BAHIA.

Luís Eduardo Magalhães, 04 de setembro de 2023

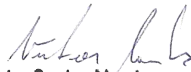
Victor Santos Mendonça
 Engenheiro Civil
 CREA 3275 TPAL

VICTOR SANTOS MENDONÇA
ENGENHEIRO CIVIL: 34460BA

ANEXO 6
(DESENHOS)

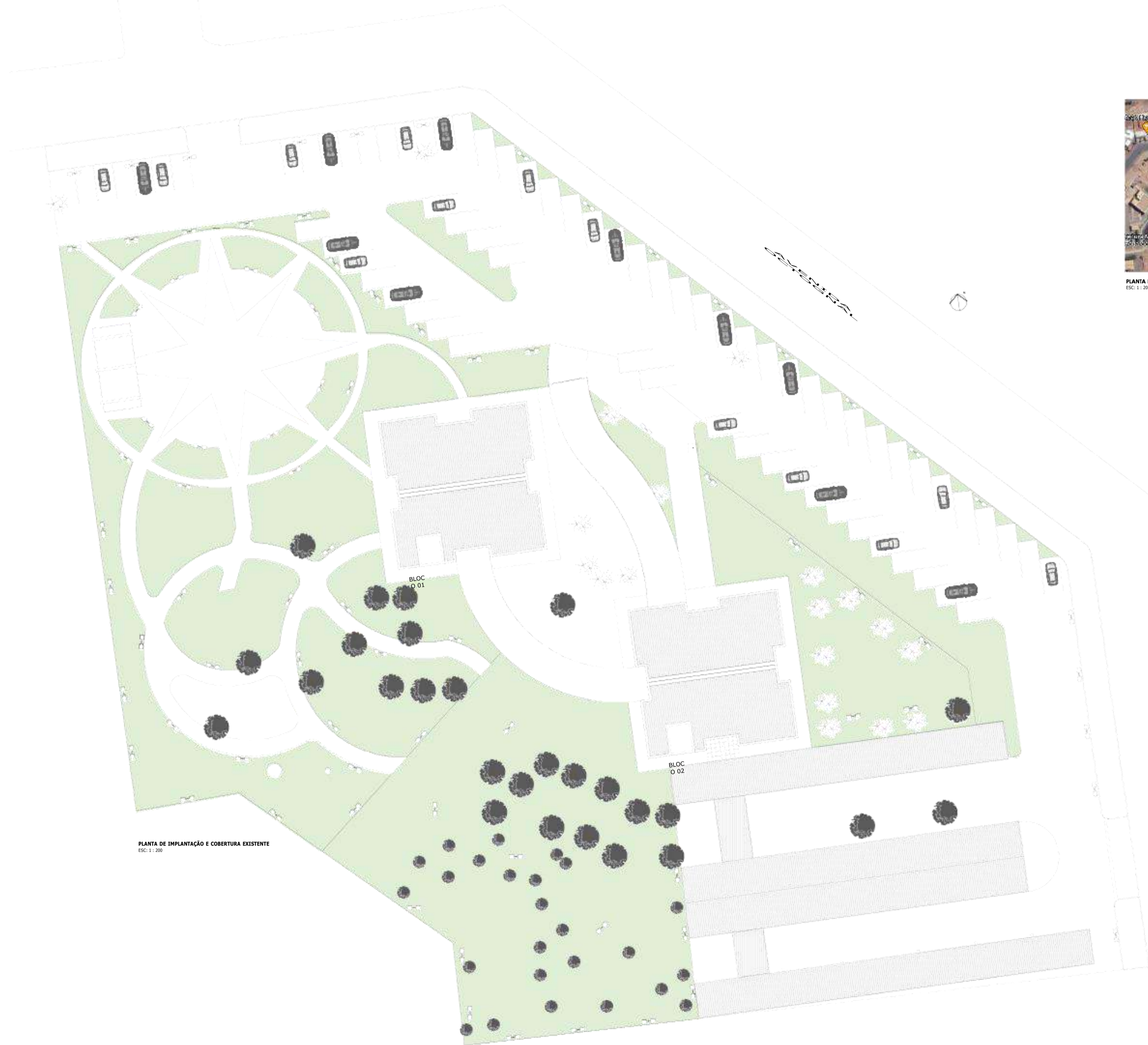

PLANTA DE SITUAÇÃO
ESC. 1: 200

PLANTA DE IMPLANTAÇÃO E COBERTURA EXISTENTE
ESC. 1: 200

PROJETO: PROJETO ARQUITETÔNICO
FINALIDADE DA OBRA: REFORMA
CONTEÚDO DA PRANCHA: PLANTA DE IMPLANTAÇÃO E COBERTURA
PRANCHA 01 / 12

DATA: 13/03/2023
ESCALA: 1:200
DESENHO: BEATRIZ
ARQUIVO: 01

CNPJ: 04.214.440/0001-00

PROPRIETÁRIO: CÂMARA DE LUÍS EDUARDO MAGALHÃES
ENDEREÇO: Av. Juscelino Kubitschek - Jardim Imperial
Luís Eduardo Magalhães - BA, 47850-000



QUADRO DE ÁREAS:

ÁREA EXISTENTE:	3.982,36m²
ÁREA A CONSTRUIR:	2.102,29m²
ÁREA A CONSTRUIR (ACRESCENDO DE ÁREA):	2.102,29m²
ESTACIONAMENTO:	1.548,65m²
BLOCO 01:	1.548,65m²
BLOCO 02:	1.548,65m²
TOTAL DA ÁREA CONSTRUIVA:	3.648,28m²
ÁREA DO TERRENO:	18.037,79m²
(CO) ÍNDICE DE OCUPAÇÃO:	0,204
(CUB) COEFICIENTE DE APROVEITAMENTO BÁSICO:	0,2117
(CUB) ÍNDICE DE PAVIMENTAÇÃO:	26,27%

QUADRO DE ASSINATURAS:

PROPRIETÁRIO: CÂMARA DE LUÍS EDUARDO MAGALHÃES
CNPJ: 04.214.440/0001-00

PROJETO: VICTOR SANTOS MENDONÇA
CREA: 248084

DESENHO: VICTOR SANTOS MENDONÇA
CREA: 248084

DESENHO: VICTOR SANTOS MENDONÇA
CREA: 248084

APROVAÇÃO DA PREFEITURA:

CONDICIONANTES:

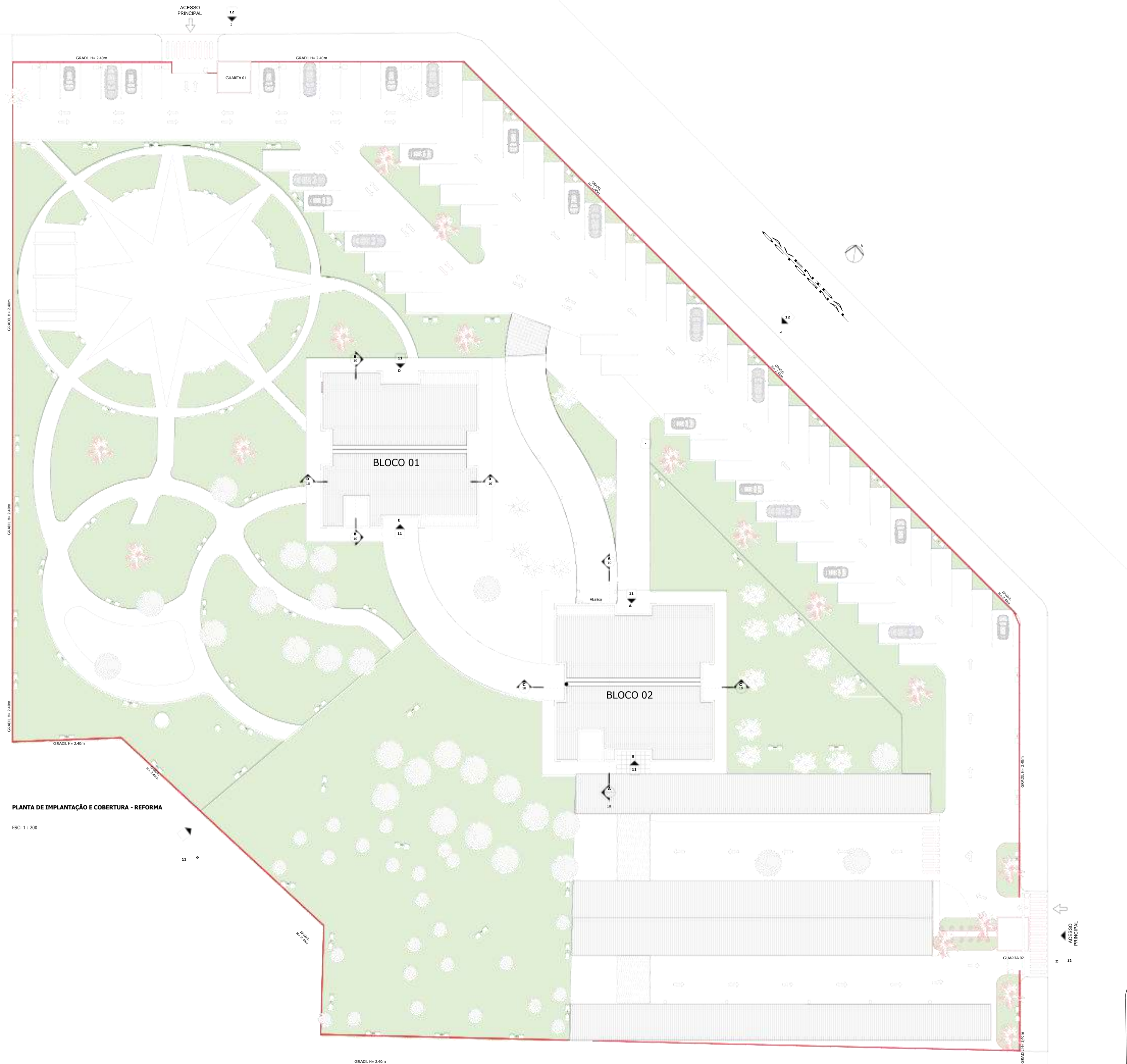

PLANTA DE IMPLANTAÇÃO E COBERTURA - REFORMA

ESC: 1 : 200

CONTEÚDO

PROJETO: PROJETO ARQUITETÔNICO
 FINALIDADE DA OBRA: REFORMA
 CONTEÚDO DA PRANCHA: PLANTA DE IMPLANTAÇÃO E COBERTURA - REFORMA

DATA: 13/03/2023
 ESCALA: As indicadas
 DESENHO: BEATRIZ
 ARQUIVO: 01

PROPRIETÁRIO: CÂMARA DE LUÍS EDUARDO MAGALHÃES
 CNPJ: 04.214.440/0001-00

ENDEREÇO: Av. Augusto Kubitschek, Jardim Imperial, Lote 10, Edifício Magalhães, SA - 47500-000



QUADRO DE ÁREAS:

ÁREA CONSTRUTIVA	3.985,36m²
ÁREA A CONSTRUIR (ÁREA DE ÁREA)	2.042,72m²
ÁREA DE TERRENO	1.548,65m²
TOTAL DA ÁREA CONSTRUTIVA	3.985,36m²
ÁREA DO TERRENO	1.548,65m²
(CO) ÍNDICE DE OCUPAÇÃO	2,57
(CO) COEFICIENTE DE APROVEITAMENTO MÁXIMO	0,217
(CO) ÍNDICE DE PERMEABILIDADE	30,27%

QUADRO DE ASSINATURAS:

PROPRIETÁRIO: CÂMARA DE LUÍS EDUARDO MAGALHÃES
 CNPJ: 04.214.440/0001-00

RESP. TÉCNICA: VICTOR SANTOS MENDONÇA
 CREA: 2440584

APROVAÇÃO DA PREFEITURA:

CONDICIONANTES:

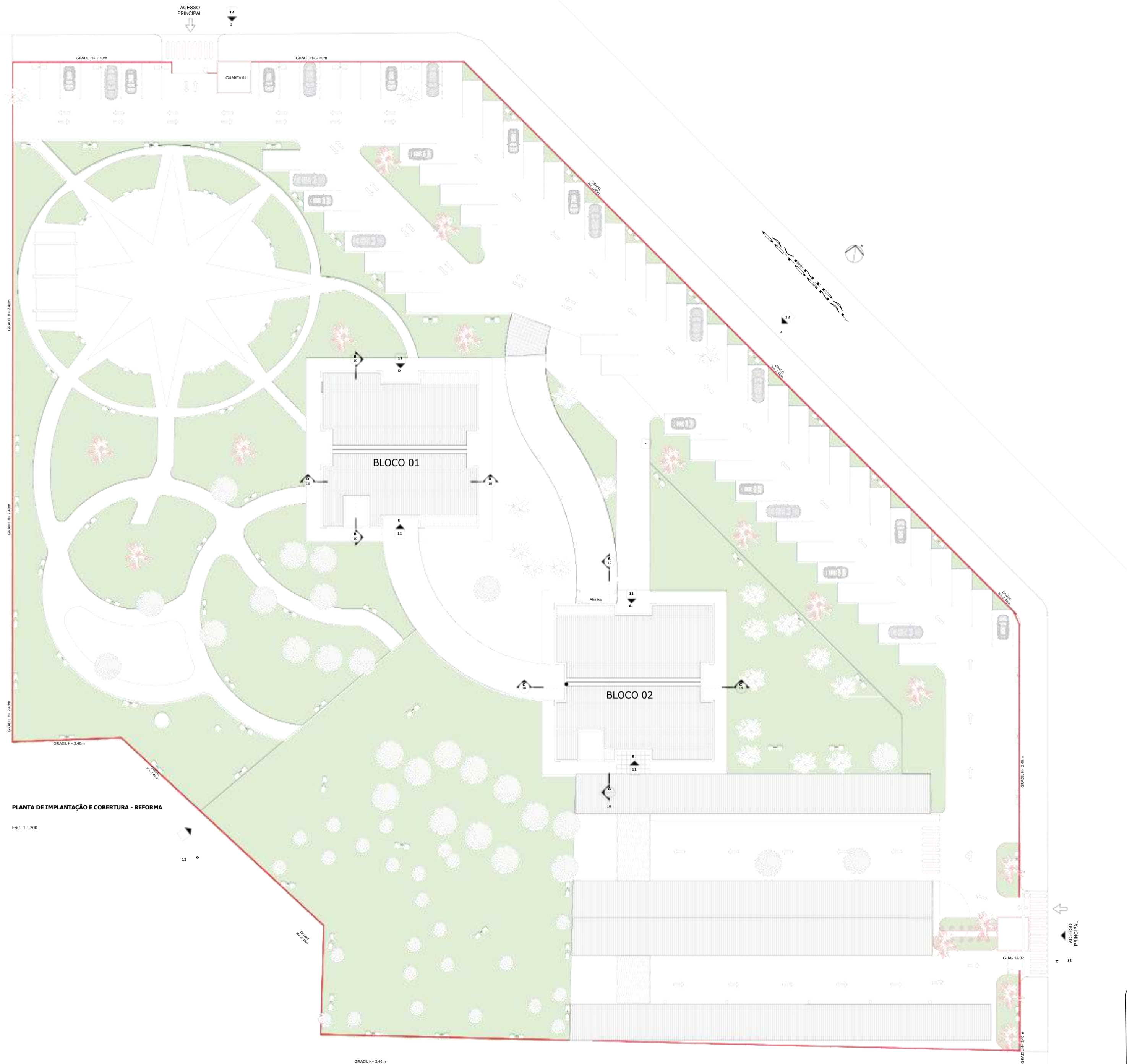

PLANTA DE IMPLANTAÇÃO E COBERTURA - REFORMA

ESC: 1 : 200

CONTEÚDO

PROJETO: PROJETO ARQUITETÔNICO
 FINALIDADE DA OBRA: REFORMA
 CONTEÚDO DA PRANCHA: PLANTA DE IMPLANTAÇÃO E COBERTURA - REFORMA

DATA: 13/03/2023
 ESCALA: As indicadas
 DESENHO: BEATRIZ
 ARQUIVO: 01

PROPRIETÁRIO: CÂMARA DE LUÍS EDUARDO MAGALHÃES
 CNPJ: 04.214.440/0001-00

ENDEREÇO: Av. Augusto Kubitschek, Jardim Imperial, Lote Edifício Magalhães, SA - 47500-000



QUADRO DE ASSINATURAS:
 PROPRIETÁRIO: CÂMARA DE LUÍS EDUARDO MAGALHÃES
 CNPJ: 04.214.440/0001-00
 RESP. TÉCNICA: VICTOR SANTOS MENDONÇA
 CREA: 2440584

QUADRO DE ÁREAS:

ÁREA CONSTRUTIVA	3.985,36m²
ÁREA A CONSTRUIR (ÁREA DE ÁREA)	2.402,72m²
ÁREA DE TERRENO	1.548,65m²
TOTAL DA ÁREA CONSTRUTIVA	3.985,36m²
ÁREA DO TERRENO	1.548,65m²
(CO) ÍNDICE DE OCUPAÇÃO	2,57
(CO) COEFICIENTE DE APROVEITAMENTO BRUTO	0,217
(CO) ÍNDICE DE PERMEABILIDADE	30,27%

APROVAÇÃO DA PREFEITURA:
 CONDICIONANTES:

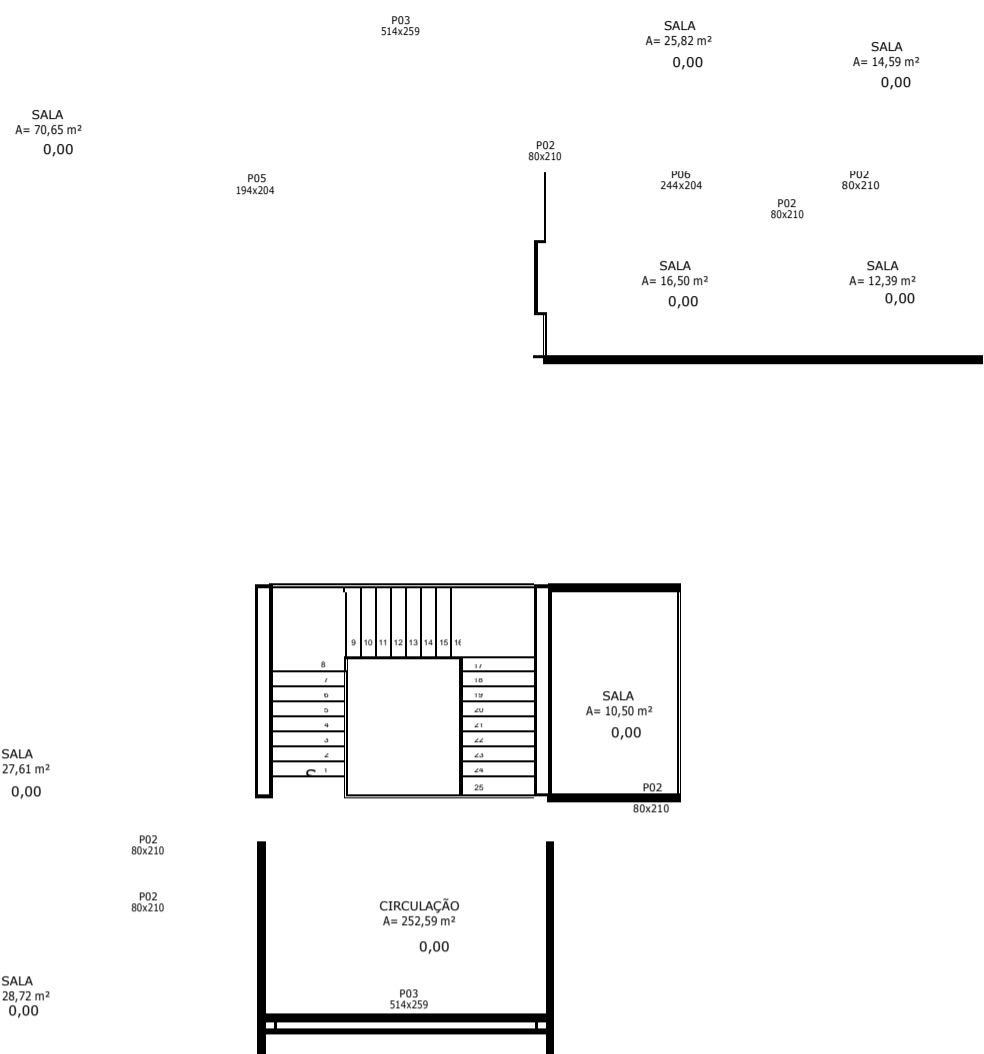

PAVIMENTO TÉRREO - BLOCO B
ESC: 1 : 100

1º PAVIMENTO - BLOCO B
ESC: 1 : 100

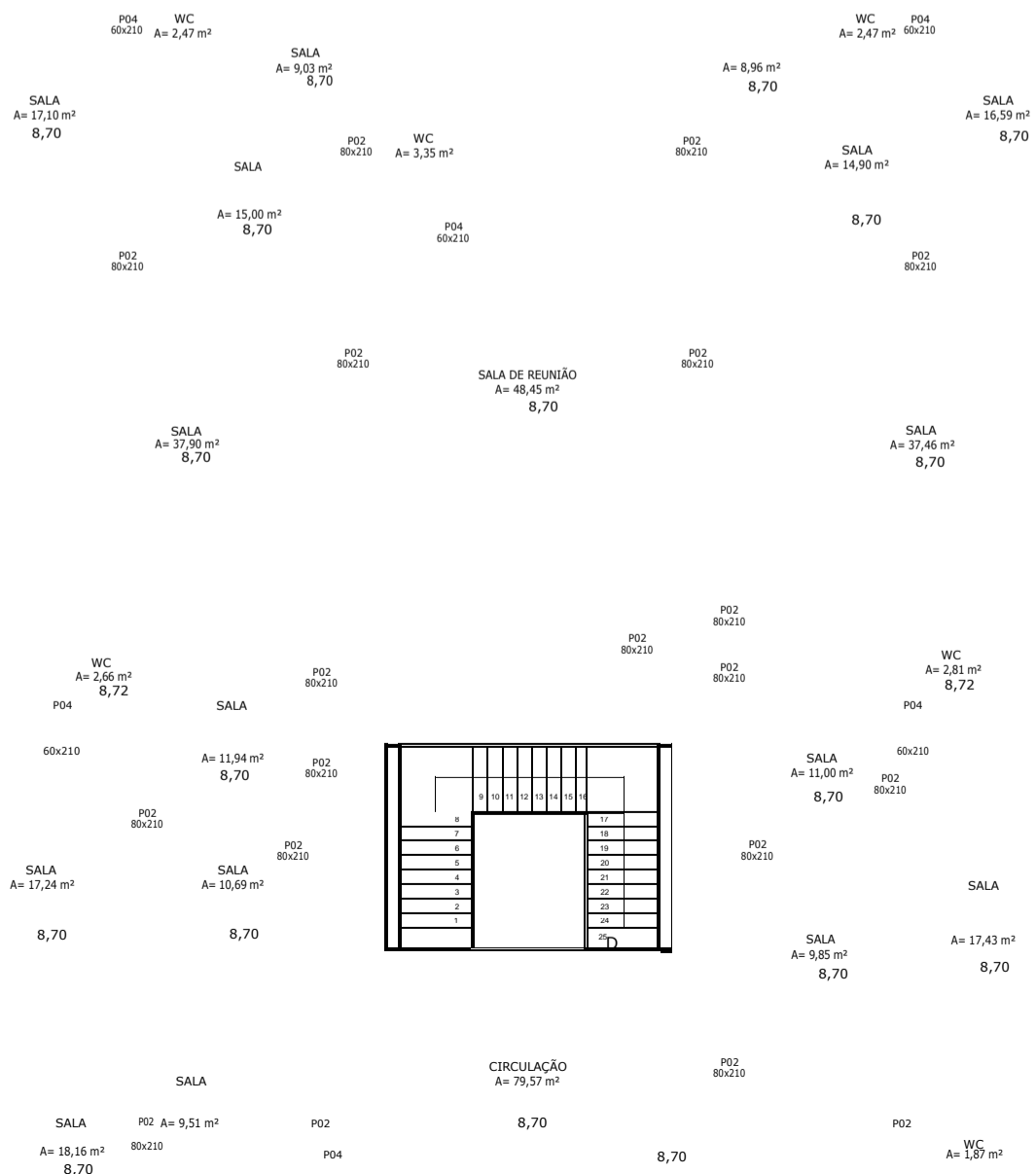

DETALHE FORRO PLANTA
ESC: 1 : 50

DETALHE FORRO CORTE
ESC: 1 : 50

TABELA DE PAREDES	
Descrição	Área
	0,00 m²
	0,00 m²
Parede externa e = 2 cm: Estrutura Metálica (Estacionamento Coberto)	621,13 m²
Parede externa e = 13 cm: Acabamento (Pintura) + Avenaria + Acabamento (Massa corrida e pintura)	19,20 m²
Parede externa e = 13 cm: Acabamento (Pintura) + Avenaria + Acabamento (Massa corrida e pintura)	52,35 m²
Parede interna e = 2 cm: Acabamento (Revestimento Cerâmico)	591,24 m²
Parede externa e = 10 cm: Meio Fio	95,85 m²
Parede interna e = 10 cm: Gesso (Pintura) + Estrutura alumínio + Gesso (Pintura)	1912,72 m²
Parede interna e = 15 cm: Acabamento (Massa corrida e pintura) + Avenaria + Acabamento (Massa corrida e pintura)	492,21 m²
Parede interna e = 30 cm: Acabamento (Massa corrida e pintura) + Avenaria + Acabamento (Massa corrida e pintura)	2566,83 m²
Parede externa e = 40 cm: Acabamento (Massa corrida e pintura) + Avenaria + Acabamento (Massa corrida e pintura)	27,18 m²
	0,00 m²
	0,00 m²
	0,00 m²
	6383,70 m²

CONSTRUIR

0,25

0,25

1,60

0,13

FORRO TÉRREO
2,63

TABELA DE AMBIENTES		
Nome	Nível	Área
GUARITA	TÉRREO	4,09 m²
WC	TÉRREO	1,11 m²
SALA	TÉRREO	70,65 m²
SALA	TÉRREO	25,82 m²
SALA	TÉRREO	14,59 m²
SALA	TÉRREO	16,50 m²
SALA	TÉRREO	12,39 m²
CIRCULAÇÃO	TÉRREO	213,43 m²
HALL	TÉRREO	24,05 m²
SALA	TÉRREO	27,61 m²
SALA	TÉRREO	28,72 m²
ESPERA	TÉRREO	64,52 m²
WC FEM.	TÉRREO	3,70 m²
WC MAS.	TÉRREO	3,70 m²
CIRCULAÇÃO	TÉRREO	105,65 m²
HALL	TÉRREO	16,57 m²
SALA	TÉRREO	36,95 m²
SALA	TÉRREO	10,42 m²
HALL	TÉRREO	1,91 m²
ESCADA	TÉRREO	5,47 m²
varanda	TÉRREO	5,77 m²
ESCADA	TÉRREO	9,20 m²
ESCADA	TÉRREO	15,11 m²
SALA	TÉRREO	10,50 m²
SALA	TÉRREO	13,27 m²
SALA	TÉRREO	25,26 m²
SALA	TÉRREO	35,24 m²
SALA	TÉRREO	17,64 m²
SALA	TÉRREO	44,73 m²
COMPRAS	TÉRREO	13,64 m²
PROTOCOLO	TÉRREO	14,12 m²
SALA	TÉRREO	24,40 m²
SALA	1º PAVIMENTO	14,28 m²
WC	1º PAVIMENTO	3,35 m²
SALA	1º PAVIMENTO	11,51 m²
SALA	1º PAVIMENTO	6,38 m²
SALA	1º PAVIMENTO	47,72 m²
WC	1º PAVIMENTO	3,16 m²
SALA	1º PAVIMENTO	21,95 m²
SALA	1º PAVIMENTO	7,04 m²
SALA	1º PAVIMENTO	9,97 m²
CPD	1º PAVIMENTO	8,78 m²
WC FEM.	1º PAVIMENTO	12,95 m²
SALA	1º PAVIMENTO	9,34 m²
WC	1º PAVIMENTO	2,61 m²
SALA	1º PAVIMENTO	17,81 m²
SALA	1º PAVIMENTO	13,57 m²
SALA	1º PAVIMENTO	40,63 m²
WC MASC.	1º PAVIMENTO	12,26 m²
ARQUIVO GERAL	1º PAVIMENTO	30,62 m²
ANEXO JURIDICO	1º PAVIMENTO	25,12 m²
WC	1º PAVIMENTO	4,32 m²
CIRCULAÇÃO	1º PAVIMENTO	68,03 m²
ESCADA	1º PAVIMENTO	15,25 m²
SALA	1º PAVIMENTO	14,02 m²
SALA	1º PAVIMENTO	16,39 m²
SALA	1º PAVIMENTO	14,92 m²
SALA	1º PAVIMENTO	19,40 m²
WC	1º PAVIMENTO	16,06 m²
WC	1º PAVIMENTO	14,19 m²
CIRCULAÇÃO	1º PAVIMENTO	84,50 m²
ATAS	1º PAVIMENTO	5,41 m²

TABELA DE AMBIENTES		
Nome	Nível	Área
SALA	1º PAVIMENTO	8,91 m²
COPA	1º PAVIMENTO	22,21 m²
COPA	1º PAVIMENTO	12,75 m²
SALA	1º PAVIMENTO	257,74 m²
SALA	1º PAVIMENTO	20,19 m²
SALA	1º PAVIMENTO	17,21 m²
SALA	2º PAVIMENTO	17,10 m²
SALA	2º PAVIMENTO	15,00 m²
WC	2º PAVIMENTO	2,47 m²
SALA	2º PAVIMENTO	9,03 m²
WC	2º PAVIMENTO	3,35 m²
SALA	2º PAVIMENTO	37,90 m²
WC	2º PAVIMENTO	2,66 m²
SALA	2º PAVIMENTO	11,94 m²
SALA	2º PAVIMENTO	17,24 m²
SALA	2º PAVIMENTO	10,69 m²
SALA	2º PAVIMENTO	18,16 m²
SALA	2º PAVIMENTO	9,51 m²
WC	2º PAVIMENTO	1,87 m²
SALA	2º PAVIMENTO	8,73 m²
SALA	2º PAVIMENTO	48,45 m²
SALA	2º PAVIMENTO	14,90 m²
SALA	2º PAVIMENTO	8,96 m²
WC	2º PAVIMENTO	2,47 m²
SALA	2º PAVIMENTO	16,59 m²
SALA	2º PAVIMENTO	37,46 m²
SALA	2º PAVIMENTO	11,00 m²
WC	2º PAVIMENTO	2,81 m²
SALA	2º PAVIMENTO	9,85 m²
SALA	2º PAVIMENTO	17,43 m²
SALA	2º PAVIMENTO	8,51 m²
SALA	2º PAVIMENTO	9,43 m²
SALA	2º PAVIMENTO	17,68 m²
WC	2º PAVIMENTO	1,87 m²
SALA	2º PAVIMENTO	39,78 m²
SALA	2º PAVIMENTO	6,56 m²
SALA	2º PAVIMENTO	8,88 m²
ESCADA	2º PAVIMENTO	5,07 m²
WC	2º PAVIMENTO	2,17 m²
WC FEM.	2º PAVIMENTO	12,49 m²
SALA	2º PAVIMENTO	13,50 m²
SALA	2º PAVIMENTO	5,53 m²
SALA	2º PAVIMENTO	12,16 m²
SALA	2º PAVIMENTO	8,74 m²
SALA	2º PAVIMENTO	44,49 m²
CONTABILIDADE	2º PAVIMENTO	30,02 m²
RECURSOS HUMANOS	2º PAVIMENTO	31,58 m²
ARQ.	2º PAVIMENTO	7,46 m²
CIRCULAÇÃO	2º PAVIMENTO	83,43 m²
WC	2º PAVIMENTO	11,21 m²
WC	2º PAVIMENTO	2,08 m²
SALA	2º PAVIMENTO	22,34 m²
SALA	2º PAVIMENTO	8,12 m²
SALA	2º PAVIMENTO	8,70 m²
SALA	2º PAVIMENTO	15,11 m²
SALA	2º PAVIMENTO	14,00 m²
FINANCEIRO	2º PAVIMENTO	27,56 m²
SALA	2º PAVIMENTO	18,23 m²
SALA	2º PAVIMENTO	16,47 m²

Grand total: 121 2655,84 m²

PROJETO:
PROJETO ARQUITETÔNICO

FINALIDADE DA OBRA:
REFORMA

CONTEÚDO DA PRANCHA:
PLANTA BAIXA, 1 PAV. E 2 PAV. BLOCO B

PROPRIETÁRIO:

CÂMARA DE LUÍS EDUARDO MAGALHÃES

ENDEREÇO:

Av. Juscelino Kubitschek - Jardim Imperial
Luís Eduardo Magalhães - BA, 47850-000

PLANTA DE SITUAÇÃO :

QUADRO DE ÁREAS :

ÁREA EXISTENTE:	3.505,34m²
ÁREA A CONSTRUIR:	
ÁREA A CONSTRUIR (ACRÉSCIMO DE ÁREA):	
ESTACIONAMENTO:	2.410,13m²
BLOCO 01:	1.521,99m²
BLOCO 02:	1.548,45m²
TOTAL DA ÁREA CONSTRUÍDA:	3.055,34m²
ÁREA DO TERRENO:	14.557,73m²
(IO) ÍNDICE DE OCUPAÇÃO:	8,80%
(CAB) COEFICIENTE DE APROVEITAMENTO BÁSICO:	0,2117
(TP) ÍNDICE DE PERMEABILIDADE:	38,37%

DATA:
13/03/2023

ESCALA:
1 :100

DESENHO:
BEATRIZ

PROPRIETÁRIO:
CÂMARA DE LUÍS EDUARDO MAGALHÃES
CNPJ: 04.214.440/0001-00

QUADRO DE ASSINATURAS :

AUTORIA DO PROJETO: VICTOR SANTOS MENDONÇA
CREA: 344608A

RESP. TÉCNICA: VICTOR SANTOS MENDONÇA
CREA: 344608A

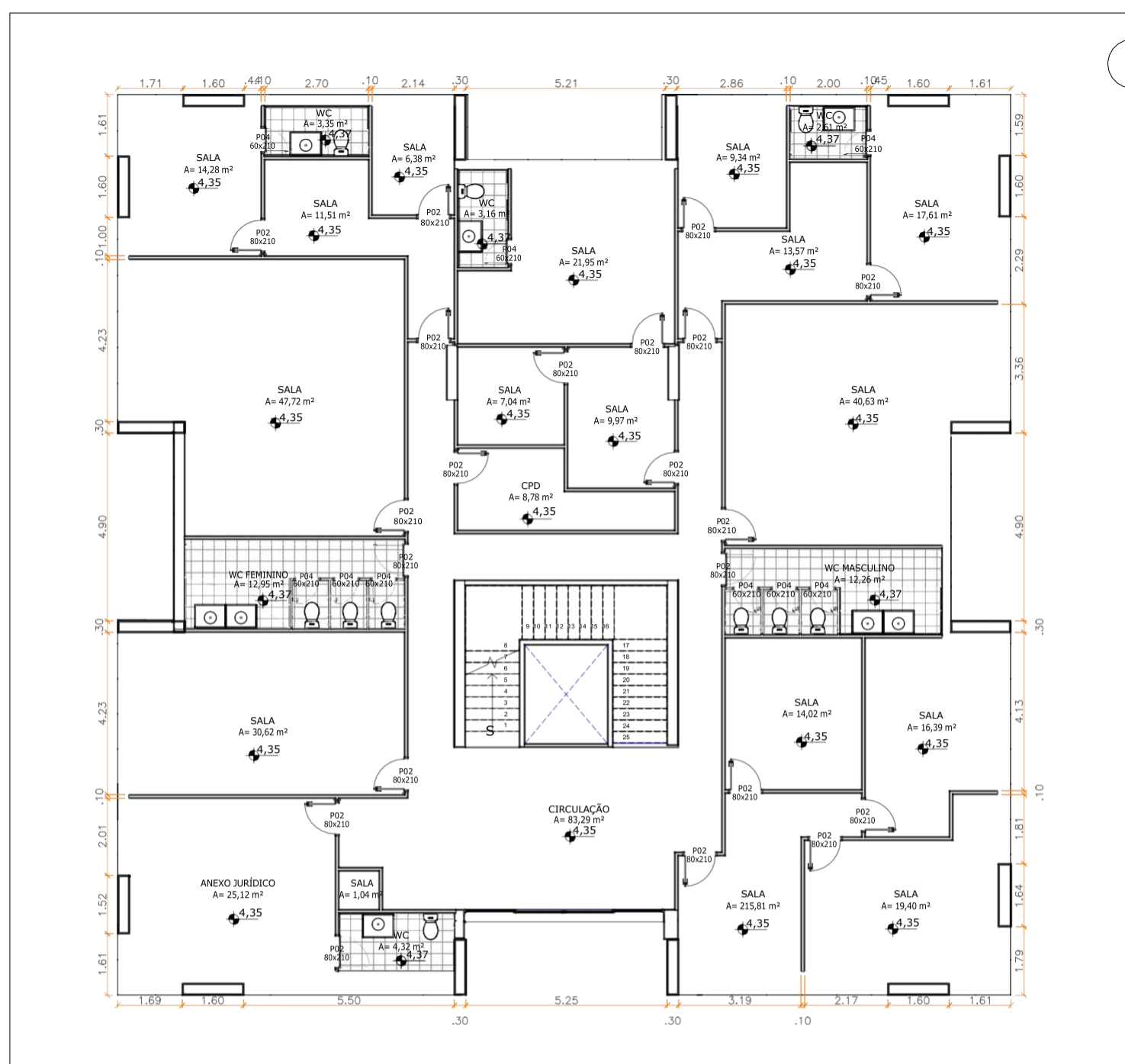
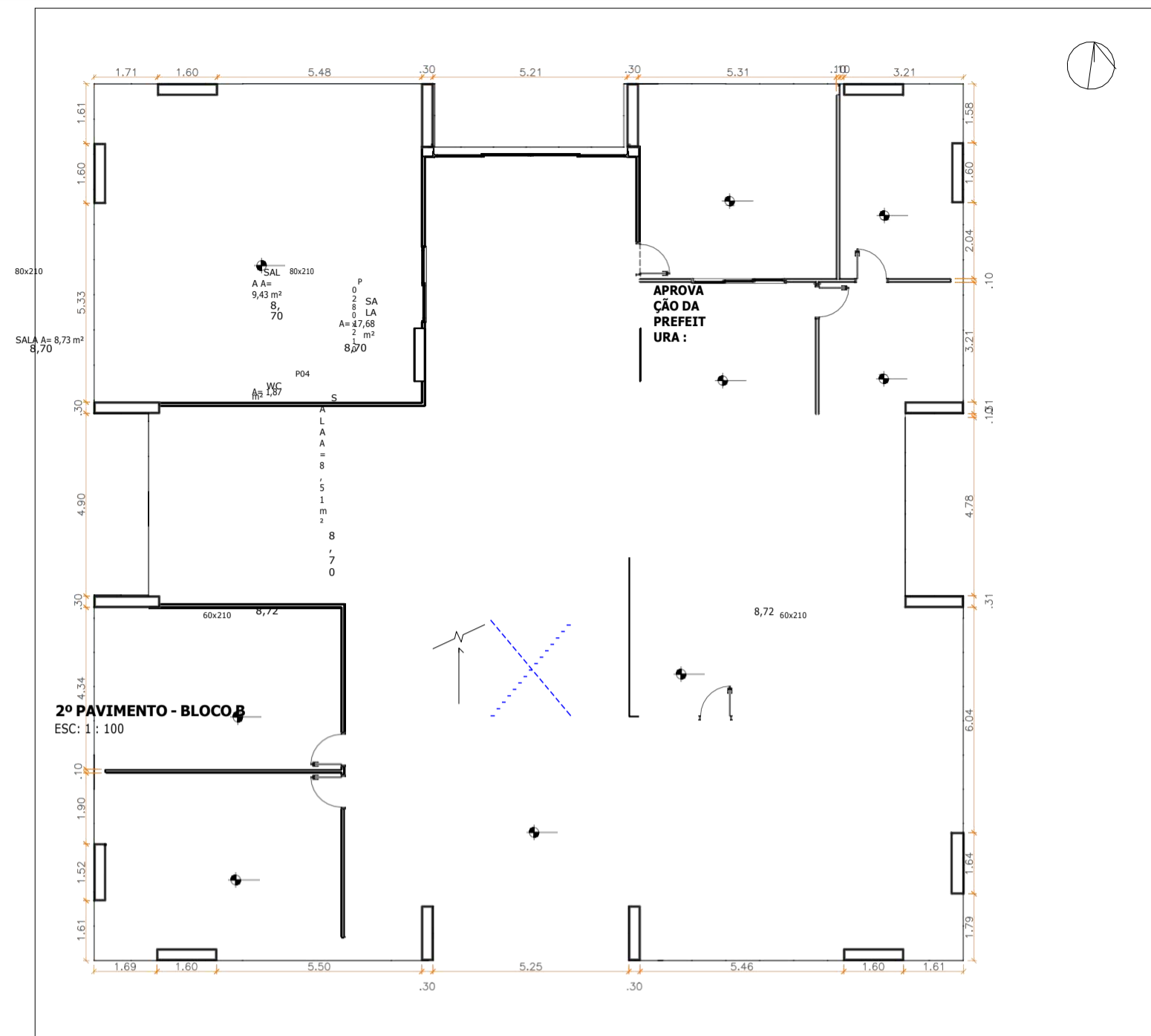

CONDICIONANTES:

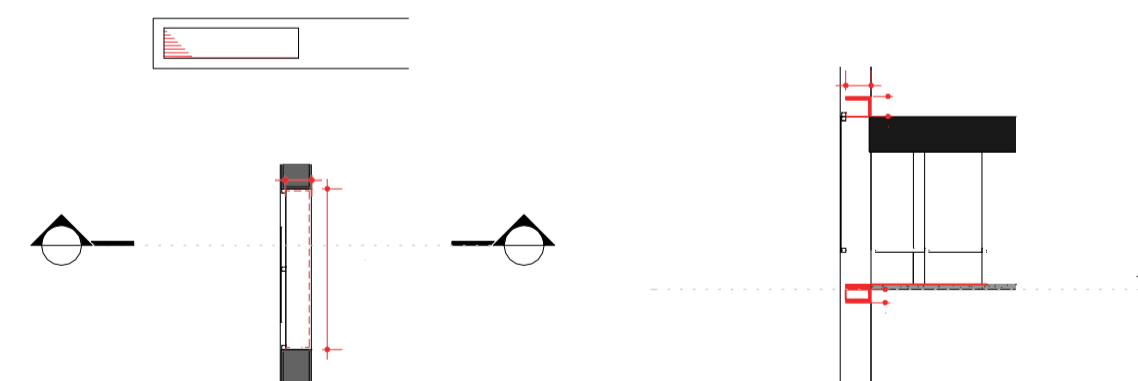
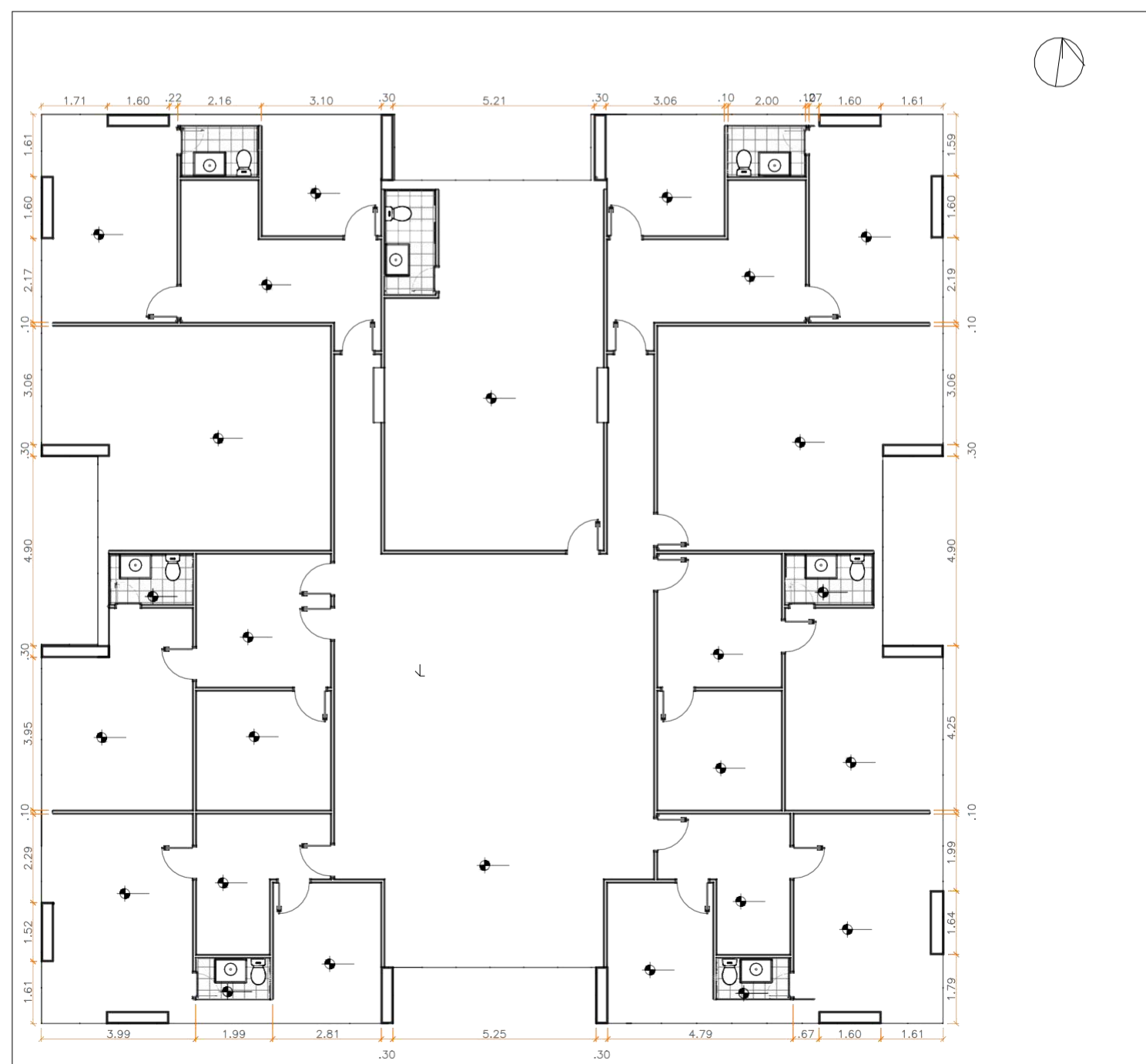

Victor Santos Mendonça
 Engenheiro Civil
 CREA 3275 TPAL

Victor Santos Mendonça
 Engenheiro Civil
 CREA 3275 TPAL

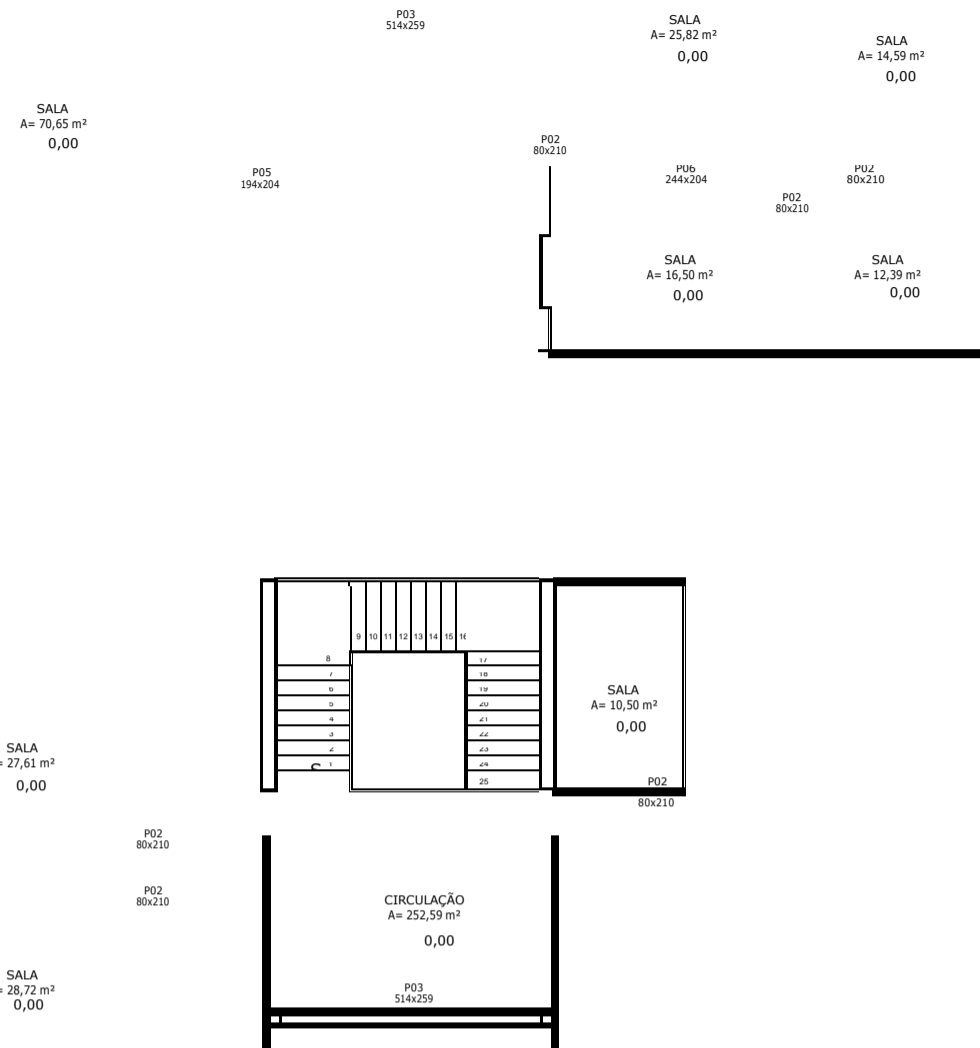

PAVIMENTO TÉRREO - BLOCO B
ESC: 1 : 100

1º PAVIMENTO - BLOCO B
ESC: 1 : 100

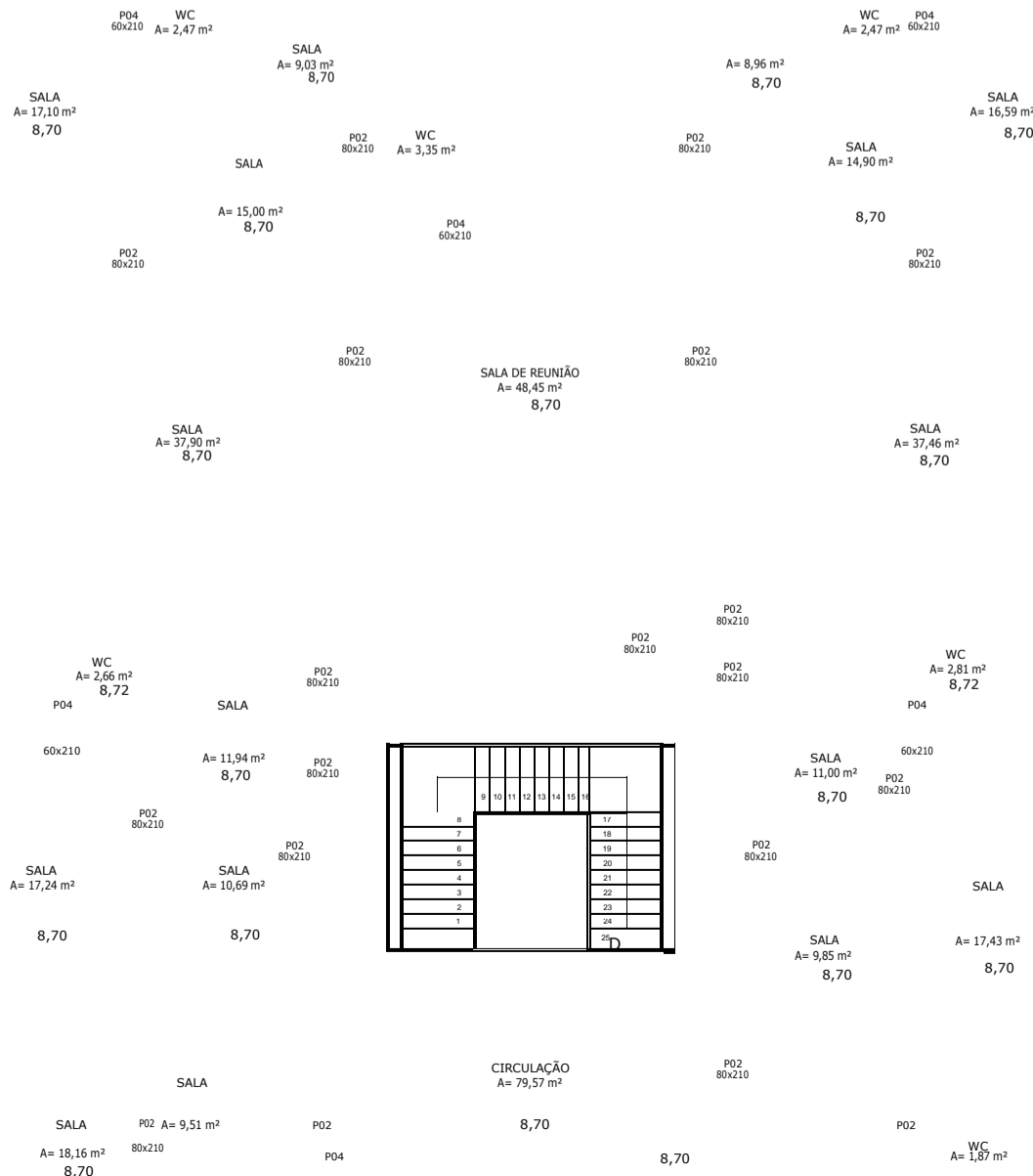

DETALHE FORRO PLANTA
ESC: 1 : 50

DETALHE FORRO CORTE
ESC: 1 : 50

TABELA DE PAREDES	
Descrição	Área
	0,00 m²
	0,00 m²
Parede externa e = 2 cm: Estrutura Metálica (Estacionamento Coberto)	621,13 m²
Parede externa e = 13 cm: Acabamento (Pintura) + Alvenaria + Acabamento (Massa corrida e pintura)	19,20 m²
Parede externa e = 13 cm: Acabamento (Pintura) + Alvenaria + Acabamento (Massa corrida e pintura)	52,35 m²
Parede interna e = 2 cm: Acabamento (Revestimento Cerâmico)	591,24 m²
Parede externa e = 10 cm: Meio Fio	95,85 m²
Parede interna e = 10 cm: Gesso (Pintura) + Estrutura alumínio + Gesso (Pintura)	1912,72 m²
Parede interna e = 15 cm: Acabamento (Massa corrida e pintura) + Alvenaria + Acabamento (Massa corrida e pintura)	492,21 m²
Parede interna e = 30 cm: Acabamento (Massa corrida e pintura) + Alvenaria + Acabamento (Massa corrida e pintura)	2566,83 m²
Parede externa e = 40 cm: Acabamento (Massa corrida e pintura) + Alvenaria + Acabamento (Massa corrida e pintura)	27,18 m²
	0,00 m²
	0,00 m²
	0,00 m²
	6383,70 m²

CONSTRUIR

G 04

G 04

FORRO TÉRREO
2,63

TABELA DE AMBIENTES		
Nome	Nível	Área
GUARITA	TÉRREO	4,09 m²
WC	TÉRREO	1,11 m²
SALA	TÉRREO	70,65 m²
SALA	TÉRREO	25,82 m²
SALA	TÉRREO	14,59 m²
SALA	TÉRREO	16,50 m²
SALA	TÉRREO	12,39 m²
CIRCULAÇÃO	TÉRREO	213,43 m²
HALL	TÉRREO	24,05 m²
SALA	TÉRREO	27,61 m²
SALA	TÉRREO	28,72 m²
ESPERA	TÉRREO	64,52 m²
WC FEM.	TÉRREO	3,70 m²
WC MAS.	TÉRREO	3,70 m²
CIRCULAÇÃO	TÉRREO	105,65 m²
HALL	TÉRREO	16,57 m²
SALA	TÉRREO	36,95 m²
SALA	TÉRREO	10,42 m²
HALL	TÉRREO	1,91 m²
ESCADA	TÉRREO	5,47 m²
varanda	TÉRREO	5,77 m²
ESCADA	TÉRREO	9,20 m²
ESCADA	TÉRREO	15,11 m²
SALA	TÉRREO	10,50 m²
SALA	TÉRREO	13,27 m²
SALA	TÉRREO	25,26 m²
SALA	TÉRREO	35,24 m²
SALA	TÉRREO	17,64 m²
SALA	TÉRREO	44,73 m²
COMPRAS	TÉRREO	13,64 m²
PROTOCOLO	TÉRREO	14,12 m²
SALA	TÉRREO	24,40 m²
SALA	1º PAVIMENTO	14,28 m²
WC	1º PAVIMENTO	3,35 m²
SALA	1º PAVIMENTO	11,51 m²
SALA	1º PAVIMENTO	6,38 m²
SALA	1º PAVIMENTO	47,72 m²
WC	1º PAVIMENTO	3,16 m²
SALA	1º PAVIMENTO	13,57 m²
SALA	1º PAVIMENTO	21,95 m²
SALA	1º PAVIMENTO	7,04 m²
SALA	1º PAVIMENTO	9,97 m²
CPD	1º PAVIMENTO	8,78 m²
WC FEM.	1º PAVIMENTO	12,95 m²
SALA	1º PAVIMENTO	9,34 m²
WC	1º PAVIMENTO	2,61 m²
SALA	1º PAVIMENTO	17,81 m²
SALA	1º PAVIMENTO	13,57 m²
SALA	1º PAVIMENTO	40,63 m²
WC MASC.	1º PAVIMENTO	12,26 m²
ARQUIVO GERAL	1º PAVIMENTO	30,62 m²
ANEXO JURÍDICO	1º PAVIMENTO	25,12 m²
WC	1º PAVIMENTO	4,32 m²
CIRCULAÇÃO	1º PAVIMENTO	68,03 m²
ESCADA	1º PAVIMENTO	15,25 m²
SALA	1º PAVIMENTO	14,02 m²
SALA	1º PAVIMENTO	16,39 m²
SALA	1º PAVIMENTO	14,92 m²
SALA	1º PAVIMENTO	19,40 m²
WC	1º PAVIMENTO	16,06 m²
WC	1º PAVIMENTO	14,19 m²
CIRCULAÇÃO	1º PAVIMENTO	84,50 m²
ATAS	1º PAVIMENTO	5,41 m²

TABELA DE AMBIENTES		
Nome	Nível	Área
SALA	1º PAVIMENTO	8,91 m²
COPA	1º PAVIMENTO	22,21 m²
COPA	1º PAVIMENTO	12,75 m²
SALA	1º PAVIMENTO	257,74 m²
SALA	1º PAVIMENTO	20,19 m²
SALA	1º PAVIMENTO	17,21 m²
SALA	2º PAVIMENTO	17,10 m²
SALA	2º PAVIMENTO	15,00 m²
WC	2º PAVIMENTO	2,47 m²
SALA	2º PAVIMENTO	9,03 m²
WC	2º PAVIMENTO	3,35 m²
SALA	2º PAVIMENTO	37,90 m²
WC	2º PAVIMENTO	2,66 m²
SALA	2º PAVIMENTO	11,94 m²
SALA	2º PAVIMENTO	17,24 m²
SALA	2º PAVIMENTO	10,69 m²
SALA	2º PAVIMENTO	18,16 m²
SALA	2º PAVIMENTO	9,51 m²
WC	2º PAVIMENTO	1,87 m²
SALA	2º PAVIMENTO	8,73 m²
SALA	2º PAVIMENTO	48,45 m²
SALA	2º PAVIMENTO	14,90 m²
SALA	2º PAVIMENTO	8,96 m²
WC	2º PAVIMENTO	2,47 m²
SALA	2º PAVIMENTO	16,59 m²
SALA	2º PAVIMENTO	37,46 m²
SALA	2º PAVIMENTO	11,00 m²
WC	2º PAVIMENTO	2,81 m²
SALA	2º PAVIMENTO	9,85 m²
SALA	2º PAVIMENTO	17,43 m²
SALA	2º PAVIMENTO	8,51 m²
SALA	2º PAVIMENTO	9,43 m²
SALA	2º PAVIMENTO	17,68 m²
WC	2º PAVIMENTO	1,87 m²
SALA	2º PAVIMENTO	39,78 m²
SALA	2º PAVIMENTO	6,56 m²
SALA	2º PAVIMENTO	8,88 m²
ESCADA	2º PAVIMENTO	5,07 m²
WC	2º PAVIMENTO	2,17 m²
WC FEM.	2º PAVIMENTO	12,49 m²
SALA	2º PAVIMENTO	13,50 m²
SALA	2º PAVIMENTO	5,53 m²
SALA	2º PAVIMENTO	12,16 m²
SALA	2º PAVIMENTO	8,74 m²
SALA	2º PAVIMENTO	44,49 m²
CONTABILIDADE	2º PAVIMENTO	30,02 m²
RECURSOS HUMANOS	2º PAVIMENTO	31,58 m²
ARQ.	2º PAVIMENTO	7,46 m²
CIRCULAÇÃO	2º PAVIMENTO	83,43 m²
WC	2º PAVIMENTO	11,21 m²
WC	2º PAVIMENTO	2,08 m²
SALA	2º PAVIMENTO	22,34 m²
SALA	2º PAVIMENTO	8,12 m²
SALA	2º PAVIMENTO	8,70 m²
SALA	2º PAVIMENTO	15,11 m²
SALA	2º PAVIMENTO	14,00 m²
FINANCEIRO	2º PAVIMENTO	27,56 m²
SALA	2º PAVIMENTO	18,23 m²
SALA	2º PAVIMENTO	16,47 m²

Grand total: 121 2655,84 m²

PROJETO:
PROJETO ARQUITETÔNICO

FINALIDADE DA OBRA:
REFORMA

CONTEÚDO DA PRANCHA:
PLANTA BAIXA, 1 PAV. E 2 PAV. BLOCO B

PROPRIETÁRIO:
CÂMARA DE LUÍS EDUARDO MAGALHÃES

ENDEREÇO:
Av. Juscelino Kubitschek - Jardim Imperial
Luís Eduardo Magalhães - BA, 47850-000

PLANTA DE SITUAÇÃO :

DATA:
13/03/2023

ESCALA:
1 :100

DESENHO:
BEATRIZ

PRANCHA
04

ARQUIVO:
01

QUADRO DE ASSINATURAS :

PROPRIETÁRIO: CÂMARA DE LUÍS EDUARDO MAGALHÃES
CNPJ: 04.214.440/0001-00

AUTORIA DO PROJETO: VICTOR SANTOS MENDONÇA
CREA: 344608A

RESP. TÉCNICA: VICTOR SANTOS MENDONÇA
CREA: 344608A

QUADRO DE ÁREAS :	
ÁREA EXISTENTE:	3.505,34m²
ÁREA A CONSTRUIR:	
ÁREA A CONSTRUIR (ACRÉSCIMO DE ÁREA):	
ESTACIONAMENTO:	2.410,13m²
BLOCO 01:	1.521,99m²
BLOCO 02:	1.548,45m²
TOTAL DA ÁREA CONSTRUÍDA:	3.055,34m²
ÁREA DO TERRENO:	14.557,73m²
(IO) ÍNDICE DE OCUPAÇÃO:	8,80%
(CAB) COEFICIENTE DE APROVEITAMENTO BÁSICO:	0,2117
(TP) ÍNDICE DE PERMEABILIDADE:	38,37%

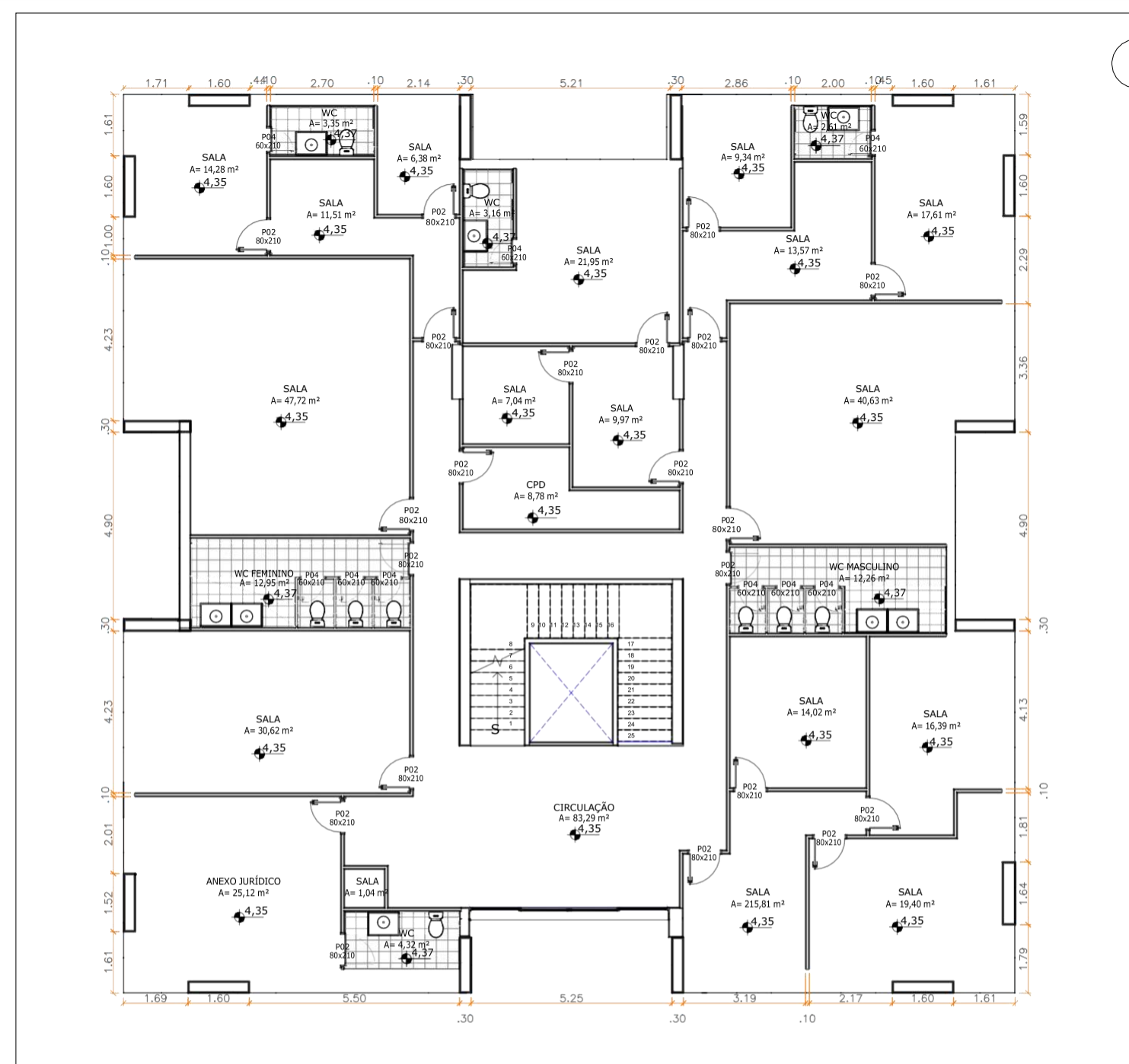
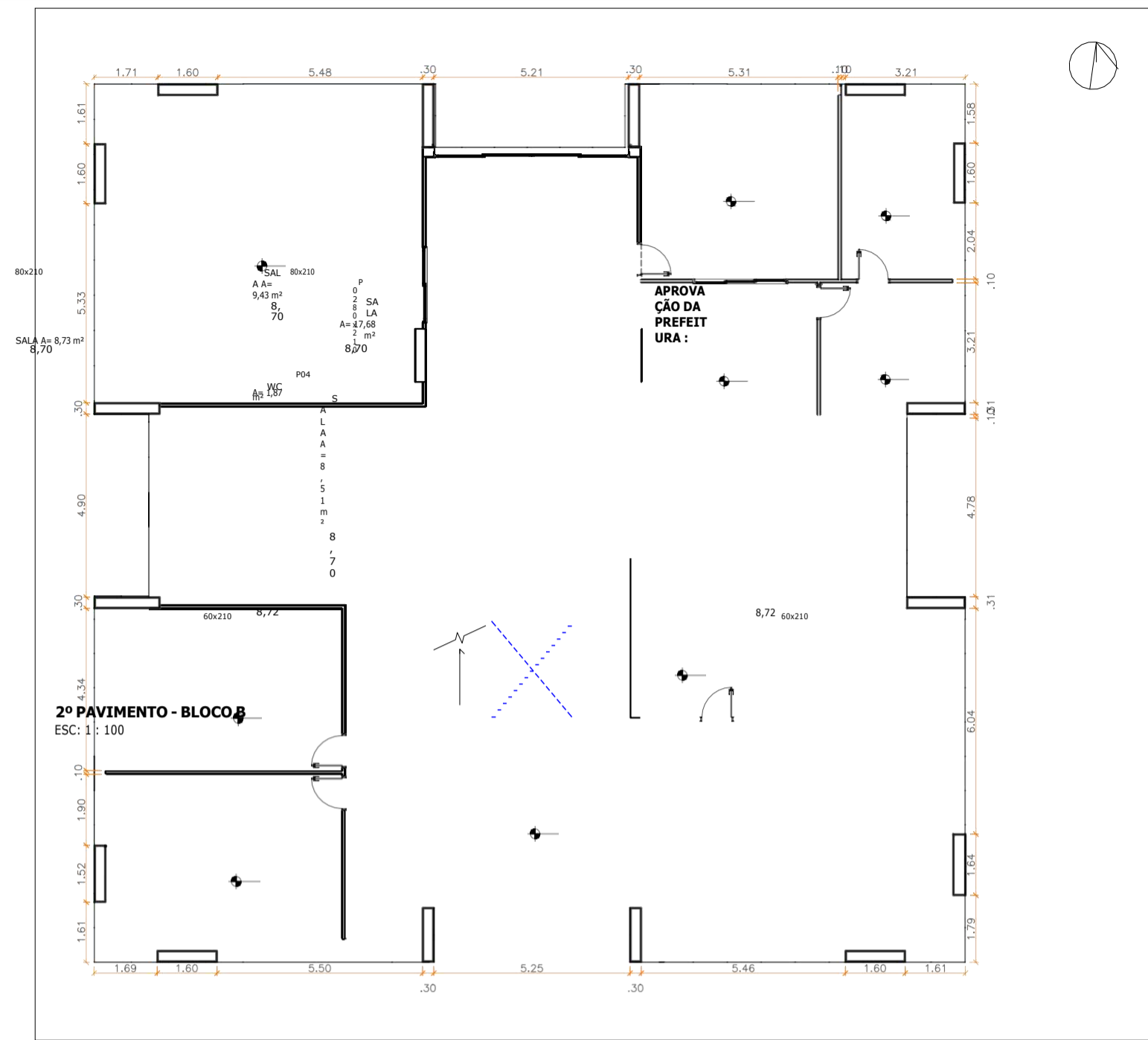

CONDICIONANTES :

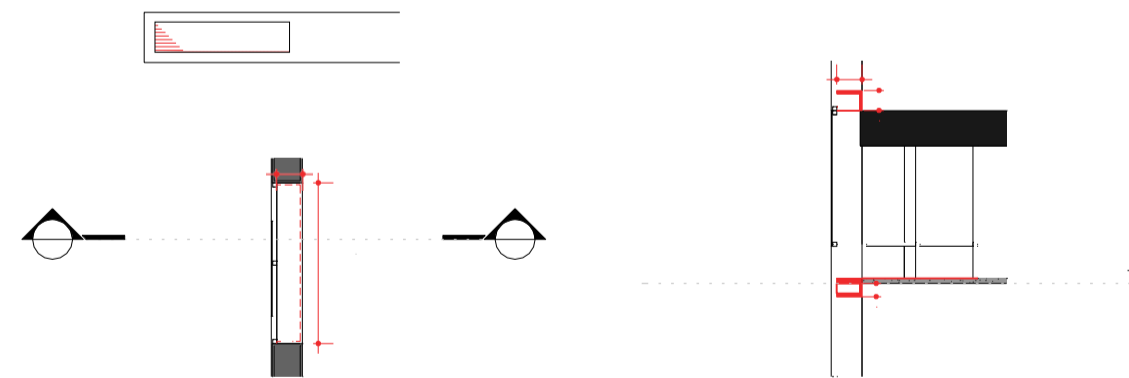
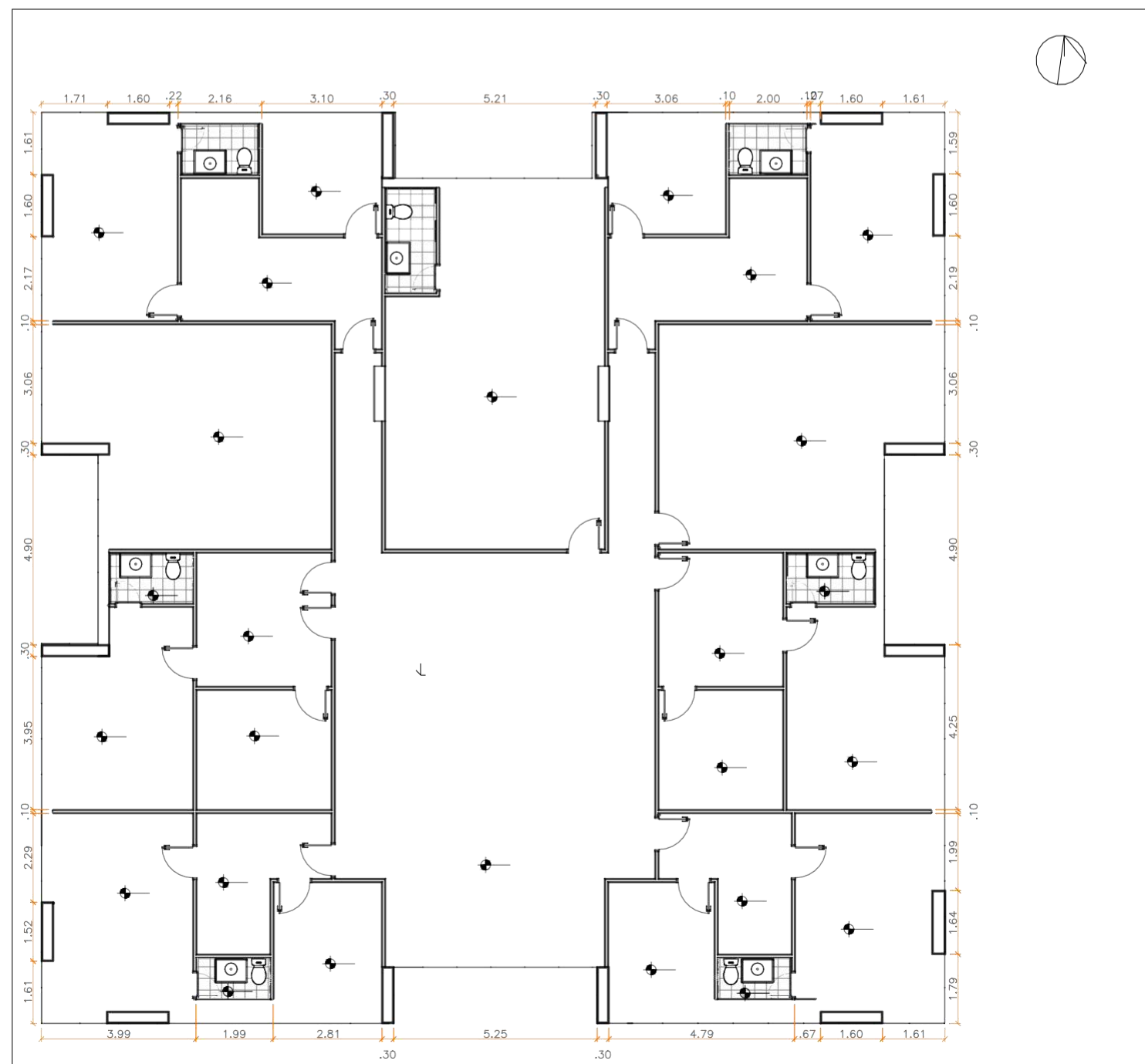

Victor Santos Mendonça
 Victor Santos Mendonça
 Engenheiro Civil
 CREA 3275 TPAL

Victor Santos Mendonça
 Victor Santos Mendonça
 Engenheiro Civil
 CREA 3275 TPAL

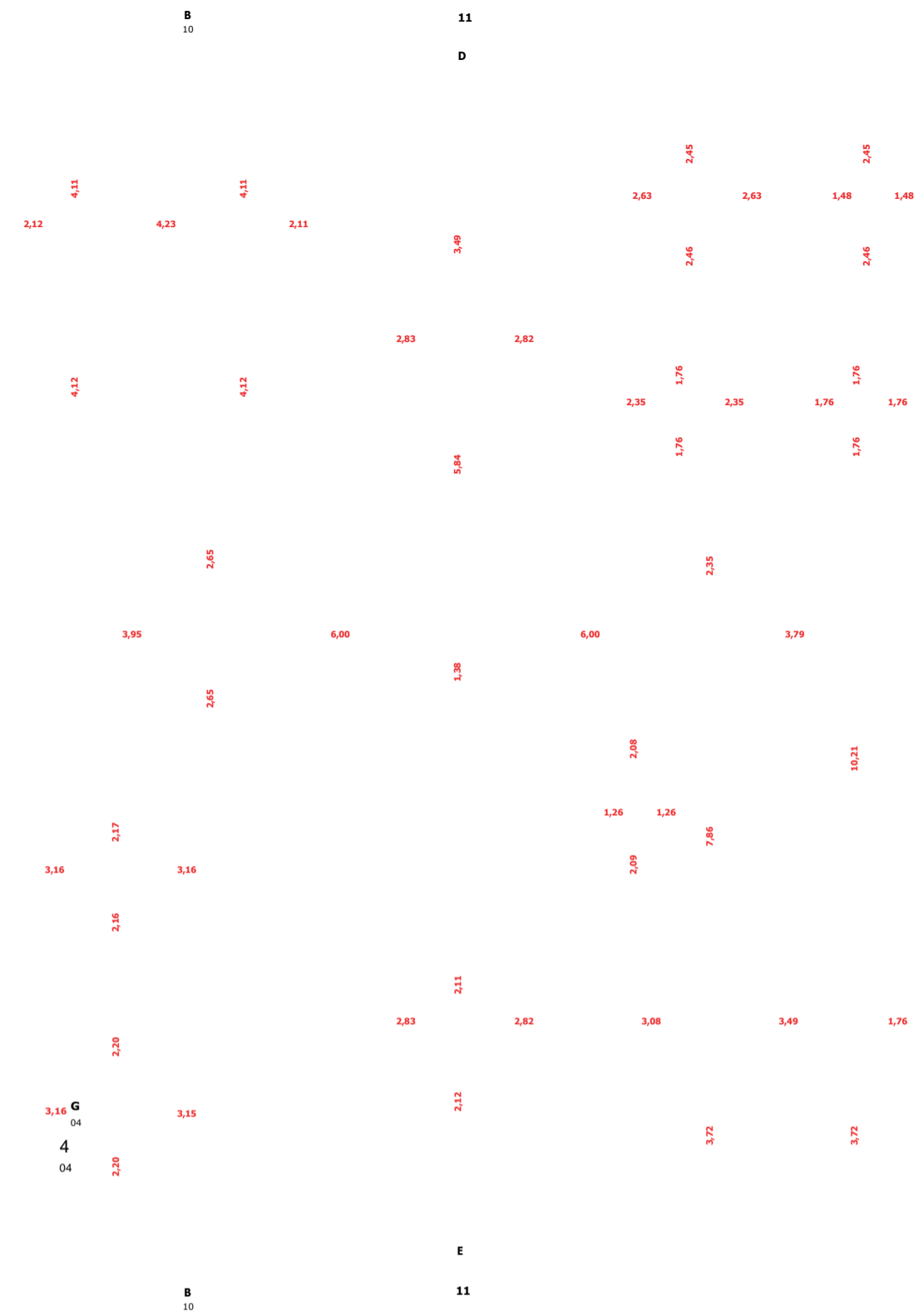

FORRO TÉRREO - BLOCO 01
ESC: 1 : 100

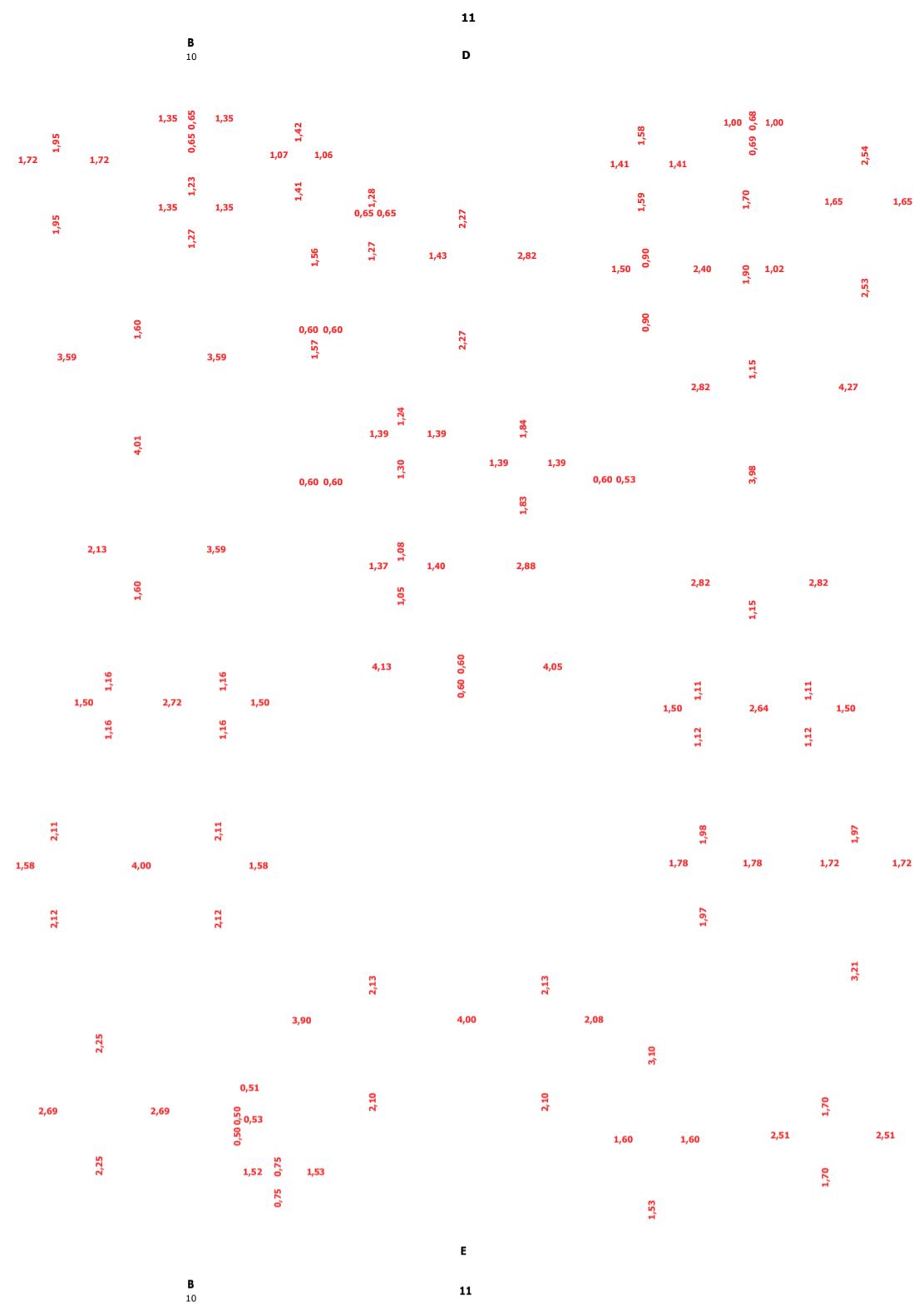

FORRO 1º PAV. - BLOCO 01
ESC: 1 : 100

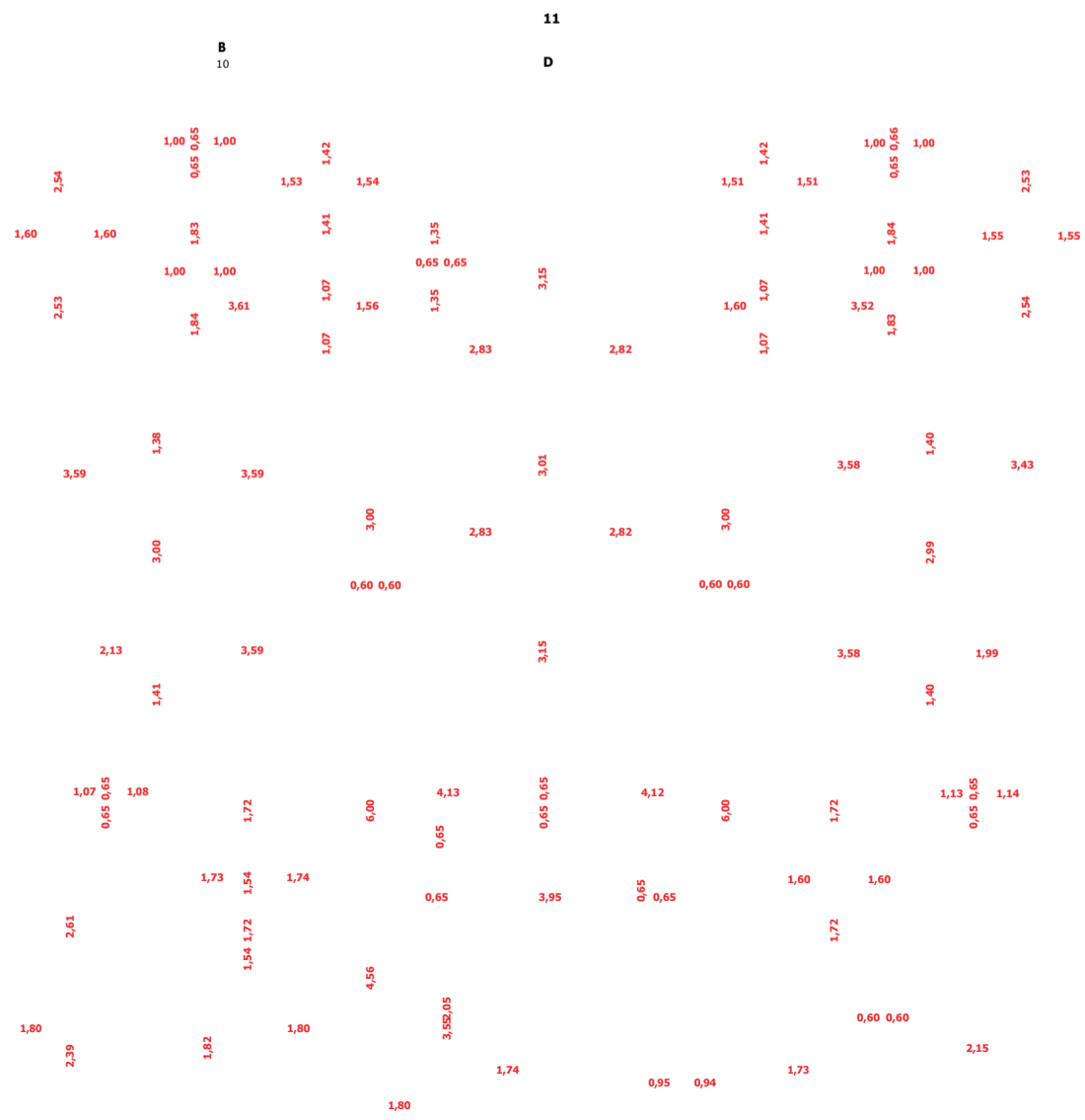

FORRO 2º PAV. - BLOCO 01
ESC: 1 : 100

TABELA LUMINÁRIAS		QNT.
	Luminária Led Sobrepor 60x60cm	159
	Luminária Led Sobrepor 40x40cm	36

LEGENDA
ESC: 1 : 50

PROJETO:
PROJETO ARQUITETÔNICO

FINALIDADE DA OBRA:
REFORMA

CONTEÚDO DA PRANCHA:
PROJETO LUMINOTÉCNICO - BLOCO 01

DATA:
13/03/2023

ESCALA:
As Indicated

DESENHO:
BEATRIZ

ARQUIVO:
01

PROPRIETÁRIO:
CÂMARA DE LUÍS EDUARDO MAGALHÃES

ENDEREÇO:
Av. Juscelino Kubitschek - Jardim Imperial
Luís Eduardo Magalhães - BA, 47850-000

PLANTA DE SITUAÇÃO :

CNPJ:
04.214.440/0001-00

QUADRO DE ASSINATURAS :

PROPRIETÁRIO: CÂMARA DE LUÍS EDUARDO MAGALHÃES
CNPJ: 04.214.440/0001-00

Victor Santos Mendonça
Victor Santos Mendonça
Engenheiro Civil
CREA 3275 TPAI

0
0
0
0
0
0
0
0

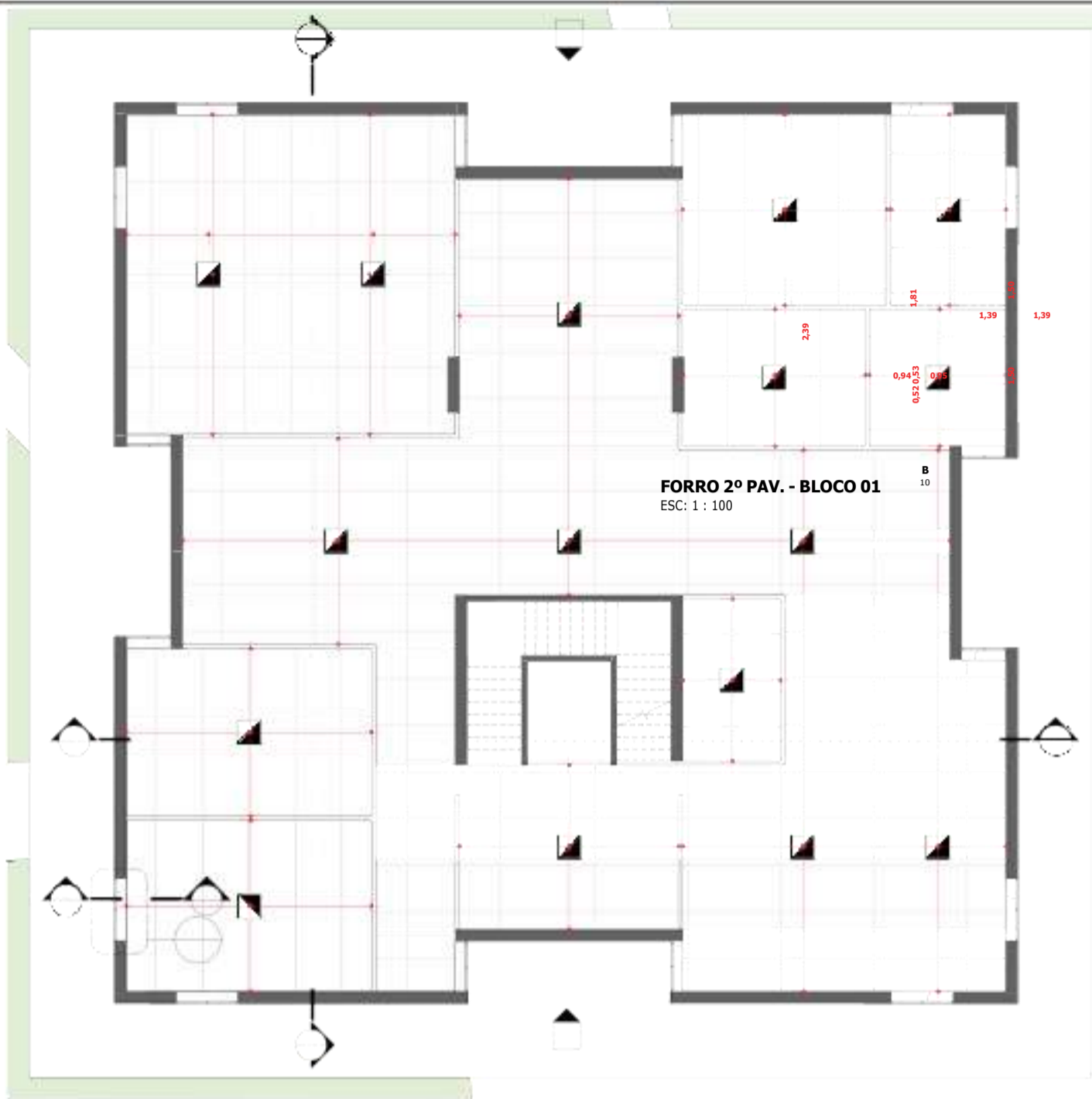

E
11

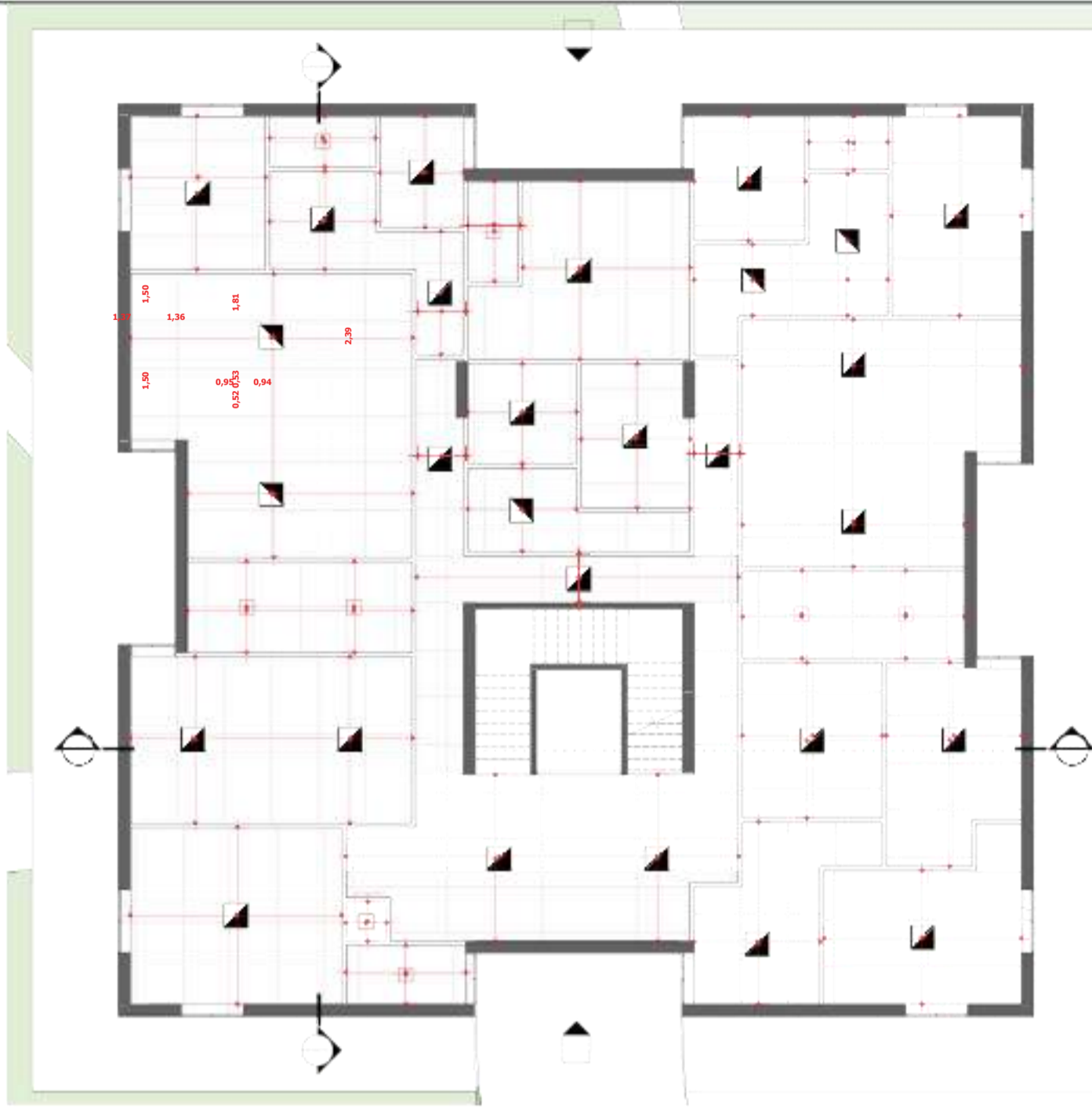

CONDICIONANTES :

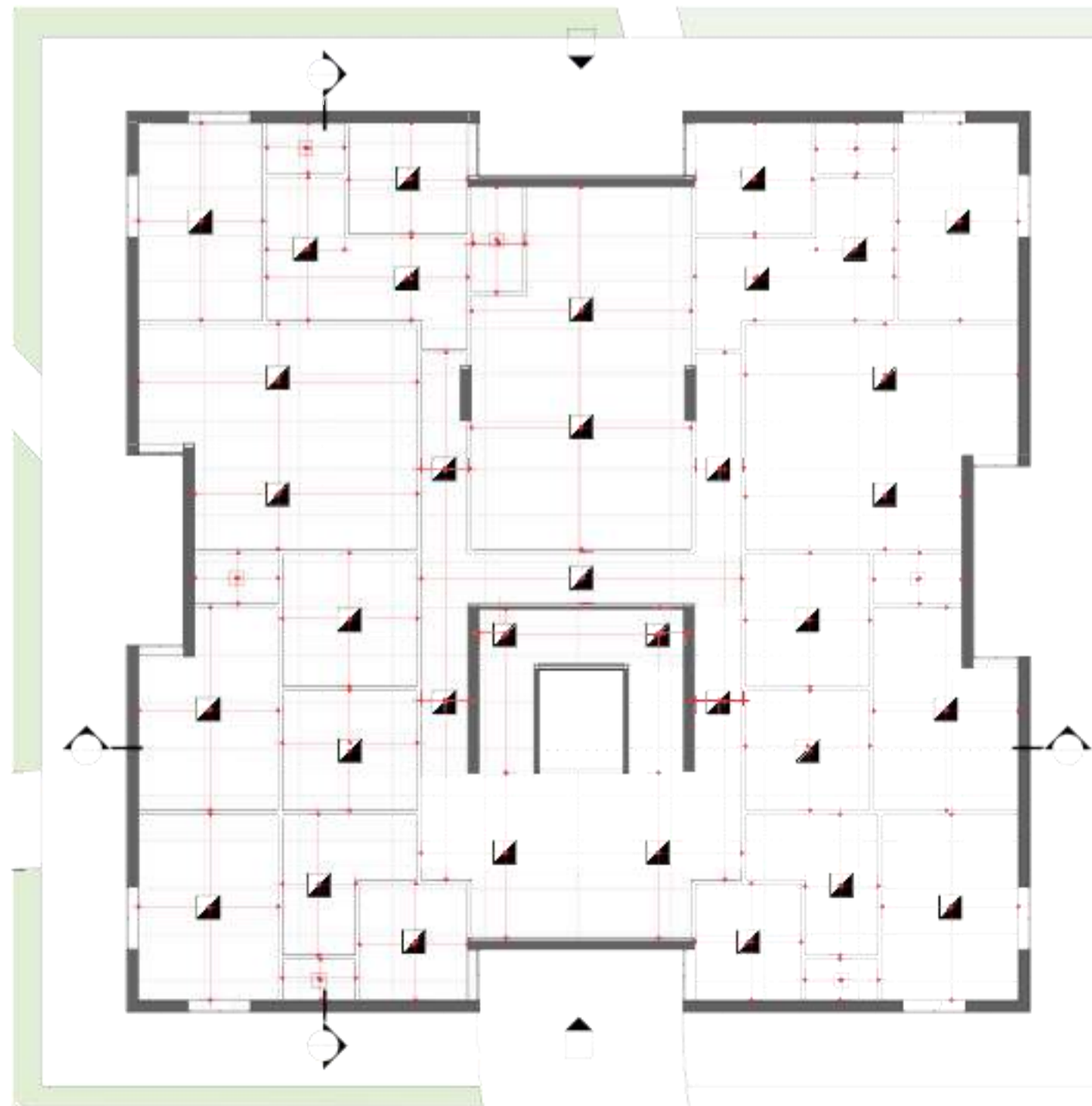

Victor
Victor Barros Mendonça
Tecnólogo em CAH
CREA 4876 TPAL

TABELA DE AMBIENTES		
Nome	Nível	Área

GUARITA	TERREO	4,09 m²
WC	TERREO	1,11 m²
SALA	TERREO	70,65 m²
SALA	TERREO	12,82 m²
SALA	TERREO	14,59 m²
SALA	TERREO	16,50 m²
SALA	TERREO	12,39 m²
CIRCULAÇÃO	TERREO	213,43 m²
HALL	TERREO	24,05 m²
SALA	TERREO	27,61 m²
SALA	TERREO	28,72 m²
ESPERA	TERREO	64,52 m²
WC FEM.	TERREO	3,70 m²
WC MAS.	TERREO	3,70 m²
CIRCULAÇÃO	TERREO	105,65 m²
HALL	TERREO	16,57 m²
SALA	TERREO	36,95 m²
SALA	TERREO	10,42 m²
HALL	TERREO	1,91 m²
ESCADADA	TERREO	5,47 m²
varanda	TERREO	5,77 m²
ESCADADA	TERREO	9,20 m²
ESCADADA	TERREO	15,11 m²
SALA	TERREO	10,50 m²
SALA	TERREO	13,27 m²
SALA	TERREO	25,26 m²
SALA	TERREO	35,24 m²
SALA	TERREO	17,64 m²
SALA	TERREO	44,73 m²
COMPRAS	TERREO	13,64 m²
PROTOCOLO	TERREO	14,12 m²
SALA	TERREO	24,40 m²
SALA	1º PAVIMENTO	14,28 m²
WC	1º PAVIMENTO	3,35 m²
SALA	1º PAVIMENTO	11,51 m²
SALA	1º PAVIMENTO	6,38 m²
SALA	1º PAVIMENTO	47,72 m²
WC	1º PAVIMENTO	3,16 m²
SALA	1º PAVIMENTO	21,95 m²
SALA	1º PAVIMENTO	7,04 m²
SALA	1º PAVIMENTO	9,97 m²
CPD	1º PAVIMENTO	8,78 m²
WC FEM.	1º PAVIMENTO	12,95 m²
SALA	1º PAVIMENTO	9,34 m²
WC	1º PAVIMENTO	2,61 m²
SALA	1º PAVIMENTO	17,61 m²
SALA	1º PAVIMENTO	13,57 m²
SALA	1º PAVIMENTO	40,63 m²
WC MASC.	1º PAVIMENTO	12,26 m²
ARQUIVO GERAL	1º PAVIMENTO	30,62 m²
ANEXO JURÍDICO	1º PAVIMENTO	25,12 m²
WC	1º PAVIMENTO	4,32 m²
CIRCULAÇÃO	1º PAVIMENTO	88,03 m²
ESCADADA	1º PAVIMENTO	15,25 m²
SALA	1º PAVIMENTO	14,02 m²
SALA	1º PAVIMENTO	16,39 m²
SALA	1º PAVIMENTO	14,92 m²
SALA	1º PAVIMENTO	19,40 m²
WC	1º PAVIMENTO	16,06 m²
WC	1º PAVIMENTO	14,19 m²
CIRCULAÇÃO	1º PAVIMENTO	84,50 m²
ATAS	1º PAVIMENTO	5,41 m²

TABELA DE AMBIENTES		
Nome	Nível	Área

SALA	1º PAVIMENTO	8,91 m²
COPA	1º PAVIMENTO	22,21 m²
COPA	1º PAVIMENTO	12,75 m²
SALA	1º PAVIMENTO	257,74 m²
SALA	1º PAVIMENTO	20,19 m²
SALA	1º PAVIMENTO	17,21 m²
SALA	2º PAVIMENTO	17,10 m²
SALA	2º PAVIMENTO	15,00 m²
WC	2º PAVIMENTO	2,47 m²
SALA	2º PAVIMENTO	9,03 m²
WC	2º PAVIMENTO	3,35 m²
SALA	2º PAVIMENTO	37,90 m²
WC	2º PAVIMENTO	2,66 m²
SALA	2º PAVIMENTO	11,94 m²
SALA	2º PAVIMENTO	17,24 m²
SALA	2º PAVIMENTO	10,69 m²
SALA	2º PAVIMENTO	18,16 m²
SALA	2º PAVIMENTO	9,51 m²
WC	2º PAVIMENTO	1,87 m²
SALA	2º PAVIMENTO	8,73 m²
SALA	2º PAVIMENTO	48,45 m²
SALA	2º PAVIMENTO	14,90 m²
SALA	2º PAVIMENTO	8,96 m²
WC	2º PAVIMENTO	2,47 m²
SALA	2º PAVIMENTO	16,59 m²
SALA	2º PAVIMENTO	37,46 m²
SALA	2º PAVIMENTO	11,00 m²
WC	2º PAVIMENTO	2,81 m²
SALA	2º PAVIMENTO	9,85 m²
SALA	2º PAVIMENTO	17,43 m²
SALA	2º PAVIMENTO	8,51 m²
SALA	2º PAVIMENTO	9,43 m²
SALA	2º PAVIMENTO	17,68 m²
WC	2º PAVIMENTO	1,87 m²
SALA	2º PAVIMENTO	39,78 m²
SALA	2º PAVIMENTO	6,56 m²
SALA	2º PAVIMENTO	8,88 m²
ESCADADA	2º PAVIMENTO	5,07 m²
WC	2º PAVIMENTO	2,17 m²
WC FEM.	2º PAVIMENTO	12,49 m²
SALA	2º PAVIMENTO	13,50 m²
SALA	2º PAVIMENTO	5,53 m²
SALA	2º PAVIMENTO	12,16 m²
SALA	2º PAVIMENTO	8,74 m²
SALA	2º PAVIMENTO	44,49 m²
CONTABILIDADE	2º PAVIMENTO	30,02 m²
RECURSOS HUMANOS	2º PAVIMENTO	31,58 m²
ARQ.	2º PAVIMENTO	7,46 m²
CIRCULAÇÃO	2º PAVIMENTO	83,43 m²
WC	2º PAVIMENTO	11,21 m²
WC	2º PAVIMENTO	2,08 m²
SALA	2º PAVIMENTO	22,34 m²
SALA	2º PAVIMENTO	8,12 m²
SALA	2º PAVIMENTO	8,70 m²
SALA	2º PAVIMENTO	15,11 m²
SALA	2º PAVIMENTO	14,00 m²
FINANCEIRO	2º PAVIMENTO	27,56 m²
SALA	2º PAVIMENTO	18,23 m²
SALA	2º PAVIMENTO	16,47 m²

Grand total: 121 2655,84 m²

PAVIMENTO TERREO - BLOCO A
ESC: 1 : 100

1º PAVIMENTO - BLOCO A
ESC: 1 : 100

N

TABELA DE PAREDES	
Descrição	Área
	0,00 m²
	0,00 m²
	621,13 m²
Parede externa e = 2 cm: Estrutura Metálica (Estacionamento Coberto)	19,20 m²
Parede externa e = 13 cm: Acabamento (Pintura) + Alvenaria + Acabamento (Massa corrida e pintura)	52,35 m²
Parede interna e = 2 cm: Acabamento (Revestimento Cerâmico)	391,24 m²
Parede externa e = 10 cm: Meio Fio	95,85 m²
Parede interna e = 10 cm: Gesso (Pintura) + Estrutura alumínio + Gesso (Pintura)	1917,72 m²
Parede interna e = 15 cm: Acabamento (Massa corrida e pintura) + Alvenaria + Acabamento (Massa corrida e pintura)	492,21 m²
Parede interna e = 30 cm: Acabamento (Massa corrida e pintura) + Alvenaria + Acabamento (Massa corrida e pintura)	2566,83 m²
Parede externa e = 40 cm: Acabamento (Massa corrida e pintura) + Alvenaria + Acabamento (Massa corrida e pintura)	27,16 m²
	0,00 m²
	0,00 m²
	0,00 m²
	0,00 m²
	6383,70 m²

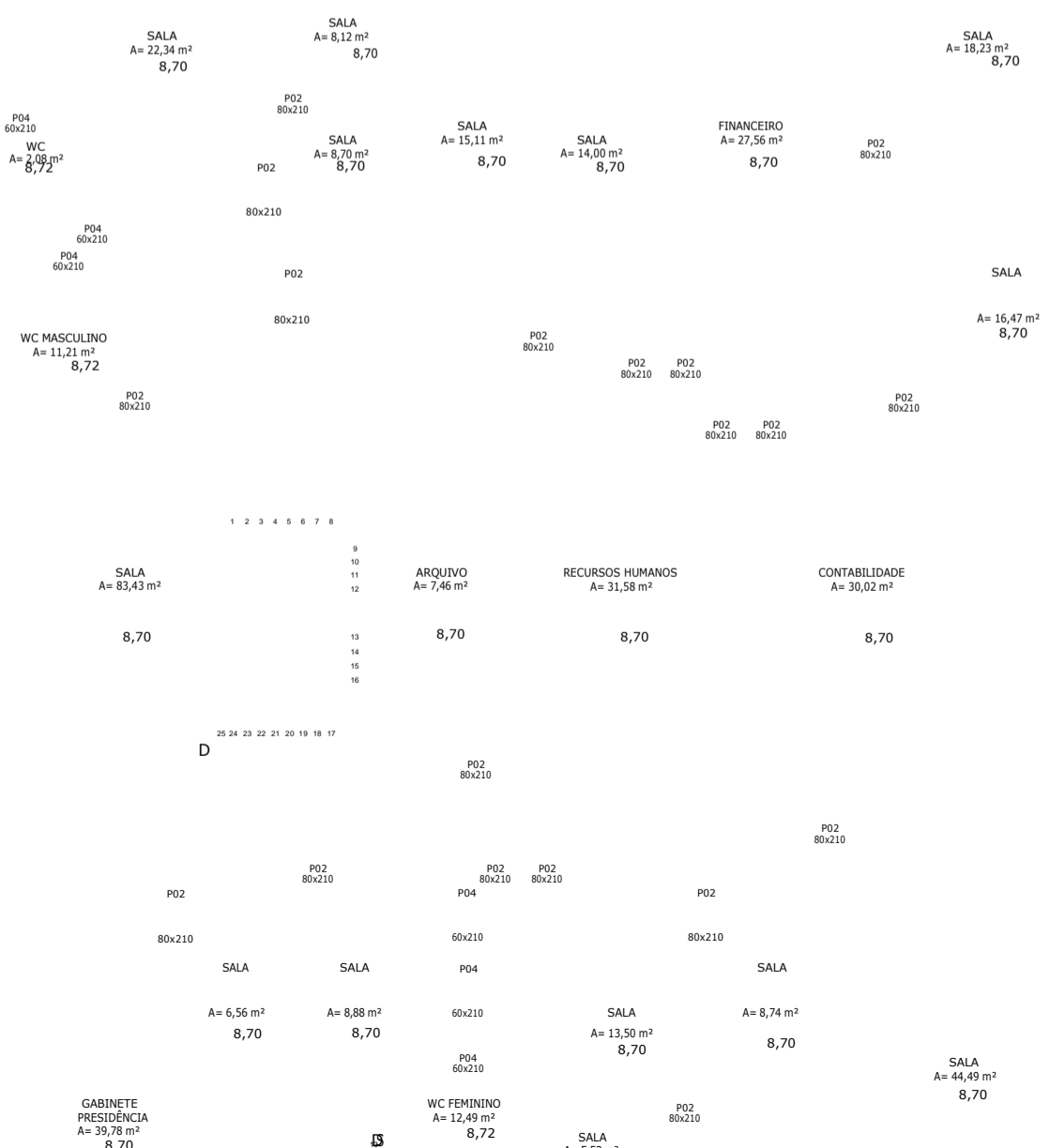

PROJETO:

PROJETO ARQUITETÔNICO

FINALIDADE DA OBRA:

REFORMA

CONTEÚDO DA PRANCHA:

PLANTA BAIXA, TERREO, 1 PAV. E 2 PAV. BLOCO A

DATA:

13/03/2023

ESCALA:

1 :100

DESENHO:

BEATRIZ

ARQUIVO:

01

PROPRIETÁRIO:

CÂMARA DE LUÍS EDUARDO MAGALHÃES

04.214.440/0001-00

ENDEREÇO:

Av. Juscelino Kubitschek - Jardim Imperial
Luís Eduardo Magalhães - BA, 47850-000

PLANTA DE SITUAÇÃO :

QUADRO DE ASSINATURAS :

PROPRIETÁRIO: CÂMARA DE LUÍS EDUARDO MAGALHÃES
CNPJ: 04.214.440/0001-00

AUTORIA DO PROJETO: VICTOR SANTOS MENDONÇA
CRIA: 344608A

RESP. TÉCNICA: VICTOR SANTOS MENDONÇA
CRIA: 344608A

QUADRO DE ÁREAS :

ÁREA EXISTENTE:	3.505,34m²
ÁREA A CONSTRUIR:	
ÁREA A CONSTRUIR (ACRÉSCIMO DE ÁREA):	
ESTACIONAMENTO:	2.410,13m²
BLOCO 01:	1.521,99m²
BLOCO 02:	1.548,45m²
TOTAL DA ÁREA CONSTRUÍDA:	3.505,34m²
ÁREA DO TERRENO:	16.557,73m²
(10) ÍNDICE DE OCUPAÇÃO:	8,80%
(CAB) COEFICIENTE DE APROVEITAMENTO BÁSICO:	0,2117
(TP) ÍNDICE DE PERMEABILIDADE:	38,37%

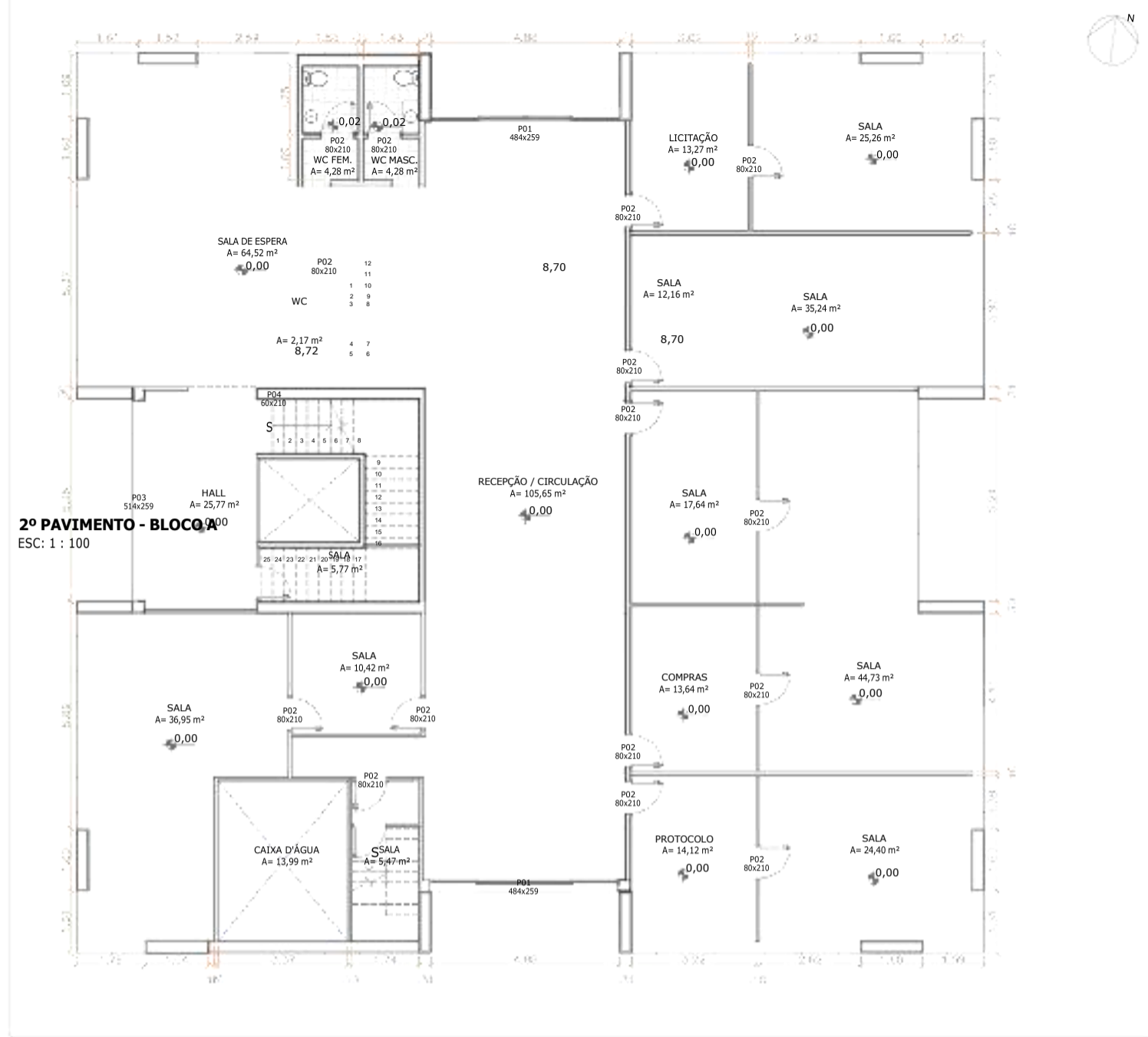

APROVAÇÃO DA PREFEITURA :

CONDICIONANTES :



Victor Santos
Victor Santos Mendonça
Engenheiro Civil
CREA 1276 T/PA

Victor Santos
Victor Santos Mendonça
Engenheiro Civil
CREA 1276 T/PA

TABELA DE AMBIENTES		
Nome	Nível	Área

GUARITA	TERREO	4,09 m²
WC	TERREO	1,11 m²
SALA	TERREO	70,65 m²
SALA	TERREO	12,82 m²
SALA	TERREO	14,59 m²
SALA	TERREO	16,50 m²
SALA	TERREO	12,39 m²
CIRCULAÇÃO	TERREO	213,43 m²
HALL	TERREO	24,05 m²
SALA	TERREO	27,61 m²
SALA	TERREO	28,72 m²
ESPERA	TERREO	64,52 m²
WC FEM.	TERREO	3,70 m²
WC MAS.	TERREO	3,70 m²
CIRCULAÇÃO	TERREO	105,65 m²
HALL	TERREO	16,57 m²
SALA	TERREO	36,95 m²
SALA	TERREO	10,42 m²
HALL	TERREO	1,91 m²
ESCADADA	TERREO	5,47 m²
varanda	TERREO	5,77 m²
ESCADADA	TERREO	9,20 m²
ESCADADA	TERREO	15,11 m²
SALA	TERREO	10,50 m²
SALA	TERREO	13,27 m²
SALA	TERREO	25,26 m²
SALA	TERREO	35,24 m²
SALA	TERREO	17,64 m²
SALA	TERREO	44,73 m²
COMPRAS	TERREO	13,64 m²
PROTOCOLO	TERREO	14,12 m²
SALA	TERREO	24,40 m²
SALA	1º PAVIMENTO	14,28 m²
WC	1º PAVIMENTO	3,35 m²
SALA	1º PAVIMENTO	11,51 m²
SALA	1º PAVIMENTO	6,38 m²
SALA	1º PAVIMENTO	47,72 m²
WC	1º PAVIMENTO	3,16 m²
SALA	1º PAVIMENTO	21,95 m²
SALA	1º PAVIMENTO	7,04 m²
SALA	1º PAVIMENTO	9,97 m²
CPD	1º PAVIMENTO	8,78 m²
WC FEM.	1º PAVIMENTO	12,95 m²
SALA	1º PAVIMENTO	9,34 m²
WC	1º PAVIMENTO	2,61 m²
SALA	1º PAVIMENTO	17,61 m²
SALA	1º PAVIMENTO	13,57 m²
SALA	1º PAVIMENTO	40,63 m²
WC MASC.	1º PAVIMENTO	12,26 m²
ARQUIVO GERAL	1º PAVIMENTO	30,62 m²
ANEXO JURÍDICO	1º PAVIMENTO	25,12 m²
WC	1º PAVIMENTO	4,32 m²
CIRCULAÇÃO	1º PAVIMENTO	88,03 m²
ESCADADA	1º PAVIMENTO	15,25 m²
SALA	1º PAVIMENTO	14,02 m²
SALA	1º PAVIMENTO	16,39 m²
SALA	1º PAVIMENTO	14,92 m²
SALA	1º PAVIMENTO	19,40 m²
WC	1º PAVIMENTO	16,06 m²
WC	1º PAVIMENTO	14,19 m²
CIRCULAÇÃO	1º PAVIMENTO	84,50 m²
ATAS	1º PAVIMENTO	5,41 m²

TABELA DE AMBIENTES		
Nome	Nível	Área

SALA	1º PAVIMENTO	8,91 m²
COPA	1º PAVIMENTO	22,21 m²
COPA	1º PAVIMENTO	12,75 m²
SALA	1º PAVIMENTO	257,74 m²
SALA	1º PAVIMENTO	20,19 m²
SALA	1º PAVIMENTO	17,21 m²
SALA	2º PAVIMENTO	17,10 m²
SALA	2º PAVIMENTO	15,00 m²
WC	2º PAVIMENTO	2,47 m²
SALA	2º PAVIMENTO	9,03 m²
WC	2º PAVIMENTO	3,35 m²
SALA	2º PAVIMENTO	37,90 m²
WC	2º PAVIMENTO	2,66 m²
SALA	2º PAVIMENTO	11,94 m²
SALA	2º PAVIMENTO	17,24 m²
SALA	2º PAVIMENTO	10,69 m²
SALA	2º PAVIMENTO	18,16 m²
SALA	2º PAVIMENTO	9,51 m²
WC	2º PAVIMENTO	1,87 m²
SALA	2º PAVIMENTO	8,73 m²
SALA	2º PAVIMENTO	48,45 m²
SALA	2º PAVIMENTO	14,90 m²
SALA	2º PAVIMENTO	8,96 m²
WC	2º PAVIMENTO	2,47 m²
SALA	2º PAVIMENTO	16,59 m²
SALA	2º PAVIMENTO	37,46 m²
SALA	2º PAVIMENTO	11,00 m²
WC	2º PAVIMENTO	2,81 m²
SALA	2º PAVIMENTO	9,85 m²
SALA	2º PAVIMENTO	17,43 m²
SALA	2º PAVIMENTO	8,51 m²
SALA	2º PAVIMENTO	9,43 m²
SALA	2º PAVIMENTO	17,68 m²
WC	2º PAVIMENTO	1,87 m²
SALA	2º PAVIMENTO	39,78 m²
SALA	2º PAVIMENTO	6,56 m²
SALA	2º PAVIMENTO	8,88 m²
ESCADADA	2º PAVIMENTO	5,07 m²
WC	2º PAVIMENTO	2,17 m²
WC FEM.	2º PAVIMENTO	12,49 m²
SALA	2º PAVIMENTO	13,50 m²
SALA	2º PAVIMENTO	5,53 m²
SALA	2º PAVIMENTO	12,16 m²
SALA	2º PAVIMENTO	8,74 m²
SALA	2º PAVIMENTO	44,49 m²
CONTABILIDADE	2º PAVIMENTO	30,02 m²
RECURSOS HUMANOS	2º PAVIMENTO	31,58 m²
ARQ.	2º PAVIMENTO	7,46 m²
CIRCULAÇÃO	2º PAVIMENTO	83,43 m²
WC	2º PAVIMENTO	11,21 m²
WC	2º PAVIMENTO	2,08 m²
SALA	2º PAVIMENTO	22,34 m²
SALA	2º PAVIMENTO	8,12 m²
SALA	2º PAVIMENTO	8,70 m²
SALA	2º PAVIMENTO	15,11 m²
SALA	2º PAVIMENTO	14,00 m²
FINANCEIRO	2º PAVIMENTO	27,56 m²
SALA	2º PAVIMENTO	18,23 m²
SALA	2º PAVIMENTO	16,47 m²

Grand total: 121 2655,94 m²

PAVIMENTO TERREO - BLOCO A - REFORMA
ESC: 1 : 100

1º PAVIMENTO - BLOCO A - REFORMA
ESC: 1 : 100

N



TABELA DE PAREDES	
Descrição	Área
	0,00 m²
	0,00 m²
	621,13 m²
Parede externa e = 2 cm: Estrutura Metálica (Estacionamento Coberto)	19,20 m²
Parede externa e = 13 cm: Acabamento (Pintura) + Alvenaria + Acabamento (Massa corrida e pintura)	52,35 m²
Parede interna e = 2 cm: Acabamento (Revestimento Cerâmico)	391,24 m²
Parede externa e = 10 cm: Meio Fio	95,85 m²
Parede interna e = 10 cm: Gesso (Pintura) + Estrutura alumínio + Gesso (Pintura)	1917,72 m²
Parede interna e = 15 cm: Acabamento (Massa corrida e pintura) + Alvenaria + Acabamento (Massa corrida e pintura)	492,21 m²
Parede interna e = 30 cm: Acabamento (Massa corrida e pintura) + Alvenaria + Acabamento (Massa corrida e pintura)	2566,83 m²
Parede externa e = 40 cm: Acabamento (Massa corrida e pintura) + Alvenaria + Acabamento (Massa corrida e pintura)	27,16 m²
	0,00 m²
	0,00 m²
	0,00 m²
	0,00 m²
	6383,70 m²

PROJETO:

PROJETO ARQUITETÔNICO

DATA:

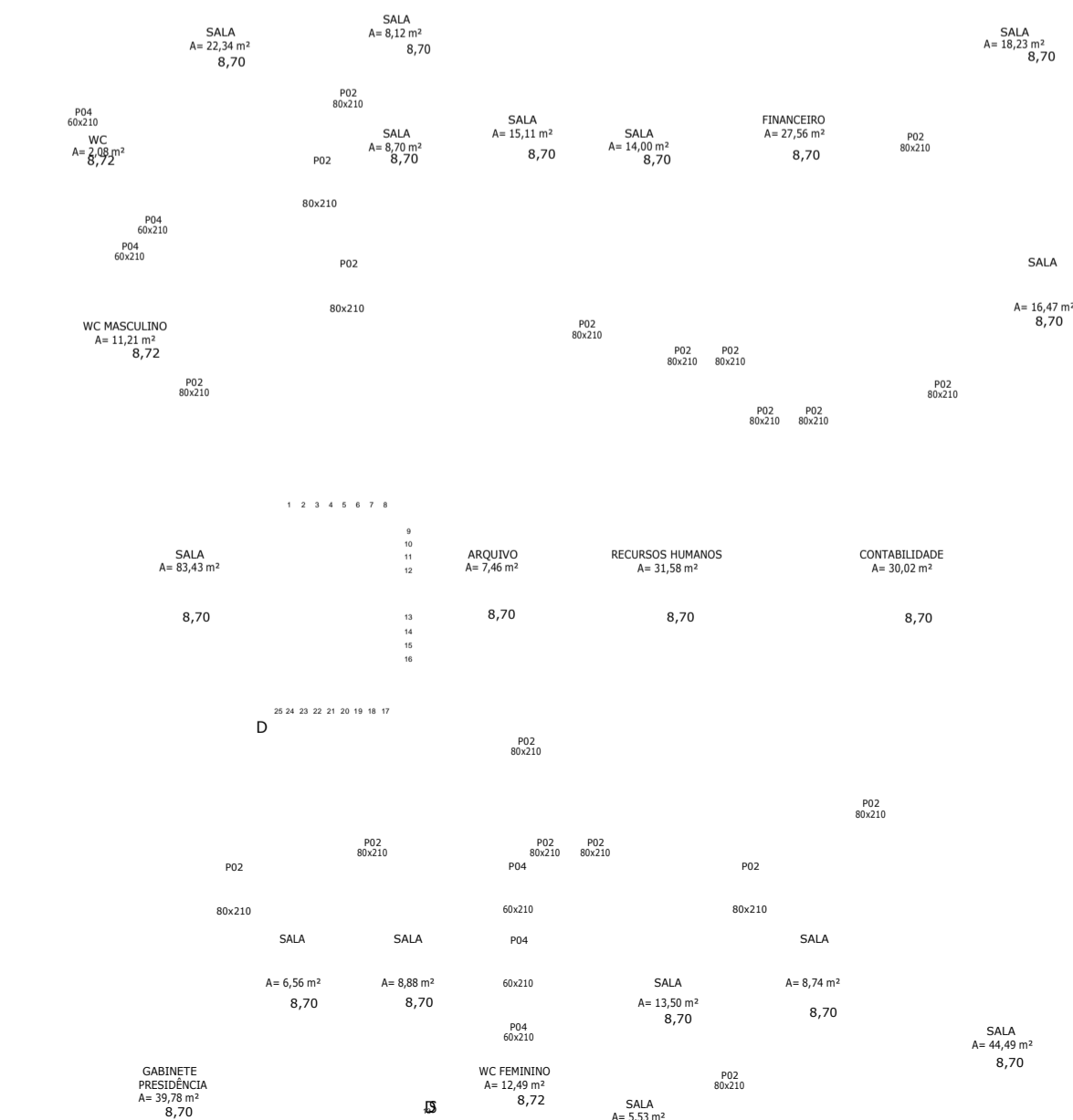
13/03/2023

FINALIDADE DA OBRA:

REFORMA

ESCALA:

1 :100

CONTEÚDO DA PRANCHA:

PLANTA BAIXA, TERREO, 1 PAV. E 2 PAV. BLOCO A

PRANCHA

07

DESENHO:

BEATRIZ

ARQUIVO:

01

PROPRIETÁRIO:

CÂMARA DE LUÍS EDUARDO MAGALHÃES

04.214.440/0001-00

ENDEREÇO:

Av. Juscelino Kubitschek - Jardim Imperial
Luís Eduardo Magalhães - BA, 47850-000

PLANTA DE SITUAÇÃO :

QUADRO DE ASSINATURAS :

PROPRIETÁRIO: CÂMARA DE LUÍS EDUARDO MAGALHÃES
CNPJ: 04.214.440/0001-00

QUADRO DE ÁREAS :

ÁREA EXISTENTE:	3.505,34m²
ÁREA A CONSTRUIR:	
ÁREA A CONSTRUIR (ACRÉSCIMO DE ÁREA):	
ESTACIONAMENTO:	2.410,13m²
BLOCO 01:	1.521,99m²
BLOCO 02:	1.548,45m²
TOTAL DA ÁREA CONSTRUÍDA:	3.065,34m²
ÁREA DO TERRENO:	16.557,73m²
(10) ÍNDICE DE OCUPAÇÃO:	8,80%
(CAB) COEFICIENTE DE APROVEITAMENTO BÁSICO:	0,2117
(TP) ÍNDICE DE PERMEABILIDADE:	38,37%

AUTORIA DO PROJETO: VICTOR SANTOS MENDONÇA
CREA: 34460BA

RESP. TÉCNICA: VICTOR SANTOS MENDONÇA
CREA: 34460BA

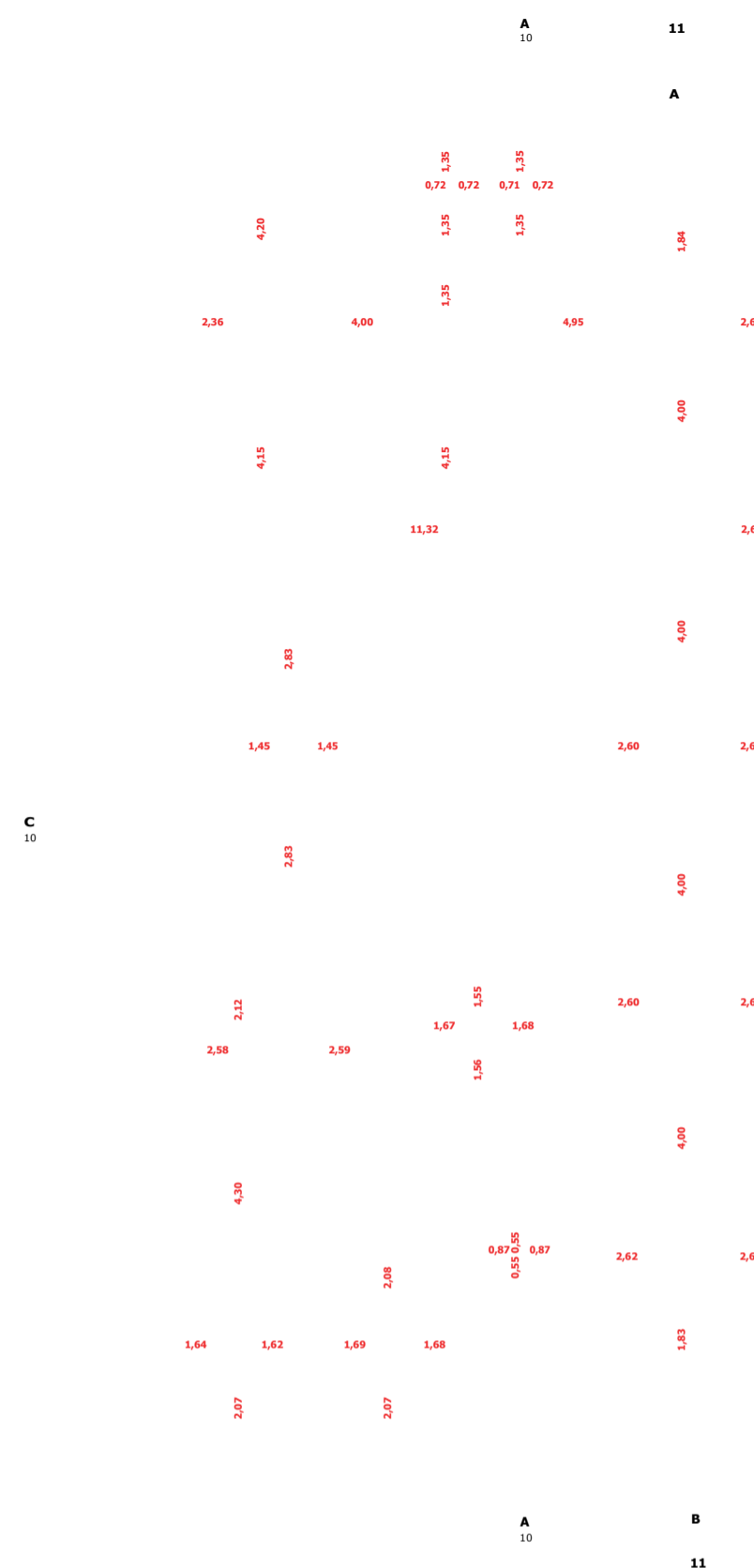

FORRO TÉRREO - BLOCO 02
ESC: 1 : 100

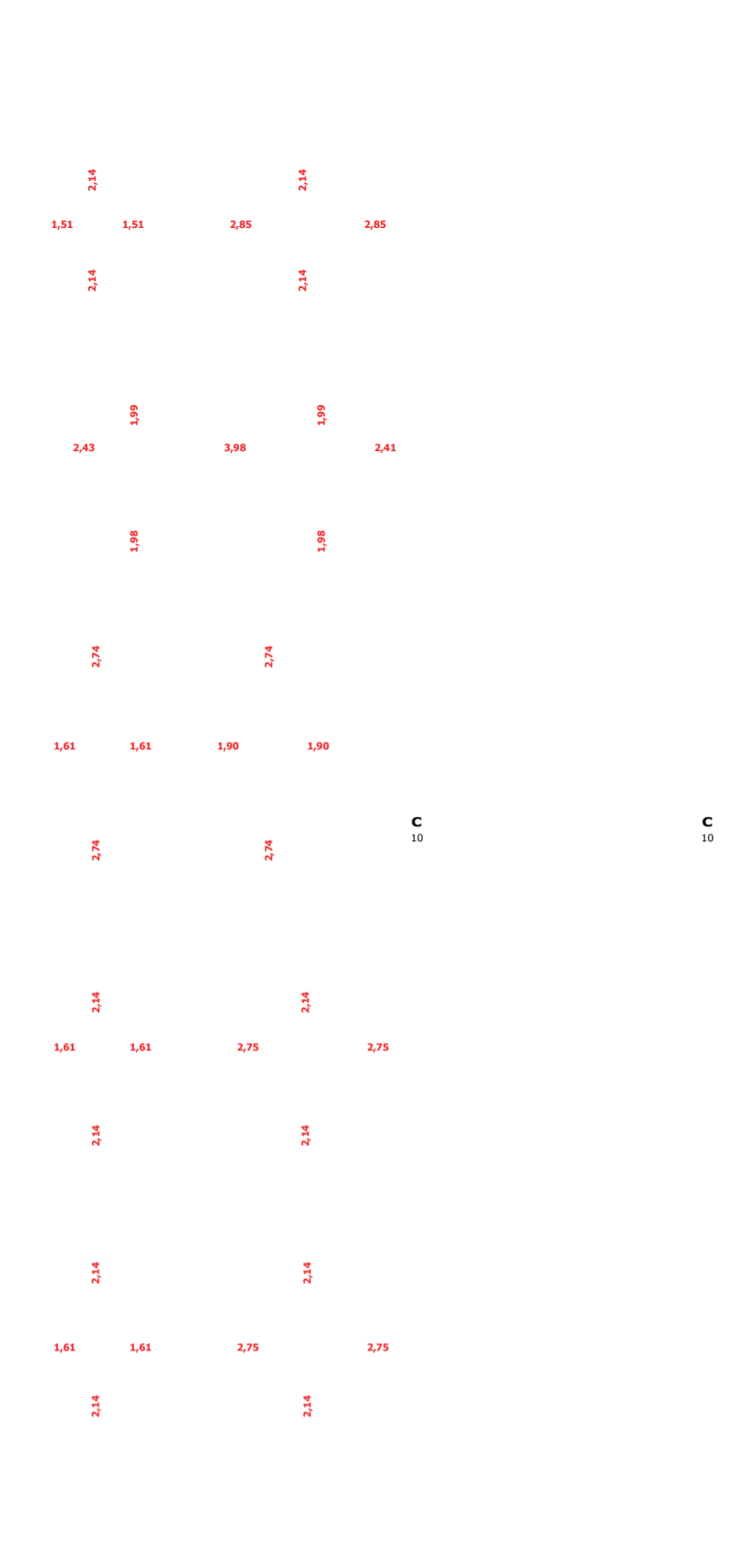

FORRO 1º PAV. - BLOCO 02
ESC: 1 : 100



TABELA LUMINÁRIAS		QNT.
	Luminária Led Sobrepor 60x60cm	159
	Luminária Led Sobrepor 40x40cm	36

LEGENDA
ESC: 1 : 50

PROJETO:
PROJETO ARQUITETÔNICO

FINALIDADE DA OBRA:
REFORMA

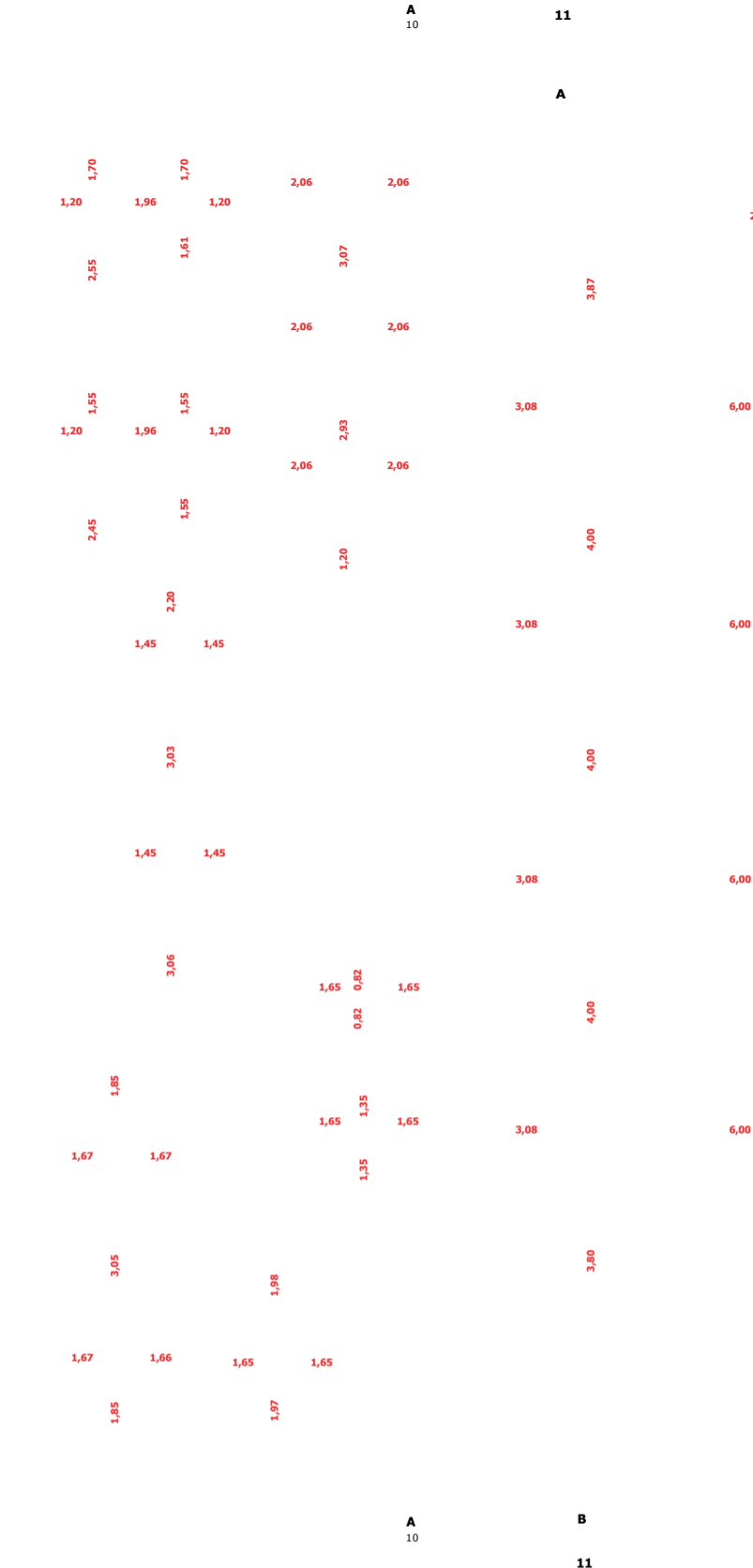
CONTEÚDO DA PRANCHA:
PROJETO LUMINOTÉCNICO - BLOCO 02

PROPRIETÁRIO:
CÂMARA DE LUÍS EDUARDO MAGALHÃES

ENDEREÇO:
Av. Juscelino Kubitschek - Jardim Imperial
Luís Eduardo Magalhães - BA, 47850-000

PLANTA DE SITUAÇÃO :

DATA:
13/03/2023

ESCALA:
As Indicado

PRANCHA DESENHO:
08 / 12

ARQUIVO:
01

CNPJ:
04.214.440/0001-00

QUADRO DE ASSINATURAS :

PROPRIETÁRIO: CÂMARA DE LUÍS EDUARDO MAGALHÃES
CNPJ: 04.214.440/0001-00

Victor Santos Mendonça
Engenheiro Civil
CREA 3275 TPAL

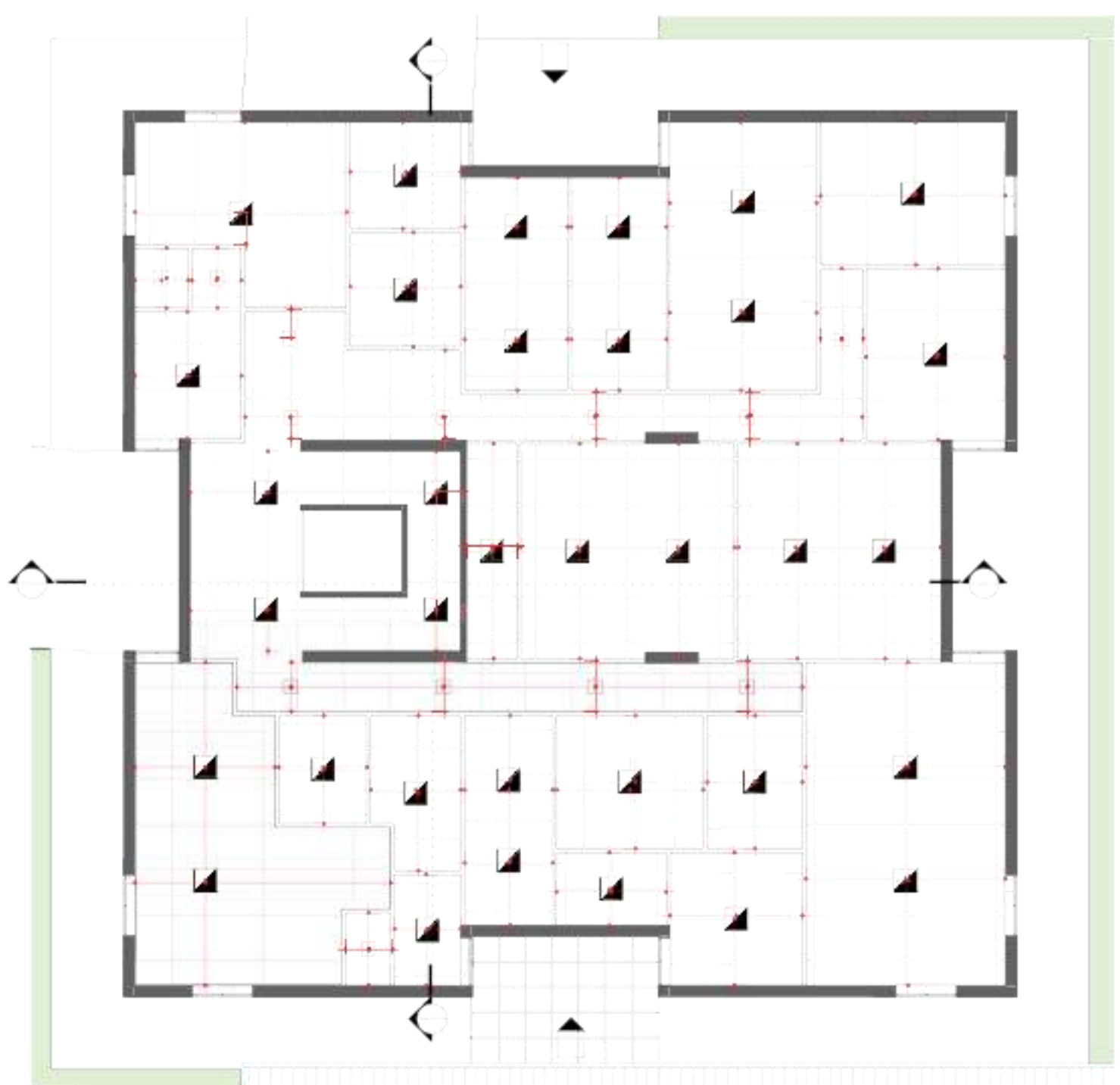
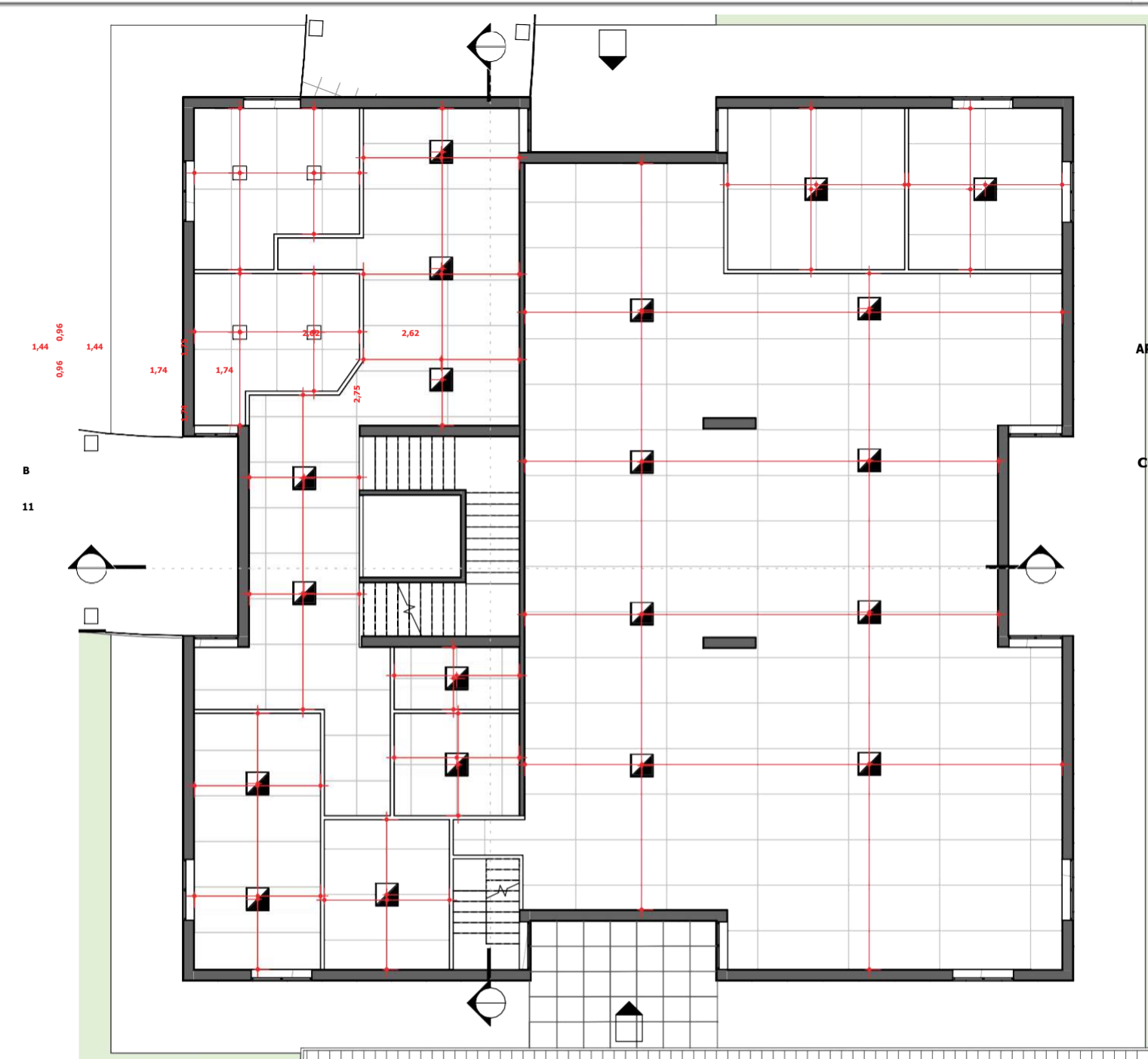
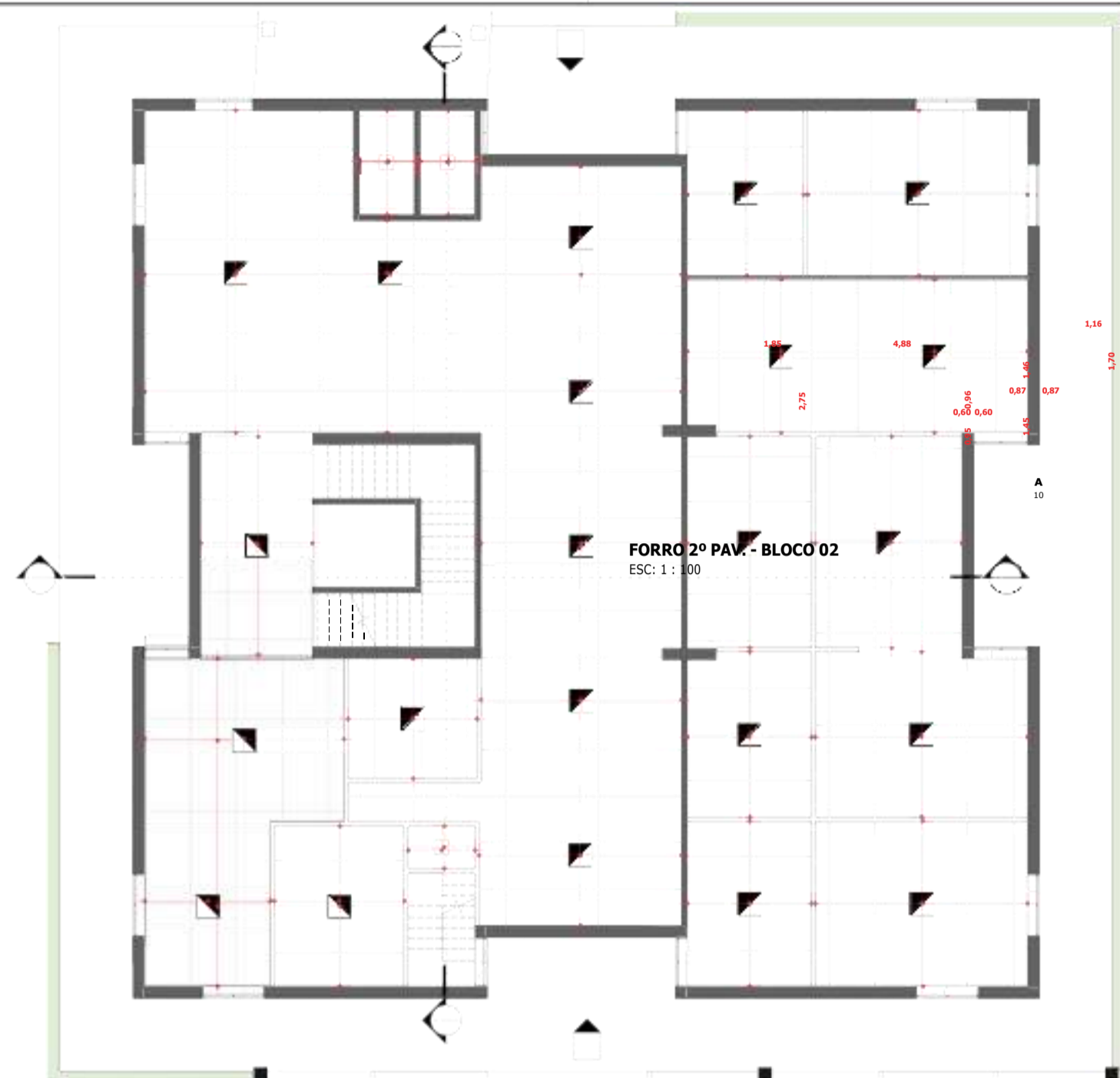

APROVAÇÃO DA PREFEITURA :

CONDICIONANTES :



Victor
Victor Barros Mendonça
Engenheiro Civil
CREA 4876 TPAU

ANEXO 7
(RELATÓRIO FOTOGRÁFICO)

00	Emissão	SET 2023	VICTOR MENDONÇA S.	
Rev.	Modificação	Data	Elaborado	Aprovado



Coord. Do Projeto	CREA	Autor Proj. / Resp. Técnico	CREA	
		Victor Santos Mendonça	020947784-9	
Coord. Do Contrato	CREA			

Cliente

CÂMARA MUNICIPAL DE LUÍS EDUARDO MAGALHÃES/BA

Projeto

REFORMA DOS PRÉDIOS DA CÂMARA MUNICIPAL DE LUÍS EDUARDO MAGALHÃES/BA

Localização

Avenida Octagonal, nº 684, Loteamento Jardim Imperial, Luís Eduardo Magalhães – BA. | CEP: 47.850-000

Formato	Data	Especialidade / Subespecialidade	
A4	SET/2023	ENGENHARIA CIVIL	
		Especificação do documento	
		RELATÓRIO FOTOGRÁFICO	
		Tipo de obra	Classe geral do documento
		REFORMA	RELATÓRIO FOTOGRÁFICO
Autor Projeto		Substitui a	Substituída por
VICTOR SANTOS MENDONÇA			
CONTRATO Nº		Codificação	
		01/01	

Victor Santos Mendonça
Victor Santos Mendonça
 Engenheiro Civil
 CREA 3275 TPAL

	RELATÓRIO FOTOGRÁFICO	Versão: 01
	SITUAÇÃO ANTERIOR A REFORMA	Data: SETEMBRO/2023
	REFORMA DOS PRÉDIOS DA CÂMARA MUNICIPAL DE LUÍS EDUARDO MAGALHÃES/BA	Página 2 de 79

Luis Eduardo Magalhães/Ba, 04 de setembro de 2023

À

REINILDO NERY DOS SANTOS
PRESIDENTE

CÂMARA MUNICIPAL DE LUÍS EDUARDO MAGALHÃES
Avenida Octagonal, nº 684, Loteamento Jardim Imperial
Luís Eduardo Magalhães – BA. |
CEP: 47.850-000

Assunto: **RELATÓRIO FOTOGRÁFICO**

Referente: **REFORMA DOS PRÉDIOS DA CÂMARA MUNICIPAL DE LUÍS EDUARDO MAGALHÃES/BA**

Prezado Presidente,

Conforme solicitado, venho através deste documento, apresentar o **RELATÓRIO FOTOGRÁFICO** da situação atual dos prédios (Blocos A e B) da câmara municipal de Luís Eduardo Magalhães que evidencia a necessidade dos serviços de reformas propostos pela referida câmara municipal.

Sem mais para o momento aproveito a oportunidade para renovar meus sinceros votos de estima, consideração e apreço.

Atenciosamente,

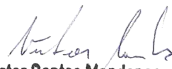
Victor Santos Mendonça
Engenheiro Civil
CREA 3275-TRAL

Victor Santos Mendonça
Engenheiro Civil 34460BA



Figura 1: BLOCO A – TÉRREO – RECEPÇÃO



Figura 2: BLOCO A – TÉRREO RECEPÇÃO



Figura 3: BLOCO A – TÉRREO – RECEPÇÃO



Figura 4: BLOCO A – TÉRREO – ENTRADA BANHEIRO



Figura 5: : BLOCO A – TÉRREO – ENTRADA BANHEIRO



Figura 6: BLOCO A – TÉRREO – BANHEIRO



Figura 7: BLOCO A – TÉRREO – BANHEIRO



Figura 8: BLOCO A – TÉRREO – SALA DE ESPERA



Figura 9: BLOCO A – TÉRREO - SALA DE ESPERA



Figura 10: BLOCO A – TÉRREO - SALA DE ESPERA



Figura 11: BLOCO A – TÉRREO – ENTRADA BANHEIRO FEMININO



Figura 12: BLOCO A – TÉRREO – ENTRADA BANHEIRO FEMININO



Figura 13: BLOCO A – TÉRREO – BANHEIRO FEMININO

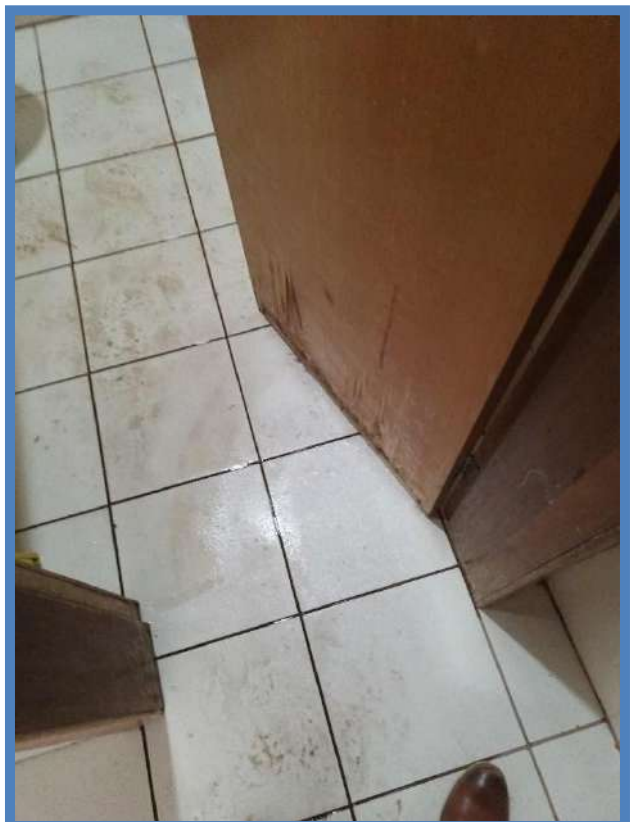

Figura 14: BLOCO A – TÉRREO – BANHEIRO FEMININO



Figura 15: BLOCO A – TÉRREO – BANHEIRO FEMININO



Figura 16: : BLOCO A – TÉRREO – BANHEIRO FEMININO



Figura 17: BLOCO A – TÉRREO – RECEPÇÃO



Figura 18: BLOCO A – TÉRREO – RECEPÇÃO



Figura 19: BLOCO A – TÉRREO – SALA DE ESPERA



Figura 20: BLOCO A – TÉRREO – SALA DE ESPERA



Figura 21: BLOCO A – TÉRREO – SALA DE ESPERA



Figura 22: : BLOCO A – TÉRREO – SALA DE ESPERA



Figura 23: BLOCO A – TÉRREO – SALA DE ESPERA



Figura 24: : BLOCO A – TÉRREO – SALA DE ESPERA



Figura 25: : BLOCO A – TÉRREO – SALA DE ESPERA



Figura 26: : BLOCO A – TÉRREO – SALA DE ESPERA



Figura 27: BLOCO A – TÉRREO – HALL DO ELEVADOR

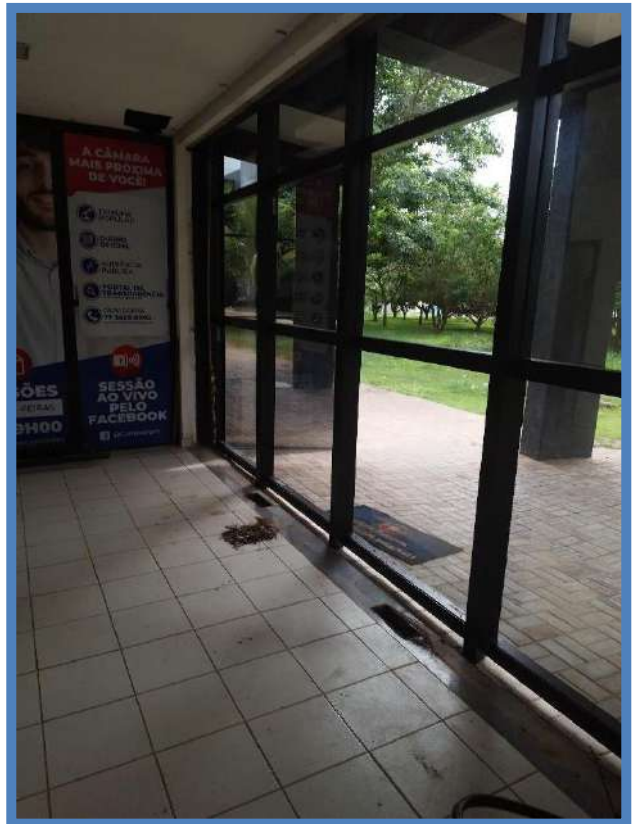

Figura 28: BLOCO A – TÉRREO – HALL DO ELEVADOR

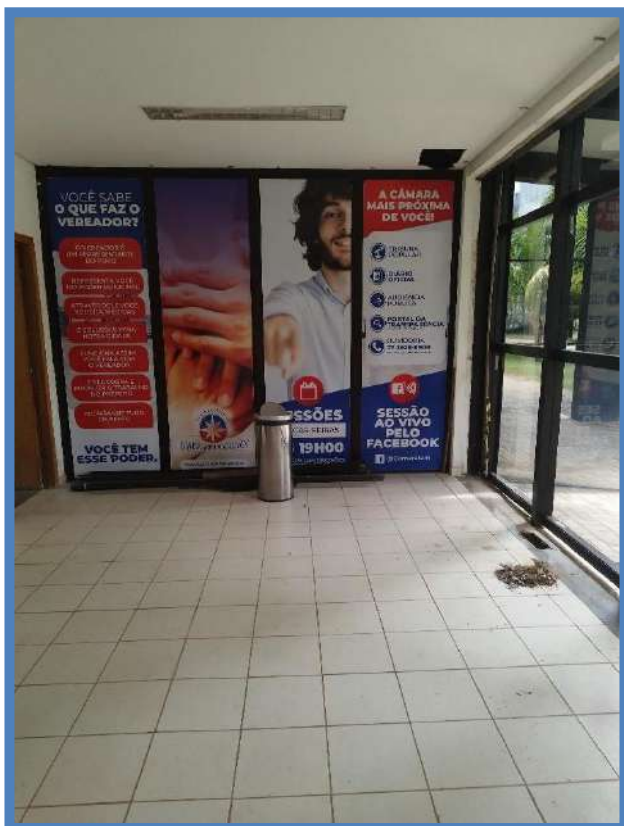

Figura 29: BLOCO A – TÉRREO – HALL DO ELEVADOR

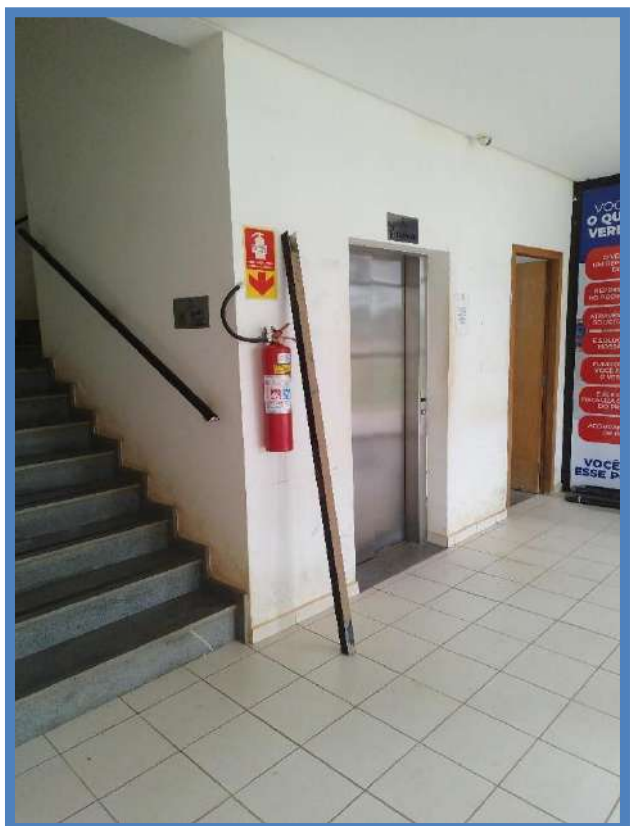

Figura 30: BLOCO A – TÉRREO – HALL DO ELEVADOR

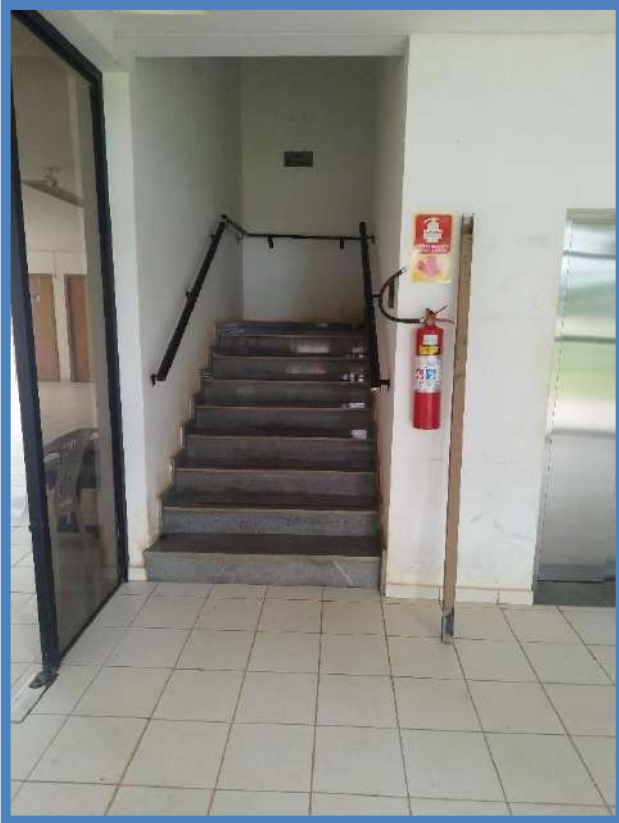

Figura 31: BLOCO A – TÉRREO – HALL DO ELEVADOR



Figura 32: BLOCO A – TÉRREO – DEPÓSITO



Figura 33: BLOCO A – TÉRREO – HALL DO ELEVADOR



Figura 34: BLOCO A – TÉRREO – HALL DO ELEVADOR / ESCADA



Figura 35: BLOCO A – TÉRREO – ESCADA



Figura 36: BLOCO A – TÉRREO – ESCADA

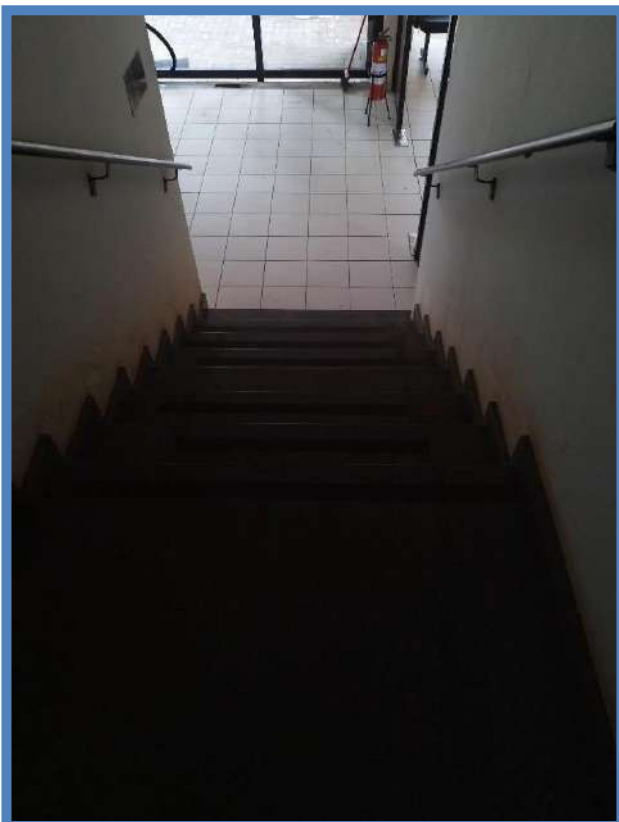

Figura 37: BLOCO A – TÉRREO – ESCADA

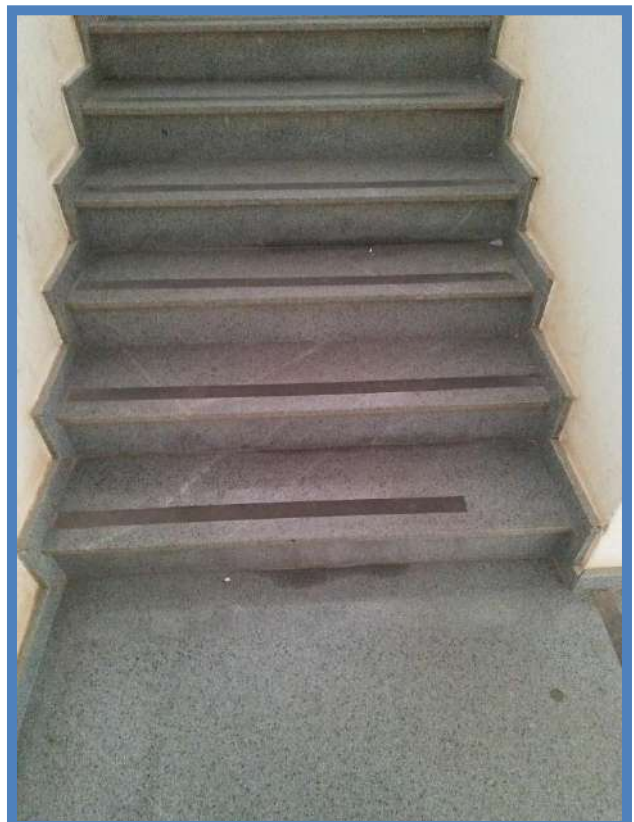

Figura 38: BLOCO A – TÉRREO – ESCADA

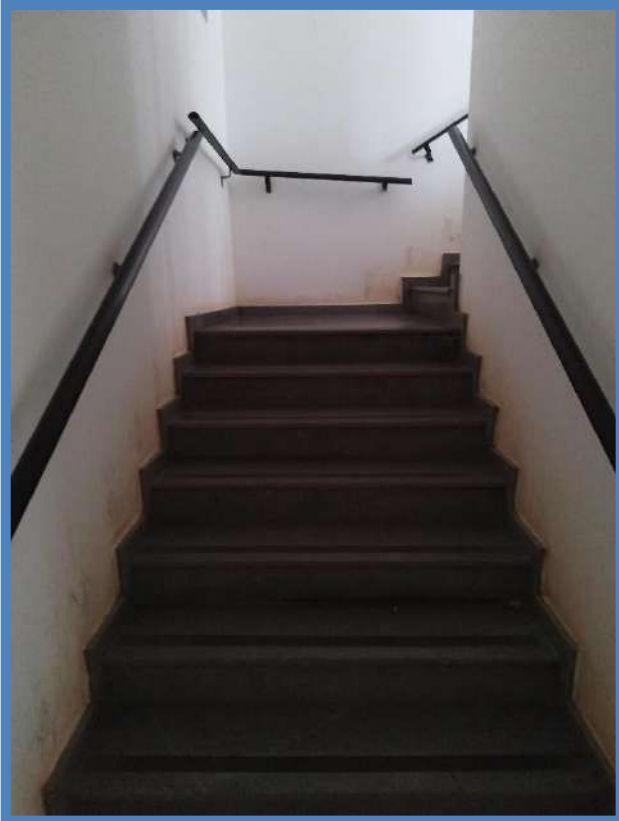

Figura 39: BLOCO A – ESCADA



Figura 40: BLOCO A – 1º PAVIMENTO – HALL DO ELEVADOR

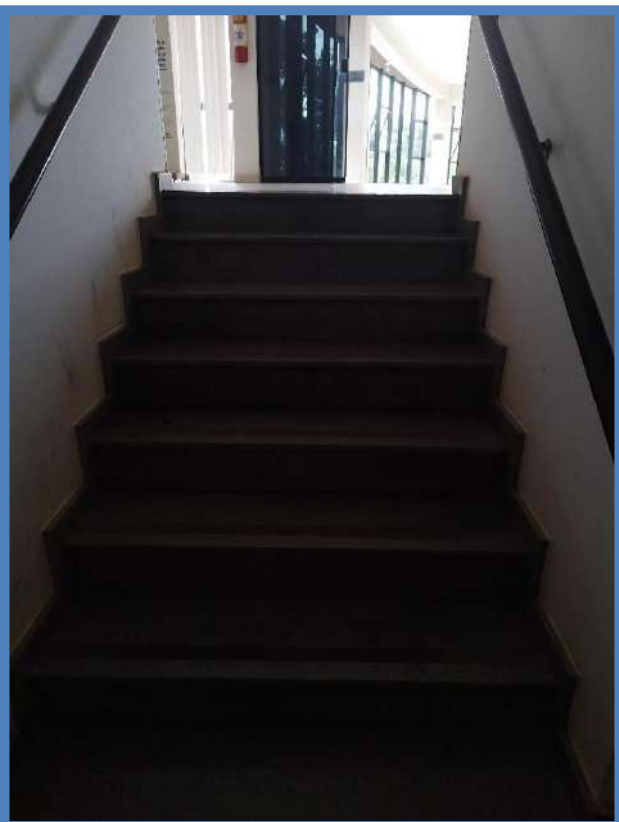

Figura 41: BLOCO A – 1º PAVIMENTO – HALL DO ELEVADOR



Figura 42: BLOCO A – 1º PAVIMENTO – RAMPA PARA O TÉRRO



Figura 43: BLOCO A – 1º PAVIMENTO – RAMPA PARA O TÉRRO



Figura 44: BLOCO A – 1º PAVIMENTO – HALL DO ELEVADOR



Figura 45: BLOCO A – 1º PAVIMENTO – HALL DO ELEVADOR



Figura 46: BLOCO A – 1º PAVIMENTO – RAMPA PARA O TÉRREO



Figura 47: BLOCO A – 1º PAVIMENTO – RAMPA PARA O TÉRREO



Figura 48: BLOCO A – 1º PAVIMENTO – HALL SANITÁRIOS



Figura 49: BLOCO A – 1º PAVIMENTO – ENTRADA SANITÁRIOS



Figura 50: BLOCO A – 1º PAVIMENTO – HALL SANITÁRIOS



Figura 51: HALL SANITÁRIOS



Figura 52: HALL SANITÁRIOS / ENTRADA DO PLENÁRIO



Figura 53: BLOCO A – 1º PAVIMENTO – ENTRADA PLENÁRIO



Figura 54: BLOCO A – 1º PAVIMENTO – SANITÁRIO MASCULINO



Figura 55: BLOCO A – 1º PAVIMENTO – SANITÁRIO MASCULINO



Figura 56: BLOCO A – 1º PAVIMENTO – SANITÁRIO MASCULINO



Figura 57: BLOCO A – 1º PAVIMENTO – SANITÁRIO MASCULINO Figura 58: BLOCO A – 1º PAVIMENTO – SANITÁRIO MASCULINO



Figura 59: BLOCO A – 1º PAVIMENTO – SANITÁRIO MASCULINO

Figura 60: BLOCO A – 1º PAVIMENTO – SANITÁRIO MASCULINO



Figura 61: BLOCO A – 1º PAVIMENTO – SANITÁRIO MASCULINO



Figura 62: BLOCO A – 1º PAVIMENTO – PLENÁRIO



Figura 63: BLOCO A – 1º PAVIMENTO – PLENÁRIO

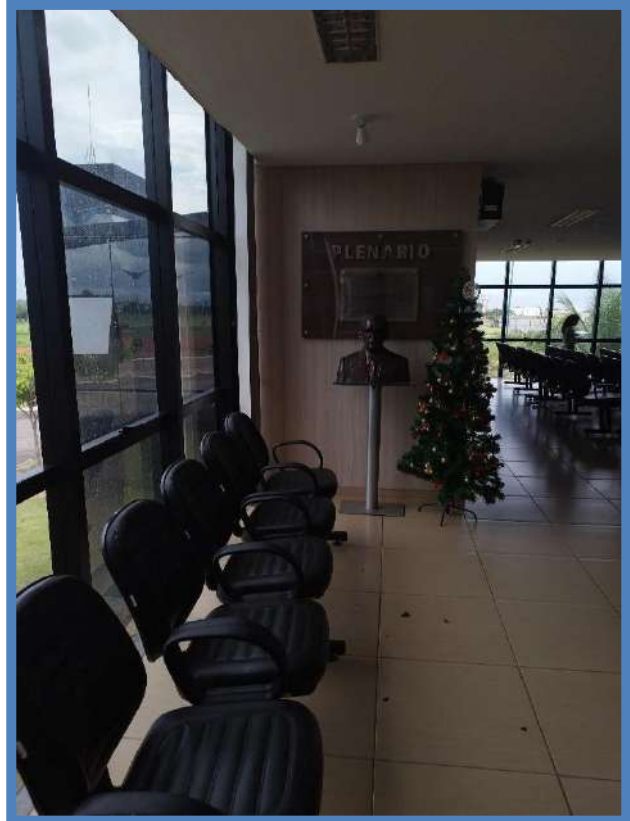

Figura 64: BLOCO A – 1º PAVIMENTO – PLENÁRIO



Figura 65: BLOCO A – 1º PAVIMENTO – PLENÁRIO



Figura 66: BLOCO A – 1º PAVIMENTO – PLENÁRIO

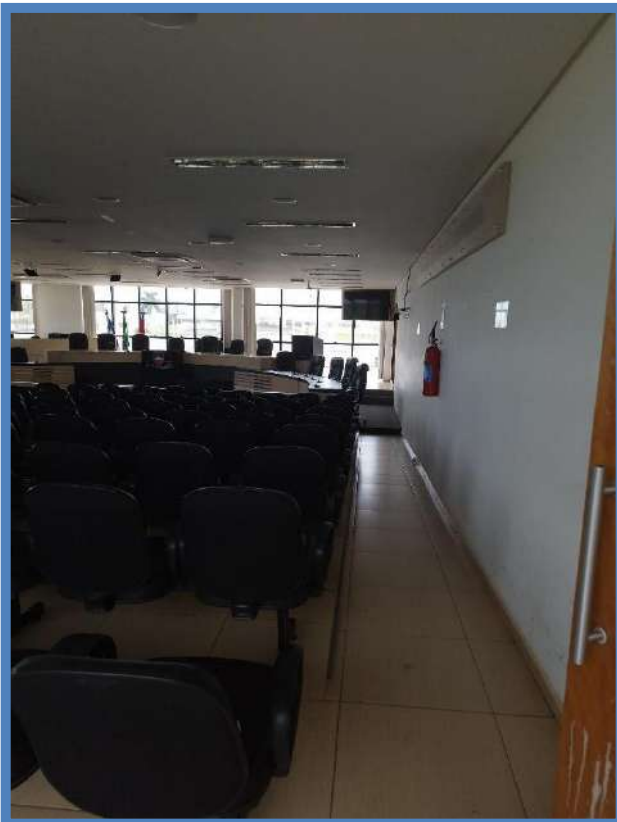

Figura 67: BLOCO A – 1º PAVIMENTO – PLENÁRIO

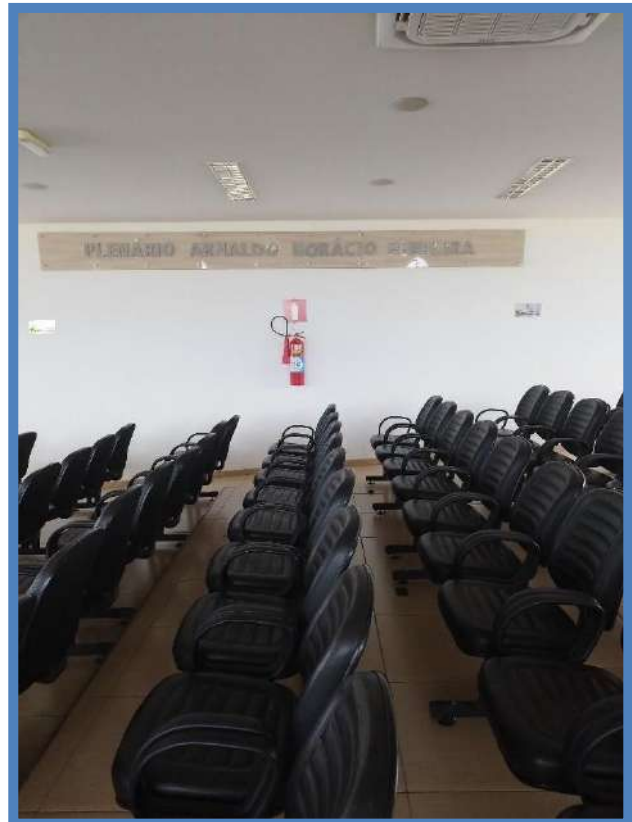

Figura 68: BLOCO A – 1º PAVIMENTO – PLENÁRIO



Figura 69: BLOCO A – 1º PAVIMENTO – PLENÁRIO



Figura 70: BLOCO A – 1º PAVIMENTO – PLENÁRIO



Figura 71: BLOCO A – 1º PAVIMENTO – PLENÁRIO

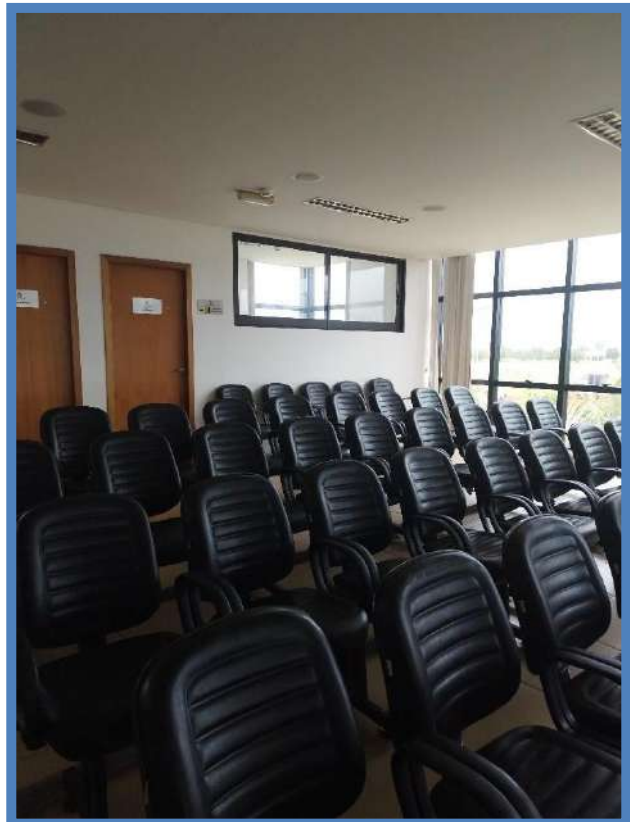

Figura 72: BLOCO A – 1º PAVIMENTO – PLENÁRIO



Figura 73: BLOCO A – 1º PAVIMENTO – PLENÁRIO



Figura 74: BLOCO A – 1º PAVIMENTO – PLENÁRIO



Figura 75: BLOCO A – 1º PAVIMENTO – PLENÁRIO

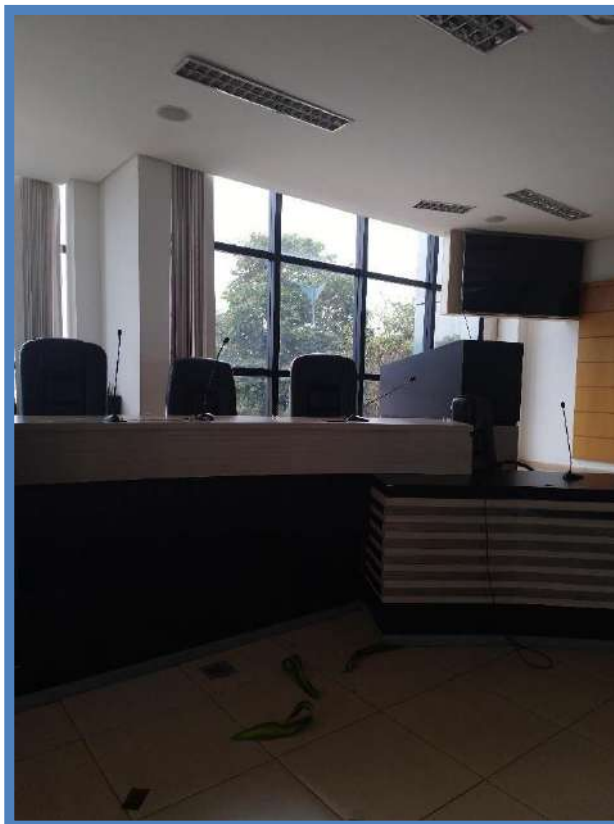

Figura 76: BLOCO A – 1º PAVIMENTO – PLENÁRIO



Figura 77: BLOCO A – 1º PAVIMENTO – PLENÁRIO



Figura 78: BLOCO A – 1º PAVIMENTO – PLENÁRIO



Figura 79: BLOCO A – 1º PAVIMENTO – PLENÁRIO



Figura 80: BLOCO A – 1º PAVIMENTO – PLENÁRIO



Figura 81: BLOCO A – 1º PAVIMENTO – PLENÁRIO



Figura 82: BLOCO A – 1º PAVIMENTO – PLENÁRIO



Figura 83: BLOCO A – 1º PAVIMENTO – PLENÁRIO

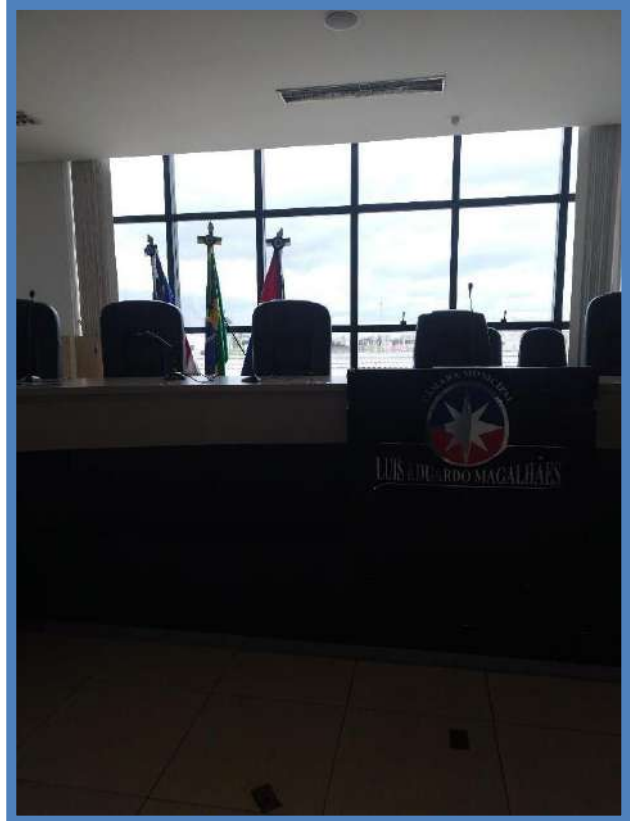

Figura 84: BLOCO A – 1º PAVIMENTO – PLENÁRIO



Figura 85: BLOCO A – 1º PAVIMENTO – PLENÁRIO



Figura 86: BLOCO A – 1º PAVIMENTO – PLENÁRIO

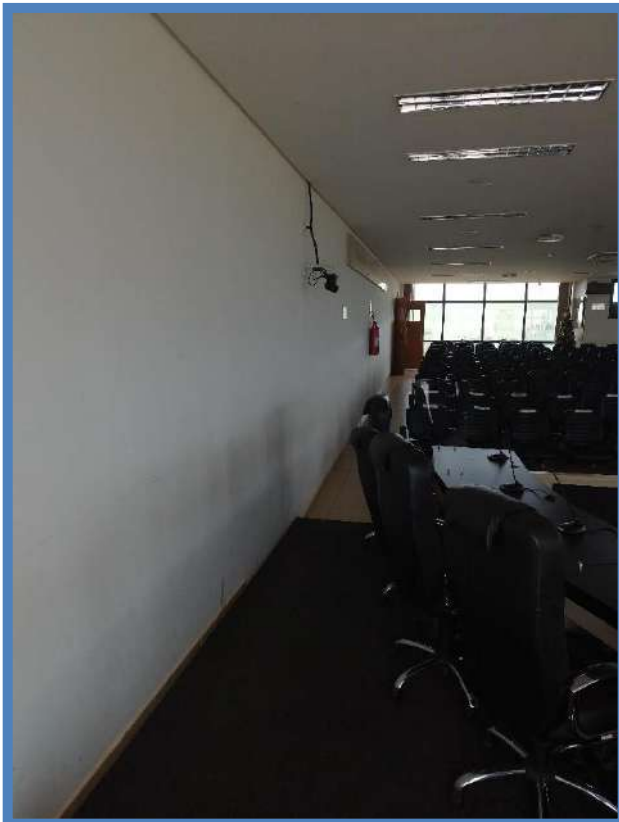

Figura 87: BLOCO A – 1º PAVIMENTO – PLENÁRIO

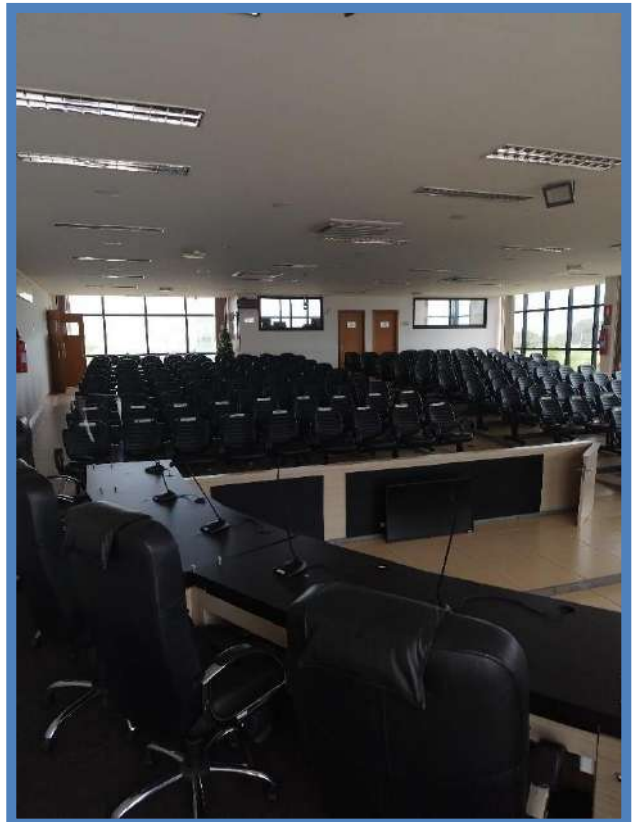

Figura 88: BLOCO A – 1º PAVIMENTO – PLENÁRIO

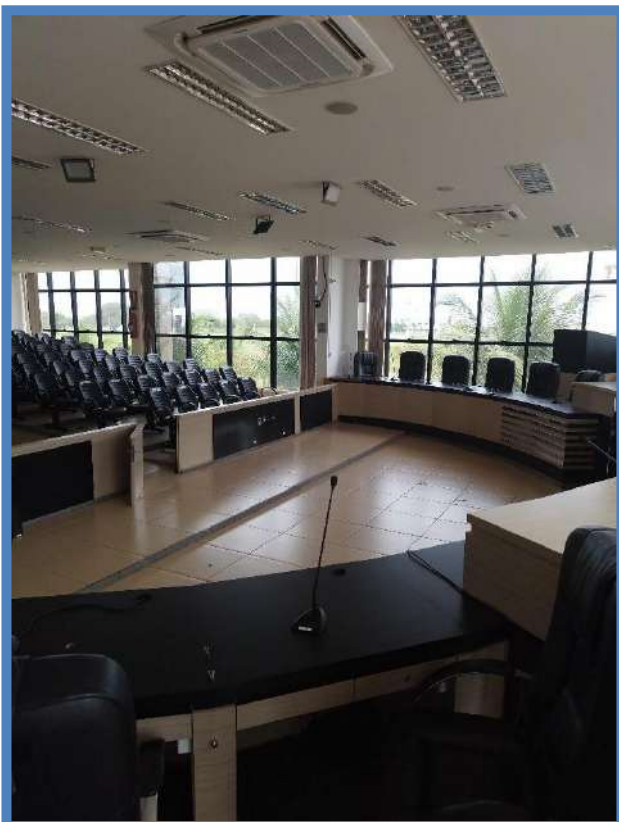

Figura 89: BLOCO A – 1º PAVIMENTO – SALA DOS VEREADORES

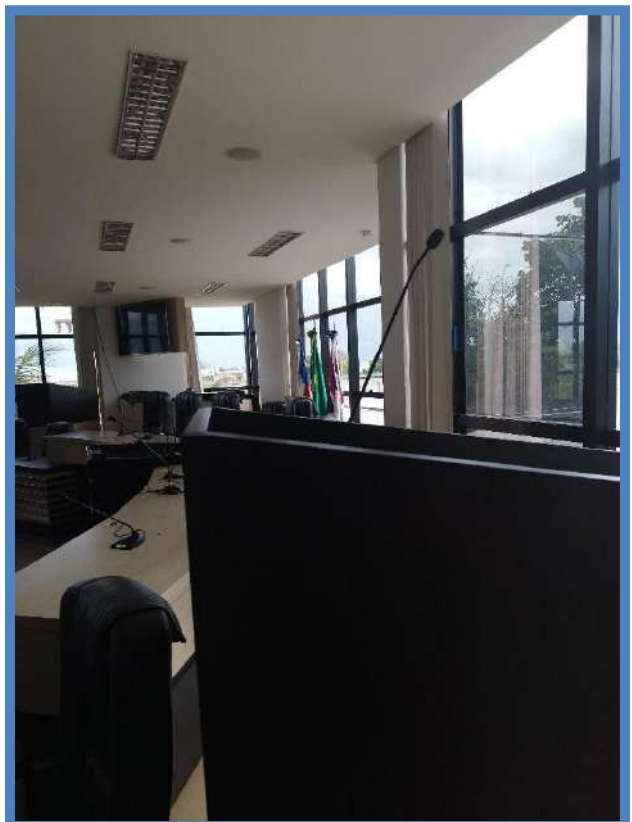

Figura 90: BLOCO A – 1º PAVIMENTO – SALA DOS VEREADORES



Figura 91: BLOCO A – 1º PAVIMENTO – ENTRADA COPA



Figura 92: BLOCO A – 1º PAVIMENTO – COPA



Figura 93: BLOCO A – 1º PAVIMENTO – COPA

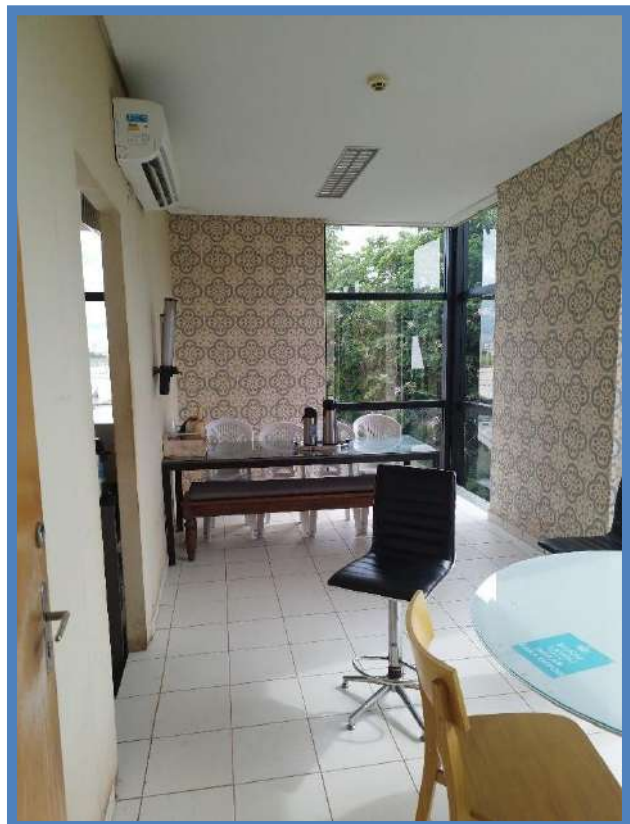

Figura 94: BLOCO A – 1º PAVIMENTO – COPA



Figura 95: BLOCO A – 1º PAVIMENTO – COPA



Figura 96: BLOCO A – 1º PAVIMENTO – COPA



Figura 97: BLOCO A – 1º PAVIMENTO – COPA



Figura 98: BLOCO A – 1º PAVIMENTO – COPA



Figura 99: RAMPA DE ACESSO ENTRE OS BLOCOS A E B



Figura 100: RAMPA DE ACESSO ENTRE OS BLOCOS A E B



Figura 101: BLOCO A – 1º PAVIMENTO – HALL DO ELEVADOR



Figura 102: BLOCO A – ESCADA

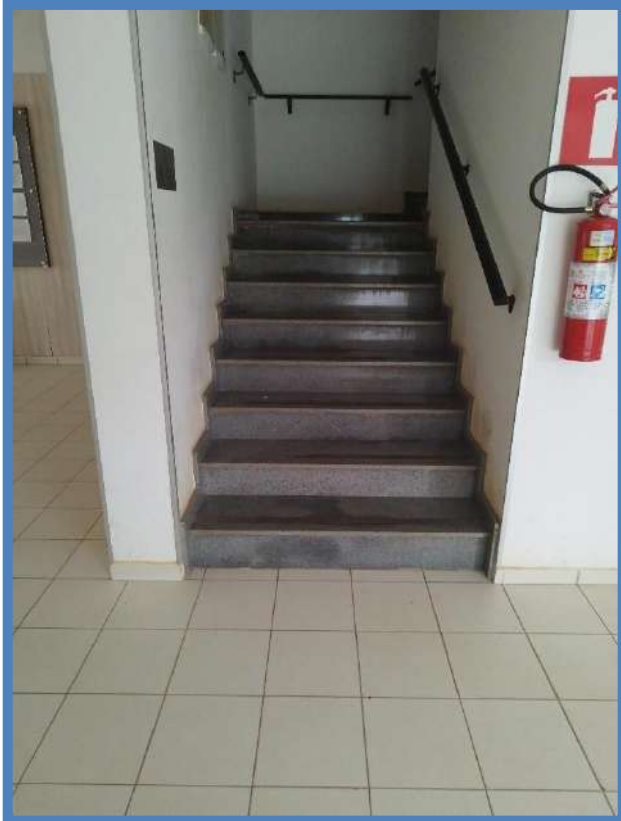

Figura 103: BLOCO A – ESCADA

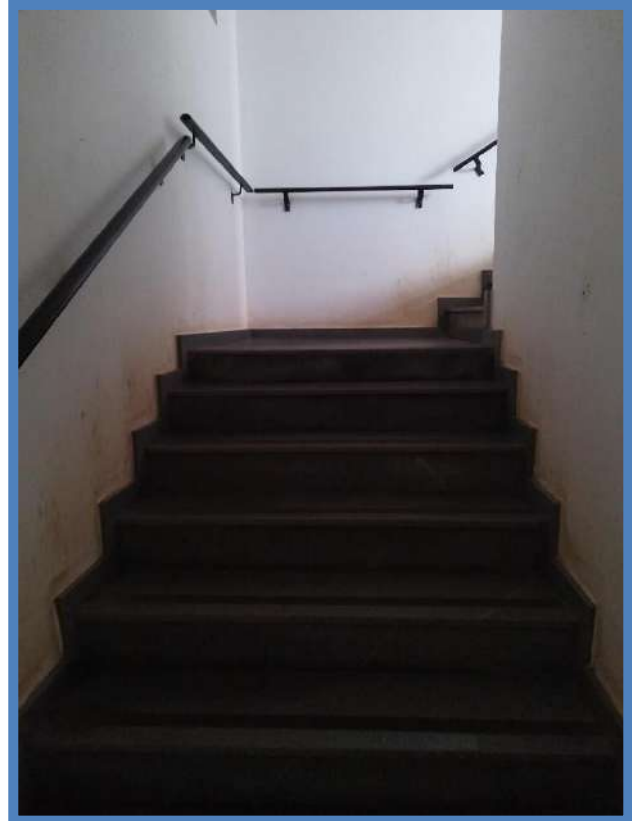

Figura 104: BLOCO A – 2º PAVIMENTO – RECEPÇÃO

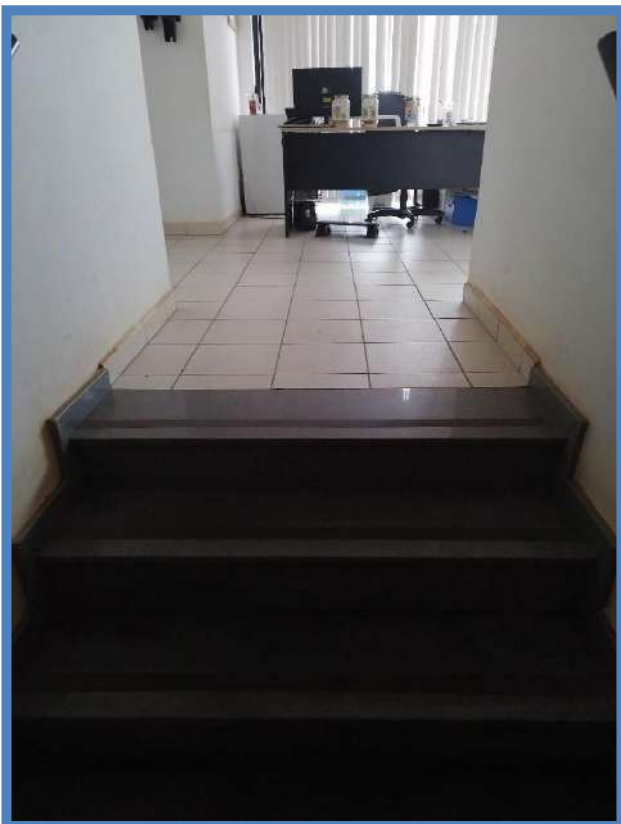

Figura 105: : BLOCO A – 2º PAVIMENTO – RECEPÇÃO



Figura 106: BLOCO A – 2º PAVIMENTO – RECEPÇÃO



Figura 107: BLOCO A – 2º PAVIMENTO – SANITÁRIO MASC.

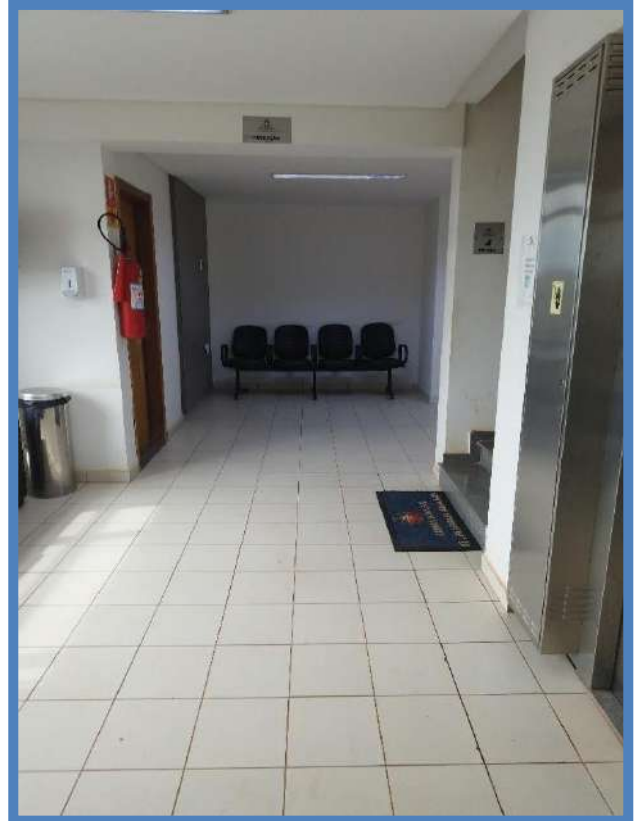

Figura 108: BLOCO A – 2º PAVIMENTO – SANITÁRIO MASC.



Figura 109: BLOCO A – 2º PAVIMENTO – SANITÁRIO MASC.



Figura 110: BLOCO A – 2º PAVIMENTO – SANITÁRIO MASC.



Figura 111: BLOCO A – 2º PAVIMENTO – SANITÁRIO MASC.



Figura 112: BLOCO A – 2º PAVIMENTO – HALL DE ACESSO



Figura 113: BLOCO A – 2º PAVIMENTO – HALL DE ACESSO



Figura 114: BLOCO A – 2º PAVIMENTO – HALL DE ACESSO

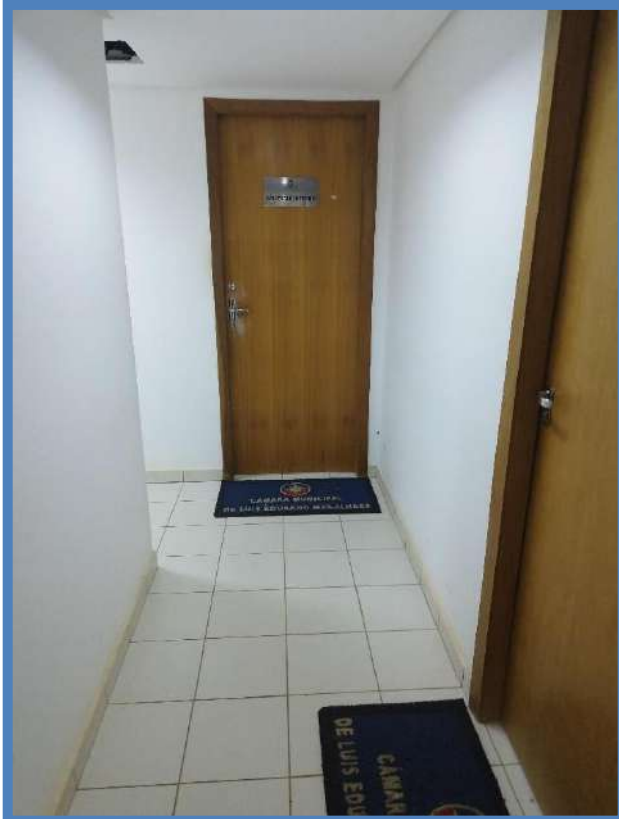

Figura 115: BLOCO A – 2º PAVIMENTO – HALL DE ACESSO

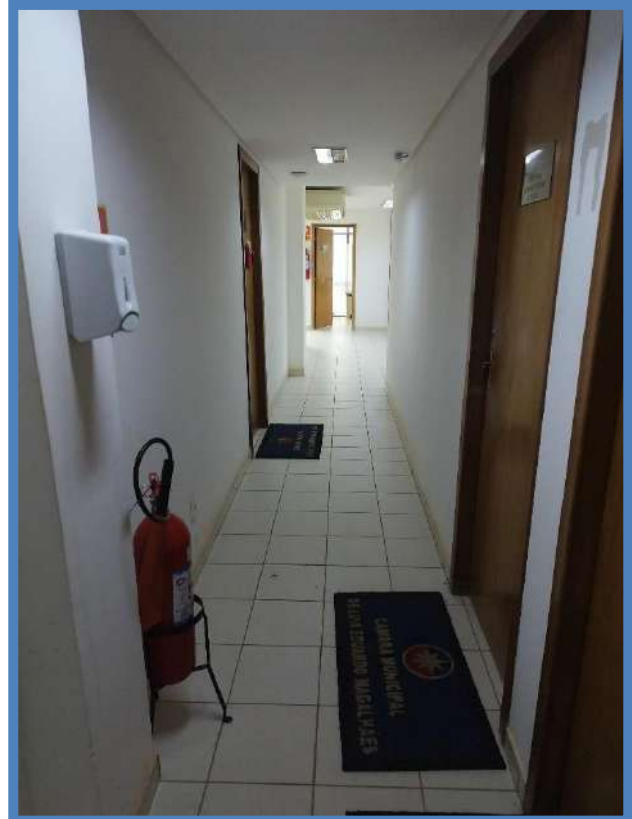

Figura 116: BLOCO A – 2º PAVIMENTO – SALA DE TELEFONIA



Figura 117: : BLOCO A – 2º PAVIMENTO – RECEPÇÃO

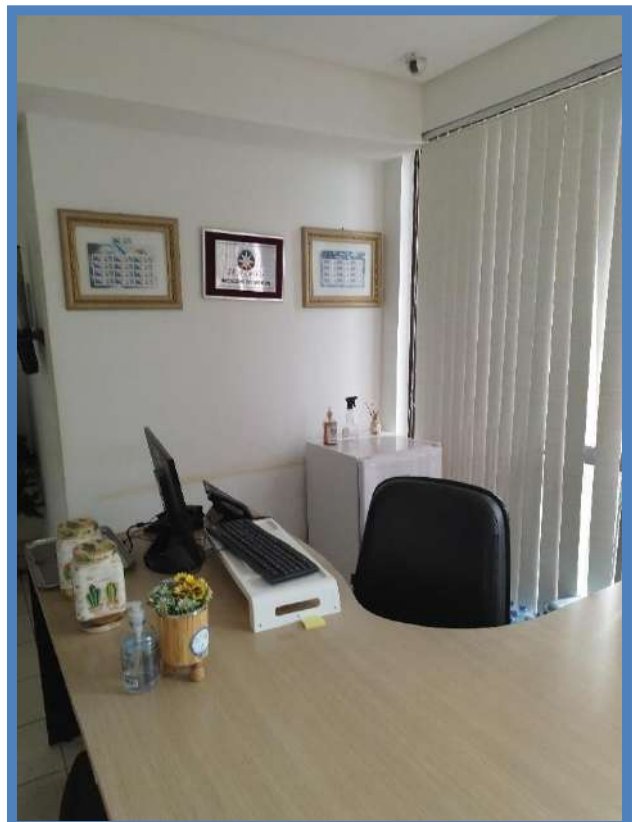

Figura 118: BLOCO A – 2º PAVIMENTO – RECEPÇÃO



Figura 119: BLOCO A – 2º PAVIMENTO – RECEPÇÃO



Figura 120: BLOCO A – 2º PAVIMENTO – RECEPÇÃO



Figura 121: BLOCO A – 2º PAVIMENTO – RECEPÇÃO



Figura 122: BLOCO A – 2º PAVIMENTO – RECEPÇÃO



Figura 123: BLOCO A – 2º PAVIMENTO – RECEPÇÃO



Figura 124: BLOCO A – 2º PAVIMENTO – HALL DE ACESSO



Figura 125: BLOCO A – 2º PAVIMENTO – SANITÁRIO FEM.

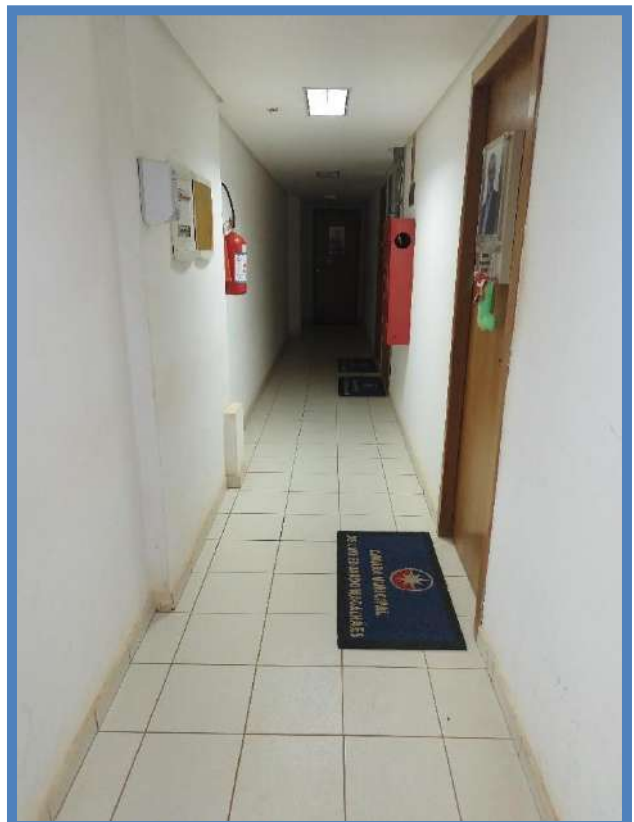

Figura 126: BLOCO A – 2º PAVIMENTO – SANITÁRIO FEM.



Figura 127: BLOCO A – 2º PAVIMENTO – SANITÁRIO FEM.



Figura 128: BLOCO A – 2º PAVIMENTO – SANITÁRIO FEM.



Figura 129: BLOCO A – 2º PAVIMENTO – SANITÁRIO FEM.

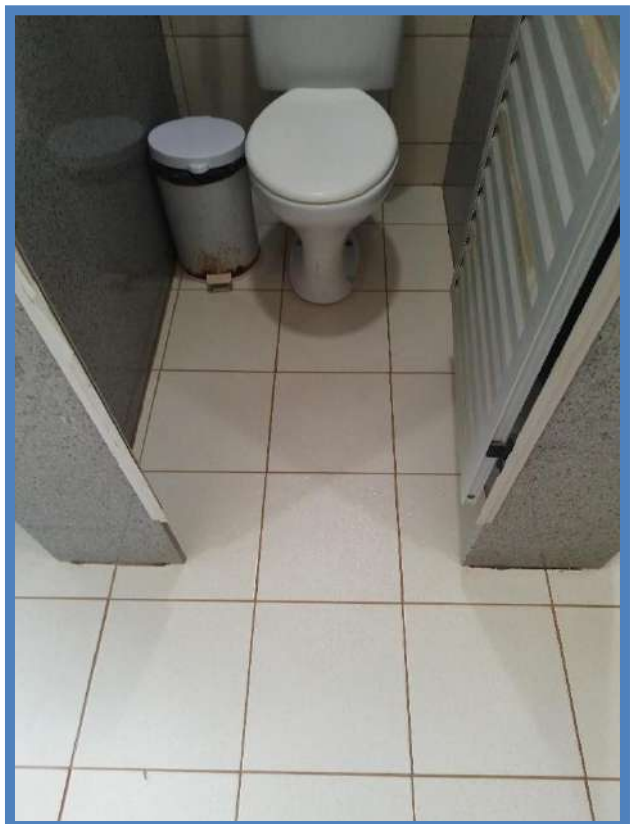

Figura 130: BLOCO A – 2º PAVIMENTO – SANITÁRIO FEM.



Figura 131: BLOCO A – 2º PAVIMENTO – SANITÁRIO FEM.

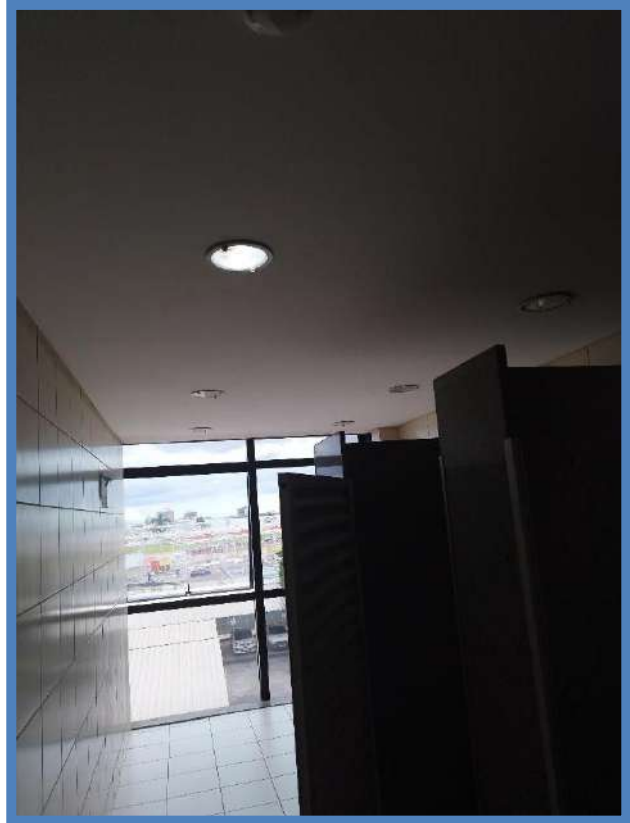

Figura 132: BLOCO A – 2º PAVIMENTO – SANITÁRIO FEM.



Figura 133: BLOCO A – 2º PAVIMENTO – SANITÁRIO FEM.



Figura 134: BLOCO A – 2º PAVIMENTO – SANITÁRIO FEM.



Figura 135: BLOCO A – 2º PAVIMENTO – SANITÁRIO FEM.

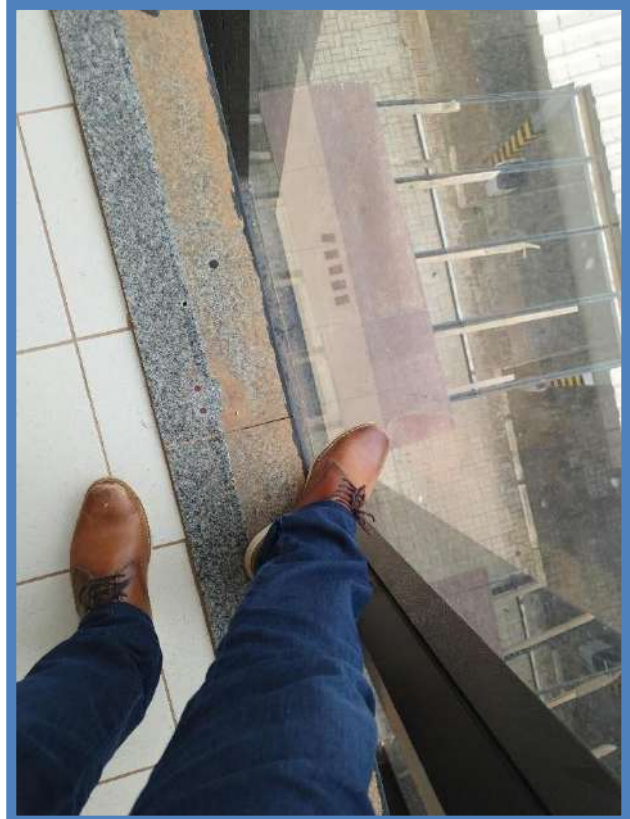

Figura 136: BLOCO A – 2º PAVIMENTO – SANITÁRIO FEM.



Figura 137: : BLOCO A – 2º PAVIMENTO – COBERTURA



Figura 138: BLOCO A – 2º PAVIMENTO – COBERTURA



Figura 139: BLOCO A – 2º PAVIMENTO – COBERTURA



Figura 140: BLOCO A – 2º PAVIMENTO – COBERTURA

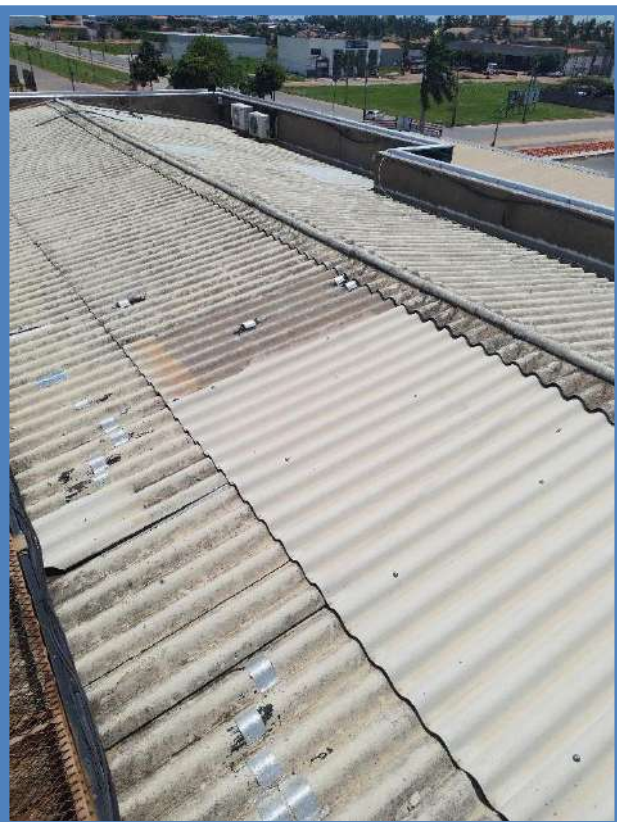

Figura 141: BLOCO A – 2º PAVIMENTO – COBERTURA



Figura 142: BLOCO A – 2º PAVIMENTO – COBERTURA



Figura 143: BLOCO A – 2º PAVIMENTO – COBERTURA

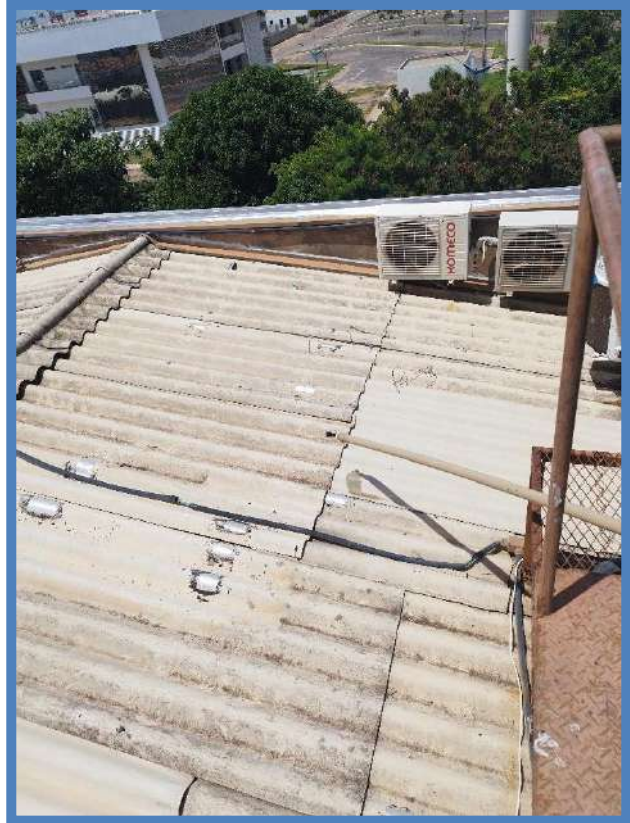

Figura 144: BLOCO A – 2º PAVIMENTO – COBERTURA



Figura 145: BLOCO A – 2º PAVIMENTO – COBERTURA



Figura 146: BLOCO A – 2º PAVIMENTO – COBERTURA

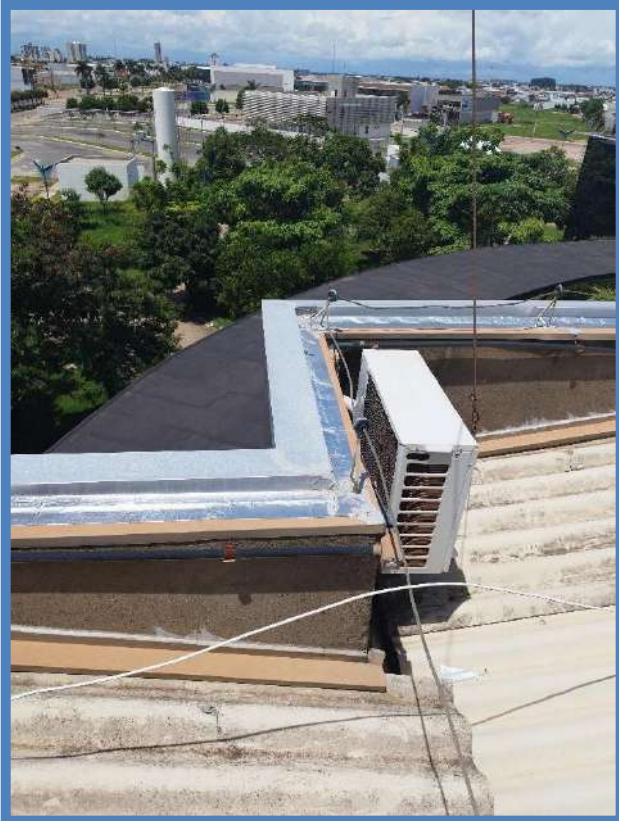

Figura 147: BLOCO A – 2º PAVIMENTO – COBERTURA

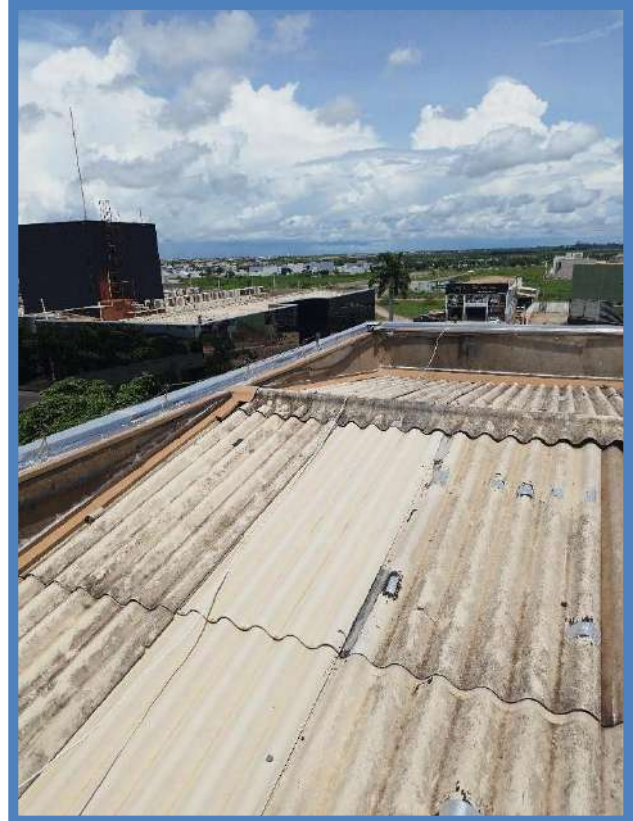

Figura 148: BLOCO A – 2º PAVIMENTO – COBERTURA

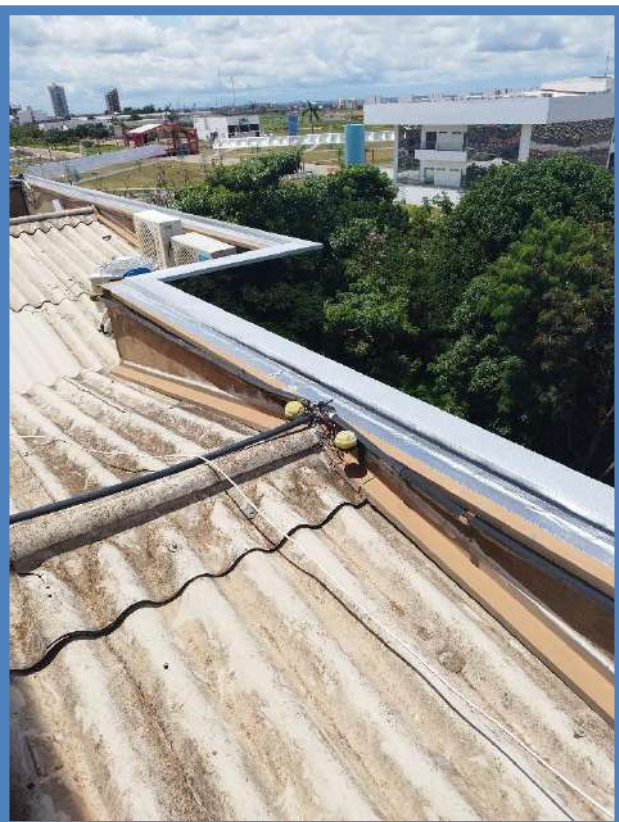

Figura 149: RAMPA DE ACESSO ENTRE OS BLOCOS A E B

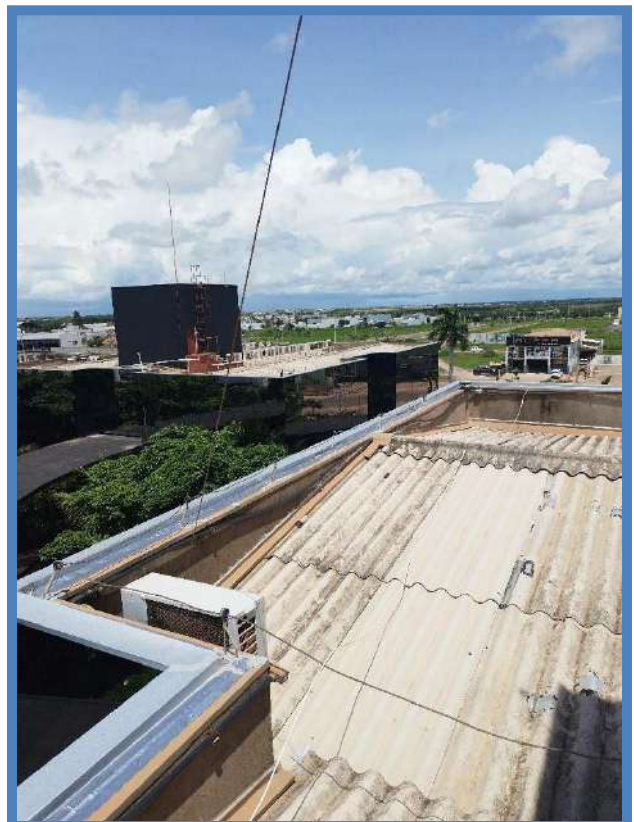

Figura 150: BLOCO B – SANITÁRIO FEMININO



Figura 151: BLOCO A - 1º ANDAR – RECEPÇÃO

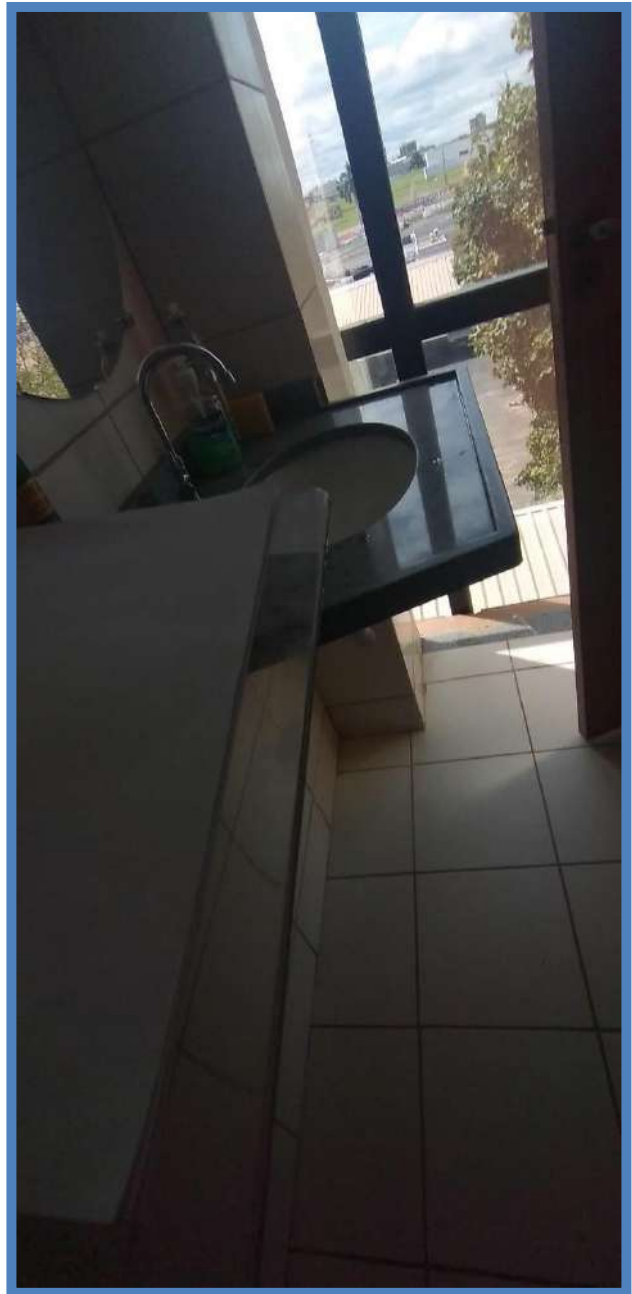

Figura 152: BLOCO A - 1º ANDAR – HALL DO ELEVADOR



Figura 153: RAMPA DE ACESSO ENTRE OS BLOCOS A E B



Figura 154: BLOCO A – 1º ANDAR - GABINETE VEREADORA ZEZÍLIA



Figura 155: BLOCO A – 1º ANDAR - GABINETE VEREADORA ZEZÍLIA



Figura 156: BLOCO A – 1º ANDAR - GABINETE VEREADORA ZEZÍLIA



Figura 157: BLOCO A – 1º ANDAR - GABINETE

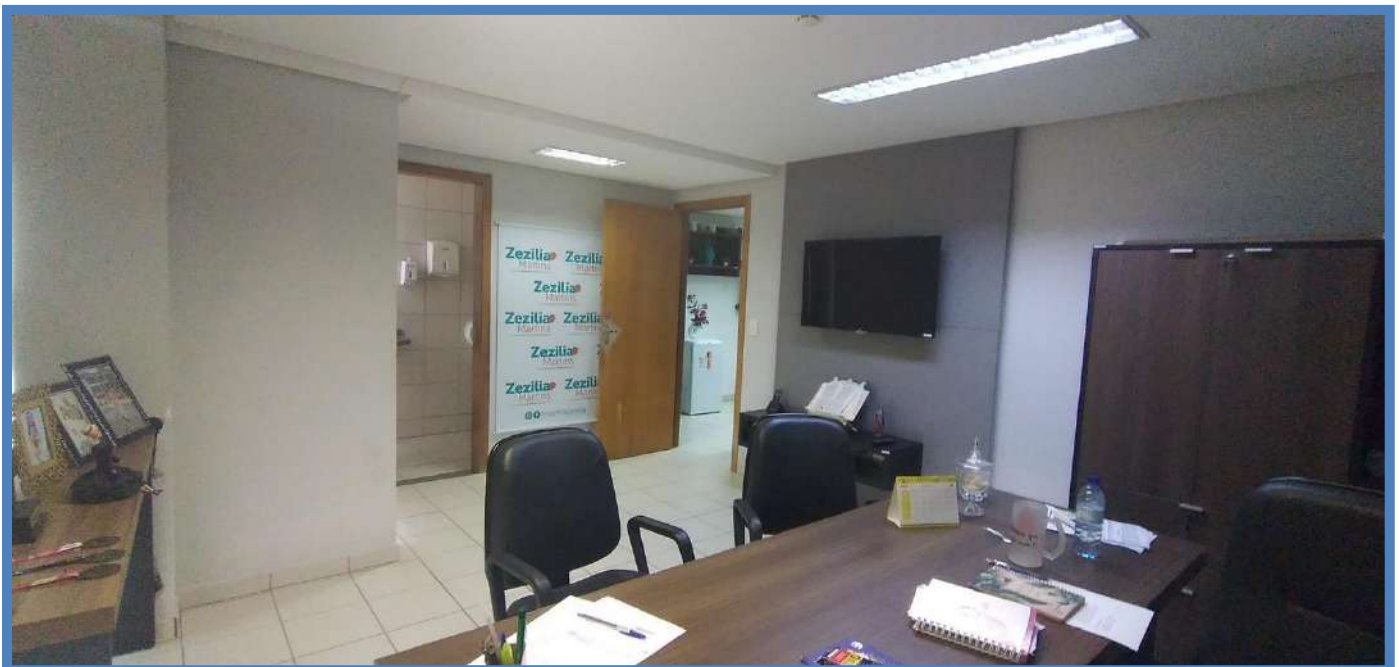

Figura 158: BLOCO A – 1º ANDAR - GABINETE



Figura 159: BLOCO A – HALL DE ACESSO A COBERTURA (EMBAIXO DO RESERVATÓRIO DE ÁGUA)

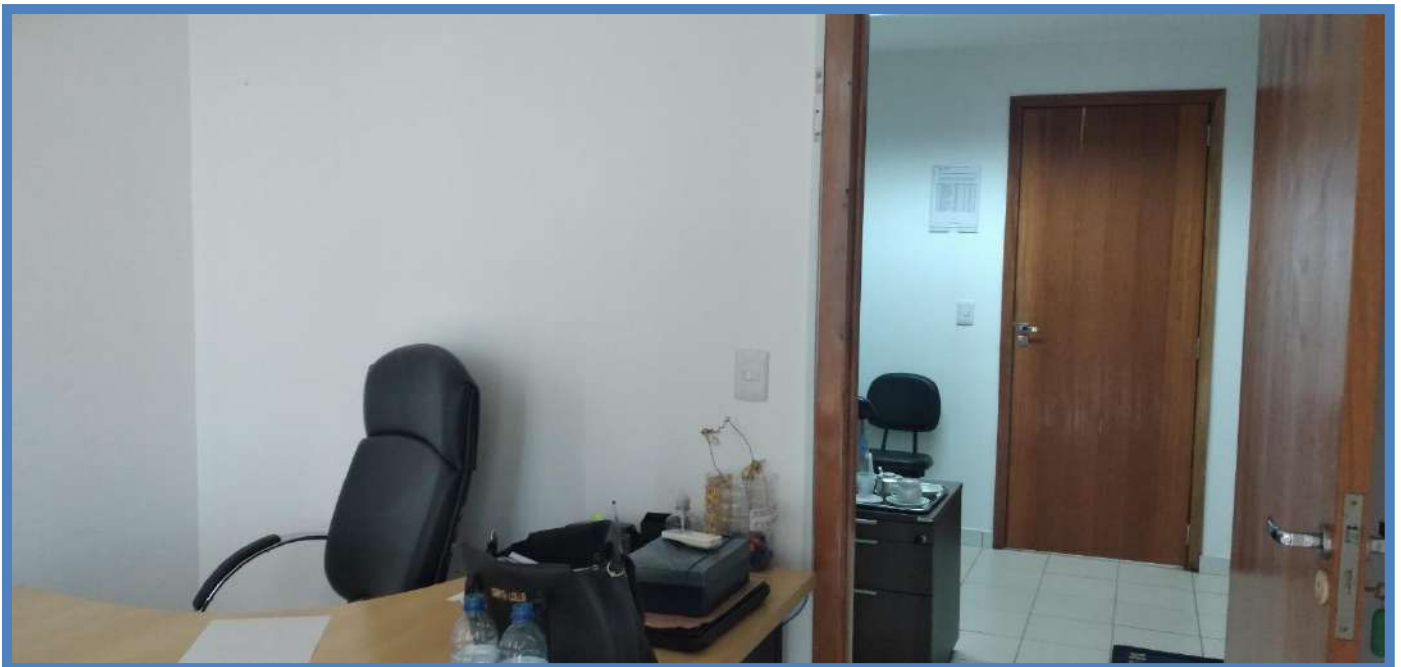

Figura 160: BLOCO A – HALL DE ACESSO A COBERTURA (EMBAIXO DO RESERVATÓRIO DE ÁGUA)



Figura 161: BLOCO A – 2º ANDAR - GABINETE



Figura 162: BLOCO A – 2º ANDAR - GABINETE



Figura 163: BLOCO A – 2º ANDAR - GABINETE



Figura 164: BLOCO A – 2º ANDAR - GABINETE



Figura 165: BLOCO B – 2º ANDAR - GABINETE



Figura 166: BLOCO B – 2º ANDAR - GABINETE



Figura 167: BLOCO B – 2º ANDAR - GABINETE



Figura 168: BLOCO B – 2º ANDAR - GABINETE



Figura 169: BLOCO B – 2º ANDAR - GABINETE

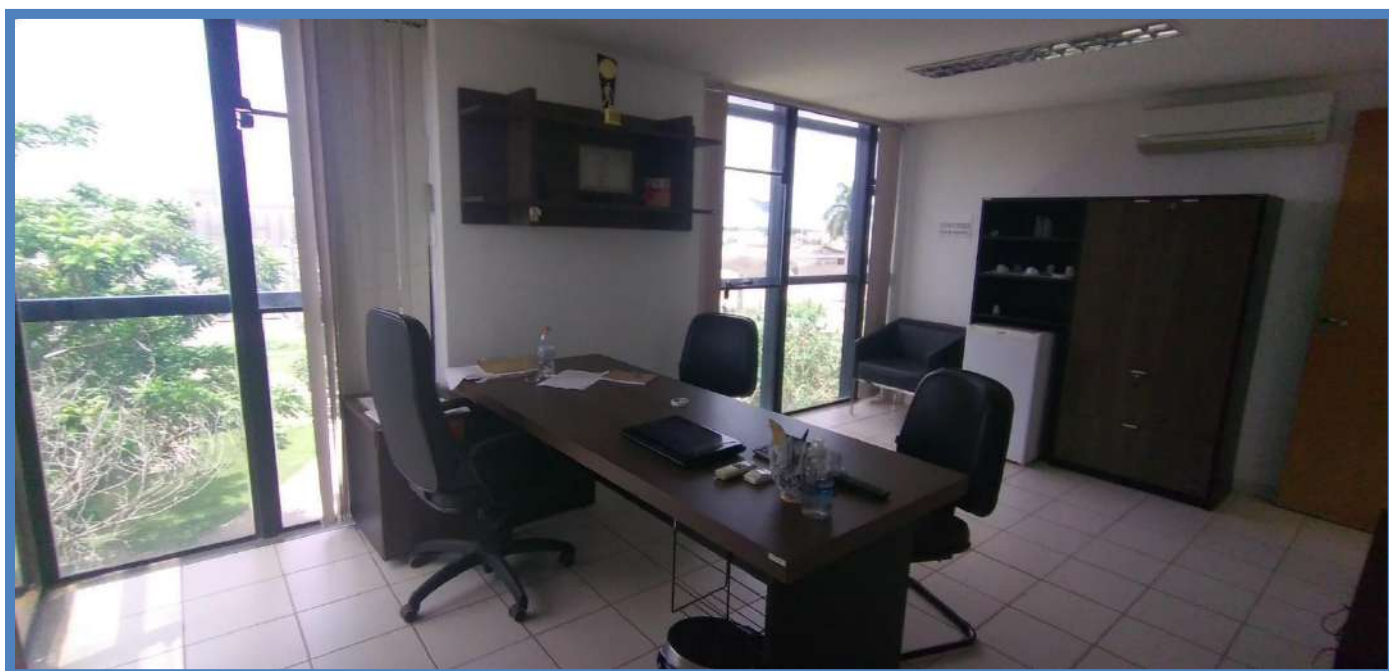

Figura 170: BLOCO B – 2º ANDAR - GABINETE



Figura 171: BLOCO A – 2º ANDAR – CPD



Figura 172: BLOCO B – 2º PAVIMENTO – SALA DE REUNIÃO



Figura 173: BLOCO B – 2º PAVIMENTO – SALA DE REUNIÃO



Figura 174: BLOCO B – 2º PAVIMENTO – GABINETE



Figura 175: BLOCO B – COBERTURA

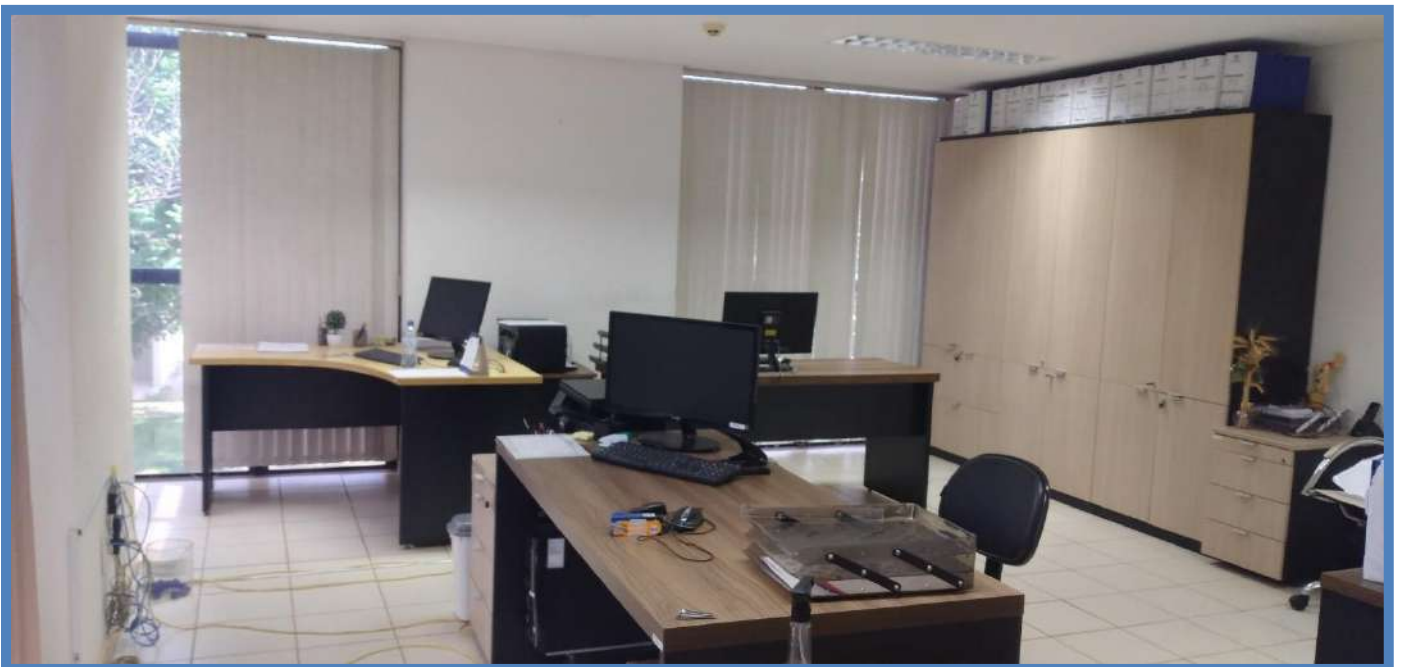

Figura 176: BLOCO B – COBERTURA



Figura 177: BLOCO B – COBERTURA

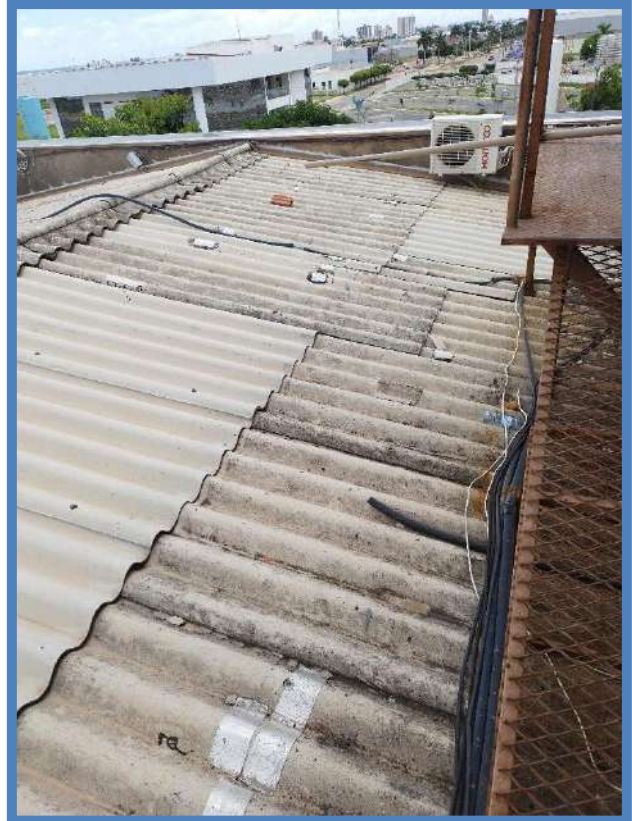

Figura 178: BLOCO B – COBERTURA



Figura 179: BLOCO B – COBERTURA



Figura 180: BLOCO B – COBERTURA



Figura 181: BLOCO B – COBERTURA



Figura 182: BLOCO B – COBERTURA



Figura 183: BLOCO B – COBERTURA



Figura 184: BLOCO B – COBERTURA



Figura 185: BLOCO B – COBERTURA



Figura 186: BLOCO B – COBERTURA



Figura 187: BLOCO B – COBERTURA



Figura 188: BLOCO B – COBERTURA



Figura 189: BLOCO B – RESERVATÓRIO DE ÁGUA



Figura 190: BLOCO B – COBERTURA



Figura 191: BLOCO B – COBERTURA

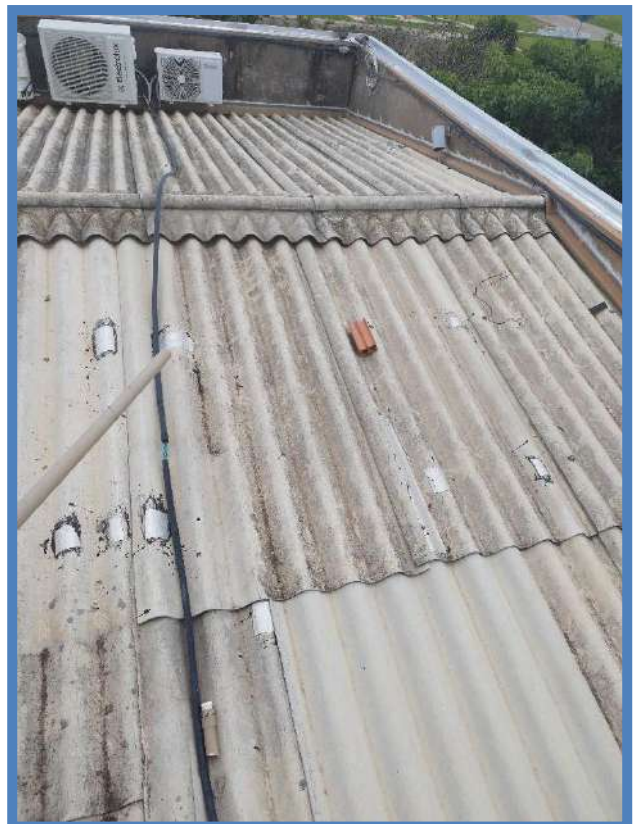

Figura 192: BLOCO B – COBERTURA



Figura 193: BLOCO B – COBERTURA

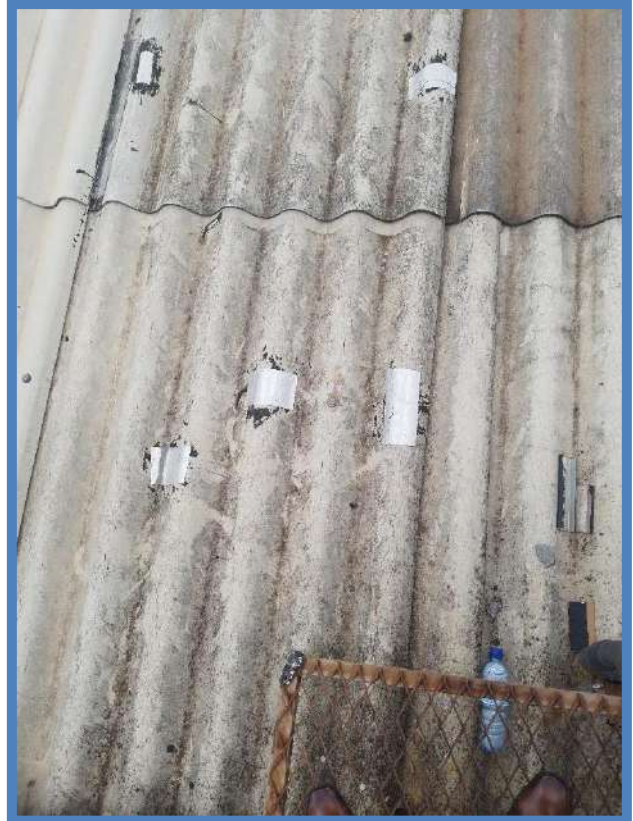

Figura 194: BLOCO B – COBERTURA



Figura 195: BLOCO B – ACESSO A COBERTURA



Figura 196: BLOCO B – ACESSO A COBERTURA



Figura 197: BLOCO B – COBERTURA



Figura 198: BLOCO B – COBERTURA



Figura 199: BLOCO B – COBERTURA

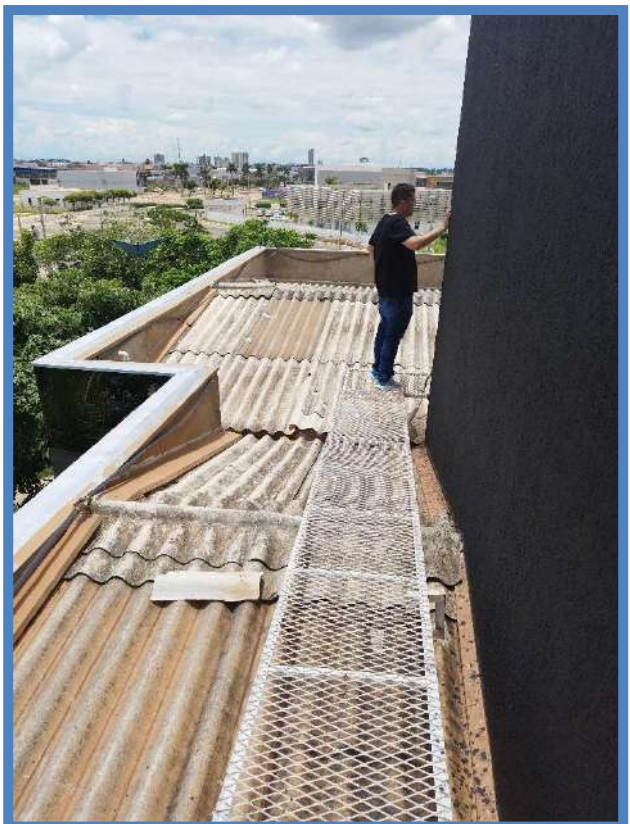

Figura 200: : BLOCO B – COBERTURA



Figura 201: BLOCO B – COBERTURA



Figura 202: BLOCO B – COBERTURA



Figura 203: BLOCO B – COBERTURA



Figura 204: BLOCO B – COBERTURA

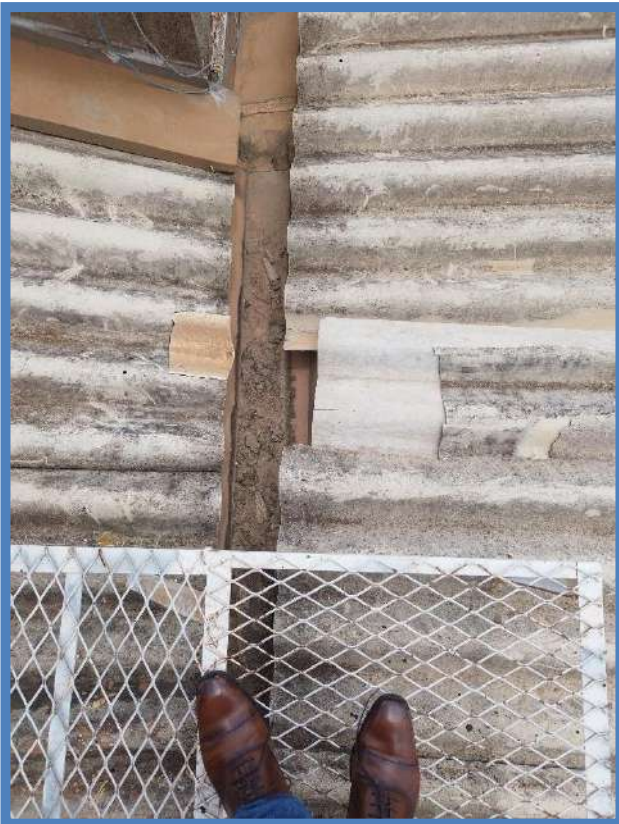

Figura 205: BLOCO B – COBERTURA



Figura 206: BLOCO B – COBERTURA

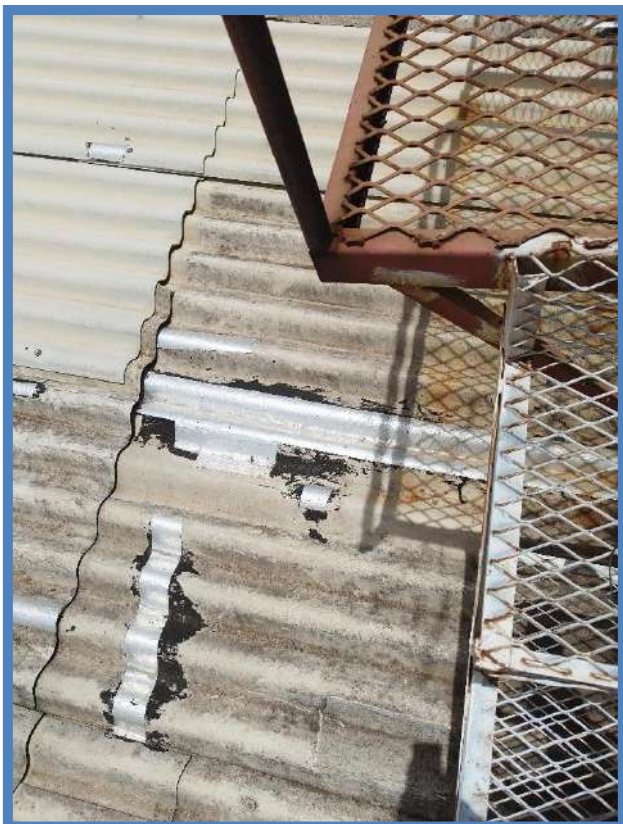

Figura 207: BLOCO B – COBERTURA

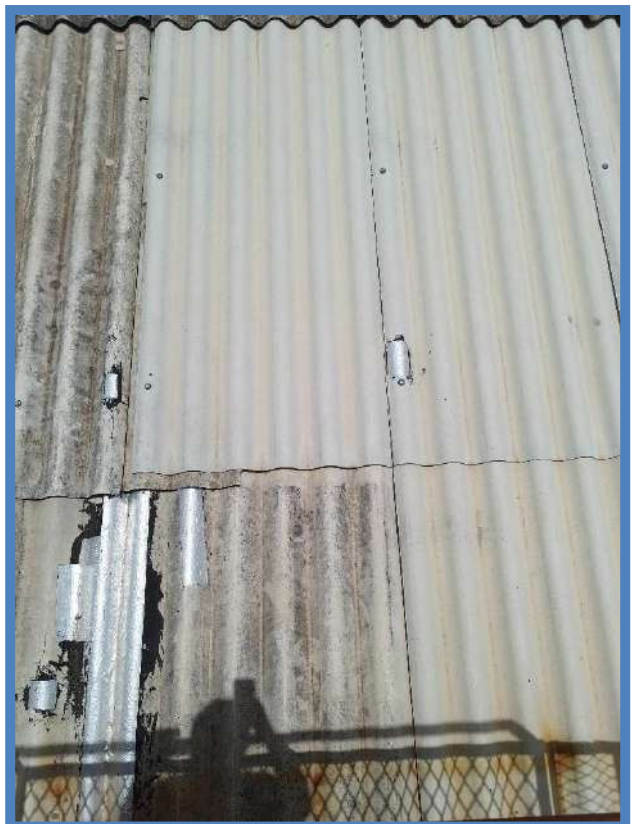

Figura 208: BLOCO B – COBERTURA



Figura 209: BLOCO B – COBERTURA

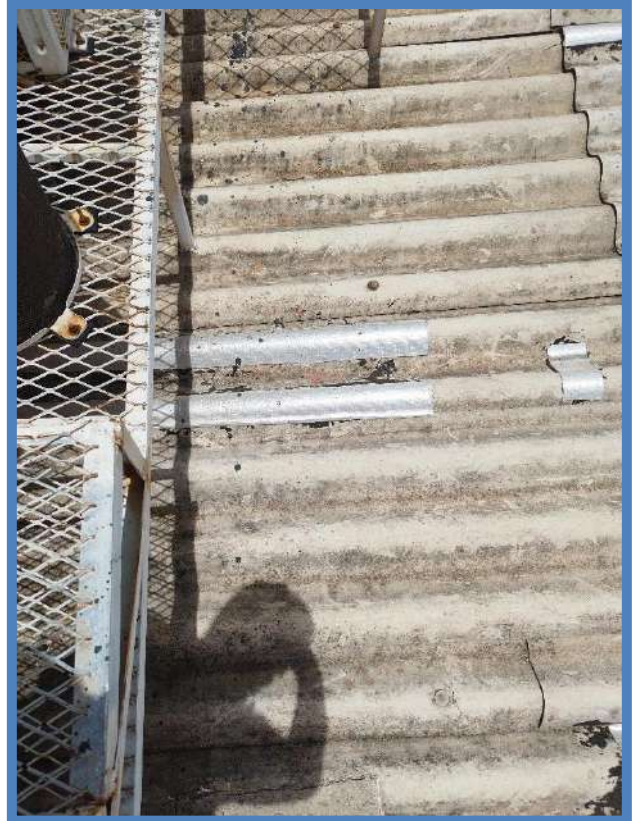

Figura 210: BLOCO B – COBERTURA



Figura 211: BLOCO B – COBERTURA



Figura 212: BLOCO B – COBERTURA



Figura 213: BLOCO B – COBERTURA



Figura 214: BLOCO B – COBERTURA

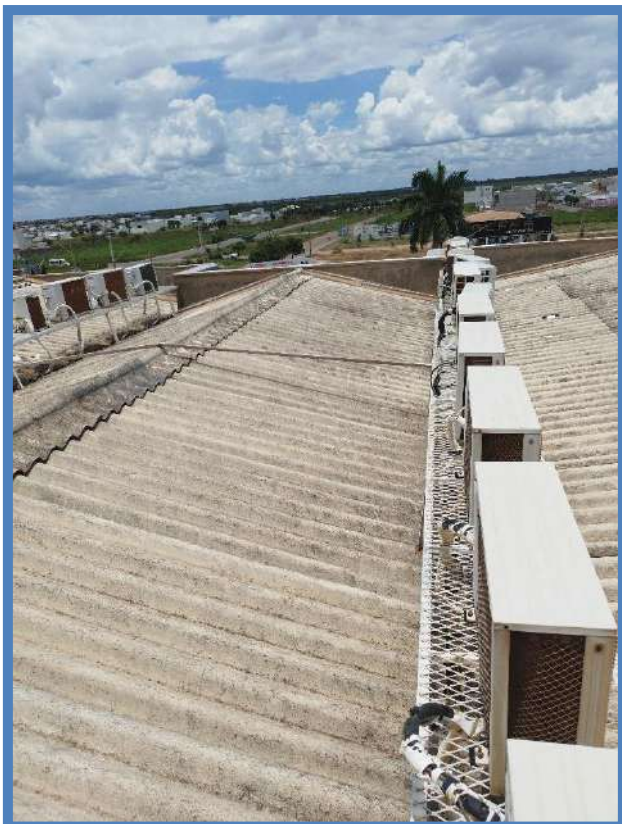

Figura 215: BLOCO B – COBERTURA

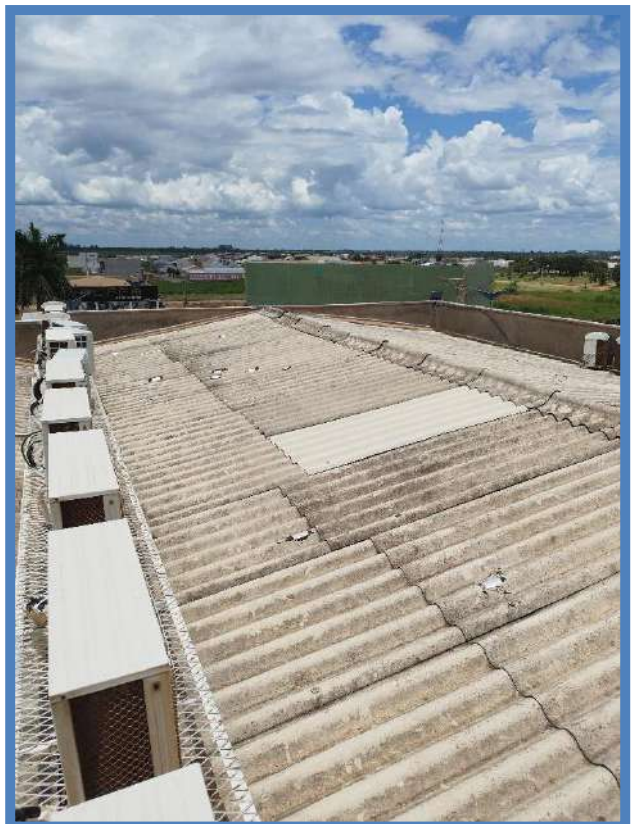

Figura 216: BLOCO B – COBERTURA

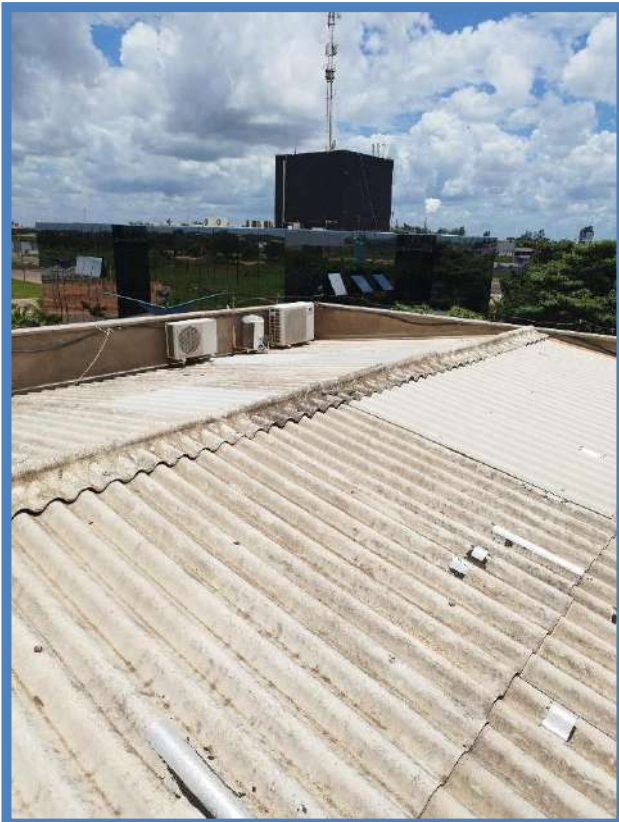

Figura 217: BLOCO B – COBERTURA



Figura 218: BLOCO B – COBERTURA



Figura 219: BLOCO B – COBERTURA



Figura 220: BLOCO B – COBERTURA

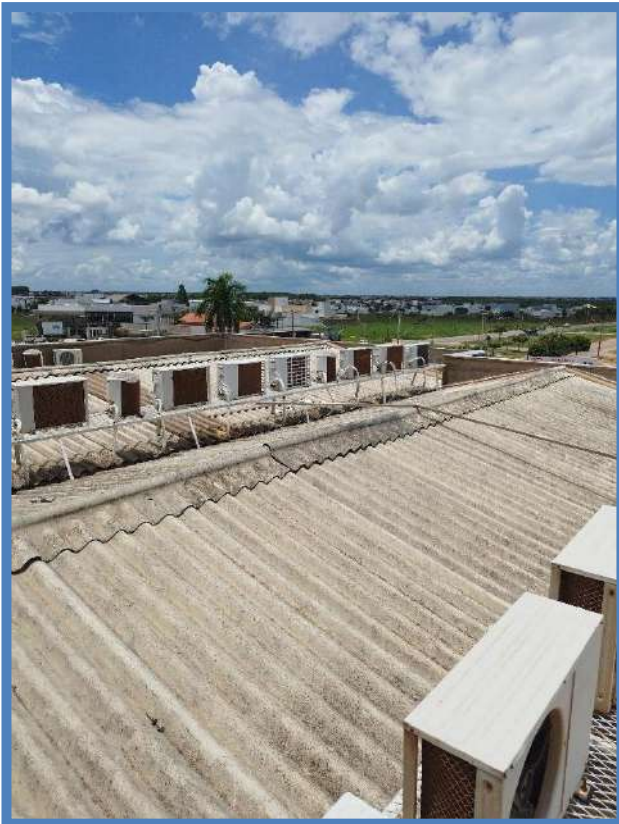

Figura 221: BLOCO B – COBERTURA

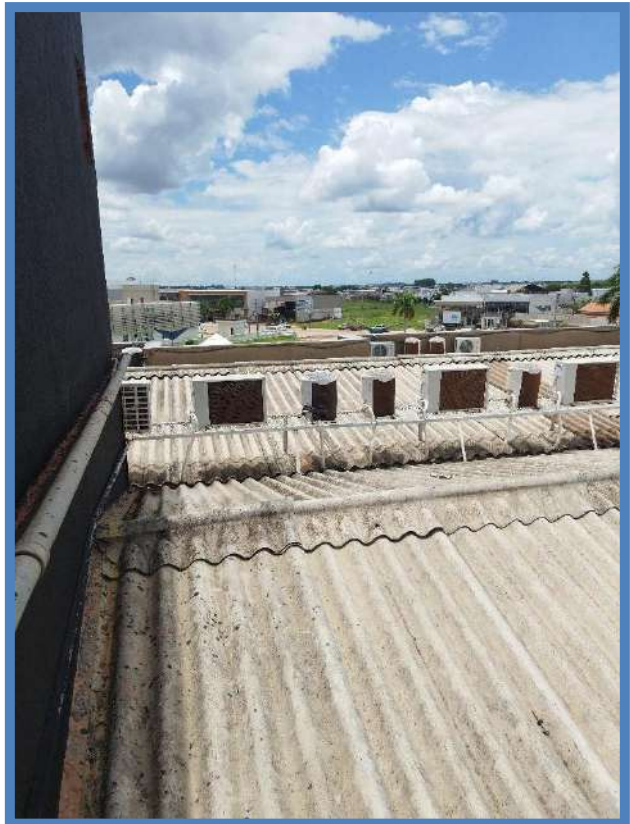

Figura 222: BLOCO B – COBERTURA



Figura 223: BLOCO B – ACESSO A COBERTURA

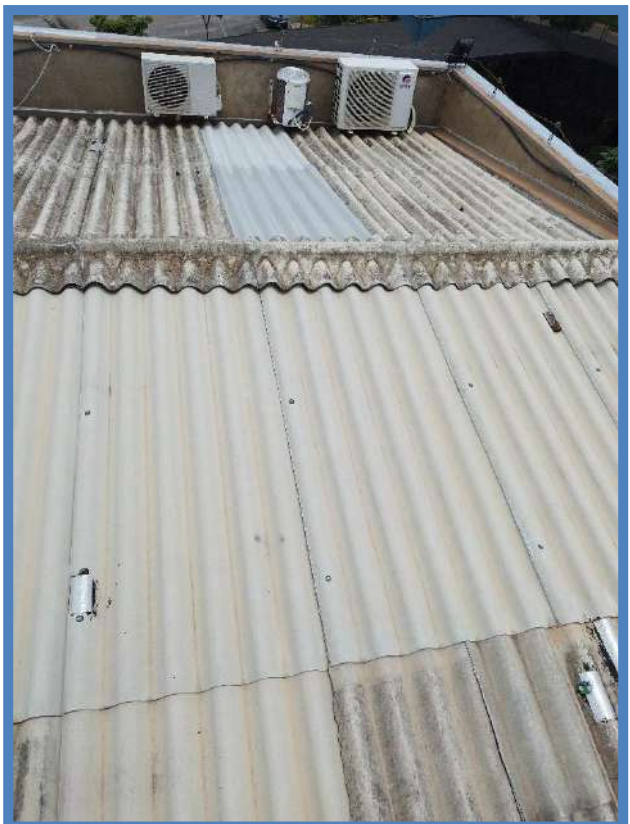

Figura 224: BLOCO B – ACESSO A COBERTURA



Figura 225: : BLOCO B – ACESSO A COBERTURA

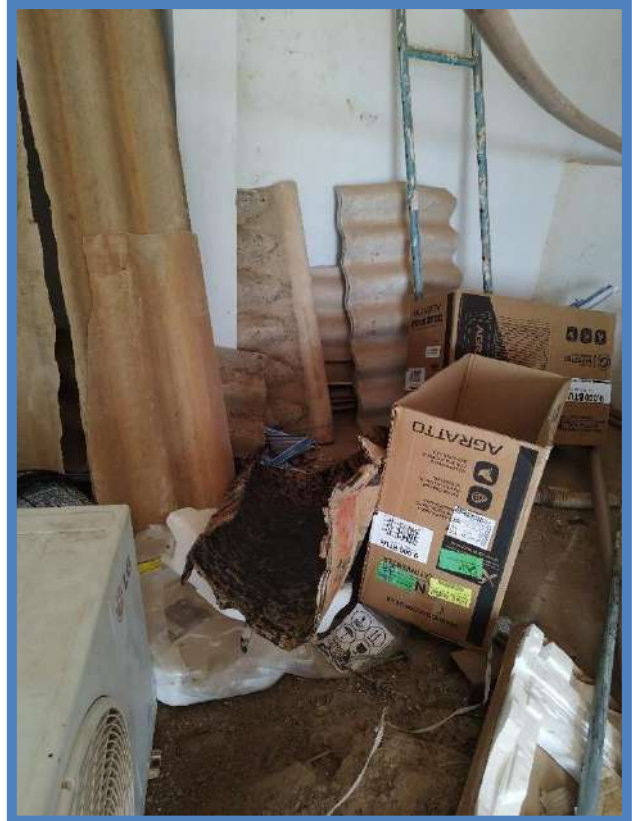

Figura 226: BLOCO B - 1º PAVIMENTO - GABINETE



Figura 227: BLOCO B - 1º PAVIMENTO - GABINETE



Figura 228: BLOCO B - 1º PAVIMENTO - GABINETE

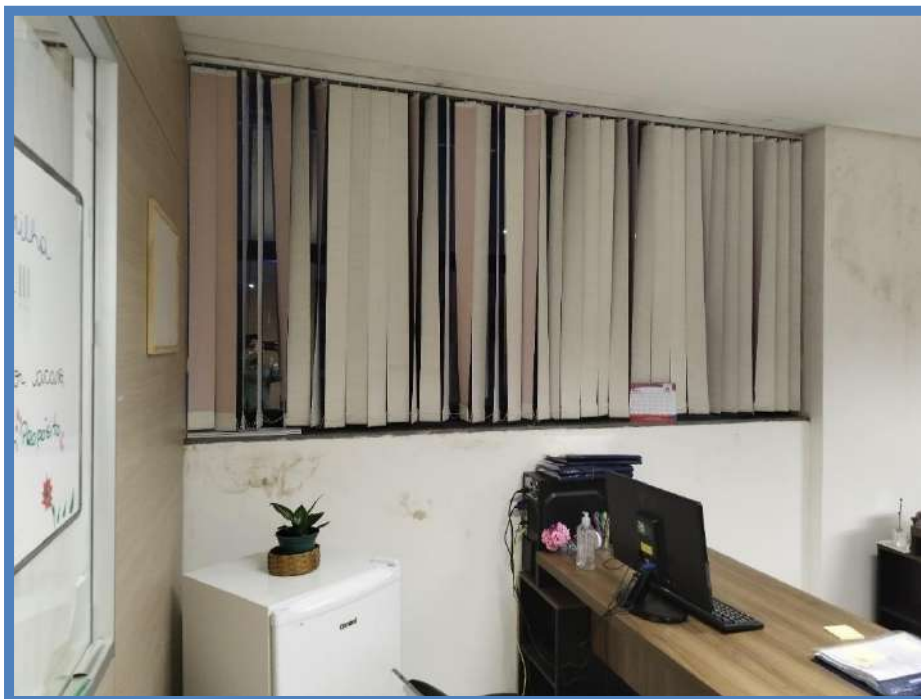

Figura 229: BLOCO B - 1º PAVIMENTO - GABINETE



Figura 230: BLOCO B - 1º PAVIMENTO - BANHEIRO



Figura 231: BLOCO B - 1º PAVIMENTO - BANHEIRO



Figura 232: BLOCO B - 1º PAVIMENTO - BANHEIRO

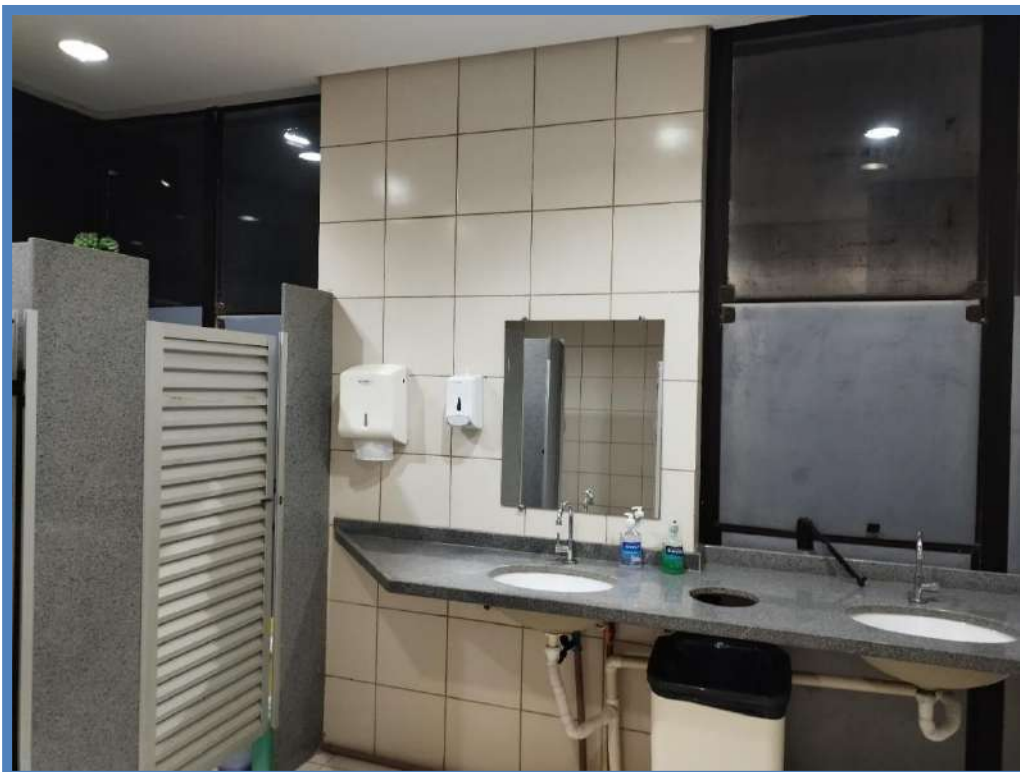

Figura 233: BLOCO B - 1º PAVIMENTO - BANHEIRO



Figura 234: BLOCO B - 1º PAVIMENTO - BANHEIRO



Figura 235: BLOCO B - 1º PAVIMENTO - BANHEIRO



Figura 236: BLOCO A - 1º PAVIMENTO - COPA



Figura 237: BLOCO A - 1º PAVIMENTO - COPA



Figura 238: BLOCO A - 1º PAVIMENTO - COPA

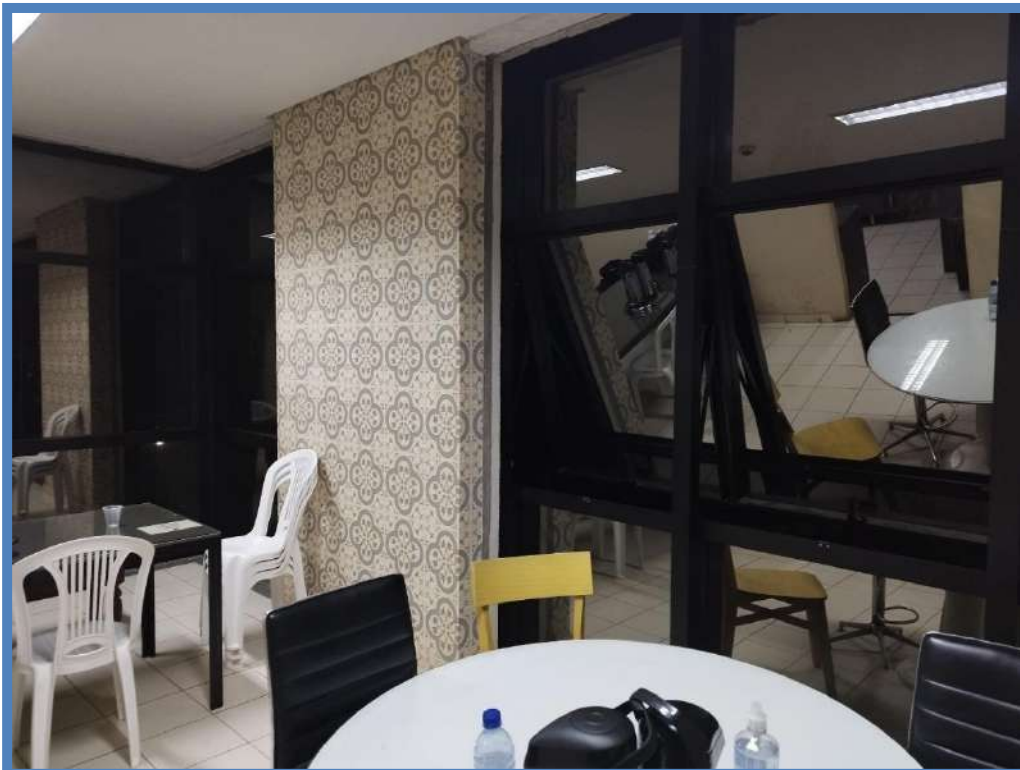

Figura 239: FOTOS AÉREAS - COBERTURA



Figura 240: FOTOS AÉREAS - COBERTURA

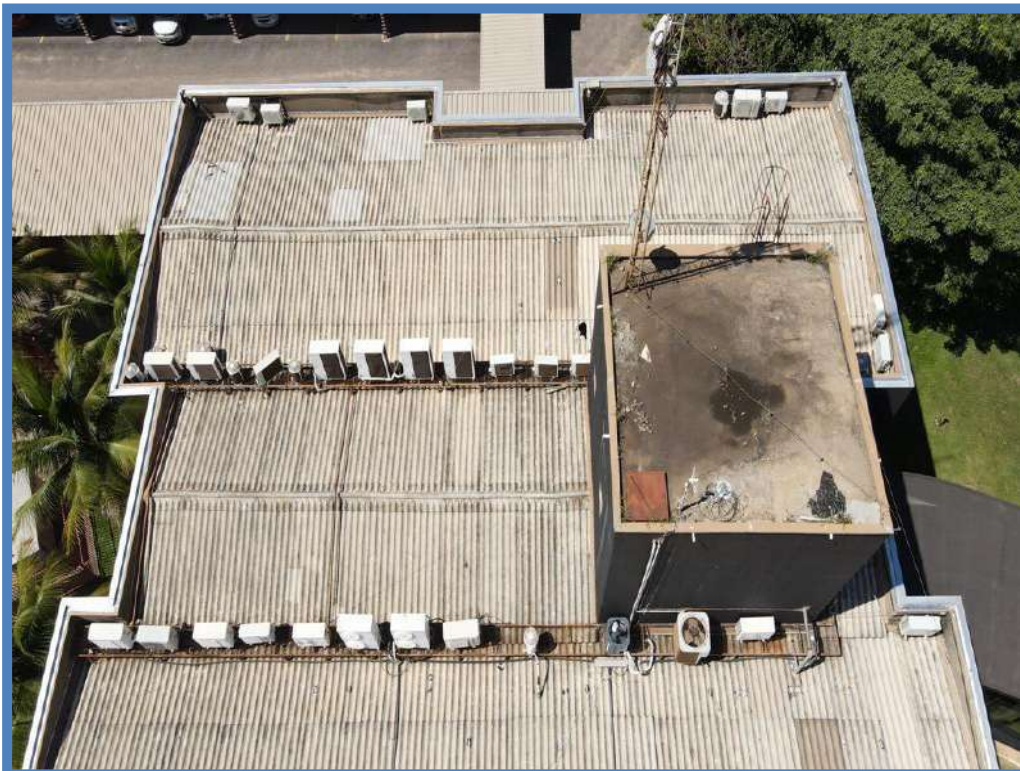

Figura 241: FOTOS AÉREAS - COBERTURA

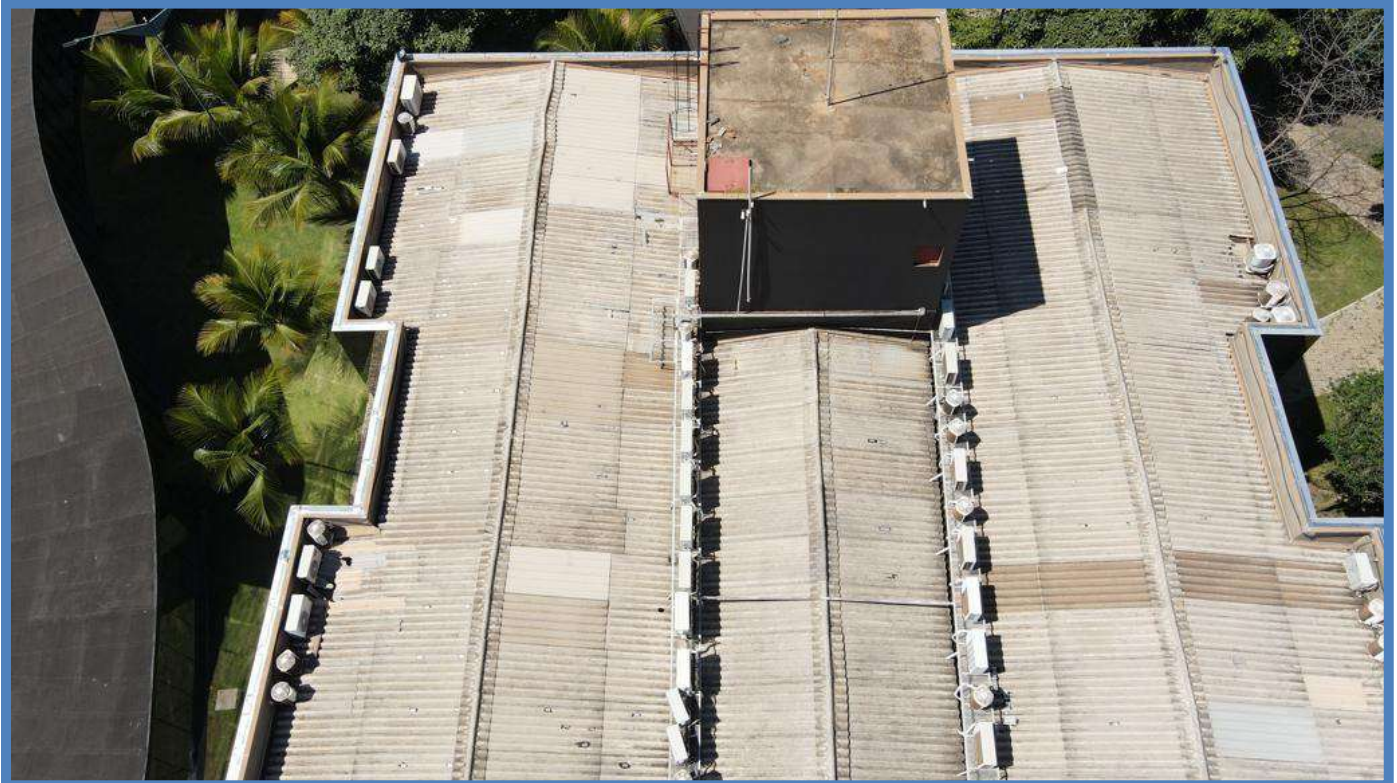

Figura 242: FOTOS AÉREAS - COBERTURA

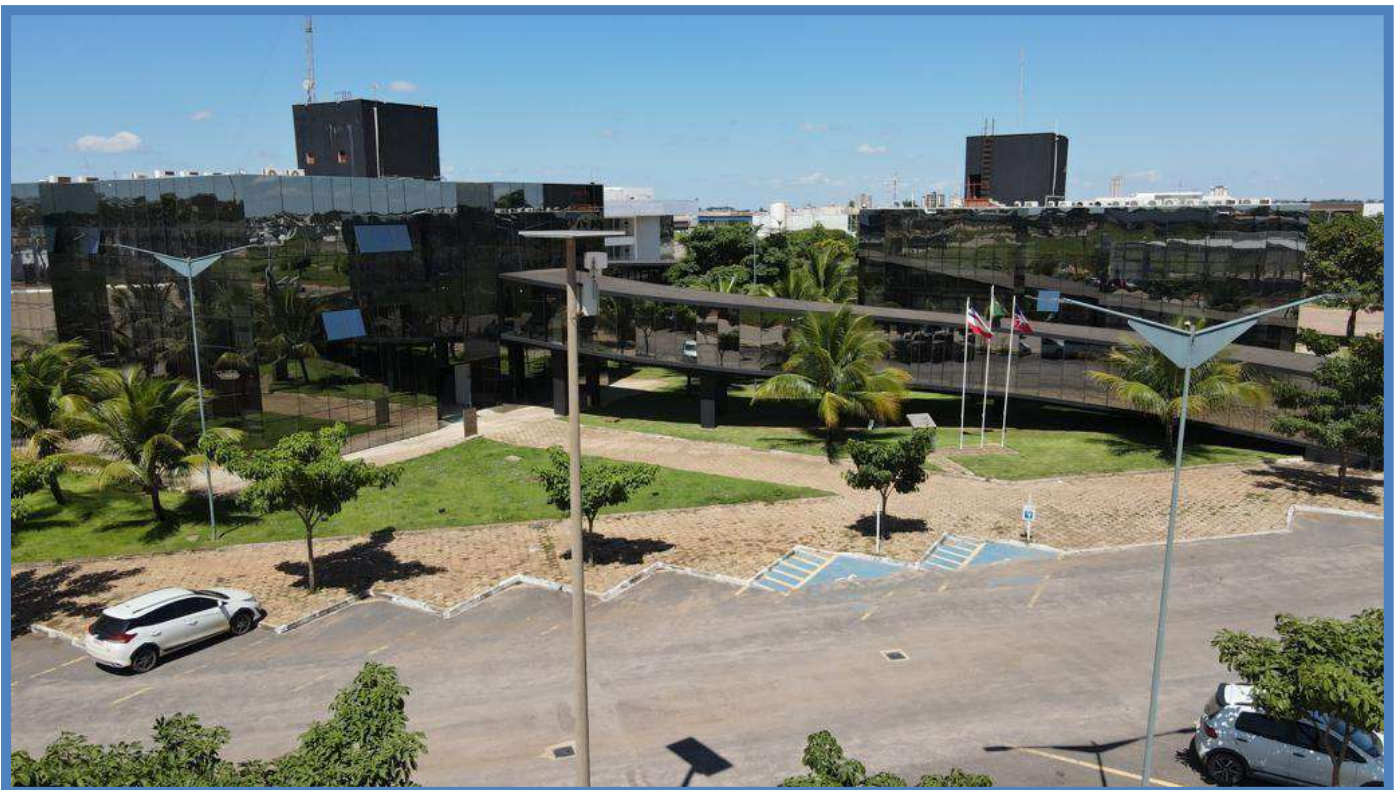

Figura 243: FOTOS AÉREAS - COBERTURA



Figura 244: FOTOS AÉREAS - COBERTURA



Figura 245: FOTOS AÉREAS - COBERTURA

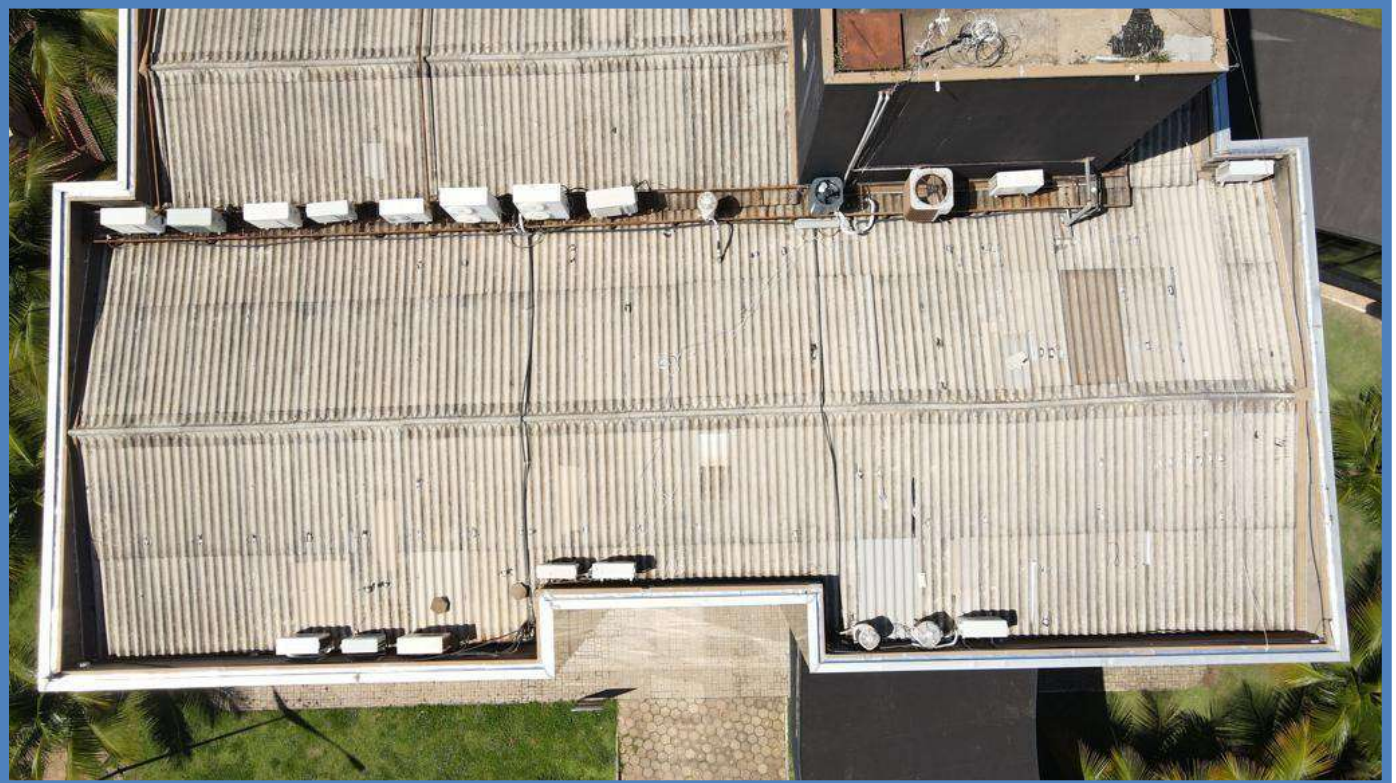

Figura 246: FOTOS AÉREAS - COBERTURA

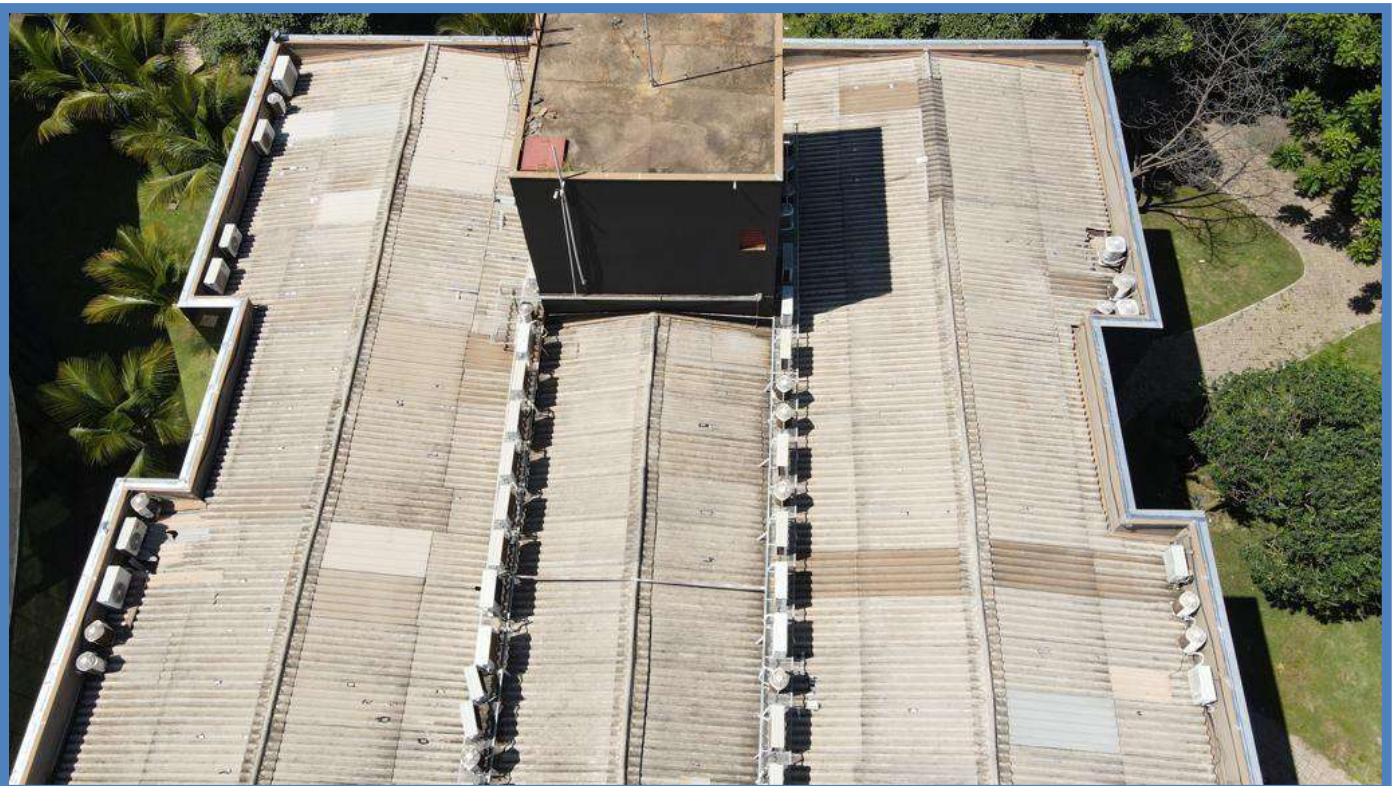

Figura 247: FOTOS AÉREAS - COBERTURA

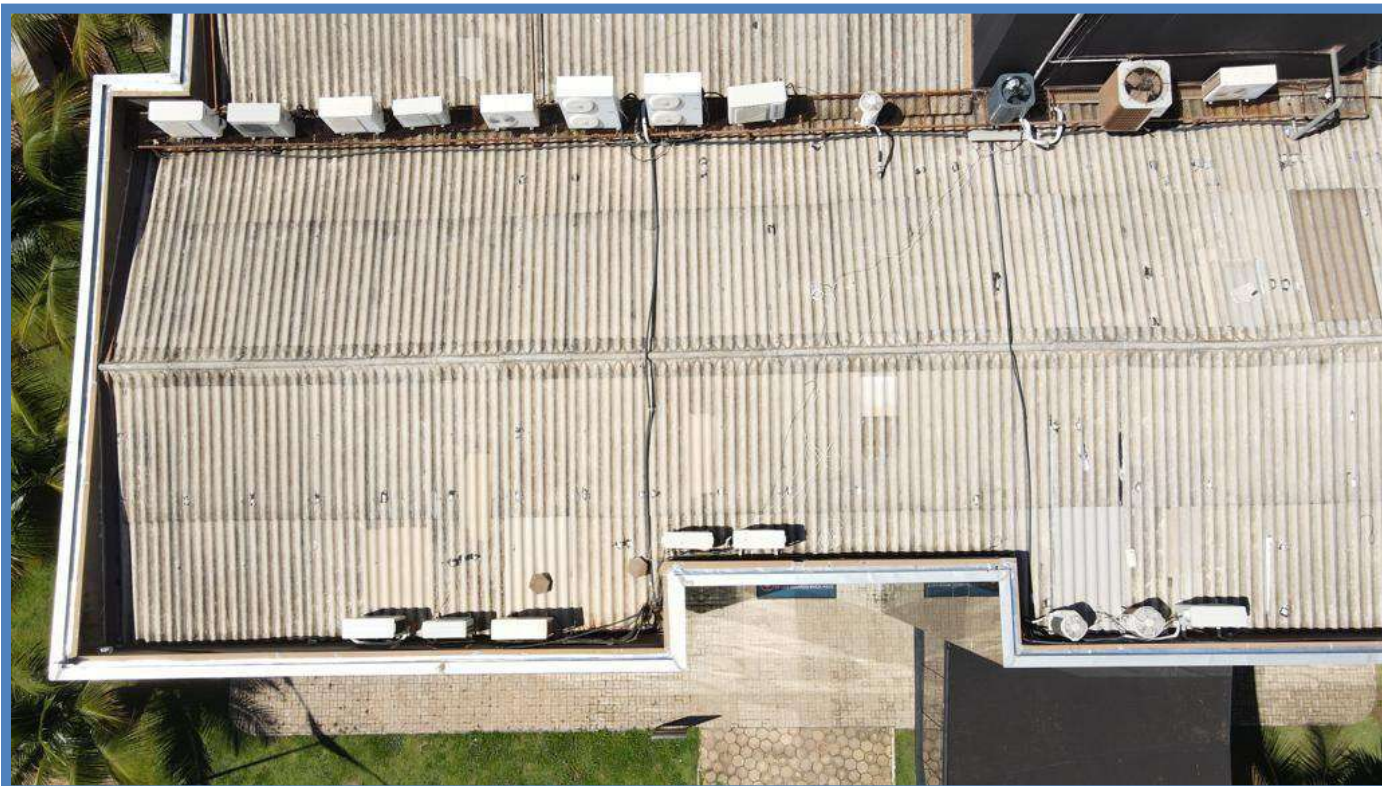

Figura 248: FOTOS AÉREAS - COBERTURA



Figura 249: FOTOS AÉREAS - COBERTURA

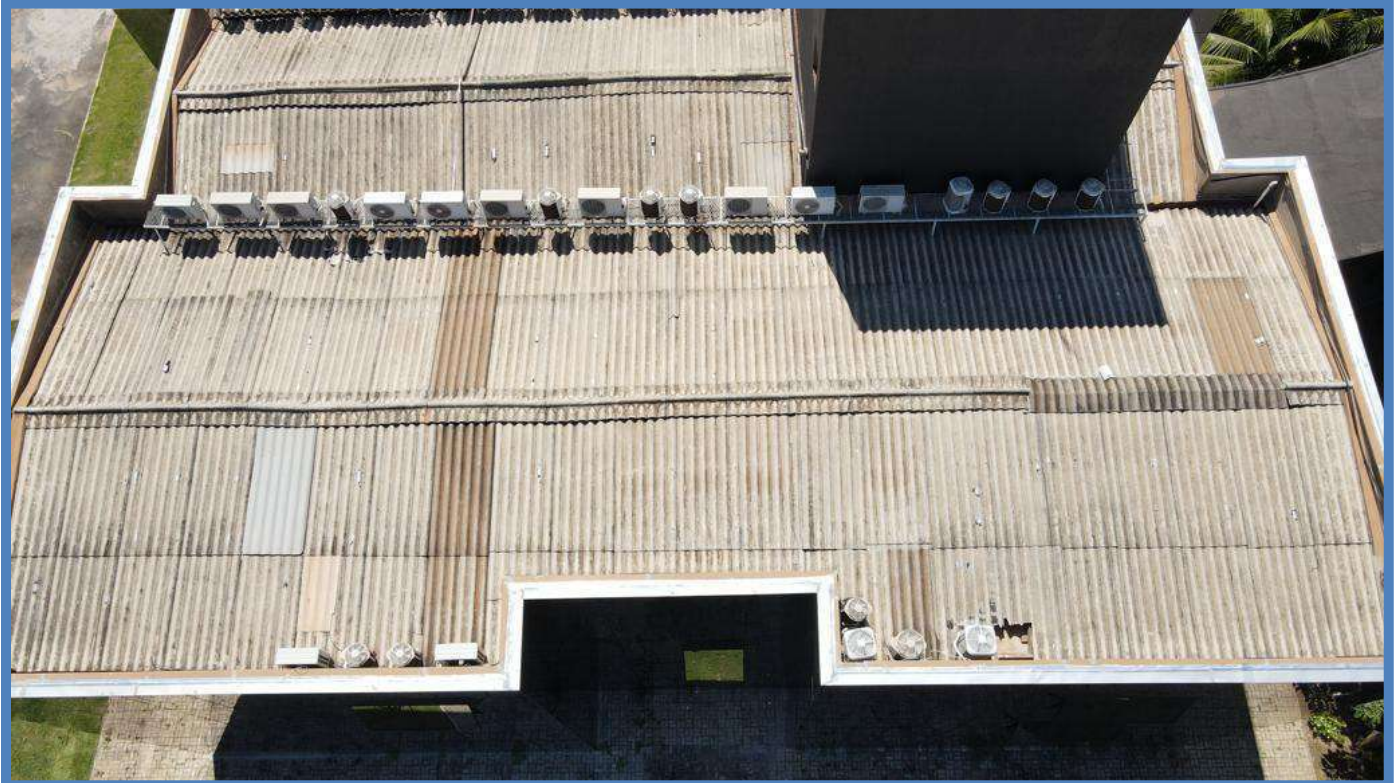

Figura 250: FOTOS AÉREAS - COBERTURA

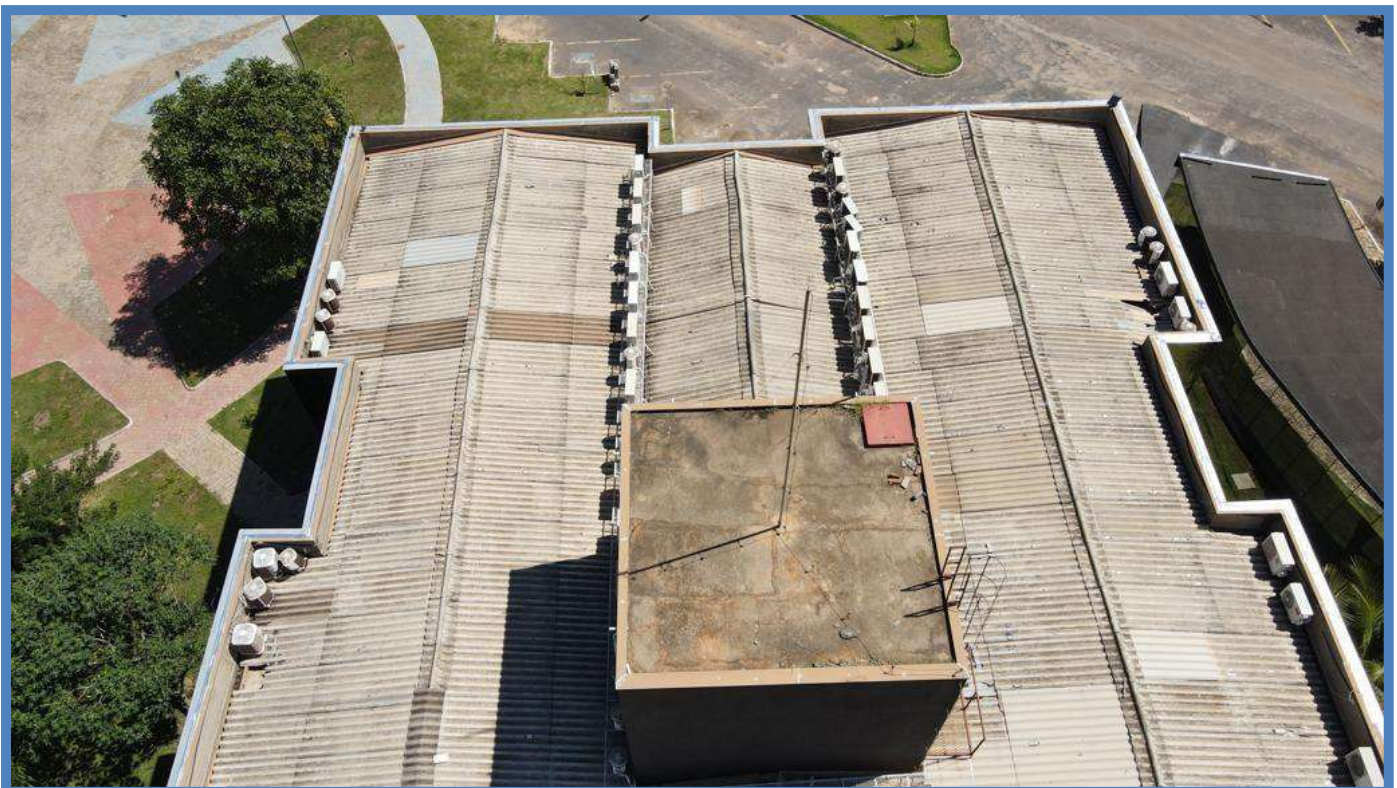

Figura 251: FOTOS AÉREAS - COBERTURA

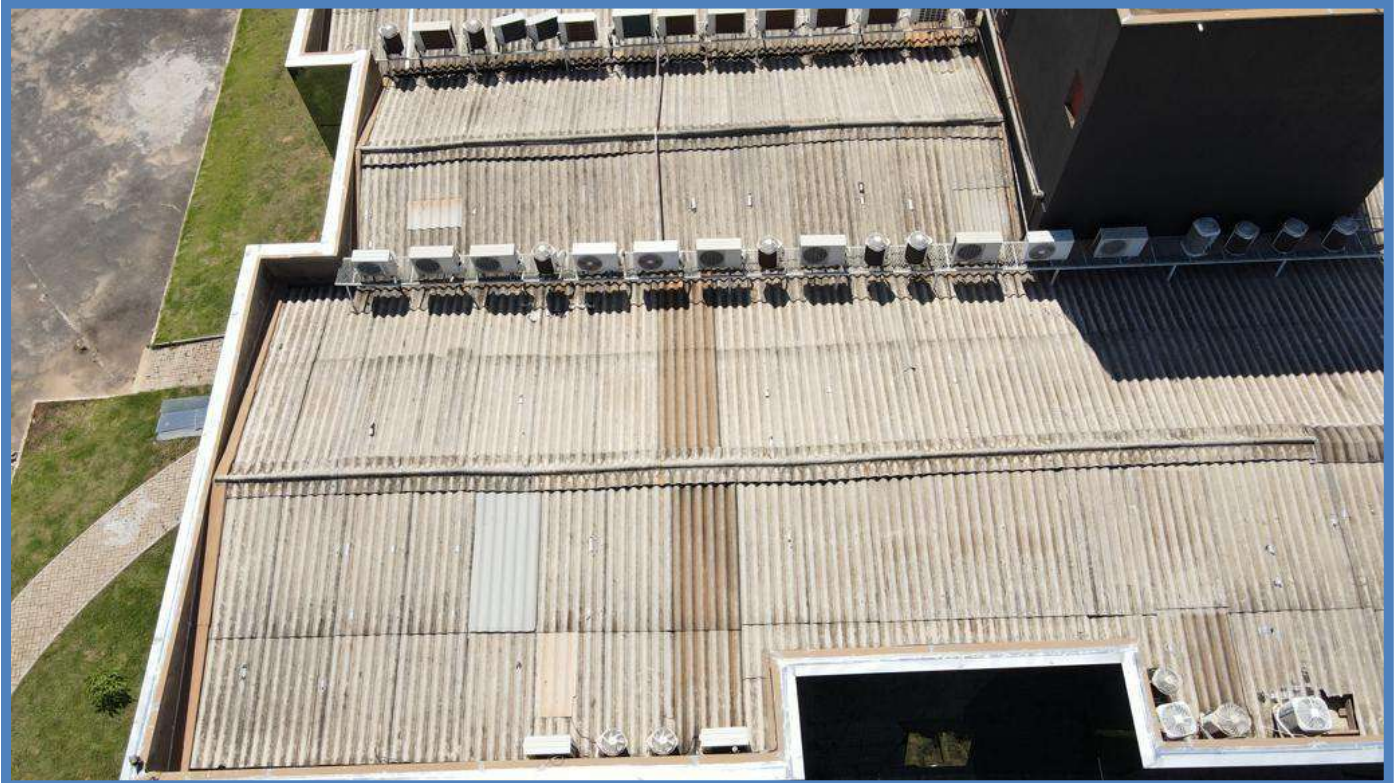

Figura 252: FOTOS AÉREAS - COBERTURA

ANEXO 8
(DETALHAMENTO DA
COMPOSIÇÃO DO BÔNUS
DE DESPESAS INDIRETAS -
BDI -)



Quadro de Composição do BDI

PROponente / Tomador
CÂMARA MUNICIPAL DE LUÍS EDUARDO MAGALHÃES

APELIDO DO EMPREENDIMENTO / DESCRIÇÃO DO LOTE

REFORMA DOS PRÉDIOS E ESTACIONAMENTO DA CÂMARA MUNICIPAL DE LUÍS EDUARDO MAGALHÃES/BA

Conforme legislação tributária municipal, definir estimativa de percentual da base de cálculo para o ISS:	50,00%
Sobre a base de cálculo, definir a respectiva alíquota do ISS (entre 2% e 5%):	5,00%

BDI 1

TIPO DE OBRA

Construção e Reforma de Edifícios

Itens	Siglas	% Adotado
Administração Central	AC	4,73%
Seguro e Garantia	SG	0,95%
Risco	R	0,97%
Despesas Financeiras	DF	1,35%
Lucro	L	8,53%
Tributos (impostos COFINS 3%, e PIS 0,65%)	CP	3,65%
Tributos (ISS, variável de acordo com o município)	ISS	2,50%
Tributos (Contribuição Previdenciária sobre a Receita Bruta - 0% ou 4,5% - Desoneração)	CPRB	0,00%
BDI SEM desoneração (Fórmula Acórdão TCU)	BDI PAD	25,00%

Os valores de BDI foram calculados com o emprego da fórmula:

$$BDI = \frac{(1+AC + S + R + G) * (1 + DF) * (1+L)}{(1-CP-ISS-CRPB)} - 1$$

Declaro para os devidos fins que, conforme legislação tributária municipal, a base de cálculo deste tipo de obra corresponde à 50%, com a respectiva alíquota de 5%.

Declaro para os devidos fins que o regime de Contribuição Previdenciária sobre a Receita Bruta adotado para elaboração do orçamento foi SEM Desoneração, e que esta é a alternativa mais adequada para a Administração Pública.

Observações:

LUÍS EDUARDO MAGALHÃES/BA

Local

segunda-feira, 04 de setembro de 2023

Data

Victor Santos Mendonça
Engenheiro Civil

Responsável Técnico 3275 TPAL

Nome: VICTOR SANTOS MENDONÇA

CREA/CAU: 34460 BA

ANEXO 9
**(CRONOGRAMA FÍSICO-
FINANCEIRO)**



Obra
REFORMA DOS PRÉDIOS DA CÂMARA MUNICIPAL DE LUÍS EDUARDO MAGALHÃES/BA

BANCOS:		BDI:	ENCARGOS SOCIAIS
SINAPI - 04/2023 - Bahia	SBC - 05/2023 - Bahia	25%	Não Desonerado:
ORSE - 03/2023 - Sergipe	SEINFRA - 027 - Ceará		Horista: 115,15%
FDE - 01/2023 - São Paulo	CAEMA - 12/2019 - Maranhão		Mensalista: 71,22%

Cronograma Físico e Financeiro														
Item	Descrição	Total Por Etapa	30 DIAS	60 DIAS	90 DIAS	120 DIAS	150 DIAS	180 DIAS	210 DIAS	240 DIAS	270 DIAS	300 DIAS	330 DIAS	360 DIAS
1.1	SERVIÇOS PRELIMINARES	133.823,09	58,90%	3,74%	3,74%	3,74%	3,74%	3,74%	3,74%	3,74%	3,74%	3,74%	3,74%	3,74%
			78.823,09	5.000,00	5.000,00	5.000,00	5.000,00	5.000,00	5.000,00	5.000,00	5.000,00	5.000,00	5.000,00	5.000,00
1.2 - BLOCO A	RETIRADAS E DEMOLIÇÕES - BLOCO A	51.084,84						25.542,42	25.542,42					
								50,00%	50,00%					
1.3 - BLOCO A	SISTEMA DE VEDAÇÕES - BLOCO A	82.377,12							20,00%	20,00%	20,00%	20,00%	20,00%	20,00%
									16.475,42	16.475,42	16.475,42	16.475,42	16.475,42	16.475,42
1.4 - BLOCO A	REVESTIMENTO DE PAREDE - BLOCO A	89.887,51							20,00%	20,00%	20,00%	20,00%	20,00%	20,00%
									17.977,50	17.977,50	17.977,50	17.977,50	17.977,50	17.977,50
1.5 - BLOCO A	FORRO - BLOCO A	391.814,82								30,00%	40,00%	30,00%		
										117.544,45	156.725,93	117.544,45		
1.6 - BLOCO A	IMPERMEABILIZAÇÃO DE LAJES (RAMPAS) - BLOCO A	16.779,78							50,00%	50,00%				
									8.389,89	8.389,89				
1.7 - BLOCO A	PINTURA - BLOCO A	34.669,93									30,00%	40,00%	30,00%	
											10.400,98	13.867,97	10.400,98	
1.8 - BLOCO A	ESQUADRIAS - BLOCO A	78.777,30							50,00%					50,00%
									39.388,65					39.388,65
1.9 - BLOCO A	INSTAÇÕES SANITÁRIAS - BLOCO A	3.614,34									50,00%			
											1.807,17	1.807,17		
1.10 - BLOCO A	INSTALAÇÕES HIDRÁULICAS - BLOCO A	7.724,69							50,00%					
									3.862,35	3.862,35				
1.11 - BLOCO A	INSTALAÇÕES ELÉTRICAS - BLOCO A	196.013,22								20,00%	20,00%	20,00%	20,00%	20,00%
										39.202,64	39.202,64	39.202,64	39.202,64	39.202,64
1.12 - BLOCO A	PONTO DE LÓGICA - BLOCO A	82.989,75								50,00%	50,00%			
											41.494,88	41.494,88		
1.13 - BLOCO A	PREVENÇÃO E COMBATE A INCÊNDIO - BLOCO A	466.015,47									20,00%	20,00%	40,76%	19,24%
											93.203,09	93.203,09	189.945,15	89.664,13
1.14 - BLOCO A	LOUÇAS E METAIS - BLOCO A	102.208,08										30,00%	40,00%	30,00%
												30.662,42	40.883,23	30.662,42
1.15 - BLOCO A	COBERTURA - BLOCO A	563.874,81	1,91%					48,09%	50,00%					
			10.759,11					271.178,30	281.937,40					
1.16 - BLOCO A	SERVIÇOS COMPLEMENTARES - BLOCO A	13.621,72								75,00%	25,00%			
										10.216,29	3.405,43			
1.17 - BLOCO A	BRISE METÁLICO (ESTRUTURA ALOJAMENTO DAS CONDENSADORA DE APARELHOS DE AR CONDICIONADOS) - BLOCO A	61.339,20										30,00%	30,00%	40,00%
												18.401,76	18.401,76	24.535,68
1.18 - BLOCO A	SERVIÇOS FINAIS - BLOCO A	10.920,81											50,00%	50,00%
													5.460,40	5.460,40
1.2 - BLOCO B	RETIRADAS E DEMOLIÇÕES - BLOCO B	51.084,84	50,00%	50,00%										
			25.542,42	25.542,42										
1.3 - BLOCO B	SISTEMA DE VEDAÇÕES - BLOCO B	82.377,12			20,00%	20,00%	20,00%	20,00%	20,00%					
					16.475,42	16.475,42	16.475,42	16.475,42	16.475,42					
1.4 - BLOCO B	REVESTIMENTO DE PAREDE - BLOCO B	89.887,51			20,00%	20,00%	20,00%	20,00%	20,00%					
					17.977,50	17.977,50	17.977,50	17.977,50	17.977,50					
1.5 - BLOCO B	FORRO - BLOCO B	391.814,82												
1.6 - BLOCO B	IMPERMEABILIZAÇÃO DE LAJES (RAMPAS) - BLOCO B	16.779,78			50,00%	50,00%								
					8.389,89	8.389,89								
1.7 - BLOCO B	PINTURA - BLOCO B	34.669,93					30,00%	40,00%	30,00%					
							10.400,98	13.867,97	10.400,98					
1.8 - BLOCO B	ESQUADRIAS - BLOCO B	78.777,30								50,00%				
										39.388,65				
1.9 - BLOCO B	INSTAÇÕES SANITÁRIAS - BLOCO B	3.614,34			50,00%	50,00%								
					1.807,17	1.807,17								
1.10 - BLOCO B	INSTALAÇÕES HIDRÁULICAS - BLOCO B	7.724,69			50,00%	50,00%								
					3.862,35	3.862,35								
1.11 - BLOCO B	INSTALAÇÕES ELÉTRICAS - BLOCO B	196.013,22			20,00%	20,00%	20,00%	20,00%	20,00%					
					39.202,64	39.202,64	39.202,64	39.202,64	39.202,64					
1.12 - BLOCO B	PONTO DE LÓGICA - BLOCO B	82.989,75			50,00%	50,00%								
					41.494,88	41.494,88								
1.13 - BLOCO B	PREVENÇÃO E COMBATE A INCÊNDIO - BLOCO B	466.015,47						25,00%	25,00%	25,00%				
								116.503,87	116.503,87	116.503,87	116.503,87			
1.14 - BLOCO B	LOUÇAS E METAIS - BLOCO B	102.208,08								30,00%	40,00%	30,00%		
										30.662,42	40.883,23	30.662,42		
1.15 - BLOCO B	COBERTURA - BLOCO B	553.317,15	50,00%	50,00%										
			276.658,57	276.658,57										
1.16 - BLOCO B	SERVIÇOS COMPLEMENTARES - BLOCO B	13.621,72			50,00%	50,00%								
					6.810,86	6.810,86								
1.17 - BLOCO B	BRISE METÁLICO (ESTRUTURA ALOJAMENTO DAS CONDENSADORA DE APARELHOS DE AR CONDICIONADOS) - BLOCO B	61.339,20			100,00%	100,00%								
					61.339,20	61.339,20								

Victor Santos Mendonça
Victor Santos Mendonça
Engenheiro Civil
CREA 3275 TPAL



Obra
REFORMA DOS PRÉDIOS DA CÂMARA MUNICIPAL DE LUÍS EDUARDO MAGALHÃES/BA

BANCOS:		BDI:	ENCARGOS SOCIAIS
SINAPI - 04/2023 - Bahia	SBC - 05/2023 - Bahia	25%	Não Desonerado:
ORSE - 03/2023 - Sergipe	SEINFRA - 027 - Ceará		Horista: 115,15%
FDE - 01/2023 - São Paulo	CAEMA - 12/2019 - Maranhão		Mensalista: 71,22%

Cronograma Físico e Financeiro														
Item	Descrição	Total Por Etapa	30 DIAS	60 DIAS	90 DIAS	120 DIAS	150 DIAS	180 DIAS	210 DIAS	240 DIAS	270 DIAS	300 DIAS	330 DIAS	360 DIAS
1.18 - BLOCO B	SERVIÇOS FINAIS - BLOCO B	10.920,81		50,00%	50,00%									
				5.460,40	5.460,40									
2	ADM LOCAL	733.078,36	8,88%	9,03%	6,95%	8,82%	7,64%	11,61%	13,35%	5,60%	8,24%	7,53%	7,35%	5,00%
			65.120,12	66.212,63	50.984,11	64.622,27	55.978,01	85.112,94	97.831,65	41.050,35	60.437,45	55.210,34	53.864,59	36.653,92
3	PROJETOS	47.586,48		50%	50%									
			23.793,24	23.793,24										
4	CUSTOS COMPLEMENTARES - ATENDIMENTO NR'S E CCT	81.908,98	8,88%	9,03%	6,95%	8,82%	7,64%	11,61%	13,35%	5,60%	8,24%	7,53%	7,35%	5,00%
			7.276,06	7.398,13	5.696,60	7.220,43	6.254,59	9.509,92	10.931,01	4.586,67	6.752,85	6.168,81	6.018,45	4.095,45
Porcentagem			8,88%	9,03%	6,95%	8,82%	7,64%	11,61%	13,35%	5,60%	8,24%	7,53%	7,35%	5,00%
Custo			487.972,61	496.159,19	382.045,47	484.241,95	419.466,87	637.787,21	733.093,87	307.607,61	452.883,34	413.714,42	403.630,13	274.663,30
Porcentagem Acumulado			8,88%	17,92%	24,87%	33,69%	41,32%	52,93%	66,28%	71,88%	80,12%	87,65%	95,00%	100,00%
Custo Acumulado			487.972,61	984.131,81	1.366.177,27	1.850.419,22	2.269.886,09	2.907.673,30	3.640.767,17	3.948.374,78	4.401.258,12	4.814.972,54	5.218.602,66	5.493.265,96

Victor Santos Mendonça
Engenheiro Civil

VICTOR SANTOS MENDONÇA
ENGENHEIRO CIVIL - 34460BA

ANEXO 10
(CURVA ABC DE INSUMOS)

CÂMARA MUNICIPAL DE LUÍS EDUARDO MAGALHÃES
CNPJ: 04.214.440/0001-00



Obra
REFORMA DOS PRÉDIOS DA CÂMARA MUNICIPAL DE LUÍS EDUARDO
MAGALHÃES/BA

BANCOS:	BDI:	ENCARGOS SOCIAIS
SINAPI - 04/2023 - Bahia ORSE - 03/2023 - Sergipe FDE - 01/2023 - São Paulo EMBASA - 01/2023 - Bahia	25%	Não Desonerado: Horista: 115,15% Mensalista: 71,22%
SBC - 05/2023 - Bahia SEINFRA - 027 - Ceará CAEMA - 12/2019 - Maranhão CAERN - 11/2022 - Rio Grande do Norte		

CURVA ABC DE INSUMOS

Código	Banco	Descrição	Tipo	Und	Quantidade		Valor Unitário		Total			Peso	Valor Acumulado	Peso Acumulado
					Operativa	Improdutiva	Operativa	Improdutiva	Operativa	Improdutiva	Geral			
00003275	SINAPI	FORRO COMPOSTO POR PAINEIS DE LA DE VIDRO, REVESTIDOS EM PVC MICROPERFURADO, DE *1250 X 625* MM, ESPESSURA 15 MM (COM COLOCACAO)	Material	m²	4.486,6045857		170,41		764.562,29		764.562,29	13,92%	764.562,29	13,92%
00040811	SINAPI	ENGENHEIRO CIVIL DE OBRA JUNIOR (MENSALISTA)	Mão de Obra	MES	12,1399200		23.688,71		287.579,04		287.579,04	5,24%	1.052.141,33	19,15%
006276	SBC	MACARICO GAS GL C/MANGUEIRA-SERVICOS IMPERMEABILIZACAO	Material	UN	114,9432000		2.225,00		255.748,62		255.748,62	4,66%	1.307.889,95	23,81%
14012	ORSE	Granito São Gabriel, e=2cm, com polimento dos 2 lados m2	Material	m²	297,9000000		674,16		200.832,26		200.832,26	3,66%	1.508.722,22	27,46%
16807	SEINFRA	REMANEJAMENTO DE CONDENSADORES DE MINICENTRAIS DE AR CONDICIONADO, INCLUSIVE PONTO DE FORÇA E RECARGA DE GAS	Material	UN	117,0000000		1.690,41		197.777,97		197.777,97	3,60%	1.706.500,19	31,07%
00006111	SINAPI	SERVENTE DE OBRAS	Mão de Obra	H	11.680,0363365		16,28		190.150,99		190.150,99	3,46%	1.896.651,18	34,53%
00002436	SINAPI	ELETRICISTA (HORISTA)	Mão de Obra	H	5.012,1169592		27,23		136.479,94		136.479,94	2,48%	2.033.131,12	37,01%
00007231	SINAPI	TELHA ESTRUTURAL DE FIBROCIMENTO 2 ABAS, DE 1,00 X 6,00 M (SEM AMIANTO)	Material	UN	181,1846400		741,68		134.381,02		134.381,02	2,45%	2.167.512,15	39,46%
00040819	SINAPI	MESTRE DE OBRAS (MENSALISTA)	Mão de Obra	MES	12,2010000		10.227,98		124.791,58		124.791,58	2,27%	2.292.303,73	41,73%
COT LEM 001	Próprio	LÃ DE ROCHA - DENSIDADE DE 128KG/M3	Material	m³	28,5670000		4.117,57		117.626,62		117.626,62	2,14%	2.409.930,35	43,87%
00037370	SINAPI	ALIMENTACAO - HORISTA (COLETADO CAIXA - ENCARGOS COMPLEMENTARES)	Outros	H	21.588,5299310		5,35		115.498,64		115.498,64	2,10%	2.525.428,99	45,97%
13255	ORSE	Cerâmica 90 x 90cm, porcelanato, eliane, linha munari cimento polido ou similar m2	Material	m²	620,8020000		183,56		113.954,42		113.954,42	2,07%	2.639.383,40	48,05%
4.60.14	FDE	IL-95 LUMINÁRIA LED QUADRADA DE EMBUTIR COM DIFUSOR TRANSLÚCIDO <= 40W	Material	UN	231,0000000		478,06		110.431,86		110.431,86	2,01%	2.749.815,26	50,06%
00040944	SINAPI	TECNICO EM SEGURANCA DO TRABALHO (MENSALISTA)	Mão de Obra	MES	12,1704000		8.825,25		107.406,82		107.406,82	1,96%	2.857.222,08	52,01%
4895	ORSE	Eletroduto condutele pvc rígido, d= 1" m	Material	m	1.530,0000000		68,62		104.988,60		104.988,60	1,91%	2.962.210,68	53,92%
00004750	SINAPI	PEDREIRO (HORISTA)	Mão de Obra	H	3.747,4013623		27,23		102.041,74		102.041,74	1,86%	3.064.252,42	55,78%
13007	ORSE	Brise metálico Hunter Douglas ref. Miniware # 103 cor prata ou similar, com estrutura e montagem, exclusive Andaimos ou plataforma m2	Material	m²	163,8000000		600,00		98.280,00		98.280,00	1,79%	3.162.532,42	57,57%
00034783	SINAPI	ENGENHEIRO ELETRICISTA	Mão de Obra	H	716,7597600		134,92		96.705,23		96.705,23	1,76%	3.259.237,65	59,33%
00040818	SINAPI	ENCARREGADO GERAL DE OBRAS (MENSALISTA)	Mão de Obra	MES	12,2010000		7.345,33		89.620,37		89.620,37	1,63%	3.348.858,02	60,96%
00039413	SINAPI	PLACA / CHAPA DE GESSO ACARTONADO, STANDARD (ST), COR BRANCA, E = 12,5 MM, 1200 X 2400 MM (L X C)	Material	m²	2.827,9641780		27,35		77.344,82		77.344,82	1,41%	3.426.202,84	62,37%
044624	SBC	MANTA ASFALTICA DE ALUMINIO CIPLAK 3mm	Material	m²	1.053,6460000		61,23		64.514,74		64.514,74	1,17%	3.490.717,59	63,55%
12929	ORSE	Porta corta fogo, duas folhas, abrir, classe P90, da DKS ou similar - inclusive batente m2	Material	un	80,3900000		695,47		55.908,83		55.908,83	1,02%	3.546.626,42	64,56%
00036795	SINAPI	TORNEIRA METALICA CROMADA DE MESA PARA LAVATORIO, COM SENSOR DE PRESENÇA A PILHA, COM AREJADOR EMBUTIDO	Material	UN	26,0000000		2.122,07		55.173,82		55.173,82	1,00%	3.601.800,24	65,57%
11962	ORSE	Bomba Thebe mod TH 65-160, 30cv, c/motor elétrico, sucção 4" e recalque d=2 1/2" (incendio) Un	Material	Un	2,0000000		26.372,43		52.744,86		52.744,86	0,96%	3.654.545,10	66,53%
13144	ORSE	Perfil Alumínio, Cantoneira anodizada, 50,80mm x 3,20mm x 0,850kg/m m	Material	kg	1.210,8250000		42,78		51.799,09		51.799,09	0,94%	3.706.344,19	67,47%
00012873	SINAPI	IMPERMEABILIZADOR (HORISTA)	Mão de Obra	H	1.779,6133609		28,90		51.430,83		51.430,83	0,94%	3.757.775,02	68,41%

Victor Santos Mendonça
Victor Santos Mendonça
Engenheiro Civil
CREA 3275 TPAL

CÂMARA MUNICIPAL DE LUÍS EDUARDO MAGALHÃES
CNPJ: 04.214.440/0001-00



Obra
REFORMA DOS PRÉDIOS DA CÂMARA MUNICIPAL DE LUÍS EDUARDO
MAGALHÃES/BA

BANCOS:	BDI:	ENCARGOS SOCIAIS
SINAPI - 04/2023 - Bahia ORSE - 03/2023 - Sergipe FDE - 01/2023 - São Paulo EMBASA - 01/2023 - Bahia	25%	Não Desonerado: Horista: 115,15% Mensalista: 71,22%
SBC - 05/2023 - Bahia SEINFRA - 027 - Ceará CAEMA - 12/2019 - Maranhão CAERN - 11/2022 - Rio Grande do Norte		

CURVA ABC DE INSUMOS

Código	Banco	Descrição	Tipo	Und	Quantidade		Valor Unitário		Total			Peso	Valor Acumulado	Peso Acumulado
					Operativa	Improdutiva	Operativa	Improdutiva	Operativa	Improdutiva	Geral			
11925	ORSE	Silicone Estrutural 3M - Sacher 600ml un	Material	un	147,7291748		331,06		48.907,22		48.907,22	0,89%	3.806.682,24	69,30%
12618	ORSE	Vaso sanitário para caixa de descarga acoplada, linha vogue plus conforto, sem abertura frontal, P.515.17, DECA ou similar un	Material	un	33,0000000		1.475,00		48.675,00		48.675,00	0,89%	3.855.357,24	70,18%
00004783	SINAPI	PINTOR (HORISTA)	Mão de Obra	H	1.617,3761864		27,23		44.041,15		44.041,15	0,80%	3.899.398,39	70,99%
7966	ORSE	Porta em madeira compensada canela, 80 x 210cm, lisa, semi-oca, c/visor 0,16m2, inclusive vidro 4mm un	Material	un	95,0000000		444,16		42.195,20		42.195,20	0,77%	3.941.593,59	71,75%
13737	ORSE	Motobomba Centro Monoestágio P/ incêndio Serie SH Modelo BPI-22 R, 3600, 13,0 CV, motor combust. Trifásica. Schneider ou similar un	Material	8	2,0000000		19.655,52		39.311,04		39.311,04	0,72%	3.980.904,63	72,47%
10761	ORSE	Refeição - café da manhã (café com leite e dois pães com manteiga)	Serviços	un	5.861,0017754		6,25		36.631,26		36.631,26	0,67%	4.017.535,90	73,14%
00039422	SINAPI	PERFIL MONTANTE, FORMATO C, EM ACO ZINCADO, PARA ESTRUTURA PAREDE DRYWALL, E = 0,5 MM, 70 X 3000 MM (L X C)	Material	M	2.673,4735424		13,42		35.878,01		35.878,01	0,65%	4.053.413,91	73,79%
4609	ORSE	Vedapren branco ou similar kg	Material	lata	1.365,7000000		26,12		35.672,08		35.672,08	0,65%	4.089.085,99	74,44%
5015	ORSE	Batente (caixão) em madeira lei L=14cm (90x220cm), completo c/02 jogos alizar cj	Material	cj	108,0000000		325,00		35.100,00		35.100,00	0,64%	4.124.185,99	75,08%
158	ORSE	Almoço (Participação do empregador) un	Material	un	1.976,0017754		17,50		34.580,03		34.580,03	0,63%	4.158.766,03	75,71%
7962	ORSE	Locação de caixa coletora de entulho capacidade 5 m³ (Local: Aracaju) un	Serviços	un	96,0000000		357,68		34.337,28		34.337,28	0,63%	4.193.103,31	76,33%
12619	ORSE	Caixa de descarga acoplada para vaso sanitário da linha vogue plus conforto, ref.: CDC. 01F, da DECA ou similar un	Material	un	33,0000000		999,87		32.995,71		32.995,71	0,60%	4.226.099,02	76,93%
9833	ORSE	Ducha higiênica com registro, linha Dream, ref. 1984.C87.ACT.CR, da DECA ou similar un	Material	un	33,0000000		936,25		30.896,25		30.896,25	0,56%	4.256.995,27	77,49%
00006127	SINAPI	AUXILIAR DE PEDREIRO (HORISTA)	Mão de Obra	H	1.800,2098975		16,93		30.477,55		30.477,55	0,55%	4.287.472,82	78,05%
12230	ORSE	Quadro geral de distribuição de embutir, com barramento, em chapa galvaniz., medindo:1400x800x250cm, exclusive disjuntores un	Material	un	4,0000000		7.382,71		29.530,84		29.530,84	0,54%	4.317.003,66	78,59%
00037329	SINAPI	REJUNTE EPOXI, QUALQUER COR	Material	KG	224,6712000		129,85		29.173,56		29.173,56	0,53%	4.346.177,21	79,12%
00001213	SINAPI	CARPINTEIRO DE FORMAS (HORISTA)	Mão de Obra	H	1.053,9952330		27,23		28.700,29		28.700,29	0,52%	4.374.877,50	79,64%
00000242	SINAPI	AJUDANTE ESPECIALIZADO (HORISTA)	Mão de Obra	H	1.641,0179076		17,15		28.143,46		28.143,46	0,51%	4.403.020,96	80,15%
11392	ORSE	Adesivo em vinil para plotagem em letreiro de chapa galvanizada (c/aplicação) m2	Material	m²	152,1300000		179,08		27.243,44		27.243,44	0,50%	4.430.264,40	80,65%
10491	ORSE	Aluguel de container - Banheiro com 4 chuveiros, 1 lavatório, 1 mictório e 4 bacias - 6,20 x 2,40m mês	Serviços	mês	12,0000000		2.250,00		27.000,00		27.000,00	0,49%	4.457.264,40	81,14%
004264	SBC	PROJETO DE INSTALACAO ELETRICA	Material	m²	1.436,7900000		18,75		26.939,81		26.939,81	0,49%	4.484.204,21	81,63%
00044497	SINAPI	MONTADOR DE ESTRUTURAS METALICAS HORISTA	Mão de Obra	H	613,2700319		40,55		24.868,10		24.868,10	0,45%	4.509.072,31	82,08%
5235	ORSE	Chapa aço grossa preta 1/4"(6,3mm), 49,39 kg/m2 kg	Material	kg	1.778,0400000		13,42		23.861,30		23.861,30	0,43%	4.532.933,61	82,52%
12883	ORSE	Detector de fumaça óptico endereçável, modelo VRE-F, marca VERIN ou similar un	Material	un	86,0000000		269,05		23.138,30		23.138,30	0,42%	4.556.071,91	82,94%

Victor Santos Mendonça
 Engenheiro Civil
 CREA 3275 TPAL

CÂMARA MUNICIPAL DE LUÍS EDUARDO MAGALHÃES
CNPJ: 04.214.440/0001-00



Obra
REFORMA DOS PRÉDIOS DA CÂMARA MUNICIPAL DE LUÍS EDUARDO
MAGALHÃES/BA

BANCOS:	BDI:	ENCARGOS SOCIAIS
SINAPI - 04/2023 - Bahia ORSE - 03/2023 - Sergipe FDE - 01/2023 - São Paulo EMBASA - 01/2023 - Bahia	25%	Não Desonerado: Horista: 115,15% Mensalista: 71,22%
SBC - 05/2023 - Bahia SEINFRA - 027 - Ceará CAEMA - 12/2019 - Maranhão CAERN - 11/2022 - Rio Grande do Norte		

CURVA ABC DE INSUMOS

Código	Banco	Descrição	Tipo	Und	Quantidade		Valor Unitário		Total			Peso	Valor Acumulado	Peso Acumulado
					Operativa	Improdutiva	Operativa	Improdutiva	Operativa	Improdutiva	Geral			
10490	ORSE	Aluguel de container - Escritório sem banheiro - 6,20 x 2,40m, equipado com 01 Ar condicionado mês	Serviços	mês	12,0000000		1.750,00		21.000,00		21.000,00	0,38%	4.577.071,91	83,32%
005851	SBC	PROJETO INSTALACAO INCENDIO	Material	m²	1.436,7900000		14,37		20.646,67		20.646,67	0,38%	4.597.718,58	83,70%
725	ORSE	Cumeeira normal p/ telha ondulada fibrocimento 8 mm (eternit ou similar) m	Material	m	140,0010000		143,38		20.073,34		20.073,34	0,37%	4.617.791,93	84,06%
13156	ORSE	Luminária de emergência c/ dois projetors LED alimentação 127/220 de 12v/55 autonomia de 3horas un	Material	un	60,0000000		324,75		19.485,00		19.485,00	0,35%	4.637.276,93	84,42%
00000981	SINAPI	CABO DE COBRE, FLEXIVEL, CLASSE 4 OU 5, ISOLACAO EM PVC/A, ANTICHAMA BWF-B, 1 CONDUTOR, 450/750 V, SECAO NOMINAL 4 MM2	Material	M	4.393,6301820		4,18		18.365,37		18.365,37	0,33%	4.655.642,30	84,75%
10492	ORSE	Cesta Básica un	Material	un	87,3478192		206,25		18.015,49		18.015,49	0,33%	4.673.657,79	85,08%
00044475	SINAPI	GUINDASTE HIDRAULICO AUTOPROPELIDO, COM LANCA TELESCOPICA 28,80 M, CAPACIDADE MAXIMA 30 T, POTENCIA 97 KW, TRACAO 4 X 4	Equipamento	UN	0,0112512		1.572.706,55		17.694,84		17.694,84	0,32%	4.691.352,62	85,40%
00037372	SINAPI	EXAMES - HORISTA (COLETADO CAIXA - ENCARGOS COMPLEMENTARES)	Outros	H	12.443,5699310		1,42		17.669,87		17.669,87	0,32%	4.709.022,49	85,72%
00021034	SINAPI	MANGUEIRA DE INCENDIO, TIPO 2, DE 2 1/2", COMPRIMENTO = 15 M, TECIDO EM FIO DE POLIESTER E TUBO INTERNO EM BORRACHA SINTETICA, COM UNIOES ENGATE RAPIDO	Material	UN	18,0000000		980,16		17.642,88		17.642,88	0,32%	4.726.665,37	86,04%
00041930	SINAPI	TUBO COLETOR DE ESGOTO PVC, JEI, DN 200 MM (NBR 7362)	Material	M	104,0000000		168,07		17.479,28		17.479,28	0,32%	4.744.144,65	86,36%
00044474	SINAPI	GUINDASTE HIDRAULICO AUTOPROPELIDO, COM LANCA TELESCOPICA 40 M, CAPACIDADE MAXIMA 60 T, POTENCIA 260 KW, TRACAO 6 X 6	Equipamento	UN	0,0056256		3.024.435,67		17.014,27		17.014,27	0,31%	4.761.158,92	86,67%
00002696	SINAPI	ENCANADOR OU BOMBEIRO HIDRAULICO (HORISTA)	Mão de Obra	H	582,9597296		27,23		15.873,99		15.873,99	0,29%	4.777.032,91	86,96%
00001019	SINAPI	CABO DE COBRE, FLEXIVEL, CLASSE 4 OU 5, ISOLACAO EM PVC/A, ANTICHAMA BWF-B, COBERTURA PVC-ST1, ANTICHAMA BWF-B, 1 CONDUTOR, 0,6/1 KV, SECAO NOMINAL 35 MM2	Material	M	408,0000000		38,27		15.614,16		15.614,16	0,28%	4.792.647,07	87,25%
2511	ORSE	Perfil Aço Inox, Cantoneira abas iguais - 1" x 1/8" (1,19kg/m) m	Material	kg	792,4140000		19,36		15.341,14		15.341,14	0,28%	4.807.988,21	87,53%
00006160	SINAPI	SOLDADOR (HORISTA)	Mão de Obra	H	416,8816071		36,76		15.324,57		15.324,57	0,28%	4.823.312,78	87,80%
12660	ORSE	Central de alarme endereçável de incendio com sistema p/ até 250 dispositivos, marcal Verin ou similar, Modelo VRE-250 c/ bateria de 12V e 7Amperes un	Material	un	2,0000000		7.243,88		14.487,76		14.487,76	0,26%	4.837.800,54	88,07%
10040	SEINFRA	AJUDANTE DE ARMADOR/FERREIRO	Mão de Obra	H	537,3900000		26,90		14.455,79		14.455,79	0,26%	4.852.256,33	88,33%
00007243	SINAPI	TELHA TRAPEZOIDAL EM AÇO ZINCADO, SEM PINTURA, ALTURA DE APROXIMADAMENTE 40 MM, ESPESSURA DE 0,50 MM E LARGURA UTIL DE 980 MM	Material	m²	205,4403000		69,55		14.288,37		14.288,37	0,26%	4.866.544,70	88,59%
00004433	SINAPI	CAIBRO NAO APARELHADO *6 X 6* CM, EM MACARANDUBA, ANGELIM OU EQUIVALENTE DA REGIAO - BRUTA	Material	M	430,7823000		32,26		13.897,04		13.897,04	0,25%	4.880.441,74	88,84%
12620	ORSE	Assento para vaso sanitário , linha vogue plus AP50, da DECA (ou similar) un	Material	un	33,0000000		412,37		13.608,21		13.608,21	0,25%	4.894.049,95	89,09%
00003992	SINAPI	TABUA APARELHADA *2,5 X 30* CM, EM MACARANDUBA, ANGELIM OU EQUIVALENTE DA REGIAO	Material	M	351,0000000		38,28		13.436,28		13.436,28	0,24%	4.907.486,23	89,34%
00040863	SINAPI	EXAMES - MENSALISTA (COLETADO CAIXA - ENCARGOS COMPLEMENTARES)	Material	MES	48,0000000		269,45		12.933,60		12.933,60	0,24%	4.920.419,83	89,57%

Victor Santos Mendonça
Victor Santos Mendonça
Engenheiro Civil
CREA 3275 TPAL

CÂMARA MUNICIPAL DE LUÍS EDUARDO MAGALHÃES
CNPJ: 04.214.440/0001-00



Obra
REFORMA DOS PRÉDIOS DA CÂMARA MUNICIPAL DE LUÍS EDUARDO
MAGALHÃES/BA

BANCOS:	BDI:	ENCARGOS SOCIAIS
SINAPI - 04/2023 - Bahia ORSE - 03/2023 - Sergipe FDE - 01/2023 - São Paulo EMBASA - 01/2023 - Bahia	25%	Não Desonerado: Horista: 115,15% Mensalista: 71,22%
SBC - 05/2023 - Bahia SEINFRA - 027 - Ceará CAEMA - 12/2019 - Maranhão CAERN - 11/2022 - Rio Grande do Norte		

CURVA ABC DE INSUMOS

Código	Banco	Descrição	Tipo	Und	Quantidade		Valor Unitário		Total			Peso	Valor Acumulado	Peso Acumulado
					Operativa	Improdutiva	Operativa	Improdutiva	Operativa	Improdutiva	Geral			
00000939	SINAPI	FIO DE COBRE, SOLIDO, CLASSE 1, ISOLACAO EM PVC/A, ANTICHAMA BWF-B, 450/750V, SECAO NOMINAL 2,5 MM2	Material	M	4.590,0000000		2,81		12.897,90		12.897,90	0,23%	4.933.317,73	89,81%
00037371	SINAPI	TRANSPORTE - HORISTA (COLETADO CAIXA - ENCARGOS COMPLEMENTARES)	Serviços	H	11.751,5699310		1,03		12.104,12		12.104,12	0,22%	4.945.421,84	90,03%
00039419	SINAPI	PERFIL GUIA, FORMATO U, EM ACO ZINCADO, PARA ESTRUTURA PAREDE DRYWALL, E = 0,5 MM, 70 X 3000 MM (L X C)	Material	M	1.021,1421459		11,83		12.080,11		12.080,11	0,22%	4.957.501,95	90,25%
4299	ORSE	Aluguel de container - Almoarifado sem banheiro - 6,00 x 2,40m mês	Serviços	mês	12,0000000		1.000,00		12.000,00		12.000,00	0,22%	4.969.501,95	90,47%
00020977	SINAPI	EXTINTOR DE INCENDIO PORTATIL COM CARGA DE PO QUIMICO SECO (PQS) DE 8 KG, CLASSE BC	Material	UN	30,0000000		389,72		11.691,60		11.691,60	0,21%	4.981.193,55	90,68%
9249	ORSE	Dobradiça latão cromado 3 1/2" x 3", com aneis, c/parafusos un	Material	un	285,0000000		40,90		11.656,50		11.656,50	0,21%	4.992.850,05	90,89%
494	ORSE	Chapa de aço galvanizado nº 26 - (4,0KG/M²) - e=0,5mm - dimensões 2,00x1,00m m2	Material	un	135,3087120		82,57		11.172,44		11.172,44	0,20%	5.004.022,50	91,09%
1823	ORSE	Porta em madeira de lei muiracatiara com almofadas - 60 x 210cm un	Material	un	13,0000000		844,25		10.975,25		10.975,25	0,20%	5.014.997,75	91,29%
00001379	SINAPI	CIMENTO PORTLAND COMPOSTO CP II-32	Material	KG	10.378,0976493		1,03		10.689,44		10.689,44	0,19%	5.025.687,19	91,49%
00003080	SINAPI	FECHADURA ESPELHO PARA PORTA EXTERNA, EM ACO INOX (MAQUINA, TESTA E CONTRA-TESTA) E EM ZAMAC (MACANETA, LINGUETA E TRINCOS) COM ACABAMENTO CROMADO, MAQUINA DE 40 MM, INCLUINDO CHAVE TIPO CILINDRO	Material	CJ	108,0000000		96,12		10.380,96		10.380,96	0,19%	5.036.068,15	91,68%
12601	ORSE	Placa de inauguração em alumínio composto preto, 150x100cm, esp=4mm, (ACM constit. de 02 chapas sólidas de alumínio c/ núcleo central em polietileno), c/ pintura coilcoating PVDF KYNAR 500, texto gravado a laser, acab em verniz autom., mold alumínio Placa de inauguração 150x100cm em alumínio composto preto, esp=4mm, (ACM constit. de 02 chapas sólidas de alumínio c/ núcleo central em polietileno), c/ pintura coilcoating PVDF KYNAR 500, texto gravado a laser, acab em verniz autom., mold alumínio un	Material	un	1,0000000		10.248,16		10.248,16		10.248,16	0,19%	5.046.316,31	91,86%
19059	SEINFRA	ARGAMASSA POLIMÉRICA P/ REPAROS SUPERFICIAIS DE 5MM A 25MM, RENDEROC S2	Material	KG	1.650,5550000		6,10		10.068,39		10.068,39	0,18%	5.056.384,69	92,05%
13085	ORSE	Perfil Aço Laminado, I - W150 x 13,0 kg/m ASTM A 572 Grau 50 kg	Material	kg	720,0000000		13,96		10.051,20		10.051,20	0,18%	5.066.435,89	92,23%
00001014	SINAPI	CABO DE COBRE, FLEXIVEL, CLASSE 4 OU 5, ISOLACAO EM PVC/A, ANTICHAMA BWF-B, 1 CONDUTOR, 450/750 V, SECAO NOMINAL 2,5 MM2	Material	M	3.951,7598284		2,52		9.958,43		9.958,43	0,18%	5.076.394,33	92,41%
10121	SEINFRA	ARMADOR/FERREIRO	Mão de Obra	H	281,4900000		35,15		9.894,37		9.894,37	0,18%	5.086.288,70	92,59%
00040873	SINAPI	RUFO INTERNO/EXTERNO DE CHAPA DE ACO GALVANIZADA NUM 24, CORTE 25 CM	Material	M	259,7910000		35,47		9.214,79		9.214,79	0,17%	5.095.503,49	92,76%
13075	ORSE	Perfil Aço Laminado, H - W200 x 22,5 kg/m ASTM A 572 Grau 50 kg	Material	kg	720,0000000		12,76		9.187,20		9.187,20	0,17%	5.104.690,69	92,93%
00011891	SINAPI	CORDAO DE COBRE, FLEXIVEL, TORCIDO, CLASSE 4 OU 5, ISOLACAO EM PVC/D, 300 V, 2 CONDUTORES DE 2,5 MM2	Material	M	1.524,6000000		5,96		9.086,62		9.086,62	0,17%	5.113.777,30	93,09%
2378	ORSE	Vale transporte un	Material	un	1.557,7618269		5,62		8.754,62		8.754,62	0,16%	5.122.531,92	93,25%
003462	SBC	CAIXILHO DE ALUMINIO ANODIZADO C28 NATURAL	Material	m²	17,0100000		504,33		8.578,65		8.578,65	0,16%	5.131.110,58	93,41%

Victor Santos Mendonça
Victor Santos Mendonça
Engenheiro Civil
CREA 3275 TPAL

CÂMARA MUNICIPAL DE LUÍS EDUARDO MAGALHÃES
CNPJ: 04.214.440/0001-00



Obra
REFORMA DOS PRÉDIOS DA CÂMARA MUNICIPAL DE LUÍS EDUARDO
MAGALHÃES/BA

BANCOS:	BDI:	ENCARGOS SOCIAIS
SINAPI - 04/2023 - Bahia ORSE - 03/2023 - Sergipe FDE - 01/2023 - São Paulo EMBASA - 01/2023 - Bahia	25%	Não Desonerado: Horista: 115,15% Mensalista: 71,22%
SBC - 05/2023 - Bahia SEINFRA - 027 - Ceará CAEMA - 12/2019 - Maranhão CAERN - 11/2022 - Rio Grande do Norte		

CURVA ABC DE INSUMOS

Código	Banco	Descrição	Tipo	Und	Quantidade		Valor Unitário		Total			Peso	Valor Acumulado	Peso Acumulado
					Operativa	Improdutiva	Operativa	Improdutiva	Operativa	Improdutiva	Geral			
0000247	SINAPI	AJUDANTE DE ELETRICISTA (HORISTA)	Mão de Obra	H	496,3699853		16,93		8.403,54		8.403,54	0,15%	5.139.514,12	93,56%
00043489	SINAPI	EPI - FAMILIA PEDREIRO - HORISTA (ENCARGOS COMPLEMENTARES - COLETADO CAIXA)	Equipamento	H	5.725,8717420		1,46		8.359,77		8.359,77	0,15%	5.147.873,89	93,71%
00011621	SINAPI	MANTA ASFALTICA ELASTOMERICA EM POLIESTER ALUMINIZADA 3 MM, TIPO III, CLASSE B (NBR 9952)	Material	m²	113,8155000		70,20		7.989,85		7.989,85	0,15%	5.155.863,74	93,86%
414	ORSE	Cabo cobre rígido, isolado, 16mm2 - 450/750v / 70º m	Material	m	438,0000000		17,56		7.691,28		7.691,28	0,14%	5.163.555,02	94,00%
3043	ORSE	Tinta PVA látex, misturada em máquina, cores especiais, tons claros (marfim, pérola etc.) L	Material	gl	260,2404000		29,10		7.573,00		7.573,00	0,14%	5.171.128,02	94,14%
1.01.15	FDE	ELETRICISTA	Mão de Obra	H	254,1000000		29,01		7.371,44		7.371,44	0,13%	5.178.499,46	94,27%
00043499	SINAPI	EPI - FAMILIA ENCARREGADO GERAL - MENSALISTA (ENCARGOS COMPLEMENTARES - COLETADO CAIXA)	Equipamento	MES	24,0000000		276,88		6.645,12		6.645,12	0,12%	5.185.144,58	94,39%
941	ORSE	Fardamento com mangas curta un	Material	un	29,1159399		224,15		6.526,34		6.526,34	0,12%	5.191.670,92	94,51%
3374	ORSE	Argamassa industrializada Votomassa AC-III, ou similar kg	Material	kg	2.234,8872000		2,87		6.414,13		6.414,13	0,12%	5.198.085,04	94,63%
00039244	SINAPI	ELETRODUTO PVC FLEXIVEL CORRUGADO, REFORCADO, COR LARANJA, DE 25 MM, PARA LAJES E PISOS	Material	M	1.368,9572700		4,63		6.338,27		6.338,27	0,12%	5.204.423,31	94,74%
00000982	SINAPI	CABO DE COBRE, FLEXIVEL, CLASSE 4 OU 5, ISOLACAO EM PVC/A, ANTICHAMA BWF-B, 1 CONDUTOR, 450/750 V, SECAO NOMINAL 6 MM2	Material	M	1.020,0000000		6,01		6.130,20		6.130,20	0,11%	5.210.553,51	94,85%
00012869	SINAPI	TELHADOR (HORISTA)	Mão de Obra	H	224,2691554		26,88		6.028,35		6.028,35	0,11%	5.216.581,87	94,96%
00043465	SINAPI	FERRAMENTAS - FAMILIA PEDREIRO - HORISTA (ENCARGOS COMPLEMENTARES - COLETADO CAIXA)	Equipamento	H	5.725,8717420		1,05		6.012,17		6.012,17	0,11%	5.222.594,03	95,07%
1.01.16	FDE	AJUDANTE ELETRICISTA	Mão de Obra	H	254,1000000		23,55		5.984,06		5.984,06	0,11%	5.228.578,09	95,18%
00004760	SINAPI	AZULEJISTA OU LADRILHEIRO (HORISTA)	Mão de Obra	H	200,8878591		27,23		5.470,18		5.470,18	0,10%	5.234.048,27	95,28%
00000370	SINAPI	AREIA MEDIA - POSTO JAZIDA/FORNECEDOR (RETIRADO NA JAZIDA, SEM TRANSPORTE)	Material	m³	38,1738637		137,50		5.248,91		5.248,91	0,10%	5.239.297,17	95,38%
00002688	SINAPI	ELETRODUTO PVC FLEXIVEL CORRUGADO, COR AMARELA, DE 25 MM	Material	M	1.710,0000000		3,03		5.181,30		5.181,30	0,09%	5.244.478,47	95,47%
2429	ORSE	Vidro liso transparente incolor, e= 4mm m2	Serviços	m²	22,8000000		225,00		5.130,00		5.130,00	0,09%	5.249.608,47	95,56%
00004221	SINAPI	OLEO DIESEL COMBUSTIVEL COMUM	Material	L	758,4641467		6,75		5.119,63		5.119,63	0,09%	5.254.728,11	95,66%
00043491	SINAPI	EPI - FAMILIA SERVENTE - HORISTA (ENCARGOS COMPLEMENTARES - COLETADO CAIXA)	Equipamento	H	3.220,3081899		1,56		5.023,68		5.023,68	0,09%	5.259.751,79	95,75%
7391	ORSE	Curva 90º longa pvc rigido p/sgoto, d= 200mm un	Material	un	8,0000000		624,87		4.998,96		4.998,96	0,09%	5.264.750,75	95,84%
070078	SBC	GASES - GAS GLP(gas liquefeito de petroleo)11.000kcal/kg	Material	KG	1.053,6460000		4,72		4.973,21		4.973,21	0,09%	5.269.723,96	95,93%
00006136	SINAPI	SIFAO EM METAL CROMADO PARA PIA OU LAVATORIO, 1 X 1.1/2 "	Material	UN	26,0000000		191,20		4.971,20		4.971,20	0,09%	5.274.695,16	96,02%
00021013	SINAPI	TUBO ACO GALVANIZADO COM COSTURA, CLASSE LEVE, DN 50 MM (2"), E = 3,00 MM, *4,40* KG/M (NBR 5580)	Material	M	42,3500000		115,86		4.906,67		4.906,67	0,09%	5.279.601,83	96,11%
00010904	SINAPI	REGISTRO OU VALVULA GLOBO ANGULAR EM LATAO, PARA HIDRANTES EM INSTALACAO PREDIAL DE INCENDIO, 45 GRAUS, DIAMETRO DE 2 1/2", COM VOLANTE, CLASSE DE PRESSAO DE ATE 200 PSI	Material	UN	14,0000000		325,93		4.563,02		4.563,02	0,08%	5.284.164,85	96,19%

Victor Santos Mendonça
Victor Santos Mendonça
Engenheiro Civil
CREA 3275 TPAL

CÂMARA MUNICIPAL DE LUÍS EDUARDO MAGALHÃES
CNPJ: 04.214.440/0001-00



Obra
REFORMA DOS PRÉDIOS DA CÂMARA MUNICIPAL DE LUÍS EDUARDO
MAGALHÃES/BA

BANCOS:	BDI:	ENCARGOS SOCIAIS
SINAPI - 04/2023 - Bahia ORSE - 03/2023 - Sergipe FDE - 01/2023 - São Paulo EMBASA - 01/2023 - Bahia	25%	Não Desonerado: Horista: 115,15% Mensalista: 71,22%
SBC - 05/2023 - Bahia SEINFRA - 027 - Ceará CAEMA - 12/2019 - Maranhão CAERN - 11/2022 - Rio Grande do Norte		

CURVA ABC DE INSUMOS

Código	Banco	Descrição	Tipo	Und	Quantidade		Valor Unitário		Total			Peso	Valor Acumulado	Peso Acumulado
					Operativa	Improdutiva	Operativa	Improdutiva	Operativa	Improdutiva	Geral			
00021148	SINAPI	TUBO ACO CARBONO SEM COSTURA 2", E= *3,91* MM, SCHEDULE 40, *5,43* KG/M	Material	M	27,1179000		161,27		4.373,30		4.373,30	0,08%	5.288.538,15	96,27%
00039437	SINAPI	PARAFUSO DRY WALL, EM ACO FOSFATIZADO, CABECA TROMBETA E PONTA AGULHA (TA), COMPRIMENTO 45 MM	Material	UN	13.433,2998301		0,32		4.298,66		4.298,66	0,08%	5.292.836,81	96,35%
7943	ORSE	Disjuntor bipolar DR 25 A, dispositivo residual diferencial, tipo AC, 30mA un	Material	un	24,0000000		176,83		4.243,92		4.243,92	0,08%	5.297.080,73	96,43%
2454	ORSE	Caminhao guindauto 11,5 t (m.benz - I 1620/57 - 184,0 hp) h	Equipamento	un	23,0400000		179,65		4.139,14		4.139,14	0,08%	5.301.219,86	96,50%
00004254	SINAPI	OPERADOR DE GUINDASTE	Mão de Obra	H	146,4739200		27,70		4.057,33		4.057,33	0,07%	5.305.277,19	96,58%
00000034	SINAPI	ACO CA-50, 10,0 MM, VERGALHAO	Material	KG	340,7700000		11,67		3.976,79		3.976,79	0,07%	5.309.253,98	96,65%
00039432	SINAPI	FITA DE PAPEL REFORCADA COM LAMINA DE METAL PARA REFORCO DE CANTOS DE CHAPA DE GESSO PARA DRYWALL	Material	M	994,6887298		3,78		3.759,92		3.759,92	0,07%	5.313.013,90	96,72%
10385	ORSE	Disjuntor tetrapolar DR 125 A, tipo AC, corrente nominal residual 30mA, ref.: Siemens 5SM3-3450 ou similar un	Material	un	2,0000000		1.797,75		3.595,50		3.595,50	0,07%	5.316.609,40	96,78%
00037586	SINAPI	PINO DE ACO COM ARRUELA CONICA, DIAMETRO ARRUELA = *23* MM E COMP HASTE = *27* MM (ACAO INDIRETA)	Material	CENTO	32,6303559		102,16		3.333,52		3.333,52	0,06%	5.319.942,92	96,84%
00039434	SINAPI	MASSA DE REJUNTE EM PO PARA DRYWALL, A BASE DE GESSO, SECAGEM RAPIDA, PARA TRATAMENTO DE JUNTAS DE CHAPA DE GESSO (NECESSITA ADICAO DE AGUA)	Equipamento	KG	693,3614926		4,73		3.279,60		3.279,60	0,06%	5.323.222,52	96,90%
00011609	SINAPI	SOLUCAO ASFALTICA ELASTOMERICA PARA IMPRIMACAO, APLICACAO A FRIO	Material	L	228,5360000		14,16		3.236,07		3.236,07	0,06%	5.326.458,59	96,96%
19056	SEINFRA	INIBIDOR NITROPRIMER PARA PROTEÇÃO DE ARMADURA	Material	KG	32,7552000		98,47		3.225,40		3.225,40	0,06%	5.329.683,99	97,02%
9096	ORSE	Tomada 2p + t, ABNT, de embutir, 10 A, com placa em pvc un	Material	un	285,0000000		11,08		3.157,80		3.157,80	0,06%	5.332.841,79	97,08%
00004472	SINAPI	VIGA NAO APARELHADA *6 X 16* CM, EM MACARANDUBA, ANGELIM OU EQUIVALENTE DA REGIAO - BRUTA	Material	M	72,1218400		43,60		3.144,51		3.144,51	0,06%	5.335.986,30	97,14%
00007194	SINAPI	TELHA DE FIBROCIMENTO ONDULADA E = 6 MM, DE 2,44 X 1,10 M (SEM AMIANTO)	Material	m²	81,4200000		37,66		3.066,28		3.066,28	0,06%	5.339.052,58	97,19%
00004813	SINAPI	PLACA DE OBRA (PARA CONSTRUCAO CIVIL) EM CHAPA GALVANIZADA *N. 22*, ADESIVADA, DE *2,4 X 1,2* M (SEM POSTES PARA FIXACAO)	Material	m²	8,0000000		378,12		3.024,96		3.024,96	0,06%	5.342.077,54	97,25%
2414	ORSE	Vassoura piaçava un	Material	un	201,9765000		14,75		2.979,15		2.979,15	0,05%	5.345.056,69	97,30%
00006110	SINAPI	SERRALHEIRO (HORISTA)	Mão de Obra	H	107,5100932		27,23		2.927,50		2.927,50	0,05%	5.347.984,19	97,36%
11108	ORSE	Tampa de ferro fundido (60x40cm) un	Material	un	6,0000000		487,66		2.925,96		2.925,96	0,05%	5.350.910,15	97,41%
10517	ORSE	Exames admissionais/demissionais (checkup) cj	Serviços	cj	7,7642506		375,00		2.911,59		2.911,59	0,05%	5.353.821,75	97,46%
00002673	SINAPI	ELETRODUTO DE PVC RIGIDO ROSCAVEL DE 1/2 ", SEM LUVA	Material	M	623,7000000		4,65		2.900,21		2.900,21	0,05%	5.356.721,95	97,51%
3045	ORSE	Tinta PVA látex, misturada em máquina, cores especiais, tons fortes (laranja, vermelho, mostarda, verde limão) l	Material	gl	86,7474000		33,12		2.873,07		2.873,07	0,05%	5.359.595,03	97,57%
00010997	SINAPI	ELETRODO REVESTIDO AWS - E7018, DIAMETRO IGUAL A 4,00 MM	Material	KG	67,4520000		42,30		2.853,22		2.853,22	0,05%	5.362.448,25	97,62%
00037555	SINAPI	ESGUICHO JATO REGULAVEL, TIPO ELKHART, ENGATE RAPIDO 2 1/2", PARA COMBATE A INCENDIO	Material	UN	6,0000000		465,61		2.793,66		2.793,66	0,05%	5.365.241,91	97,67%
138	ORSE	Adesivo pvc em frasco de 850 gramas kg	Material	tubo	29,4535000		90,51		2.665,84		2.665,84	0,05%	5.367.907,74	97,72%

Victor Santos Mendonça
Victor Santos Mendonça
Engenheiro Civil
CREA 3275 TPAL

CÂMARA MUNICIPAL DE LUÍS EDUARDO MAGALHÃES
CNPJ: 04.214.440/0001-00



Obra
REFORMA DOS PRÉDIOS DA CÂMARA MUNICIPAL DE LUÍS EDUARDO
MAGALHÃES/BA

BANCOS:	BDI:	ENCARGOS SOCIAIS
SINAPI - 04/2023 - Bahia ORSE - 03/2023 - Sergipe FDE - 01/2023 - São Paulo EMBASA - 01/2023 - Bahia	25%	Não Desonerado: Horista: 115,15% Mensalista: 71,22%
SBC - 05/2023 - Bahia SEINFRA - 027 - Ceará CAEMA - 12/2019 - Maranhão CAERN - 11/2022 - Rio Grande do Norte		

CURVA ABC DE INSUMOS

Código	Banco	Descrição	Tipo	Und	Quantidade		Valor Unitário		Total			Peso	Valor Acumulado	Peso Acumulado
					Operativa	Improdutiva	Operativa	Improdutiva	Operativa	Improdutiva	Geral			
00037558	SINAPI	PLACA DE SINALIZACAO DE SEGURANCA CONTRA INCENDIO, FOTOLUMINESCENTE, RETANGULAR, *20 X 40* CM, EM PVC *2* MM ANTI-CHAMAS (SIMBOLOS, CORES E PICTOGRAMAS CONFORME NBR 16820)	Material	UN	72,0000000		34,95		2.516,40		2.516,40	0,05%	5.370.424,14	97,76%
00010521	SINAPI	CAIXA DE INCENDIO/ABRIGO PARA MANGUEIRA, DE EMBUTIR/INTERNA, COM 75 X 45 X 17 CM, EM CHAPA DE AÇO, PORTA COM VENTILACAO, VISOR COM A INSCRICAO "INCENDIO", SUPORTE/CESTA INTERNA PARA A MANGUEIRA, PINTURA ELETROSTATICA VERMELHA	Material	UN	6,0000000		417,61		2.505,66		2.505,66	0,05%	5.372.929,80	97,81%
00004315	SINAPI	GANCHO CHATO EM FERRO GALVANIZADO, L = 110 MM, RECOBRIMENTO = 100MM, SECAO 1/8 X 1/2" (3 MM X 12 MM), PARA FIXAR TELHA DE FIBROCIMENTO ONDULADA	Material	UN	834,8704000		2,96		2.471,22		2.471,22	0,04%	5.375.401,02	97,85%
00004014	SINAPI	MANTA ASFALTICA ELASTOMERICA EM POLIESTER 3 MM, TIPO III, CLASSE B, ACABAMENTO PP (NBR 9952)	Material	m²	33,7500000		72,63		2.451,26		2.451,26	0,04%	5.377.852,28	97,90%
00001008	SINAPI	CABO DE COBRE, RIGIDO, CLASSE 2, ISOLACAO EM PVC/A, ANTICHAMA BWF-B, 1 CONDUTOR, 450/750 V, SECAO NOMINAL 6 MM2	Material	M	361,5000000		6,77		2.447,36		2.447,36	0,04%	5.380.299,64	97,94%
00000944	SINAPI	FIO DE COBRE, SOLIDO, CLASSE 1, ISOLACAO EM PVC/A, ANTICHAMA BWF-B, 450/750V, SECAO NOMINAL 4 MM2	Material	M	540,0000000		4,45		2.403,00		2.403,00	0,04%	5.382.702,64	97,99%
718	ORSE	Cuba de embutir oval branca (Deca - ref. L-37 ou similar) un	Material	un	26,0000000		91,12		2.369,12		2.369,12	0,04%	5.385.071,76	98,03%
00043467	SINAPI	FERRAMENTAS - FAMILIA SERVENTE - HORISTA (ENCARGOS COMPLEMENTARES - COLETADO CAIXA)	Equipamento	H	3.220,3081899		0,73		2.350,82		2.350,82	0,04%	5.387.422,58	98,07%
3869	ORSE	Cuba de aço inox 304, Terinox ou similar, retangular, com válvula, dim 80 x 50 x 30 cm, e=0,8 mm, para pia de cozinha un	Material	un	1,0000000		2.322,67		2.322,67		2.322,67	0,04%	5.389.745,25	98,12%
00013388	SINAPI	SOLDA EM BARRA DE ESTANHO-CHUMBO 50/50	Material	KG	11,1339000		205,85		2.291,91		2.291,91	0,04%	5.392.037,16	98,16%
10163	SEINFRA	AÇO CA-50	Material	KG	179,1300000		12,71		2.276,74		2.276,74	0,04%	5.394.313,91	98,20%
00001106	SINAPI	CAL HIDRATADA CH-I PARA ARGAMASSAS	Material	KG	1.240,2208925		1,80		2.232,40		2.232,40	0,04%	5.396.546,30	98,24%
00043494	SINAPI	EPI - FAMILIA ALMOXARIFE - MENSALISTA (ENCARGOS COMPLEMENTARES - COLETADO CAIXA)	Equipamento	MES	12,0000000		175,86		2.110,32		2.110,32	0,04%	5.398.656,62	98,28%
00001872	SINAPI	CAIXA DE PASSAGEM, EM PVC, DE 4" X 2", PARA ELETRODUTO FLEXIVEL CORRUGADO	Material	UN	803,0000000		2,61		2.095,83		2.095,83	0,04%	5.400.752,45	98,32%
7504	ORSE	Perfil Aço, Cantoneira abas iguais - 1" x 1/4" (2,22 kg/m) kg	Material	kg	155,4100000		13,03		2.024,99		2.024,99	0,04%	5.402.777,45	98,35%
00039435	SINAPI	PARAFUSO DRY WALL, EM AÇO FOSFATIZADO, CABECA TROMBETA E PONTA AGULHA (TA), COMPRIMENTO 25 MM	Material	UN	13.433,2998301		0,15		2.014,99		2.014,99	0,04%	5.404.792,44	98,39%
00043498	SINAPI	EPI - FAMILIA ENGENHEIRO CIVIL - MENSALISTA (ENCARGOS COMPLEMENTARES - COLETADO CAIXA)	Equipamento	MES	12,0000000		166,81		2.001,72		2.001,72	0,04%	5.406.794,16	98,43%
00000142	SINAPI	SELANTE ELASTICO MONOCOMPONENTE A BASE DE POLIURETANO (PU) PARA JUNTAS DIVERSAS	Material	310ML	48,9891600		40,22		1.970,34		1.970,34	0,04%	5.408.764,51	98,46%
087756	SBC	ATESTADO PCMSO (NR7) ANUAL	Material	UN	1,0000000		1.875,00		1.875,00		1.875,00	0,03%	5.410.639,51	98,50%
00009869	SINAPI	TUBO PVC, SOLDAVEL, DE 32 MM, AGUA FRIA (NBR-5648)	Material	M	159,8200000		11,55		1.845,92		1.845,92	0,03%	5.412.485,43	98,53%
2232	ORSE	Tinta pva látex para interior coralmur ou similar Tinta pva látex para interior coralmur ou similar (lata de 18l) l	Material	lata	86,7474000		21,02		1.823,43		1.823,43	0,03%	5.414.308,86	98,56%
11142	SEINFRA	ESTUCADOR	Mão de Obra	H	51,1800000		35,15		1.798,98		1.798,98	0,03%	5.416.107,83	98,60%

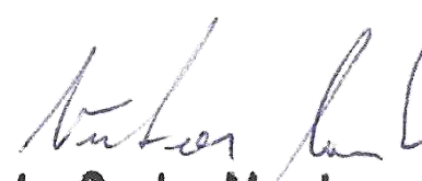
Victor Santos Mendonça
Engenheiro Civil
CREA 3275 TPAL

CÂMARA MUNICIPAL DE LUÍS EDUARDO MAGALHÃES
CNPJ: 04.214.440/0001-00



Obra
REFORMA DOS PRÉDIOS DA CÂMARA MUNICIPAL DE LUÍS EDUARDO
MAGALHÃES/BA

BANCOS:	BDI:	ENCARGOS SOCIAIS
SINAPI - 04/2023 - Bahia ORSE - 03/2023 - Sergipe FDE - 01/2023 - São Paulo EMBASA - 01/2023 - Bahia	25%	Não Desonerado: Horista: 115,15% Mensalista: 71,22%
SBC - 05/2023 - Bahia SEINFRA - 027 - Ceará CAEMA - 12/2019 - Maranhão CAERN - 11/2022 - Rio Grande do Norte		

CURVA ABC DE INSUMOS

Código	Banco	Descrição	Tipo	Und	Quantidade		Valor Unitário		Total			Peso	Valor Acumulado	Peso Acumulado
					Operativa	Improdutiva	Operativa	Improdutiva	Operativa	Improdutiva	Geral			
00010899	SINAPI	ADAPTADOR, EM LATAO, ENGATE RAPIDO 2 1/2" X ROSCA INTERNA 5 FIOS 2 1/2", PARA INSTALACAO PREDIAL DE COMBATE A INCENDIO	Material	UN	12,0000000		142,78		1.713,36		1.713,36	0,03%	5.417.821,19	98,63%
00006157	SINAPI	VALVULA EM METAL CROMADO PARA PIA AMERICANA 3.1/2 X 1.1/2 "	Material	UN	26,0000000		65,30		1.697,80		1.697,80	0,03%	5.419.518,99	98,66%
00043484	SINAPI	EPI - FAMILIA ELETRICISTA - HORISTA (ENCARGOS COMPLEMENTARES - COLETADO CAIXA)	Equipamento	H	1.186,0992960		1,42		1.684,26		1.684,26	0,03%	5.421.203,25	98,69%
8788	ORSE	Selante adesivo tipo Selacalha, cor aluminio, 300g, ref: Vedacit ou similar kg	Material	bisnaga	10,2000000		161,42		1.646,48		1.646,48	0,03%	5.422.849,74	98,72%
748578	SBC	ATESTADO PPRA (NR9) ANUAL	Material	UN	1,0000000		1.625,00		1.625,00		1.625,00	0,03%	5.424.474,74	98,75%
9238	ORSE	Argamassa polimérica Denvertec 100 ou similar kg	Material	kg	349,0800000		4,55		1.588,31		1.588,31	0,03%	5.426.063,05	98,78%
2224	ORSE	Esmalte epóxi I	Material	gl	12,0960000		130,96		1.584,09		1.584,09	0,03%	5.427.647,14	98,81%
074854	SBC	ATESTADO PCMAT (NR18)	Material	UN	1,0000000		1.500,00		1.500,00		1.500,00	0,03%	5.429.147,14	98,83%
00011046	SINAPI	CHAPA DE ACO GALVANIZADA BITOLA GSG 18, E = 1,25 MM (10,00 KG/M2)	Material	KG	90,6000000		15,61		1.414,27		1.414,27	0,03%	5.430.561,41	98,86%
00038877	SINAPI	MASSA PREMIUM PARA TEXTURA LISA DE BASE ACRILICA, USO INTERNO E EXTERNO	Material	KG	196,5132000		7,17		1.409,00		1.409,00	0,03%	5.431.970,41	98,88%
10362	ORSE	Seguro de vida e acidente em grupo un	Serviços	un	87,3478192		15,67		1.368,74		1.368,74	0,02%	5.433.339,15	98,91%
00000511	SINAPI	PRIMER PARA MANTA ASFALTICA A BASE DE ASFALTO MODIFICADO DILUIDO EM SOLVENTE, APLICACAO A FRIO	Material	L	58,0380000		23,55		1.366,79		1.366,79	0,02%	5.434.705,95	98,93%
00000252	SINAPI	AJUDANTE DE SERRALHEIRO (HORISTA)	Mão de Obra	H	79,8900932		16,93		1.352,54		1.352,54	0,02%	5.436.058,48	98,96%
00012893	SINAPI	BOTA DE SEGURANCA COM BIQUEIRA DE ACO E COLARINHO ACOLCHOADO	Material	PAR	15,0175047		88,07		1.322,59		1.322,59	0,02%	5.437.381,08	98,98%
10072	ORSE	Torneira cromada de mesa, com filtro, para pia de cozinha, ref.1140 - Twin, Deca ou similar un	Material	un	1,0000000		1.299,37		1.299,37		1.299,37	0,02%	5.438.680,45	99,01%
00006117	SINAPI	CARPINTEIRO AUXILIAR (HORISTA)	Mão de Obra	H	76,2748959		16,93		1.291,33		1.291,33	0,02%	5.439.971,78	99,03%
00043460	SINAPI	FERRAMENTAS - FAMILIA ELETRICISTA - HORISTA (ENCARGOS COMPLEMENTARES - COLETADO CAIXA)	Equipamento	H	1.186,0992960		1,07		1.269,13		1.269,13	0,02%	5.441.240,91	99,05%
00010405	SINAPI	VALVULA DE RETENCAO HORIZONTAL, DE BRONZE (PN-25), 2 1/2", 400 PSI, TAMPA DE PORCA DE UNIAO, EXTREMIDADES COM ROSCA	Material	UN	2,0000000		618,02		1.236,04		1.236,04	0,02%	5.442.476,95	99,08%
00009868	SINAPI	TUBO PVC, SOLDAVEL, DE 25 MM, AGUA FRIA (NBR-5648)	Material	M	231,0000000		5,35		1.235,85		1.235,85	0,02%	5.443.712,80	99,10%
2336	ORSE	Tubo pvc rigido branco p/esgoto predial d= 100mm m	Material	m	59,4000000		20,10		1.193,94		1.193,94	0,02%	5.444.906,74	99,12%
00038102	SINAPI	TOMADA 2P+T 20A, 250V (APENAS MODULO)	Material	UN	117,0000000		10,20		1.193,40		1.193,40	0,02%	5.446.100,14	99,14%
00038101	SINAPI	TOMADA 2P+T 10A, 250V (APENAS MODULO)	Material	UN	146,0000000		7,97		1.163,62		1.163,62	0,02%	5.447.263,76	99,16%
00011683	SINAPI	ENGATE / RABICHO FLEXIVEL INOX 1/2 " X 30 CM	Material	UN	26,0000000		43,83		1.139,58		1.139,58	0,02%	5.448.403,34	99,18%
00004312	SINAPI	FIXADOR DE ABA SIMPLES PARA TELHA DE FIBROCIMENTO, TIPO CANALETA 90 OU KALHETAO	Material	UN	275,3296000		4,02		1.106,82		1.106,82	0,02%	5.449.510,16	99,20%
669	ORSE	Fixação para vaso sanitário, DECA SP13 ou similar Fixação para vaso sanitário (deca - ref. sp13 / p-9 ou similar) cj	Material	cj	33,0000000		33,18		1.094,94		1.094,94	0,02%	5.450.605,10	99,22%
00011002	SINAPI	ELETRODO REVESTIDO AWS - E6013, DIAMETRO IGUAL A 2,50 MM	Material	KG	25,0400000		40,61		1.016,87		1.016,87	0,02%	5.451.621,98	99,24%

Victor Santos Mendonça
Victor Santos Mendonça
Engenheiro Civil
CREA 3275 TPAL

CÂMARA MUNICIPAL DE LUÍS EDUARDO MAGALHÃES
CNPJ: 04.214.440/0001-00



Obra
REFORMA DOS PRÉDIOS DA CÂMARA MUNICIPAL DE LUÍS EDUARDO
MAGALHÃES/BA

BANCOS:	BDI:	ENCARGOS SOCIAIS
SINAPI - 04/2023 - Bahia ORSE - 03/2023 - Sergipe FDE - 01/2023 - São Paulo EMBASA - 01/2023 - Bahia	25%	Não Desonerado: Horista: 115,15% Mensalista: 71,22%
SBC - 05/2023 - Bahia SEINFRA - 027 - Ceará CAEMA - 12/2019 - Maranhão CAERN - 11/2022 - Rio Grande do Norte		

CURVA ABC DE INSUMOS

Código	Banco	Descrição	Tipo	Und	Quantidade		Valor Unitário		Total			Peso	Valor Acumulado	Peso Acumulado
					Operativa	Improdutiva	Operativa	Improdutiva	Operativa	Improdutiva	Geral			
00037373	SINAPI	SEGURO - HORISTA (COLETADO CAIXA - ENCARGOS COMPLEMENTARES)	Taxas	H	12.443,5699310		0,08		995,49		995,49	0,02%	5.452.617,46	99,26%
2446	ORSE	Zarcão anticorrosivo I	Material	I	50,1072000		18,67		935,50		935,50	0,02%	5.453.552,96	99,28%
1605	ORSE	Massa corrida a base pva (coralar ou similar) Massa corrida a base pva (coralar ou similar) - lata de 18 l l	Material	lata	337,3510000		2,70		910,85		910,85	0,02%	5.454.463,81	99,29%
00002685	SINAPI	ELETRODUTO DE PVC RIGIDO ROSCAVEL DE 1 ", SEM LUVA	Material	M	100,5000000		9,05		909,53		909,53	0,02%	5.455.373,34	99,31%
8810	ORSE	Barra chata de ferro 3/4" x 1/4" (0,95 kg/m) kg	Material	kg	59,1900000		15,26		903,24		903,24	0,02%	5.456.276,58	99,33%
00043483	SINAPI	EPI - FAMILIA CARPINTEIRO DE FORMAS - HORISTA (ENCARGOS COMPLEMENTARES - COLETADO CAIXA)	Equipamento	H	514,0376320		1,67		858,44		858,44	0,02%	5.457.135,02	99,34%
00002705	SINAPI	ENERGIA ELETRICA ATE 2000 KWH INDUSTRIAL, SEM DEMANDA	Material	KWH	636,7768083		1,32		840,55		840,55	0,02%	5.457.975,56	99,36%
00043488	SINAPI	EPI - FAMILIA OPERADOR ESCAVADEIRA - HORISTA (ENCARGOS COMPLEMENTARES - COLETADO CAIXA)	Equipamento	H	814,3110111		1,02		830,60		830,60	0,02%	5.458.806,16	99,37%
00002674	SINAPI	ELETRODUTO DE PVC RIGIDO ROSCAVEL DE 3/4 ", SEM LUVA	Material	M	141,6000000		5,78		818,45		818,45	0,01%	5.459.624,61	99,39%
00020111	SINAPI	FITA ISOLANTE ADESIVA ANTICHAMA, USO ATE 750 V, EM ROLO DE 19 MM X 20 M	Material	UN	68,0400000		11,87		807,63		807,63	0,01%	5.460.432,24	99,40%
793	ORSE	Curva 90° curta pvc pb je p/rede coletora esg., d= 100mm un	Material	un	19,8000000		40,37		799,33		799,33	0,01%	5.461.231,57	99,42%
00038094	SINAPI	ESPELHO / PLACA DE 3 POSTOS 4" X 2", PARA INSTALACAO DE TOMADAS E INTERRUPTORES	Material	UN	263,0000000		2,96		778,48		778,48	0,01%	5.462.010,05	99,43%
00040864	SINAPI	SEGURO - MENSALISTA (COLETADO CAIXA - ENCARGOS COMPLEMENTARES)	Material	MES	48,0000000		16,11		773,28		773,28	0,01%	5.462.783,33	99,45%
00012892	SINAPI	LUVA RASPA DE COURO, CANO CURTO (PUNHO *7* CM)	Equipamento	PAR	44,6444407		16,51		737,08		737,08	0,01%	5.463.520,41	99,46%
00039431	SINAPI	FITA DE PAPEL MICROPERFURADO, 50 X 150 MM, PARA TRATAMENTO DE JUNTAS DE CHAPA DE GESSO PARA DRYWALL	Material	M	1.680,3290476		0,42		705,74		705,74	0,01%	5.464.226,15	99,47%
00037666	SINAPI	OPERADOR DE BETONEIRA ESTACIONARIA / MISTURADOR	Mão de Obra	H	25,8184028		27,05		698,39		698,39	0,01%	5.464.924,54	99,48%
00037752	SINAPI	CAMINHÃO TOCO, PESO BRUTO TOTAL 16000 KG, CARGA UTIL MAXIMA 11030 KG, DISTANCIA ENTRE EIXOS 5,41 M, POTENCIA 185 CV (INCLUI CABINE E CHASSI, NAO INCLUI CARROCERIA)	Equipamento	UN	0,0010076		689.594,56		694,84		694,84	0,01%	5.465.619,37	99,50%
00012898	SINAPI	MANOMETRO COM CAIXA EM ACO PINTADO, ESCALA *10* KGF/CM2 (*10* BAR), DIAMETRO NOMINAL DE 100 MM, CONEXAO DE 1/2"	Material	UN	2,0000000		345,00		690,00		690,00	0,01%	5.466.309,37	99,51%
00000246	SINAPI	AUXILIAR DE ENCANADOR OU BOMBEIRO HIDRAULICO (HORISTA)	Mão de Obra	H	39,7828491		16,93		673,52		673,52	0,01%	5.466.982,89	99,52%
81	ORSE	Aço ca-50 6,3 a 12,5 mm kg	Material	kg	53,7600000		12,48		670,92		670,92	0,01%	5.467.653,82	99,53%
9251	ORSE	Dobradiça ferro cromado 3" x 2 1/2", com aneis, c/parafusos un	Material	un	39,0000000		17,16		669,24		669,24	0,01%	5.468.323,06	99,55%
00043475	SINAPI	FERRAMENTAS - FAMILIA ENCARREGADO GERAL - MENSALISTA (ENCARGOS COMPLEMENTARES - COLETADO CAIXA)	Equipamento	MES	24,0000000		26,86		644,64		644,64	0,01%	5.468.967,70	99,56%
7959	ORSE	Tampão em latão com corrente, d= 2 1/2", para engate rápido (incendio) un	Material	un	8,0000000		80,50		644,00		644,00	0,01%	5.469.611,70	99,57%
00003767	SINAPI	LIXA EM FOLHA PARA PAREDE OU MADEIRA, NUMERO 120, COR VERMELHA	Material	UN	466,7370000		1,31		611,43		611,43	0,01%	5.470.223,12	99,58%
00002557	SINAPI	CAIXA DE LUZ "4 X 4" EM ACO ESMALTADA	Material	UN	138,6000000		4,41		611,23		611,23	0,01%	5.470.834,35	99,59%

Victor Santos Mendonça
Victor Santos Mendonça
Engenheiro Civil
CREA 3275 TPAL

CÂMARA MUNICIPAL DE LUÍS EDUARDO MAGALHÃES
CNPJ: 04.214.440/0001-00



Obra
REFORMA DOS PRÉDIOS DA CÂMARA MUNICIPAL DE LUÍS EDUARDO
MAGALHÃES/BA

BANCOS:	BDI:	ENCARGOS SOCIAIS
SINAPI - 04/2023 - Bahia ORSE - 03/2023 - Sergipe FDE - 01/2023 - São Paulo EMBASA - 01/2023 - Bahia	25%	Não Desonerado: Horista: 115,15% Mensalista: 71,22%
SBC - 05/2023 - Bahia SEINFRA - 027 - Ceará CAEMA - 12/2019 - Maranhão CAERN - 11/2022 - Rio Grande do Norte		

CURVA ABC DE INSUMOS

Código	Banco	Descrição	Tipo	Und	Quantidade		Valor Unitário		Total			Peso	Valor Acumulado	Peso Acumulado
					Operativa	Improdutiva	Operativa	Improdutiva	Operativa	Improdutiva	Geral			
00043486	SINAPI	EPI - FAMILIA ENGENHEIRO CIVIL - HORISTA (ENCARGOS COMPLEMENTARES - COLETADO CAIXA)	Equipamento	H	692,0000000		0,88		608,96		608,96	0,01%	5.471.443,31	99,60%
1333	ORSE	Líquido selador para parede Líquido selador para parede (galão de 3,6 l) l	Material	gl	62,6509000		9,58		600,20		600,20	0,01%	5.472.043,51	99,61%
9241	ORSE	Tela de poliéster 2x2mm p/impermeabilização, ref:Denvertela Poliéster R m2	Material	m²	122,1780000		4,87		595,01		595,01	0,01%	5.472.638,51	99,62%
10599	ORSE	Protetor solar fps 30 com 120ml un	Material	un	34,9391274		16,25		567,76		567,76	0,01%	5.473.206,27	99,63%
19055	SEINFRA	NITOBOND AR EMULSÃO P/APLICAÇÃO DE PONTE DE ADERÊNCIA	Material	KG	65,5104000		8,62		564,70		564,70	0,01%	5.473.770,97	99,65%
10596	ORSE	Protetor auricular un	Material	un	87,3478192		6,12		534,57		534,57	0,01%	5.474.305,54	99,65%
00002711	SINAPI	CARRINHO DE MAO DE ACO CAPACIDADE 50 A 60 L, PNEU COM CAMARA	Equipamento	UN	2,0091070		265,31		533,04		533,04	0,01%	5.474.838,58	99,66%
00043132	SINAPI	ARAME RECOZIDO 16 BWG, D = 1,65 MM (0,016 KG/M) OU 18 BWG, D = 1,25 MM (0,01 KG/M)	Material	KG	16,4142772		31,66		519,68		519,68	0,01%	5.475.358,25	99,67%
00037763	SINAPI	CAVALO MECANICO TRACAO 4X2, PESO BRUTO TOTAL 16000 KG, CAPACIDADE MAXIMA DE TRACAO *45000* KG, DISTANCIA ENTRE EIXOS *3,56* M, POTENCIA *330* CV (INCLUI CABINE E CHASSI, NAO INCLUI SEMIRREBOQUE)	Equipamento	UN	0,0005160		964.879,36		497,88		497,88	0,01%	5.475.856,13	99,68%
7371	ORSE	Ralo hemisférico em fº fº, tipo abacaxi Ø 150mm Un	Material	Un	8,0000000		62,15		497,20		497,20	0,01%	5.476.353,33	99,69%
13655	ORSE	Placa de sinalizacao, fotoluminescente, em pvc , com logotipo "Extintor de incêndio portátil"- Placa E5 un	Material	un	30,0000000		16,31		489,30		489,30	0,01%	5.476.842,63	99,70%
1690	ORSE	Parafuso de metal 2 " x 12 (sextavado) Parafuso metal 2 " x 12 un	Material	un	80,0000000		5,98		478,40		478,40	0,01%	5.477.321,03	99,71%
1569	ORSE	Madeira mista serrada (barrote) 6 x 6cm - 0,0036 m3/m (angelim, louro) m	Material	m	40,4293400		11,56		467,36		467,36	0,01%	5.477.788,40	99,72%
00034494	SINAPI	CONCRETO USINADO BOMBEAVEL, CLASSE DE RESISTENCIA C30, COM BRITA 0 E 1, SLUMP = 100 +/- 20 MM, EXCLUI SERVICO DE BOMBEAMENTO (NBR 8953)	Material	m³	0,6720000		677,31		455,15		455,15	0,01%	5.478.243,55	99,73%
4024	ORSE	Tomada 3p, 220V, 20A un	Material	un	30,0000000		14,73		441,90		441,90	0,01%	5.478.685,45	99,73%
2645	ORSE	Poste de ferro galvanizado, 3" x 6m, completo, para entrada de energia un	Material	un	1,0000000		422,66		422,66		422,66	0,01%	5.479.108,11	99,74%
2223	ORSE	Tinta fundo epóxi l	Material	l	7,7760000		54,17		421,23		421,23	0,01%	5.479.529,33	99,75%
00010685	SINAPI	ESCAVADEIRA HIDRAULICA SOBRE ESTEIRAS, CACAMBA 0,80M3, PESO OPERACIONAL 17T, POTENCIA BRUTA 111HP	Equipamento	UN	0,0003839		1.092.182,06		419,29		419,29	0,01%	5.479.948,62	99,76%
00000378	SINAPI	ARMADOR (HORISTA)	Mão de Obra	H	15,3770666		27,23		418,72		418,72	0,01%	5.480.367,34	99,77%
00043605	SINAPI	TRILHO PANTOGRAFICO RETO, EM ALUMINIO, TIPO U, COM DIMENSOES DE *38 X 38* MM PARA PORTA DE CORRER	Material	M	8,0000000		52,28		418,24		418,24	0,01%	5.480.785,58	99,77%
10048	ORSE	Pressostato 0 a 10 kgf/cm2 un	Material	un	2,0000000		206,82		413,64		413,64	0,01%	5.481.199,22	99,78%
00005061	SINAPI	PREGO DE ACO POLIDO COM CABECA 18 X 27 (2 1/2 X 10)	Material	KG	16,5073200		25,00		412,68		412,68	0,01%	5.481.611,90	99,79%
00038099	SINAPI	SUPORTE DE FIXACAO PARA ESPELHO / PLACA 4" X 2", PARA 3 MODULOS, PARA INSTALACAO DE TOMADAS E INTERRUPTORES (SOMENTE SUPORTE)	Material	UN	263,0000000		1,53		402,39		402,39	0,01%	5.482.014,29	99,80%
00004302	SINAPI	PARAFUSO ZINCADO ROSCA SOBERBA, CABECA SEXTAVADA, 5/16 " X 250 MM, PARA FIXACAO DE TELHA EM MADEIRA	Material	UN	75,6000000		5,17		390,85		390,85	0,01%	5.482.405,14	99,80%
2036	ORSE	Solucao limpadora pvc l	Material	l	4,4550000		87,17		388,34		388,34	0,01%	5.482.793,49	99,81%

Victor Santos Mendonça
Engenheiro Civil
CREA 3275 TPAL

CÂMARA MUNICIPAL DE LUÍS EDUARDO MAGALHÃES
CNPJ: 04.214.440/0001-00



Obra
REFORMA DOS PRÉDIOS DA CÂMARA MUNICIPAL DE LUÍS EDUARDO
MAGALHÃES/BA

BANCOS:	BDI:	ENCARGOS SOCIAIS
SINAPI - 04/2023 - Bahia ORSE - 03/2023 - Sergipe FDE - 01/2023 - São Paulo EMBASA - 01/2023 - Bahia	25%	Não Desonerado: Horista: 115,15% Mensalista: 71,22%
SBC - 05/2023 - Bahia SEINFRA - 027 - Ceará CAEMA - 12/2019 - Maranhão CAERN - 11/2022 - Rio Grande do Norte		

CURVA ABC DE INSUMOS

Código	Banco	Descrição	Tipo	Und	Quantidade		Valor Unitário		Total			Peso	Valor Acumulado	Peso Acumulado
					Operativa	Improdutiva	Operativa	Improdutiva	Operativa	Improdutiva	Geral			
00006138	SINAPI	ANEL DE VEDACAO, PVC FLEXIVEL, 100 MM, PARA SAIDA DE BACIA / VASO SANITARIO	Material	UN	33,0000000		11,22		370,26		370,26	0,01%	5.483.163,75	99,82%
00001607	SINAPI	CONJUNTO ARRUELAS DE VEDACAO 5/16" PARA TELHA FIBROCIMENTO (UMA ARRUELA METALICA E UMA ARRUELA PVC - CONICAS)	Material	CJ	1.093,0804000		0,33		360,72		360,72	0,01%	5.483.524,46	99,82%
3680	ORSE	Disjuntor monopolar 32 A, padrão DIN (linha branca), curva de disparo C, corrente de interrupção 5KA, ref.: Siemens 5 SX1 ou similar. un	Material	un	30,0000000		11,50		345,00		345,00	0,01%	5.483.869,46	99,83%
3678	ORSE	Disjuntor monopolar 20 A, padrão DIN (linha branca), curva de disparo C, corrente de interrupção 5KA, ref.: Siemens 5 SX1 ou similar. un	Material	un	30,0000000		11,50		345,00		345,00	0,01%	5.484.214,46	99,84%
00004299	SINAPI	PARAFUSO ZINCADO ROSCA SOBERBA, CABECA SEXTAVADA, 5/16 " X 110 MM, PARA FIXACAO DE TELHA EM MADEIRA	Material	UN	182,6100000		1,81		330,52		330,52	0,01%	5.484.544,99	99,84%
00004093	SINAPI	MOTORISTA DE CAMINHAO	Mão de Obra	H	10,4374565		31,08		324,40		324,40	0,01%	5.484.869,38	99,85%
00043459	SINAPI	FERRAMENTAS - FAMILIA CARPINTEIRO DE FORMAS - HORISTA (ENCARGOS COMPLEMENTARES - COLETADO CAIXA)	Equipamento	H	514,0376320		0,61		313,56		313,56	0,01%	5.485.182,95	99,85%
00043485	SINAPI	EPI - FAMILIA ENCANADOR - HORISTA (ENCARGOS COMPLEMENTARES - COLETADO CAIXA)	Equipamento	H	247,4678600		1,26		311,81		311,81	0,01%	5.485.494,76	99,86%
00004253	SINAPI	OPERADOR DE GUINCHO OU GUINCHEIRO	Mão de Obra	H	9,9795265		30,76		306,97		306,97	0,01%	5.485.801,73	99,86%
3599	ORSE	Disjuntor monopolar 10 A, padrão DIN (linha branca), curva de disparo B, corrente de interrupção 5KA, ref.: Siemens 5 SX1 ou similar. un	Material	un	40,0000000		7,50		300,00		300,00	0,01%	5.486.101,73	99,87%
00004230	SINAPI	OPERADOR DE MAQUINAS E TRATORES DIVERSOS (TERRAPLANAGEM)	Mão de Obra	H	8,3483894		34,68		289,52		289,52	0,01%	5.486.391,25	99,87%
13118	ORSE	Perfil Aço, UDC Enrijecido 50 x 25 x 2,30(kg/m) - SAE 1008/1012 kg	Material	kg	17,7100000		15,13		267,95		267,95	0,00%	5.486.659,20	99,88%
1997	ORSE	Sabão em pó kg	Material	kg	20,1976500		12,71		256,71		256,71	0,00%	5.486.915,91	99,88%
11251	ORSE	Pincel de seda 2" un	Material	un	7,0914555		33,62		238,41		238,41	0,00%	5.487.154,33	99,89%
00012773	SINAPI	HIDROMETRO UNIJATO / MEDIDOR DE AGUA, DN 1/2", VAZAO MAXIMA DE 3 M3/H, PARA AGUA POTAVEL FRIA, RELOJOARIA PLANA, CLASSE B, HORIZONTAL (SEM CONEXOES)	Material	UN	1,0000000		225,43		225,43		225,43	0,00%	5.487.379,76	99,89%
2016	ORSE	Sifão para pia de cozinha ou tanque, DECA ref. 1680.C112, acabamento cromado 1 1/2 x 1 1/2 ou similar. un	Material	un	1,0000000		223,25		223,25		223,25	0,00%	5.487.603,01	99,90%
00006141	SINAPI	ENGATE/RABICHO FLEXIVEL PLASTICO (PVC OU ABS) BRANCO 1/2 " X 30 CM	Material	UN	34,0000000		6,51		221,34		221,34	0,00%	5.487.824,35	99,90%
00012895	SINAPI	CAPACETE DE SEGURANCA ABA FRONTAL COM SUSPENSAO DE POLIETILENO, SEM JUGULAR (CLASSE B)	Material	UN	11,6463760		18,35		213,71		213,71	0,00%	5.488.038,06	99,90%
2212	ORSE	Tijolo cerâmico maciço 5 x 9 x 19cm un	Material	un	342,7200000		0,62		212,49		212,49	0,00%	5.488.250,55	99,91%
00006085	SINAPI	SELADOR ACRILICO OPACO PREMIUM INTERIOR/EXTERIOR	Material	L	16,2240000		12,92		209,61		209,61	0,00%	5.488.460,16	99,91%
9225	ORSE	Dispositivo de proteção contra surto de tensão DPS 60KA - 275v (para-raio) un	Material	un	2,0000000		96,75		193,50		193,50	0,00%	5.488.653,66	99,92%
00020020	SINAPI	MOTORISTA DE CAMINHAO-BASCULANTE	Mão de Obra	H	6,5548782		29,31		192,12		192,12	0,00%	5.488.845,78	99,92%
8855	ORSE	Roldana para portão de ferro de correr (inferior), d=3", com caixa un	Material	un	2,0000000		95,13		190,26		190,26	0,00%	5.489.036,04	99,92%
00039443	SINAPI	PARAFUSO DRY WALL, EM ACO ZINCADO, CABECA LENTILHA E PONTA BROCA (LB), LARGURA 4,2 MM, COMPRIMENTO 13 MM	Material	UN	542,2278894		0,35		189,78		189,78	0,00%	5.489.225,82	99,93%

Victor Santos Mendonça
Victor Santos Mendonça
Engenheiro Civil
CREA 3275 TPAL

CÂMARA MUNICIPAL DE LUÍS EDUARDO MAGALHÃES
CNPJ: 04.214.440/0001-00



Obra
REFORMA DOS PRÉDIOS DA CÂMARA MUNICIPAL DE LUÍS EDUARDO
MAGALHÃES/BA

BANCOS:	BDI:	ENCARGOS SOCIAIS
SINAPI - 04/2023 - Bahia ORSE - 03/2023 - Sergipe FDE - 01/2023 - São Paulo EMBASA - 01/2023 - Bahia	25%	Não Desonerado: Horista: 115,15% Mensalista: 71,22%
SBC - 05/2023 - Bahia SEINFRA - 027 - Ceará CAEMA - 12/2019 - Maranhão CAERN - 11/2022 - Rio Grande do Norte		

CURVA ABC DE INSUMOS

Código	Banco	Descrição	Tipo	Und	Quantidade		Valor Unitário		Total			Peso	Valor Acumulado	Peso Acumulado
					Operativa	Improdutiva	Operativa	Improdutiva	Operativa	Improdutiva	Geral			
00020971	SINAPI	CHAVE DUPLA PARA CONEXOES TIPO STORZ, ENGATE RAPIDO 1 1/2" X 2 1/2", EM LATAO, PARA INSTALACAO PREDIAL COMBATE A INCENDIO	Material	UN	6,0000000		31,03		186,18		186,18	0,00%	5.489.412,00	99,93%
00000013	SINAPI	ESTOPA	Material	KG	8,2500000		21,93		180,92		180,92	0,00%	5.489.592,93	99,93%
00021127	SINAPI	FITA ISOLANTE ADESIVA ANTICHAMA, USO ATE 750 V, EM ROLO DE 19 MM X 5 M	Material	UN	39,9571064		4,48		179,01		179,01	0,00%	5.489.771,93	99,94%
00037744	SINAPI	SEMI-REBOQUE COM TRES EIXOS EM TANDEM TIPO BASCULANTE COM CACAMBA METALICA 18 M3 (INCLUI MONTAGEM, NAO INCLUI CAVALO MECANICO)	Material	UN	0,0007500		238.636,36		178,98		178,98	0,00%	5.489.950,91	99,94%
584	ORSE	Chapuz de madeira 10x10x2,5cm, p/fixação de esquadrias un	Material	un	78,0000000		2,18		170,04		170,04	0,00%	5.490.120,95	99,94%
00043470	SINAPI	FERRAMENTAS - FAMILIA ALMOXARIFE - MENSALISTA (ENCARGOS COMPLEMENTARES - COLETADO CAIXA)	Equipamento	MES	12,0000000		13,25		159,00		159,00	0,00%	5.490.279,95	99,95%
00004721	SINAPI	PEDRA BRITADA N. 1 (9,5 a 19 MM) POSTO PEDREIRA/FORNECEDOR, SEM FRETE	Material	m³	1,2161185		128,66		156,47		156,47	0,00%	5.490.436,42	99,95%
00009836	SINAPI	TUBO PVC SERIE NORMAL, DN 100 MM, PARA ESGOTO PREDIAL (NBR 5688)	Material	M	8,1000000		18,73		151,71		151,71	0,00%	5.490.588,13	99,95%
11241	ORSE	Alicate volt-ampermetro un	Material	un	0,8551880		176,25		150,73		150,73	0,00%	5.490.738,86	99,95%
3674	ORSE	Disjuntor monopolar 16 A, padrão DIN (linha branca), curva de disparo B, corrente de interrupção 5KA, ref.: Siemens 5 SX1 ou similar. un	Material	un	20,0000000		7,50		150,00		150,00	0,00%	5.490.888,86	99,96%
00004234	SINAPI	OPERADOR DE ESCAVADEIRA	Mão de Obra	H	3,8683391		37,81		146,26		146,26	0,00%	5.491.035,12	99,96%
9.10.42	FDE	BROCA COM PONTA DE VIDIA (D=3/8"X160MM)	Material	UN	7,7015400		18,22		140,32		140,32	0,00%	5.491.175,44	99,96%
436	ORSE	Caixa de medicaõ bi ou trifásica, em noril (policarbonato) un	Material	un	1,0000000		129,00		129,00		129,00	0,00%	5.491.304,44	99,96%
1651	ORSE	Óculos branco proteção pr	Material	pr	15,4450987		7,93		122,48		122,48	0,00%	5.491.426,92	99,97%
10394	ORSE	Bucha em liga zamak para eletroduto 16mm, d=1/2" un	Material	un	277,2000000		0,43		119,20		119,20	0,00%	5.491.546,12	99,97%
11281	ORSE	Bolsa de lona para ferramentas 40 x 30 x 20cm un	Material	un	0,3313920		349,86		115,94		115,94	0,00%	5.491.662,06	99,97%
00013983	SINAPI	TORNEIRA METALICA CROMADA, RETA, DE PAREDE, PARA COZINHA, COM AREJADOR, PADRAO POPULAR, 1/2 " OU 3/4 " (REF 1159 / 1160)	Material	UN	1,0000000		112,96		112,96		112,96	0,00%	5.491.775,02	99,97%
13631	ORSE	Locação de Rodas para andaimes pxd	Serviços	pxd	67,2000000		1,65		110,88		110,88	0,00%	5.491.885,90	99,97%
10583	ORSE	Trincha 3" un	Material	un	7,0914555		14,97		106,16		106,16	0,00%	5.491.992,06	99,98%
00039175	SINAPI	BUCHA EM ALUMINIO, COM ROSCA, DE 3/4", PARA ELETRODUTO	Material	UN	60,0000000		1,70		102,00		102,00	0,00%	5.492.094,06	99,98%
00003768	SINAPI	LIXA EM FOLHA PARA FERRO, NUMERO 150	Material	UN	25,9200000		3,92		101,61		101,61	0,00%	5.492.195,66	99,98%
00043461	SINAPI	FERRAMENTAS - FAMILIA ENCANADOR - HORISTA (ENCARGOS COMPLEMENTARES - COLETADO CAIXA)	Equipamento	H	247,4678600		0,40		98,99		98,99	0,00%	5.492.294,65	99,98%
5207	ORSE	Caixa plástica para proteção de hidrômetro c/tampa articulada em policarbonato un	Material	un	1,0000000		96,23		96,23		96,23	0,00%	5.492.390,88	99,98%
00003379	SINAPI	HASTE DE ATERRAMENTO EM ACO COM 3,00 M DE COMPRIMENTO E DN = 5/8", REVESTIDA COM BAIXA CAMADA DE COBRE, SEM CONECTOR	Material	UN	1,0000000		96,23		96,23		96,23	0,00%	5.492.487,11	99,99%
10788	ORSE	Pá quadrada un	Material	un	2,0091070		46,12		92,66		92,66	0,00%	5.492.579,77	99,99%

Victor Santos Mendonça
Victor Santos Mendonça
Engenheiro Civil
CREA 3275 TPAL

CÂMARA MUNICIPAL DE LUÍS EDUARDO MAGALHÃES
CNPJ: 04.214.440/0001-00



Obra
REFORMA DOS PRÉDIOS DA CÂMARA MUNICIPAL DE LUÍS EDUARDO
MAGALHÃES/BA

BANCOS:	BDI:	ENCARGOS SOCIAIS
SINAPI - 04/2023 - Bahia ORSE - 03/2023 - Sergipe FDE - 01/2023 - São Paulo EMBASA - 01/2023 - Bahia	25%	Não Desonerado: Horista: 115,15% Mensalista: 71,22%
SBC - 05/2023 - Bahia SEINFRA - 027 - Ceará CAEMA - 12/2019 - Maranhão CAERN - 11/2022 - Rio Grande do Norte		

CURVA ABC DE INSUMOS

Código	Banco	Descrição	Tipo	Und	Quantidade		Valor Unitário		Total			Peso	Valor Acumulado	Peso Acumulado
					Operativa	Improdutiva	Operativa	Improdutiva	Operativa	Improdutiva	Geral			
00012894	SINAPI	CAPA PARA CHUVA EM PVC COM FORRO DE POLIESTER, COM CAPUZ (AMARELA OU AZUL)	Material	UN	3,8821256		23,85		92,59		92,59	0,00%	5.492.672,36	99,99%
00040568	SINAPI	PREGO DE ACO POLIDO COM CABECA 22 X 48 (4 1/4 X 5)	Material	KG	3,5528000		25,62		91,02		91,02	0,00%	5.492.763,38	99,99%
10869	SEINFRA	CORTE DE SUPERFICIE C/DISCO DIAMANTADO	Material	m²	102,3600000		0,88		90,08		90,08	0,00%	5.492.853,46	99,99%
00002392	SINAPI	DISJUNTOR TIPO NEMA, TRIPOLAR 10 ATE 50A, TENSÃO MÁXIMA DE 415 V	Material	UN	1,0000000		85,92		85,92		85,92	0,00%	5.492.939,38	99,99%
00043466	SINAPI	FERRAMENTAS - FAMÍLIA PINTOR - HORISTA (ENCARGOS COMPLEMENTARES - COLETADO CAIXA)	Equipamento	H	40,8642000		2,10		85,81		85,81	0,00%	5.493.025,19	100,00%
00043490	SINAPI	EPI - FAMÍLIA PINTOR - HORISTA (ENCARGOS COMPLEMENTARES - COLETADO CAIXA)	Equipamento	H	40,8642000		2,10		85,81		85,81	0,00%	5.493.111,01	100,00%
00004226	SINAPI	GÁS DE COZINHA - GLP	Material	KG	7,8000000		10,98		85,64		85,64	0,00%	5.493.196,65	100,00%
9.00.19	FDE	FURADEIRA ELÉTRICA MOD PROFISSIONAL	Equipamento	H	46,2000000		1,82		84,08		84,08	0,00%	5.493.280,73	100,00%
630	ORSE	Compensado resinado 12mm - Madeirit ou similar m2	Material	m²	1,5724800		53,20		83,66		83,66	0,00%	5.493.364,39	100,00%
11250	ORSE	Rolo lã de carneiro 20cm un	Material	un	3,6245217		21,87		79,27		79,27	0,00%	5.493.443,66	100,00%
00001966	SINAPI	CURVA PVC CURTA 90 GRAUS, DN 100 MM, PARA ESGOTO PREDIAL	Material	UN	2,7000000		29,31		79,14		79,14	0,00%	5.493.522,80	100,00%
11247	ORSE	Serra mármore Serra marmore un	Material	un	0,1862190		409,75		76,30		76,30	0,00%	5.493.599,10	100,01%
261	ORSE	Barra quadrada de ferro 1/2" (1,27 kg/m) m	Material	kg	3,8500000		19,38		74,61		74,61	0,00%	5.493.673,71	100,01%
160	ORSE	Aluguel de andaime metálico tubular simples - aluguel diário por peça pxd	Serviços	peça/dia	134,4000000		0,55		73,92		73,92	0,00%	5.493.747,63	100,01%
4728	ORSE	Talhadeira chata 10" Talhadeira chara 10" un	Material	un	3,0136605		23,22		69,98		69,98	0,00%	5.493.817,61	100,01%
8856	ORSE	Barra chata de ferro 1/2"x1/4" (0,59 kg/m) kg	Material	kg	4,5400000		15,26		69,28		69,28	0,00%	5.493.886,89	100,01%
00005330	SINAPI	DILUENTE EPOXI	Material	L	1,0080000		61,82		62,31		62,31	0,00%	5.493.949,20	100,01%
3331	ORSE	Cabo de cobre nú 16 mm2 - 4AWG Kg	Material	Kg	0,4322000		141,01		60,94		60,94	0,00%	5.494.010,15	100,01%
11286	ORSE	Macariço de solda Ref. CG201 código 010414410 carbogafite un	Material	un	0,1242720		476,77		59,25		59,25	0,00%	5.494.069,40	100,01%
00000420	SINAPI	CINTA CIRCULAR EM ACO GALVANIZADO DE 150 MM DE DIAMETRO PARA FIXAÇÃO DE CAIXA MEDICAÇÃO, INCLUI PARAFUSOS E PORCAS	Material	UN	1,0000000		58,60		58,60		58,60	0,00%	5.494.128,00	100,02%
11249	ORSE	Serra circular elétrica portátil un	Equipamento	un	0,0834024		647,50		54,00		54,00	0,00%	5.494.182,00	100,02%
00003501	SINAPI	JOELHO, PVC SOLDÁVEL, 45 GRAUS, 32 MM, COR MARROM, PARA ÁGUA FRIA PREDIAL	Material	UN	10,0000000		5,33		53,30		53,30	0,00%	5.494.235,30	100,02%
11252	ORSE	Escada de alumínio de abrir com 7 degraus un	Material	un	0,1575879		336,25		52,99		52,99	0,00%	5.494.288,29	100,02%
00000367	SINAPI	AREIA GROSSA - POSTO JAZIDA/FORNECEDOR (RETIRADO NA JAZIDA, SEM TRANSPORTE)	Material	m³	0,3737005		139,28		52,05		52,05	0,00%	5.494.340,34	100,02%
11240	ORSE	Alicate com isolamento un	Material	un	0,8551880		57,87		49,49		49,49	0,00%	5.494.389,83	100,02%
00005075	SINAPI	PREGO DE ACO POLIDO COM CABECA 18 X 30 (2 3/4 X 10)	Material	KG	1,8400000		25,42		46,77		46,77	0,00%	5.494.436,60	100,02%
11285	ORSE	Fonte inversora de solda WMI 140ED 220V - BAMBOZZI - WMI- 140ED un	Material	un	0,0414240		1.125,00		46,60		46,60	0,00%	5.494.483,20	100,02%

Victor Santos Mendonça
Engenheiro Civil
CREA 3275 TPAL

CÂMARA MUNICIPAL DE LUÍS EDUARDO MAGALHÃES
CNPJ: 04.214.440/0001-00



Obra
REFORMA DOS PRÉDIOS DA CÂMARA MUNICIPAL DE LUÍS EDUARDO
MAGALHÃES/BA

BANCOS:	BDI:	ENCARGOS SOCIAIS
SINAPI - 04/2023 - Bahia ORSE - 03/2023 - Sergipe FDE - 01/2023 - São Paulo EMBASA - 01/2023 - Bahia	25%	Não Desonerado: Horista: 115,15% Mensalista: 71,22%
SBC - 05/2023 - Bahia SEINFRA - 027 - Ceará CAEMA - 12/2019 - Maranhão CAERN - 11/2022 - Rio Grande do Norte		

CURVA ABC DE INSUMOS

Código	Banco	Descrição	Tipo	Und	Quantidade		Valor Unitário		Total			Peso	Valor Acumulado	Peso Acumulado
					Operativa	Improdutiva	Operativa	Improdutiva	Operativa	Improdutiva	Geral			
00044535	SINAPI	SERVICO DE BOMBEAMENTO DE CONCRETO COM CONSUMO MINIMO DE 40 M3	Serviços	m³	0,7020000		65,53		46,00		46,00	0,00%	5.494.529,21	100,02%
00004509	SINAPI	SARRAFO *2,5 X 10* CM EM PINUS, MISTA OU EQUIVALENTE DA REGIAO - BRUTA	Material	M	7,4812800		6,11		45,71		45,71	0,00%	5.494.574,92	100,02%
00009813	SINAPI	TUBO DE POLIETILENO DE ALTA DENSIDADE (PEAD), PE-80, DE = 20 MM X 2,3 MM DE PAREDE, PARA LIGACAO DE AGUA PREDIAL (NBR 15561)	Material	M	6,0000000		6,95		41,70		41,70	0,00%	5.494.616,62	100,02%
4729	ORSE	Marreta 1 kg com cabo un	Material	un	1,0045536		39,37		39,55		39,55	0,00%	5.494.656,17	100,03%
00043474	SINAPI	FERRAMENTAS - FAMILIA ENGENHEIRO CIVIL - MENSALISTA (ENCARGOS COMPLEMENTARES - COLETADO CAIXA)	Equipamento	MES	12,0000000		3,17		38,04		38,04	0,00%	5.494.694,21	100,03%
11282	ORSE	Esmerilhadeira angular elétrico portátil 4 1/2" - 1000 watts - ref. G1000kB2 Black e Decker un	Material	un	0,0828480		452,50		37,49		37,49	0,00%	5.494.731,69	100,03%
00005104	SINAPI	REBITE DE ALUMINIO VAZADO DE REPUXO, 3,2 X 8 MM (1KG = 1025 UNIDADES)	Material	KG	0,2969040		126,15		37,45		37,45	0,00%	5.494.769,15	100,03%
00039017	SINAPI	ESPACADOR / DISTANCIADOR CIRCULAR COM ENTRADA LATERAL, EM PLASTICO, PARA VERGALHAO *4,2 A 12,5* MM, COBRIMENTO 20 MM	Material	UN	132,0630000		0,27		35,66		35,66	0,00%	5.494.804,81	100,03%
1209	ORSE	Joelho 90° pvc rígido roscavel c/bucha latao, d= 1/2" Joelho 90° pvc rígido roscavel c/bucha latao, d= 1/2" un	Material	un	4,0000000		8,82		35,28		35,28	0,00%	5.494.840,09	100,03%
6995	ORSE	Madeira mista serrada (sarrafo) 2,2 x 5,5cm - 0,00121 m³/m m	Material	m	8,0000000		4,36		34,88		34,88	0,00%	5.494.874,97	100,03%
00043130	SINAPI	ARAME GALVANIZADO 12 BWG, D = 2,76 MM (0,048 KG/M) OU 14 BWG, D = 2,11 MM (0,026 KG/M)	Material	KG	1,0530000		31,66		33,34		33,34	0,00%	5.494.908,30	100,03%
00037731	SINAPI	CARROCERIA FIXA ABERTA DE MADEIRA PARA TRANSPORTE GERAL DE CARGA SECA DIMENSOES APROXIMADAS 2,5 X 7,00 X 0,50 M (INCLUI MONTAGEM, NAO INCLUI CAMINHAO)	Material	UN	0,0012085		27.500,00		33,23		33,23	0,00%	5.494.941,54	100,03%
4786	ORSE	Parafuso cabeça sextavada 5/8" x 6" cj	Material	cj	2,0000000		14,93		29,86		29,86	0,00%	5.494.971,40	100,03%
00006114	SINAPI	AJUDANTE DE ARMADOR (HORISTA)	Mão de Obra	H	1,7400195		16,93		29,46		29,46	0,00%	5.495.000,86	100,03%
10579	ORSE	Chave de fenda chata 30 cm un	Material	un	1,0219927		28,61		29,24		29,24	0,00%	5.495.030,10	100,03%
00009856	SINAPI	TUBO PVC, ROSCAVEL, 1/2", AGUA FRIA PREDIAL	Material	M	2,8000000		10,22		28,62		28,62	0,00%	5.495.058,71	100,03%
82	ORSE	Aço ca-60 4,2 a 9,5 mm kg	Material	kg	2,4000000		11,81		28,34		28,34	0,00%	5.495.087,06	100,03%
00006036	SINAPI	REGISTRO DE ESFERA PVC, COM BORBOLETA, COM ROSCA EXTERNA, DE 1/2"	Material	UN	1,0000000		27,73		27,73		27,73	0,00%	5.495.114,79	100,03%
11283	ORSE	Selador horizontal para fita de aço 1" un	Material	un	0,0414240		623,26		25,82		25,82	0,00%	5.495.140,60	100,03%
11248	ORSE	Furadeira e Parafusadeira eletrica Bosch ou Similar profissional un	Equipamento	un	0,0834024		307,50		25,65		25,65	0,00%	5.495.166,25	100,03%
4174	ORSE	Desempenadeira de aço lisa, cabo madeira, ref:143, Atlas ou similar un	Material	un	1,7190343		13,50		23,21		23,21	0,00%	5.495.189,46	100,04%
11273	ORSE	Esquadro de alumínio para soldagem de peças, com duas morsas, 35 x 35 x 4,5cm, marca Black Jack un	Material	un	0,0828480		261,77		21,69		21,69	0,00%	5.495.211,14	100,04%
11242	ORSE	Chave inglesa 12" un	Material	un	0,4275940		46,25		19,78		19,78	0,00%	5.495.230,92	100,04%
00006193	SINAPI	TABUA NAO APARELHADA *2,5 X 20* CM, EM MACARANDUBA, ANGELIM OU EQUIVALENTE DA REGIAO - BRUTA	Material	M	0,8381400		23,31		19,54		19,54	0,00%	5.495.250,46	100,04%

Victor Santos Mendonça
Engenheiro Civil
CREA 3275 TPAL

CÂMARA MUNICIPAL DE LUÍS EDUARDO MAGALHÃES
CNPJ: 04.214.440/0001-00



Obra
REFORMA DOS PRÉDIOS DA CÂMARA MUNICIPAL DE LUÍS EDUARDO
MAGALHÃES/BA

BANCOS:	BDI:	ENCARGOS SOCIAIS
SINAPI - 04/2023 - Bahia ORSE - 03/2023 - Sergipe FDE - 01/2023 - São Paulo EMBASA - 01/2023 - Bahia	25%	Não Desonerado: Horista: 115,15% Mensalista: 71,22%
SBC - 05/2023 - Bahia SEINFRA - 027 - Ceará CAEMA - 12/2019 - Maranhão CAERN - 11/2022 - Rio Grande do Norte		

CURVA ABC DE INSUMOS

Código	Banco	Descrição	Tipo	Und	Quantidade		Valor Unitário		Total			Peso	Valor Acumulado	Peso Acumulado
					Operativa	Improdutiva	Operativa	Improdutiva	Operativa	Improdutiva	Geral			
00034492	SINAPI	CONCRETO USINADO BOMBEAVEL, CLASSE DE RESISTENCIA C20, COM BRITA 0 E 1, SLUMP = 100 +/- 20 MM, EXCLUI SERVICO DE BOMBEAMENTO (NBR 8953)	Material	m³	0,0300000		637,50		19,13		19,13	0,00%	5.495.269,58	100,04%
10282	ORSE	Regua de alumínio c/ 2,00m (para pedreiro) un	Material	un	0,3724380		51,00		18,99		18,99	0,00%	5.495.288,58	100,04%
11265	ORSE	Martelo de borracha com cabo un	Material	un	0,7448758		25,00		18,62		18,62	0,00%	5.495.307,20	100,04%
11245	ORSE	Desempoladeira de madeira 12x22 un	Material	un	1,3035327		14,07		18,34		18,34	0,00%	5.495.325,54	100,04%
2360	ORSE	Uniao pvc rigido roscavel d= 1/2" un	Material	un	2,0000000		9,12		18,24		18,24	0,00%	5.495.343,78	100,04%
00005069	SINAPI	PREGO DE ACO POLIDO COM CABECA 17 X 27 (2 1/2 X 11)	Material	KG	0,7020000		25,92		18,20		18,20	0,00%	5.495.361,97	100,04%
4722	ORSE	Colher de pedreiro un	Material	un	0,7448758		23,50		17,50		17,50	0,00%	5.495.379,48	100,04%
11246	ORSE	Escala métrica de bambú Un	Material	Un	1,3035327		12,77		16,65		16,65	0,00%	5.495.396,13	100,04%
00010535	SINAPI	BETONEIRA CAPACIDADE NOMINAL 400 L, CAPACIDADE DE MISTURA 280 L, MOTOR ELETRICO TRIFASICO 220/380 V POTENCIA 2 CV, SEM CARREGADOR	Equipamento	UN	0,0022507		7.330,36		16,50		16,50	0,00%	5.495.412,62	100,04%
5240	ORSE	Colar de tomada em pvc com travas e saída roscável de = 60mm x 1/2" un	Material	un	1,0000000		15,38		15,38		15,38	0,00%	5.495.428,00	100,04%
4725	ORSE	Espátula un	Material	un	0,6303516		23,12		14,57		14,57	0,00%	5.495.442,58	100,04%
11253	ORSE	Tarracha para tubos PVC de 1/2" un	Material	un	0,4076655		31,87		12,99		12,99	0,00%	5.495.455,57	100,04%
11255	ORSE	Tarracha para tubos PVC de 1" un	Material	un	0,2223630		55,62		12,37		12,37	0,00%	5.495.467,94	100,04%
11284	ORSE	Cavalete de ferro nº 1 un	Material	un	0,0828480		144,37		11,96		11,96	0,00%	5.495.479,90	100,04%
11277	ORSE	Alicate de pressão para solda de chapa 18" (460mm), Ref.138 Z Gedore un	Material	un	0,0828480		142,12		11,77		11,77	0,00%	5.495.491,67	100,04%
5161	ORSE	Adaptador pead 20mm x 1/2" un	Material	un	2,0000000		5,76		11,52		11,52	0,00%	5.495.503,19	100,04%
11256	ORSE	Tarracha para tubos PVC de 1 1/2" un	Material	un	0,1482420		75,00		11,12		11,12	0,00%	5.495.514,31	100,04%
00039315	SINAPI	ESPACADOR / DISTANCIADOR TIPO GARRA DUPLA, EM PLASTICO, COBRIMENTO *20* MM, PARA FERRAGENS DE LAJES E FUNDO DE VIGAS	Material	UN	22,4640000		0,45		10,11		10,11	0,00%	5.495.524,42	100,04%
981	ORSE	Fita veda rosca 18mm m	Material	m	36,9600000		0,27		9,98		9,98	0,00%	5.495.534,40	100,04%
11279	ORSE	Alicate para anéis de pistão capacidade 50-100mm. ref.44044101 Tramontina ou similar un	Material	un	0,0828480		114,27		9,47		9,47	0,00%	5.495.543,87	100,04%
980	ORSE	Fita vedacao teflon larg= 1/2" m	Material	m	32,0000000		0,27		8,64		8,64	0,00%	5.495.552,51	100,04%
00043464	SINAPI	FERRAMENTAS - FAMILIA OPERADOR ESCAVADEIRA - HORISTA (ENCARGOS COMPLEMENTARES - COLETADO CAIXA)	Equipamento	H	814,3110111		0,01		8,14		8,14	0,00%	5.495.560,65	100,04%
11244	ORSE	Martelo com unha un	Material	un	0,1668047		47,37		7,90		7,90	0,00%	5.495.568,55	100,04%
00003398	SINAPI	ISOLADOR DE PORCELANA, TIPO ROLDANA, DIMENSOES DE *72* X *72* MM, PARA USO EM BAIXA TENSAO	Material	UN	1,0000000		7,70		7,70		7,70	0,00%	5.495.576,25	100,04%
10789	ORSE	Nível de bolha de madeira un	Material	un	0,3724380		20,62		7,68		7,68	0,00%	5.495.583,93	100,04%
11254	ORSE	Tarracha para tubos PVC de 3/4" un	Material	un	0,2594235		28,50		7,39		7,39	0,00%	5.495.591,32	100,04%

Victor Santos Mendonça
Engenheiro Civil
CREA 3275 TPAL

CÂMARA MUNICIPAL DE LUÍS EDUARDO MAGALHÃES
CNPJ: 04.214.440/0001-00



Obra
REFORMA DOS PRÉDIOS DA CÂMARA MUNICIPAL DE LUÍS EDUARDO
MAGALHÃES/BA

BANCOS:	BDI:	ENCARGOS SOCIAIS
SINAPI - 04/2023 - Bahia ORSE - 03/2023 - Sergipe FDE - 01/2023 - São Paulo EMBASA - 01/2023 - Bahia	25%	Não Desonerado: Horista: 115,15% Mensalista: 71,22%
SBC - 05/2023 - Bahia SEINFRA - 027 - Ceará CAEMA - 12/2019 - Maranhão CAERN - 11/2022 - Rio Grande do Norte		

CURVA ABC DE INSUMOS

Código	Banco	Descrição	Tipo	Und	Quantidade		Valor Unitário		Total			Peso	Valor Acumulado	Peso Acumulado
					Operativa	Improdutiva	Operativa	Improdutiva	Operativa	Improdutiva	Geral			
11276	ORSE	Alicate de pressão para solda tipo U, para apertar chapas, tiras e qualquer tipo de perfil. Niquelado, mordentes reforçados em aço laminado. Corpo em chapa dobrada extra-reforçada e rebites de aço, 11" (280mm). Ref. 138 Gedore. un	Material	un	0,0828480		88,00		7,29		7,29	0,00%	5.495.598,61	100,04%
00001892	SINAPI	LUVA EM PVC RIGIDO ROSCAVEL, DE 1", PARA ELETRODUTO	Material	UN	4,0000000		1,82		7,28		7,28	0,00%	5.495.605,89	100,04%
00043462	SINAPI	FERRAMENTAS - FAMÍLIA ENGENHEIRO CIVIL - HORISTA (ENCARGOS COMPLEMENTARES - COLETADO CAIXA)	Equipamento	H	692,0000000		0,01		6,92		6,92	0,00%	5.495.612,81	100,04%
11275	ORSE	Alicate de pressão 11" un	Material	un	0,0828480		79,96		6,62		6,62	0,00%	5.495.619,44	100,04%
00004718	SINAPI	PEDRA BRITADA N. 2 (19 A 38 MM) POSTO PEDREIRA/FORNECEDOR, SEM FRETE	Material	m³	0,0501600		129,35		6,49		6,49	0,00%	5.495.625,93	100,04%
11243	ORSE	Martelo sem unha un	Material	un	0,1862190		34,37		6,40		6,40	0,00%	5.495.632,33	100,04%
11264	ORSE	Marreta de 1/2 kg com cabo un	Material	un	0,3724380		16,90		6,29		6,29	0,00%	5.495.638,62	100,04%
11280	ORSE	Chave Inglesa 15" ref. 012418012 carbografite un	Material	un	0,0828480		75,62		6,26		6,26	0,00%	5.495.644,89	100,04%
00036487	SINAPI	GUINCHO ELETRICO DE COLUNA, CAPACIDADE 400 KG, COM MOTO FREIO, MOTOR TRIFASICO DE 1,25 CV	Equipamento	UN	0,0009495		6.374,72		6,05		6,05	0,00%	5.495.650,94	100,04%
10790	ORSE	Prumo de face un	Material	un	0,1862190		32,43		6,04		6,04	0,00%	5.495.656,98	100,04%
11257	ORSE	Tarracha para tubos PVC de 1 1/4" un	Material	un	0,1482420		39,20		5,81		5,81	0,00%	5.495.662,79	100,04%
00043492	SINAPI	EPI - FAMÍLIA SOLDADOR - HORISTA (ENCARGOS COMPLEMENTARES - COLETADO CAIXA)	Equipamento	H	2,6100000		2,10		5,48		5,48	0,00%	5.495.668,27	100,04%
11272	ORSE	Alicate Climpador (cripador) un	Material	un	0,0414240		132,17		5,48		5,48	0,00%	5.495.673,75	100,04%
00007098	SINAPI	TE PVC, ROSCAVEL, 90 GRAUS, 1/2", AGUA FRIA PREDIAL	Material	UN	1,0000000		4,93		4,93		4,93	0,00%	5.495.678,68	100,04%
11270	ORSE	Martelo de solda do tipo picareta, cabo de madeira, 300x0,4x0,5mm un	Material	un	0,1242720		36,91		4,59		4,59	0,00%	5.495.683,26	100,04%
00005068	SINAPI	PREGO DE ACO POLIDO COM CABECA 17 X 21 (2 X 11)	Material	KG	0,1755000		25,42		4,46		4,46	0,00%	5.495.687,72	100,04%
11278	ORSE	Alicate diagonal para corte rente 5" a 8" un	Material	un	0,0828480		48,43		4,01		4,01	0,00%	5.495.691,74	100,04%
00037733	SINAPI	CACAMBA METALICA BASCULANTE COM CAPACIDADE DE 6 M3 (INCLUI MONTAGEM, NAO INCLUI CAMINHAO)	Material	UN	0,0000743		52.272,72		3,88		3,88	0,00%	5.495.695,62	100,04%
00043468	SINAPI	FERRAMENTAS - FAMÍLIA SOLDADOR - HORISTA (ENCARGOS COMPLEMENTARES - COLETADO CAIXA)	Equipamento	H	2,6100000		1,46		3,81		3,81	0,00%	5.495.699,43	100,04%
313	ORSE	Bucha alumínio p/eletroduto d=1 " un	Material	un	2,0000000		1,68		3,36		3,36	0,00%	5.495.702,79	100,04%
10578	ORSE	Formão grande un	Material	un	0,1668047		18,93		3,16		3,16	0,00%	5.495.705,95	100,04%
10577	ORSE	Serrote 40cm un	Material	un	0,0834024		37,37		3,12		3,12	0,00%	5.495.709,06	100,04%
11274	ORSE	Grampo de de aperto rápido 16" Ref. 60987 Beltools un	Material	un	0,1242720		22,43		2,79		2,79	0,00%	5.495.711,85	100,04%
2260	ORSE	Torneira plastica para jardins 1/2", HERC 1128 ou similar Torneira plastica p/jardim d= 1/2" (herc - ref. 1128 ou similar) un	Material	un	1,0000000		2,66		2,66		2,66	0,00%	5.495.714,51	100,04%
00001347	SINAPI	CHAPA/PAINEL DE MADEIRA COMPENSADA PLASTIFICADA (MADEIRITE PLASTIFICADO) PARA FORMA DE CONCRETO, DE 2200 x 1100 MM, E = 12 MM	Material	m²	0,0351000		69,83		2,45		2,45	0,00%	5.495.716,96	100,04%

Victor Santos Mendonça
Victor Santos Mendonça
Engenheiro Civil
CREA 3275 TPAL

CÂMARA MUNICIPAL DE LUÍS EDUARDO MAGALHÃES
CNPJ: 04.214.440/0001-00



Obra
REFORMA DOS PRÉDIOS DA CÂMARA MUNICIPAL DE LUÍS EDUARDO
MAGALHÃES/BA

BANCOS:	BDI:	ENCARGOS SOCIAIS
SINAPI - 04/2023 - Bahia ORSE - 03/2023 - Sergipe FDE - 01/2023 - São Paulo EMBASA - 01/2023 - Bahia	SBC - 05/2023 - Bahia SEINFRA - 027 - Ceará CAEMA - 12/2019 - Maranhão CAERN - 11/2022 - Rio Grande do Norte	25% Não Desonerado: Horista: 115,15% Mensalista: 71,22%

CURVA ABC DE INSUMOS

Código	Banco	Descrição	Tipo	Und	Quantidade		Valor Unitário		Total			Peso	Valor Acumulado	Peso Acumulado
					Operativa	Improdutiva	Operativa	Improdutiva	Operativa	Improdutiva	Geral			
00003146	SINAPI	FITA VEDA ROSCA EM ROLOS DE 18 MM X 10 M (L X C)	Material	UN	0,5460000		4,12		2,25		2,25	0,00%	5.495.719,21	100,04%
208	ORSE	Arruela de alumínio p/eletrودuto d=1 " un	Material	un	2,0000000		1,12		2,24		2,24	0,00%	5.495.721,45	100,04%
10592	ORSE	Lima chata 12" un	Material	un	0,0370605		44,66		1,66		1,66	0,00%	5.495.723,11	100,04%
11271	ORSE	Talhadeira com punho de proteção 22 x225mm ref.207206BR Belzer un	Material	un	0,0414240		37,63		1,56		1,56	0,00%	5.495.724,67	100,04%
00014618	SINAPI	SERRA CIRCULAR DE BANCADA COM MOTOR ELETRICO, POTENCIA DE *1600* W, PARA DISCO DE DIAMETRO DE 10" (250 MM)	Material	UN	0,0007330		1.824,38		1,34		1,34	0,00%	5.495.726,00	100,04%
00002692	SINAPI	DESMOLDANTE PROTETOR PARA FORMAS DE MADEIRA, DE BASE OLEOSA EMULSIONADA EM AGUA	Material	L	0,1404000		8,06		1,13		1,13	0,00%	5.495.727,14	100,04%
6313	ORSE	Lacre anti-fraude para hidrômetro em polipropileno UN	Material	UN	1,0000000		1,06		1,06		1,06	0,00%	5.495.728,20	100,04%
00003148	SINAPI	FITA VEDA ROSCA EM ROLOS DE 18 MM X 50 M (L X C)	Material	UN	0,0604000		15,21		0,92		0,92	0,00%	5.495.729,11	100,04%
10593	ORSE	Praio simples 30cm un	Material	un	0,0370605		24,46		0,91		0,91	0,00%	5.495.730,02	100,04%
1784	ORSE	Plug pvc rigido roscavel d= 1/2" un	Material	un	1,0000000		0,67		0,67		0,67	0,00%	5.495.730,69	100,04%
4676	ORSE	Fita em aço 1/2" Fusimec ou similar m	Material	m	0,1333000		2,48		0,33		0,33	0,00%	5.495.731,02	100,04%
10586	ORSE	Torquesa un	Material	un	0,0064431		46,12		0,30		0,30	0,00%	5.495.731,32	100,04%
10585	ORSE	Arco de serra un	Material	un	0,0064431		27,62		0,18		0,18	0,00%	5.495.731,50	100,04%

Totais por Tipo	
Equipamento	R\$ 84.713,25
Equipamento para Aquisição Permanente	R\$ 0,00
Mão de Obra	R\$ 1.445.750,44
Material	R\$ 3.678.390,02
Serviços	R\$ 152.713,79
Taxas	R\$ 995,49
Administração	R\$ 0,00
Aluguel	R\$ 0,00
Verba	R\$ 0,00
Outros	R\$ 133.168,50

Total sem BDI	4.394.713,48
Total do BDI	1.098.552,48
Total Geral	5.493.265,96

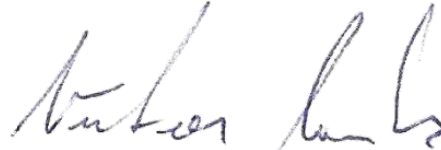
Victor Santos Mendonça
Engenheiro Civil
CREA 027617-1/PA

ANEXO 11
(CURVA ABC DE SERVIÇOS)

CÂMARA MUNICIPAL DE LUÍS EDUARDO MAGALHÃES
CNPJ: 04.214.440/0001-00



Obra
REFORMA DOS PRÉDIOS DA CÂMARA MUNICIPAL DE LUÍS EDUARDO
MAGALHÃES/BA

BANCOS: SOCIAIS	BDI:	ENCARGOS
SINAPI - 04/2023 - Bahia ORSE - 03/2023 - Sergipe FDE - 01/2023 - São Paulo	SBC - 05/2023 - Bahia SEINFRA - 027 - Ceará CAEMA - 12/2019 - Maranhão	25% Não Desonerado: Horista: 115,15% Mensalista: 71,22%

Curva ABC de Serviços

Código	Banco	Descrição	Tipo	Und	Quant.	Valor Unit	Total	Peso (%)	Peso Acumulado (%)
1100140	CAERN	FORRO COMPOSTO POR PAINEIS DE LÃ DE VIDRO, REVESTIDOS EM PVC MICROPERFURADO, DE *1250 X 625* MM, ESPESSURA 15 MM, INSTALADO.R_11/2020	110	M²	3.081,67	248,10	764.562,32	13,92	13,92
160610	SBC	MANTA ASFALTICA DE ALUMINIO CIPLAK 3MM	TRATAMENTOS E IMPERMEABILIZACOES	m²	957,86	409,46	392.205,35	7,14	21,06
002- CAMLEM	Próprio	ACABAMENTO EM GRANITO DAS COMPARTIMENTAÇÕES VERTICAIS, ENCAIXADAS EM PERFIS DE ALUMÍNIO "U" FIXADAS COM SILICONE ESTRUTURAL 3M	PARE - PAREDES/PAINEIS	M	672,0	514,98	346.066,56	6,30	27,36
93565	SINAPI	ENGENHEIRO CIVIL DE OBRA JUNIOR COM ENCARGOS COMPLEMENTARES	SEDI - SERVIÇOS DIVERSOS	MES	12,0	24.420,46	293.045,52	5,33	32,69
C3734	SEINFRA	REMANEJAMENTO DE CONDENSADORES DE MINICENTRAIS DE AR CONDICIONADO, INCLUSIVE PONTO DE FORÇA E RECARGA DE GAS	EM EDIFICAÇÕES	UN	117,0	1.690,41	197.777,97	3,60	36,29
8263	ORSE	Ponto de caixa seca p/ lógica, c/ eletroduto pvc rígido embutido Ø 1"	Pontos de Suprimento de Lógica	un	255,0	650,90	165.979,50	3,02	39,31
12442	ORSE	Revestimento cerâmico para piso ou parede, 90 x 90 cm, porcelanato, esmaltado, polido, linha munari cimento, Eliane ou similar, aplicado com argamassa industrializada ac-iii, rejuntado, exclusive regularização de base ou emboço - Rev - 03	Azulejos e Cerâmicas	m²	591,24	280,33	165.742,30	3,02	42,33
001- CAMLEM	Próprio	APLICAÇÃO DE LÃ DE ROCHA EM PELE DE VIDRO EM COMPARTIÇÃO HORIZONTAL E VERTICAL COM PINTURA ELASTOMÉRICA (DUAS DEMÃOS) NAS DUAS FACES, RENDIMENTO DE 5M2/LITRO/DEMÃO - COM FRETE (SEÇÃO 0,15*0,10)	IMPE - IMPERMEABILIZAÇÕES E PROTEÇÕES DIVERSAS	m³	25,97	6.352,27	164.968,45	3,00	45,33
005- CAMLEM	Próprio	TELHAMENTO COM TELHA ESTRUTURAL DE FIBROCIMENTO E= 8 MM, COM ATÉ 2 ÁGUAS, EXCLUSO IÇAMENTO. AF_07/2019_PS	COBE - COBERTURA	m²	888,16	165,02	146.564,16	2,67	48,00
94295	SINAPI	MESTRE DE OBRAS COM ENCARGOS COMPLEMENTARES	SEDI - SERVIÇOS DIVERSOS	MES	12,0	10.988,61	131.863,32	2,40	50,40
09.09.048	FDE	IL-95 LUMINÁRIA LED QUADRADA DE EMBUTIR COM DIFUSOR TRANSLÚCIDO <= 40W - nicho 620x620 mm	Luminarias internas	UN	231,0	536,83	124.007,73	2,26	52,66
8029	ORSE	Porta em madeira lei (Ipê), lisa, semi-ôca, 80 x 210cm, com visor de vidro 6mm (60x40cm), inclusive batentes e ferragens	Esquadrias de Madeira	un	95,0	1.298,75	123.381,25	2,25	54,91
004- CAMLEM	Próprio	ANTEPARO VERTICAL EM PLACA DE GESSO ACARTONADO, H=90CM, COM PEITORIL EM GRANITO ENCAIXADO EM PERFIL DE ALUMÍNIO NA PELE DE VIDRO	PARE - PAREDES/PAINEIS	M	294,35	400,77	117.966,64	2,15	57,05

Victor Santos Mendonça
 Engenheiro Civil
 CREA 3275 TPAL

CÂMARA MUNICIPAL DE LUÍS EDUARDO MAGALHÃES
CNPJ: 04.214.440/0001-00



Obra
REFORMA DOS PRÉDIOS DA CÂMARA MUNICIPAL DE LUÍS EDUARDO
MAGALHÃES/BA

BANCOS: SOCIAIS	BDI:	ENCARGOS
SINAPI - 04/2023 - Bahia ORSE - 03/2023 - Sergipe FDE - 01/2023 - São Paulo	SBC - 05/2023 - Bahia SEINFRA - 027 - Ceará CAEMA - 12/2019 - Maranhão	25% Não Desonerado: Horista: 115,15% Mensalista: 71,22%

Curva ABC de Serviços

Código	Banco	Descrição	Tipo	Und	Quant.	Valor Unit	Total	Peso (%)	Peso Acumulado (%)
100321	SINAPI	TÉCNICO EM SEGURANÇA DO TRABALHO COM ENCARGOS COMPLEMENTARES	SEDI - SERVIÇOS DIVERSOS	MES	12,0	9.425,23	113.102,76	2,06	59,11
12099	ORSE	Vaso sanitário com caixa de descarga acoplada, linha vogue plus conforto, sem abertura frontal P.515.17, DECA ou similar	Louças e Metais Sanitários	un	33,0	3.043,51	100.435,83	1,83	60,94
96368	SINAPI	PAREDE COM PLACAS DE GESSO ACARTONADO (DRYWALL), PARA USO INTERNO COM DUAS FACES DUPLAS E ESTRUTURA METÁLICA COM GUIAS DUPLAS, SEM VÃOS. AF_06/2017	PARE - PAREDES/PAINÉIS	m²	380,0	262,91	99.905,80	1,82	62,76
91677	SINAPI	ENGENHEIRO ELETRICISTA COM ENCARGOS COMPLEMENTARES	SEDI - SERVIÇOS DIVERSOS	H	692,0	142,16	98.374,72	1,79	64,55
12183	ORSE	Brise metálico Hunter Douglas ref. Miniware # 103 cor prata ou similar, com estrutura e montagem, exclusive Andaimos ou plataforma	Revestimentos em Laminados	m²	163,8	600,00	98.280,00	1,79	66,34
93572	SINAPI	ENCARREGADO GERAL DE OBRAS COM ENCARGOS COMPLEMENTARES	SEDI - SERVIÇOS DIVERSOS	MES	12,0	8.057,67	96.692,04	1,76	68,10
3298	ORSE	Ponto de tomada 2p+t, ABNT, de embutir, 10 A, com eletroduto de pvc flexível sanfonado embutido Ø 3/4", fio rígido 2,5mm² (fio 12), inclusive placa em pvc e aterramento	Conversão InfoWOrca	pt	255,0	273,45	69.729,75	1,27	69,37
12098	ORSE	Porta corta fogo, de abrir, 02 folhas, em chapa de aço galvanizado nº24, batente em chapa nº18, classe 90, isolante em manta cerâmica incombustível e=5cm, dobradiças tipo helicoidal em aço 1010/1020, e fechadura reversível sem chave	Esquadrias de Ferro	m²	80,39	817,86	65.747,76	1,20	70,57
13318	ORSE	Divisória em granito São Gabriel polido, e=2cm, inclusive montagem com ferragens	Divisórias	m²	76,14	851,70	64.848,43	1,18	71,75
100854	SINAPI	TORNEIRA CROMADA DE MESA PARA LAVATÓRIO COM SENSOR DE PRESENÇA. AF_01/2020	INHI - INSTALAÇÕES HIDROSANITÁRIAS	UN	26,0	2.151,67	55.943,42	1,02	72,77
12373	ORSE	Estrutura metálica em aço p/ Mezaninos e Plataformas, vão livre até 6,00m, Chapa Xadrez 1/4", área superior a 50 m2, sobrecarga 700 kg/m2, pintura 01 demão de epoxi fundo óxido de ferro + 02 demãos de esmalte epoxi branco. Rev 03_03/2022	Estrutura Metálica	m²	36,0	1.522,32	54.803,52	1,00	73,76
11100	ORSE	Bomba Thebe mod TH 65-160, 30cv, c/motor elétrico, sucção 4" e recalque d=2 1/2" (incendio)	Diversos	un	2,0	26.503,66	53.007,32	0,96	74,73
00037370	SINAPI	ALIMENTACAO - HORISTA (COLETADO CAIXA - ENCARGOS COMPLEMENTARES)	Outros	H	9.836,96	5,35	52.627,73	0,96	75,69

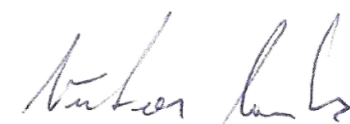
Victor Santos Mendonça
 Engenheiro Civil
 CREA 3275 TPAL

CÂMARA MUNICIPAL DE LUÍS EDUARDO MAGALHÃES
CNPJ: 04.214.440/0001-00



Obra
REFORMA DOS PRÉDIOS DA CÂMARA MUNICIPAL DE LUÍS EDUARDO
MAGALHÃES/BA

BANCOS: SOCIAIS	BDI:	ENCARGOS
SINAPI - 04/2023 - Bahia ORSE - 03/2023 - Sergipe FDE - 01/2023 - São Paulo	SBC - 05/2023 - Bahia SEINFRA - 027 - Ceará CAEMA - 12/2019 - Maranhão	25% Não Desonerado: Horista: 115,15% Mensalista: 71,22%

Curva ABC de Serviços

Código	Banco	Descrição	Tipo	Und	Quant.	Valor Unit	Total	Peso (%)	Peso Acumulado (%)
98459	SINAPI	TAPUME COM TELHA METÁLICA. AF_05/2018	CANT - CANTEIRO DE OBRAS	m²	351,0	148,03	51.958,53	0,95	76,63
626	ORSE	Revisão de ponto de luz tipo 3, em teto ou parede	Revisões e Reposições	pt	231,0	220,30	50.889,30	0,93	77,56
104481	SINAPI	COMPOSIÇÃO PARAMÉTRICA DE PONTO ELÉTRICO DE TOMADA PARA CHUVEIRO (20A/250V) EM EDIFÍCIO RESIDENCIAL COM ELETRODUTO EMBUTIDO EM RASGOS NAS PAREDES, INCLUSO TOMADA, ELETRODUTO, CABO, RASGO, QUEBRA E CHUMBAMENTO. AF_11/2022	INEL - INSTALAÇÃO ELÉTRICA/ELETRIFICAÇÃO E ILUMINAÇÃO EXTERNA	UN	117,0	397,76	46.537,92	0,85	78,41
4849	ORSE	Impermeabilização com vedapren branco ou similar, para lajes, 06 demãos	Tratamentos de Superfícies	m²	546,28	78,06	42.642,61	0,78	79,18
13002	ORSE	Motobomba Centro Monoestágio P/ incêndio Serie SH Modelo BPI-22 R, 3600, 13,0 CV motor combust. Trifásica. Schneider ou similar	Fornecimento de Bombas e Válvulas de Pé	un	2,0	19.728,90	39.457,80	0,72	79,90
8268	ORSE	Calha em chapa de aço galvanizado nº 26, desenvolvimento 74 cm (fundo=22 cm, laterais=15 e 22 cm, bordas=3 e 12cm)	Complementos	m	192,72	200,96	38.729,01	0,71	80,60
13197	ORSE	Locação de caixa coletora de entulho capacidade 5 m³ (Local: Aracaju), prazo máximo de 7 dias	Diversos	un	96,0	357,68	34.337,28	0,63	81,23
2180	ORSE	Regularização de base para revest. de pisos com arg. traço t4, esp. média = 2,5cm	Pisos : Cimentados, em Concreto Simples, tipo Tech-Stone e de Alta	m²	957,86	34,56	33.103,64	0,60	81,83
3858	ORSE	Pintura de acabamento com aplicação de 02 demãos de tinta PVA latex para interiores/exteriores - cores especiais misturadas em máquina, tons claros (marfim, pérola, etc) -Rev 01	Latex PVA	m²	1.445,78	22,15	32.024,02	0,58	82,42
9503	ORSE	Ducha higiênica com registro, linha Dream, ref. 1984.C87.ACT.CR, da DECA ou similar	Louças e Metais Sanitários	un	33,0	952,21	31.422,93	0,57	82,99
11374	ORSE	Quadro geral de distribuição de embutir, com barramento, em chapa galvaniz., medindo:1400x800x250cm, exclusive disjuntores	Conversão InfoWOrca	un	4,0	7.802,71	31.210,84	0,57	83,56
12	ORSE	Demolição de forros	Demolições / Remoções	m²	3.081,67	9,60	29.584,03	0,54	84,09
10710	ORSE	Plotagem de adesivo vinil em letreiro (c/aplicação)	Diversos	m²	152,13	179,08	27.243,44	0,50	84,59

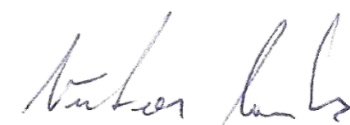
Victor Santos Mendonça
 Engenheiro Civil
 CREA 3275 TPAL

CÂMARA MUNICIPAL DE LUÍS EDUARDO MAGALHÃES
CNPJ: 04.214.440/0001-00



Obra
REFORMA DOS PRÉDIOS DA CÂMARA MUNICIPAL DE LUÍS EDUARDO
MAGALHÃES/BA

BANCOS: SOCIAIS	BDI:	ENCARGOS
SINAPI - 04/2023 - Bahia ORSE - 03/2023 - Sergipe FDE - 01/2023 - São Paulo	SBC - 05/2023 - Bahia SEINFRA - 027 - Ceará CAEMA - 12/2019 - Maranhão	25% Não Desonerado: Horista: 115,15% Mensalista: 71,22%

Curva ABC de Serviços

Código	Banco	Descrição	Tipo	Und	Quant.	Valor Unit	Total	Peso (%)	Peso Acumulado (%)
10491	ORSE	Aluguel de container - Banheiro com 4 chuveiros, 1 lavatório, 1 mictório e 4 bacias - 6,20 x 2,40m mês	Serviços	mês	12,0	2.250,00	27.000,00	0,49	85,08
000062	SBC	PROJETO DE INSTALACAO ELETRICA EDIFICACAO	PROJETOS	m²	1.436,79	18,75	26.939,81	0,49	85,57
2291	ORSE	Pintura para interiores, sobre paredes ou tetos, com lixamento, aplicação de 01 demão de líquido selador, 02 demãos de massa corrida e 02 demãos de tinta pva latex convencional para interiores. Rev 03_04/2022	Latex PVA	m²	481,93	54,56	26.294,10	0,48	86,05
12018	ORSE	Detector de fumaça óptico endereçável, modelo VRE-F, marca VERIN ou similar	Equipamentos para Combate a Incêndio	un	86,0	295,27	25.393,22	0,46	86,51
104475	SINAPI	COMPOSIÇÃO PARAMÉTRICA DE PONTO ELÉTRICO DE TOMADA DE USO GERAL 2P+T (10A/250V) EM EDIFÍCIO RESIDENCIAL COM ELETRODUTO EMBUTIDO EM RASGOS NAS PAREDES, INCLUSO TOMADA, ELETRODUTO, CABO, RASGO, QUEBRA E CHUMBAMENTO. AF_11/2022	INEL - INSTALAÇÃO ELÉTRICA/ELETRIFICAÇÃO E ILUMINAÇÃO EXTERNA	UN	146,0	172,22	25.144,12	0,46	86,97
89272	SINAPI	GUINDASTE HIDRÁULICO AUTOPROPELIDO, COM LANÇA TELESCÓPICA 28,80 M, CAPACIDADE MÁXIMA 30 T, POTÊNCIA 97 KW, TRAÇÃO 4 X 4 - CHP DIURNO. AF_11/2014	CHOR - CUSTOS HORÁRIOS DE MÁQUINAS E EQUIPAMENTOS	CHP	96,0	254,15	24.398,40	0,44	87,42
10761	ORSE	Refeição - café da manhã (café com leite e dois pães com manteiga)	Serviços	un	3.885,0	6,25	24.281,25	0,44	87,86
C4740	SEINFRA	RECUPERAÇÃO CONCRETO, S/REFORÇO RECONSTITUIÇÃO C/ ARGAMASSA POLIMÉRICA ESP.=25MM	RECUPERAÇÃO ESTRUTURAL	m²	51,18	435,62	22.295,03	0,41	88,26
8729	ORSE	Porta em madeira de lei, almofadada, 0.60 x 2.10 m, inclusive batente e ferragens	Esquadrias de Madeira	un	13,0	1.691,96	21.995,48	0,40	88,66
629	ORSE	Revisão de ponto de tomada de força tipo 1	Revisões e Reposições	pt	300,0	73,16	21.948,00	0,40	89,06
251	ORSE	Cumeeira normal em fibrocimento para telha de 8mm	Telhamento	m	121,74	174,38	21.229,02	0,39	89,45
12312	ORSE	Luminária de emergência, tipo balizamento, com autonomia de 3h, modelo LED - 3000 lumens, SEGURIMAX ou similarr	Luminárias Internas	un	60,0	350,97	21.058,20	0,38	89,83
10490	ORSE	Aluguel de container - Escritório sem banheiro - 6,20 x 2,40m, equipado com 01 Ar condicionado mês	Serviços	mês	12,0	1.750,00	21.000,00	0,38	90,21
000055	SBC	PROJETO DE INSTALACAO INCENDIO	PROJETOS	m²	1.436,79	14,37	20.646,67	0,38	90,59

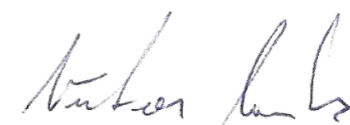
Victor Santos Mendonça
 Engenheiro Civil
 CREA 3275 TPAL

CÂMARA MUNICIPAL DE LUÍS EDUARDO MAGALHÃES
CNPJ: 04.214.440/0001-00



Obra
REFORMA DOS PRÉDIOS DA CÂMARA MUNICIPAL DE LUÍS EDUARDO
MAGALHÃES/BA

BANCOS: SOCIAIS	BDI:	ENCARGOS
SINAPI - 04/2023 - Bahia ORSE - 03/2023 - Sergipe FDE - 01/2023 - São Paulo	SBC - 05/2023 - Bahia SEINFRA - 027 - Ceará CAEMA - 12/2019 - Maranhão	25% Não Desonerado: Horista: 115,15% Mensalista: 71,22%

Curva ABC de Serviços

Código	Banco	Descrição	Tipo	Und	Quant.	Valor Unit	Total	Peso (%)	Peso Acumulado (%)
C4741	SEINFRA	RECUPERAÇÃO CONCRETO, SÓ REFORÇO DA ARMADURA	RECUPERAÇÃO ESTRUTURAL	m²	51,18	392,32	20.078,93	0,37	90,96
406	ORSE	Cabo de cobre isolado pvc rígido unipolar seção 35mm², 0,6/ 1kv/ 70°	Interligações até Quadro Geral - Fios e Cabos	m	400,0	50,03	20.012,00	0,36	91,32
93287	SINAPI	GUINDASTE HIDRÁULICO AUTOPROPELIDO, COM LANÇA TELESCÓPICA 40 M, CAPACIDADE MÁXIMA 60 T, POTÊNCIA 260 KW - CHP DIURNO. AF_03/2016	CHOR - CUSTOS HORÁRIOS DE MÁQUINAS E EQUIPAMENTOS	CHP	48,0	408,78	19.621,44	0,36	91,68
003-CAMLEM	Próprio	ACABAMENTO DO FORRO NO ENCONTRO COM PELE DE VIDRO COM PERFIL DE ALUMÍNIO ANODIZADO	REVE - REVESTIMENTO E TRATAMENTO DE SUPERFÍCIES	M	134,4	141,87	19.067,32	0,35	92,02
3797	ORSE	Cabo de cobre flexível isolado, seção 2,5mm², 450/ 750v / 70°c	Pontos de Suprimento de Energia Convencionais	m	2.000,0	9,37	18.740,00	0,34	92,37
6337	ORSE	Fornecimento de tubo de pvc p/rede coletora esgoto, JEI, PB, dn = 200mm (Vinilfort - Tigre ou similar)	Conversão InfoWOrca	m	104,0	168,07	17.479,28	0,32	92,68
97633	SINAPI	DEMOLIÇÃO DE REVESTIMENTO CERÂMICO, DE FORMA MANUAL, SEM REAPROVEITAMENTO. AF_12/2017	SERP - SERVIÇOS PRELIMINARES	m²	591,24	29,01	17.151,87	0,31	93,00
101912	SINAPI	ABRIGO PARA HIDRANTE, 75X45X17CM, COM REGISTRO GLOBO ANGULAR 45 GRAUS 2 1/2", ADAPTADOR STORZ 2 1/2", MANGUEIRA DE INCÊNDIO 15M 2 1/2" E ESGUICHO EM LATÃO 2 1/2" - FORNECIMENTO E INSTALAÇÃO. AF_10/2020	INES - INSTALAÇÕES ESPECIAIS	UN	6,0	2.762,27	16.573,62	0,30	93,30
94231	SINAPI	RUFO EM CHAPA DE AÇO GALVANIZADO NÚMERO 24, CORTE DE 25 CM, INCLUSO TRANSPORTE VERTICAL. AF_07/2019	COBE - COBERTURA	M	247,42	65,78	16.275,28	0,30	93,59
022325	SBC	RETIRADA APARELHO AR CONDICIONADO DE JANELA	DEMOLICOES	UN	117,0	125,22	14.650,74	0,27	93,86
11820	ORSE	Central de alarme endereçável de incendio com sistema p/ até 250 dispositivos, marcal Verin ou similar, Modelo VRE-250 c/ bateria de 12V e 7Amperes	Equipamentos para Combate a Incêndio	un	2,0	7.275,51	14.551,02	0,26	94,13
10029	ORSE	Impermeabilização c/ manta asfáltica aluminizada 3mm, estruturada com não-tecido de poliéster, inclusive aplicação de 1 demão de primer	Impermeabilização	m²	98,97	144,32	14.283,35	0,26	94,39
87829	SINAPI	EMBOÇO OU MASSA ÚNICA EM ARGAMASSA TRAÇO 1:2:8, PREPARO MECÂNICO COM BETONEIRA 400 L, APLICADA MANUALMENTE NAS PAREDES INTERNAS DA SACADA, ESPESSURA DE 35 MM, SEM USO DE TELA METÁLICA DE REFORÇO CONTRA FISSURAÇÃO. AF_08/2022	REVE - REVESTIMENTO E TRATAMENTO DE SUPERFÍCIES	m²	118,25	118,67	14.032,72	0,26	94,64

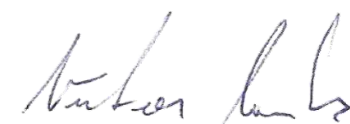
Victor Santos Mendonça
 Engenheiro Civil
 CREA 3275 TPAL

CÂMARA MUNICIPAL DE LUÍS EDUARDO MAGALHÃES
CNPJ: 04.214.440/0001-00



Obra
REFORMA DOS PRÉDIOS DA CÂMARA MUNICIPAL DE LUÍS EDUARDO
MAGALHÃES/BA

BANCOS: SOCIAIS	BDI:	ENCARGOS
SINAPI - 04/2023 - Bahia ORSE - 03/2023 - Sergipe FDE - 01/2023 - São Paulo	SBC - 05/2023 - Bahia SEINFRA - 027 - Ceará CAEMA - 12/2019 - Maranhão	25% Não Desonerado: Horista: 115,15% Mensalista: 71,22%

Curva ABC de Serviços

Código	Banco	Descrição	Tipo	Und	Quant.	Valor Unit	Total	Peso (%)	Peso Acumulado (%)
3799	ORSE	Cabo de cobre flexível isolado, seção 6mm², 450/ 750v / 70°C	Pontos de Suprimento de Energia Convencionais	m	1.000,0	12,92	12.920,00	0,24	94,88
2086	ORSE	Cuba de louça de embutir (oval ou circular) inclusive sifão cromado, válvula cromada para pia e engate cromado	Louças e Metais Sanitários	un	26,0	483,47	12.570,22	0,23	95,11
13294	ORSE	Portão em chapa de ferro n.º 18(1,25mm), de correr de 3,50 x 3,00m, quadro em tubo de ferro galvanizado de 2", inclusive trancas/ferrolho	Esquadrias de Ferro	un	1,0	12.372,18	12.372,18	0,23	95,33
112410	SBC	PORTA DE BOX EM ALUMINIO ANODIZADO	ESQUADRIAS DE ALUMINIO	m²	16,2	751,72	12.177,86	0,22	95,55
4299	ORSE	Aluguel de container - Almoarifado sem banheiro - 6,00 x 2,40m mês	Serviços	mês	12,0	1.000,00	12.000,00	0,22	95,77
00021034	SINAPI	MANGUEIRA DE INCENDIO, TIPO 2, DE 2 1/2", COMPRIMENTO = 15 M, TECIDO EM FIO DE POLIESTER E TUBO INTERNO EM BORRACHA SINTETICA, COM UNIOES ENGATE RAPIDO	Material	UN	12,0	980,16	11.761,92	0,21	95,99
9221	ORSE	Extintor de pó químico ABC, capacidade 8 kg, alcance médio do jato 5m , tempo de descarga 12s, NBR9443, 9444, 10721	Equipamentos para Combate a Incêndio	un	30,0	391,80	11.754,00	0,21	96,20
2450	ORSE	Limpeza geral	Limpeza	m²	4.039,53	2,87	11.593,45	0,21	96,41
3798	ORSE	Cabo de cobre flexível isolado, seção 4mm², 450/ 750v / 70°C	Pontos de Suprimento de Energia Convencionais	m	1.000,0	11,06	11.060,00	0,20	96,61
3860	ORSE	Pintura de acabamento com aplicação de 02 demãos de tinta PVA latex para interiores/exteriores - cores especiais misturadas em máquina, tons fortes (laranja, vermelho, mostarda, verde limão, etc)	Latex PVA	m²	481,93	22,87	11.021,73	0,20	96,81
404	ORSE	Cabo de cobre isolado pvc rígido unipolar seção 16mm², 450/ 750v / 70°C	Interligações até Quadro Geral - Fios e Cabos	m	400,0	26,28	10.512,00	0,19	97,00

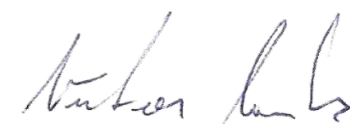
Victor Santos Mendonça
 Engenheiro Civil
 CREA 3275 TPAL

CÂMARA MUNICIPAL DE LUÍS EDUARDO MAGALHÃES
CNPJ: 04.214.440/0001-00



Obra
REFORMA DOS PRÉDIOS DA CÂMARA MUNICIPAL DE LUÍS EDUARDO
MAGALHÃES/BA

BANCOS: SOCIAIS	BDI:	ENCARGOS
SINAPI - 04/2023 - Bahia ORSE - 03/2023 - Sergipe FDE - 01/2023 - São Paulo	SBC - 05/2023 - Bahia SEINFRA - 027 - Ceará CAEMA - 12/2019 - Maranhão	25% Não Desonerado: Horista: 115,15% Mensalista: 71,22%

Curva ABC de Serviços

Código	Banco	Descrição	Tipo	Und	Quant.	Valor Unit	Total	Peso (%)	Peso Acumulado (%)
12601	ORSE	Placa de inauguração em alumínio composto preto, 150x100cm, esp=4mm, (ACM constit. de 02 chapas sólidas de alumínio c/ núcleo central em polietileno), c/ pintura coilcoating PVDF KYNAR 500, texto gravado a laser, acab em verniz autom., mold alumínio Placa de inauguração 150x100cm em alumínio composto preto, esp=4mm, (ACM constit. de 02 chapas sólidas de alumínio c/ núcleo central em polietileno), c/ pintura coilcoating PVDF KYNAR 500, texto gravado a laser, acab em verniz autom., mold alumínio un	Material	un	1,0	10.248,16	10.248,16	0,19	97,19
8244	ORSE	Ponto de tomada 2p+t, ABNT, de embutir, 10 A, com eletroduto de pvc flexível sanfonado embutido Ø 3/4", fio rígido 4,0mm² (fio 10), inclusive placa em pvc e aterramento	Conversão InfoWOrca	pt	30,0	302,92	9.087,60	0,17	97,36
1205	ORSE	Revisão de ponto de água tipo 3	Tubos e Conexões de PVC Rígido Soldável	un	40,0	208,93	8.357,20	0,15	97,51
11894	ORSE	Hidrante de recalque incluindo caixa em alvenaria de tijolos maciços esp. = 0,12m, dim. int. = 0.40 x 0.60 x 0.35m, com tampa em ferro fundido 0,40 x 0,60 e fundo com brita	Conversão InfoWOrca	un	6,0	1.202,10	7.212,60	0,13	97,64
8953	ORSE	Impermeabilização com argamassa polimerica (3 demãos) tipo Denvertec 100 e aplicação de tela de poliester resinada, malha 2x2mm, ref: Denvertela Poliester R ou similar	Impermeabilização	m²	116,36	55,51	6.459,14	0,12	97,76
1682	ORSE	Revisão de ponto de esgoto tipo 3 - Rev. 01	Tubos e Conexões de PVC Rígido Soldável para Esgoto	un	33,0	179,23	5.914,59	0,11	97,86
227	ORSE	Remoção de estrutura metálica chumbada em concreto (alambrado, guarda-corpo)	Estrutura Metálica	m²	90,04	62,62	5.638,30	0,10	97,97
97632	SINAPI	DEMOLIÇÃO DE RODAPÉ CERÂMICO, DE FORMA MANUAL, SEM REAPROVEITAMENTO. AF_12/2017	SERP - SERVIÇOS PRELIMINARES	M	1.600,0	3,32	5.312,00	0,10	98,06
26	ORSE	Coleta e carga manuais de entulho	Demolições / Remoções	m³	242,31	20,87	5.057,00	0,09	98,16
7996	ORSE	Disjuntor bipolar DR 25 A - Dispositivo residual diferencial, tipo AC, 30MA, ref.5SM1 312-OMB, Siemens ou similar	Fusíveis, Disjuntores e Chaves	un	24,0	208,31	4.999,44	0,09	98,25

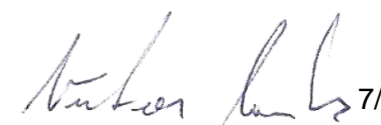
Victor Santos Mendonça
 Engenheiro Civil
 CREA 3275 TPAL

CÂMARA MUNICIPAL DE LUÍS EDUARDO MAGALHÃES
CNPJ: 04.214.440/0001-00



Obra
REFORMA DOS PRÉDIOS DA CÂMARA MUNICIPAL DE LUÍS EDUARDO
MAGALHÃES/BA

BANCOS: SOCIAIS	BDI:	ENCARGOS
SINAPI - 04/2023 - Bahia ORSE - 03/2023 - Sergipe FDE - 01/2023 - São Paulo	SBC - 05/2023 - Bahia SEINFRA - 027 - Ceará CAEMA - 12/2019 - Maranhão	25% Não Desonerado: Horista: 115,15% Mensalista: 71,22%

Curva ABC de Serviços

Código	Banco	Descrição	Tipo	Und	Quant.	Valor Unit	Total	Peso (%)	Peso Acumulado (%)
7391	ORSE	Curva 90° longa pvc rigido p/esgoto, d= 200mm un	Material	un	8,0	624,87	4.998,96	0,09	98,34
1200	ORSE	Ponto de água fria embutido, c/material pvc rígido soldável Ø 25mm	Tubos e Conexões de PVC Rígido Soldável	un	33,0	150,86	4.978,38	0,09	98,43
92771	SINAPI	ARMAÇÃO DE LAJE DE ESTRUTURA CONVENCIONAL DE CONCRETO ARMADO UTILIZANDO AÇO CA-50 DE 10,0 MM - MONTAGEM. AF_06/2022	FUES - FUNDAÇÕES E ESTRUTURAS	KG	307,0	15,27	4.687,89	0,09	98,51
92361	SINAPI	TUBO DE AÇO PRETO SEM COSTURA, CONEXÃO SOLDADA, DN 50 (2"), INSTALADO EM REDE DE ALIMENTAÇÃO PARA HIDRANTE - FORNECIMENTO E INSTALAÇÃO. AF_10/2020	INHI - INSTALAÇÕES HIDROSANITÁRIAS	M	26,1	178,82	4.667,20	0,08	98,60
98546	SINAPI	IMPERMEABILIZAÇÃO DE SUPERFÍCIE COM MANTA ASFÁLTICA, UMA CAMADA, INCLUSIVE APLICAÇÃO DE PRIMER ASFÁLTICO, E=3MM. AF_06/2018	IMPE - IMPERMEABILIZAÇÕES E PROTEÇÕES DIVERSAS	m²	30,0	142,18	4.265,40	0,08	98,68
92544	SINAPI	TRAMA DE MADEIRA COMPOSTA POR TERÇAS PARA TELHADOS DE ATÉ 2 ÁGUAS PARA TELHA ESTRUTURAL DE FIBROCIMENTO, INCLUSO TRANSPORTE VERTICAL. AF_07/2019	COBE - COBERTURA	m²	177,64	23,53	4.179,86	0,08	98,75
94210	SINAPI	TELHAMENTO COM TELHA ONDULADA DE FIBROCIMENTO E = 6 MM, COM RECOBRIMENTO LATERAL DE 1 1/4 DE ONDA PARA TELHADO COM INCLINAÇÃO MÁXIMA DE 10°, COM ATÉ 2 ÁGUAS, INCLUSO IÇAMENTO. AF_07/2019	COBE - COBERTURA	m²	60,0	67,76	4.065,60	0,07	98,83
51	ORSE	Placa de obra em chapa aço galvanizado, instalada - Rev 02_01/2022	Mobilização / Instalações Provisórias / Desmobilização	m²	8,0	505,98	4.047,84	0,07	98,90
97647	SINAPI	REMOÇÃO DE TELHAS, DE FIBROCIMENTO, METÁLICA E CERÂMICA, DE FORMA MANUAL, SEM REAPROVEITAMENTO. AF_12/2017	SERP - SERVIÇOS PRELIMINARES	m²	888,16	4,43	3.934,54	0,07	98,97
9969	ORSE	Disjuntor tetrapolar DR 125 A, tipo AC, corrente nominal residual 30mA, ref.: Siemens 5SM3-3450 ou similar	Fusíveis, Disjuntores e Chaves	un	2,0	1.829,22	3.658,44	0,07	99,04
40	ORSE	Remoção de luminária	Demolições / Remoções	un	200,0	15,72	3.144,00	0,06	99,10
88420	SINAPI	APLICAÇÃO MANUAL DE PINTURA COM TINTA TEXTURIZADA ACRÍLICA EM SUPERFÍCIES EXTERNAS DE SACADA DE EDIFÍCIOS DE MÚLTIPLOS PAVIMENTOS, UMA COR. AF_06/2014	PINT - PINTURAS	m²	101,4	28,33	2.872,66	0,05	99,15

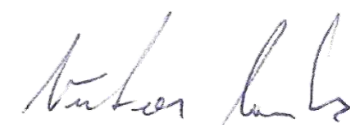
Victor Santos Mendonça
 Engenheiro Civil
 CREA 3275 TPAL

CÂMARA MUNICIPAL DE LUÍS EDUARDO MAGALHÃES
CNPJ: 04.214.440/0001-00



Obra
REFORMA DOS PRÉDIOS DA CÂMARA MUNICIPAL DE LUÍS EDUARDO
MAGALHÃES/BA

BANCOS: SOCIAIS	BDI:	ENCARGOS
SINAPI - 04/2023 - Bahia ORSE - 03/2023 - Sergipe FDE - 01/2023 - São Paulo	SBC - 05/2023 - Bahia SEINFRA - 027 - Ceará CAEMA - 12/2019 - Maranhão	25% Não Desonerado: Horista: 115,15% Mensalista: 71,22%

Curva ABC de Serviços

Código	Banco	Descrição	Tipo	Und	Quant.	Valor Unit	Total	Peso (%)	Peso Acumulado (%)
4428	ORSE	Cuba de aço inox 304, dimensões 80 x 50 x 30cm, e=0,8mm, com válvula cromada, sifão cromado (deca ref c1680), torneira cromada (deca linha c40 ref 1159) e engate de plástico ou similares - Rev 03	Louças e Metais Sanitários	un	1,0	2.717,98	2.717,98	0,05	99,20
11853	ORSE	Placa de sinalizacao de segurança contra incendio, fotoluminescente, retangular, *20 x 40* cm, em pvc *2* mm anti-chamas (simbolos, cores e pictogramas conforme nbr 13434)	Sinalização Vertical	Un	72,0	34,95	2.516,40	0,05	99,24
100984	SINAPI	CARGA, MANOBRA E DESCARGA DE ENTULHO EM CAMINHÃO BASCULANTE 18 M³ - CARGA COM ESCAVADEIRA HIDRÁULICA (CAÇAMBA DE 0,80 M³ / 111 HP) E DESCARGA LIVRE (UNIDADE: M3). AF_07/2020	TRAN - TRANSPORTES, CARGAS E DESCARGAS	m³	240,0	10,33	2.479,20	0,05	99,29
43	ORSE	Retirada de calha	Demolições / Remoções	m	192,72	12,51	2.410,92	0,04	99,33
97644	SINAPI	REMOÇÃO DE PORTAS, DE FORMA MANUAL, SEM REAPROVEITAMENTO. AF_12/2017	SERP - SERVIÇOS PRELIMINARES	m²	200,34	11,95	2.394,06	0,04	99,38
8456	ORSE	Fornecimento e aplicação de selante p/calhas e rufos, tipo selacalha (veda calha), cor aluminio, ref: Vedacit ou similar	Tratamentos de Superfícies	m	102,0	21,83	2.226,66	0,04	99,42
7369	ORSE	Concreto Armado fck=30,0MPa, usinado, bombeado, adensado e lançado, para uso Geral, com formas planas em compensado resinado 12mm (05 usos)	Conversão InfoWOrca	m³	0,672	3.243,12	2.179,37	0,04	99,46
1204	ORSE	Revisão de ponto de água tipo 1	Tubos e Conexões de PVC Rígido Soldável	un	60,0	35,23	2.113,80	0,04	99,49
9416	ORSE	Instalação provisória de energia elétrica, aerea, trifasica, em poste galvanizado, exclusive fornecimento do medidor	Mobilização / Instalações Provisórias / Desmobilização	un	1,0	2.018,98	2.018,98	0,04	99,53
087756	SBC	ATESTADO PCMSO (NR7) ANUAL	Material	UN	1,0	1.875,00	1.875,00	0,03	99,57
97650	SINAPI	REMOÇÃO DE TRAMA DE MADEIRA PARA COBERTURA, DE FORMA MANUAL, SEM REAPROVEITAMENTO. AF_12/2017	SERP - SERVIÇOS PRELIMINARES	m²	177,64	9,55	1.696,46	0,03	99,60
016692	SBC	ATESTADO PPRA (NR9) - ANUAL	DESPESAS LEGAIS	UN	1,0	1.625,00	1.625,00	0,03	99,63
074854	SBC	ATESTADO PCMAT (NR18)	Material	UN	1,0	1.500,00	1.500,00	0,03	99,65
9701	ORSE	Torneira cromada de mesa, com filtro, para pia de cozinha, ref.1140 - Twin, Deca ou similar	Louças e Metais Sanitários	un	1,0	1.325,78	1.325,78	0,02	99,68

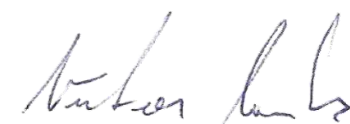
Victor Santos Mendonça
 Engenheiro Civil
 CREA 3275 TPAL

CÂMARA MUNICIPAL DE LUÍS EDUARDO MAGALHÃES
CNPJ: 04.214.440/0001-00



Obra
REFORMA DOS PRÉDIOS DA CÂMARA MUNICIPAL DE LUÍS EDUARDO
MAGALHÃES/BA

BANCOS: SOCIAIS	BDI:	ENCARGOS
SINAPI - 04/2023 - Bahia ORSE - 03/2023 - Sergipe FDE - 01/2023 - São Paulo	SBC - 05/2023 - Bahia SEINFRA - 027 - Ceará CAEMA - 12/2019 - Maranhão	25% Não Desonerado: Horista: 115,15% Mensalista: 71,22%

Curva ABC de Serviços

Código	Banco	Descrição	Tipo	Und	Quant.	Valor Unit	Total	Peso (%)	Peso Acumulado (%)
1680	ORSE	Revisão de ponto de esgoto tipo 1	Tubos e Conexões de PVC Rígido Soldável para Esgoto	un	27,0	48,67	1.314,09	0,02	99,70
99624	SINAPI	VÁLVULA DE RETENÇÃO HORIZONTAL, DE BRONZE, ROSCÁVEL, 2 1/2" - FORNECIMENTO E INSTALAÇÃO. AF_08/2021	INHI - INSTALAÇÕES HIDROS SANITÁRIAS	UN	2,0	647,61	1.295,22	0,02	99,72
12202	ORSE	Demolição/remoção de rufo de alumínio ou similar	Demolições / Remoções	m	247,42	5,20	1.286,58	0,02	99,75
12504	ORSE	Remoção de divisória de granito (ou marmore)	Demolições / Remoções	m²	76,14	16,80	1.279,15	0,02	99,77
97663	SINAPI	REMOÇÃO DE LOUÇAS, DE FORMA MANUAL, SEM REAPROVEITAMENTO. AF_12/2017	SERP - SERVIÇOS PRELIMINARES	UN	60,0	15,78	946,80	0,02	99,79
8633	ORSE	Disjuntor termomagnético monopolar 10 A, padrão DIN (linha branca) curva de disparo B, corrente de interrupção 5KA, ref.: Siemens 5 SX1 ou similar.	Fusíveis, Disjuntores e Chaves	un	40,0	23,22	928,80	0,02	99,81
88315	SINAPI	SERRALHEIRO COM ENCARGOS COMPLEMENTARES	SEDI - SERVIÇOS DIVERSOS	H	24,0	37,97	911,28	0,02	99,82
7859	ORSE	Manômetro 0 a 10 Kgf/cm², d=100mm, conexão 1/2" BSP - fornecimento e instalação	Diversos	un	2,0	450,17	900,34	0,02	99,84
97063	SINAPI	MONTAGEM E DESMONTAGEM DE ANDAIME MODULAR FACHADEIRO, COM PISO METÁLICO, PARA EDIFICAÇÕES COM MÚLTIPLOS PAVIMENTOS (EXCLUSIVE ANDAIME E LIMPEZA). AF_11/2017	SEDI - SERVIÇOS DIVERSOS	m²	46,6	19,05	887,73	0,02	99,85
8023	ORSE	Registro globo angular 45º para hidrante, d=2 1/2", incluso tampão com corrente	Registros e Válvulas	un	2,0	427,82	855,64	0,02	99,87
6096	ORSE	Ligação Predial de Água em Mureta de Concreto, Provisória ou Definitiva, com Fornecimento de Material, inclusive Mureta e Hidrômetro, Rede DN 50mm - Rev 03_10/2022	Conversão InfoWOrca	UN	1,0	827,95	827,95	0,02	99,89
10315	ORSE	Disjuntor termomagnético monopolar 32 A, padrão DIN (Europeu - linha branca)	Fusíveis, Disjuntores e Chaves	un	30,0	27,22	816,60	0,01	99,90
8417	ORSE	Disjuntor termomagnético monopolar 20 A, padrão DIN (Europeu - linha branca), curva C, corrente 5KA	Fusíveis, Disjuntores e Chaves	un	30,0	27,22	816,60	0,01	99,91
88251	SINAPI	AUXILIAR DE SERRALHEIRO COM ENCARGOS COMPLEMENTARES	SEDI - SERVIÇOS DIVERSOS	H	24,0	27,55	661,20	0,01	99,93
88413	SINAPI	APLICAÇÃO MANUAL DE FUNDO SELADOR ACRÍLICO EM SUPERFÍCIES EXTERNAS DE SACADA DE EDIFÍCIOS DE MÚLTIPLOS PAVIMENTOS. AF_06/2014	PINT - PINTURAS	m²	101,4	6,32	640,84	0,01	99,94

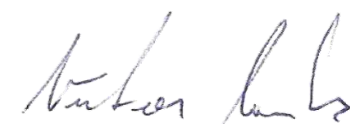
Victor Santos Mendonça
 Engenheiro Civil
 CREA 3275 TPAL

10/11

CÂMARA MUNICIPAL DE LUÍS EDUARDO MAGALHÃES
CNPJ: 04.214.440/0001-00



Obra
REFORMA DOS PRÉDIOS DA CÂMARA MUNICIPAL DE LUÍS EDUARDO
MAGALHÃES/BA

BANCOS: SOCIAIS	BDI:	ENCARGOS
SINAPI - 04/2023 - Bahia ORSE - 03/2023 - Sergipe FDE - 01/2023 - São Paulo	SBC - 05/2023 - Bahia SEINFRA - 027 - Ceará CAEMA - 12/2019 - Maranhão	25% Não Desonerado: Horista: 115,15% Mensalista: 71,22%

Curva ABC de Serviços

Código	Banco	Descrição	Tipo	Und	Quant.	Valor Unit	Total	Peso (%)	Peso Acumulado (%)
12888	ORSE	Placa de sinalizacao, fotoluminescente, em pvc , com logotipo "Extintor de incêndio portátil"- Placa E5	Sinalização Vertical	un	30,0	20,47	614,10	0,01	99,95
8387	ORSE	Remoção de bancada de granito (ou marmore)	Demolições / Remoções	m²	20,8	25,60	532,48	0,01	99,96
9670	ORSE	Fornecimento e instalação de pressostato 0 a 10 kgf/cm2	Diversos	un	2,0	259,41	518,82	0,01	99,97
7371	ORSE	Ralo hemisférico em fº fº, tipo abacaxi Ø 150mm Un	Material	Un	8,0	62,15	497,20	0,01	99,98
8635	ORSE	Disjuntor termomagnetico monopolar 16 A, padrão DIN (linha branca) curva de disparo B, corrente de interrupção 5KA, ref.: Siemens 5 SX1 ou similar.	Fusíveis, Disjuntores e Chaves	un	20,0	23,22	464,40	0,01	99,99
00043605	SINAPI	TRILHO PANTOGRAFICO RETO, EM ALUMINIO, TIPO U, COM DIMENSOES DE *38 X 38* MM PARA PORTA DE CORRER	Material	M	8,0	52,28	418,24	0,01	99,99
9041	ORSE	Dispositivo de proteção contra surto de tensão DPS 60kA - 275v	Fusíveis, Disjuntores e Chaves	un	2,0	112,47	224,94	0,00	100,00
97914	SINAPI	TRANSPORTE COM CAMINHÃO BASCULANTE DE 6 M³, EM VIA URBANA PAVIMENTADA, DMT ATÉ 30 KM (UNIDADE: M3XKM). AF_07/2020	TRAN - TRANSPORTES, CARGAS E DESCARGAS	M3XKM	23,09	3,42	78,96	0,00	100,00
100981	SINAPI	CARGA, MANOBRA E DESCARGA DE ENTULHO EM CAMINHÃO BASCULANTE 6 M³ - CARGA COM ESCAVADEIRA HIDRÁULICA (CAÇAMBA DE 0,80 M³ / 111 HP) E DESCARGA LIVRE (UNIDADE: M3). AF_07/2020	TRAN - TRANSPORTES, CARGAS E DESCARGAS	m³	2,31	11,20	25,87	0,00	100,00

Total sem BDI	4.394.713,48
Total do BDI	1.098.552,48
Total Geral	5.493.265,96

Victor Santos Mendonça
 Engenheiro Civil
 CREA 3275 TPAL

VICTOR SANTOS MENDONÇA
 ENGENHEIRO CIVIL - 34460BA

ANEXO 12
(PLANILHA ORÇAMENTÁRIA
ANALÍTICA)

CÂMARA MUNICIPAL DE LUÍS EDUARDO MAGALHÃES
CNPJ: 04.214.440/0001-00



Obra
REFORMA DOS PRÉDIOS DA CÂMARA MUNICIPAL DE LUÍS EDUARDO
MAGALHÃES/BA

BANCOS:	BDI:	ENCARGOS SOCIAIS
SINAPI - 04/2023 - Bahia ORSE - 03/2023 - Sergipe FDE - 01/2023 - São Paulo EMBASA - 01/2023 - Bahia	SBC - 05/2023 - Bahia SEINFRA - 027 - Ceará CAEMA - 12/2019 - Maranhão CAERN - 11/2022 - Rio Grande do Norte	25% Não Desonerado: Horista: 115,15% Mensalista: 71,22%

Planilha Orçamentária Analítica

1.1	SERVIÇOS PRELIMINARES							133.823,09		
1.1.0.0.1.	Código	Banco	Descrição	Tipo	Und	Quant.	Valor Unit	Total		
Composição	51	ORSE	Placa de obra em chapa aço galvanizado, instalada - Rev 02_01/2022	Mobilização / Instalações Provisórias / Desmobilização	m²	1,0000000	404,79	404,79		
Composição Auxiliar	10549	ORSE	Encargos Complementares - Servente	Provisórios	h	2,0000000	3,67	7,34		
Composição Auxiliar	10551	ORSE	Encargos Complementares - Carpinteiro	Provisórios	h	1,0000000	3,56	3,56		
Insumo	1569	ORSE	Madeira mista serrada (barrote) 6 x 6cm - 0,0036 m³/m (angelim, louro) m	Material	m	4,0000000	9,25	37,00		
Insumo	6995	ORSE	Madeira mista serrada (sarrafo) 2,2 x 5,5cm - 0,00121 m³/m m	Material	m	1,0000000	3,49	3,49		
Insumo	00001213	SINAPI	CARPINTEIRO DE FORMAS (HORISTA)	Mão de Obra	H	1,0000000	21,79	21,79		
Insumo	00004813	SINAPI	PLACA DE OBRA (PARA CONSTRUCAO CIVIL) EM CHAPA GALVANIZADA *N. 22*, ADESIVADA, DE *2,4 X 1,2* M (SEM POSTES PARA FIXACAO)	Material	m²	1,0000000	302,50	302,50		
Insumo	00005075	SINAPI	PREGO DE ACO POLIDO COM CABECA 18 X 30 (2 3/4 X 10)	Material	KG	0,1500000	20,34	3,05		
Insumo	00006111	SINAPI	SERVENTE DE OBRAS	Mão de Obra	H	2,0000000	13,03	26,06		
				MO sem LS =>		22,24	LS =>	25,61	MO com LS =>	47,85
				Valor do BDI =>		101,19			Valor com BDI =>	505,98
					Quant. =>	8,0000000	Preço Total =>	4.047,84		

	Código	Banco	Descrição	Tipo	Und	Quant.	Valor Unit	Total		
Insumo	10490	ORSE	Aluguel de container - Escritório sem banheiro - 6,20 x 2,40m, equipado com 01 Ar condicionado mês	Serviços	mês	1,0000000	1.400,00	1.400,00		
				MO sem LS =>		0,00	LS =>	0,00	MO com LS =>	0,00
				Valor do BDI =>		350,00			Valor com BDI =>	1.750,00
					Quant. =>	12,0000000	Preço Total =>	21.000,00		

	Código	Banco	Descrição	Tipo	Und	Quant.	Valor Unit	Total
Insumo	4299	ORSE	Aluguel de container - Almoxarifado sem banheiro - 6,00 x 2,40m mês	Serviços	mês	1,0000000	800,00	800,00

Victor Santos Mendonça
 Engenheiro Civil
 CREA 3275 TPAL

CÂMARA MUNICIPAL DE LUÍS EDUARDO MAGALHÃES
CNPJ: 04.214.440/0001-00



Obra
REFORMA DOS PRÉDIOS DA CÂMARA MUNICIPAL DE LUÍS EDUARDO
MAGALHÃES/BA

BANCOS:	BDI:	ENCARGOS SOCIAIS
SINAPI - 04/2023 - Bahia ORSE - 03/2023 - Sergipe FDE - 01/2023 - São Paulo EMBASA - 01/2023 - Bahia	SBC - 05/2023 - Bahia 25% SEINFRA - 027 - Ceará CAEMA - 12/2019 - Maranhão CAERN - 11/2022 - Rio Grande do Norte	Não Desonerado: Horista: 115,15% Mensalista: 71,22%

Planilha Orçamentária Analítica

MO sem LS =>	0,00	LS =>	0,00	MO com LS =>	0,00
Valor do BDI =>	200,00			Valor com BDI =>	1.000,00
		Quant. =>	12,0000000	Preço Total =>	12.000,00

	Código	Banco	Descrição	Tipo	Und	Quant.	Valor Unit	Total
Insumo	10491	ORSE	Aluguel de container - Banheiro com 4 chuveiros, 1 lavatório, 1 mictório e 4 bacias - 6,20 x 2,40m mês	Serviços	mês	1,0000000	1.800,00	1.800,00

MO sem LS =>	0,00	LS =>	0,00	MO com LS =>	0,00
Valor do BDI =>	450,00			Valor com BDI =>	2.250,00
		Quant. =>	12,0000000	Preço Total =>	27.000,00

1.1.0.0.5.	Código	Banco	Descrição	Tipo	Und	Quant.	Valor Unit	Total
Composição	9416	ORSE	Instalação provisória de energia elétrica, aerea, trifasica, em poste galvanizado, exclusive fornecimento do medidor	Mobilização / Instalações Provisórias / Desmobilização	un	1,0000000	1.615,19	1.615,19
Composição Auxiliar	124	ORSE	Concreto simples fabricado na obra, fck=13,5 mpa (b1/b2), sem lançamento e adensamento	Concreto Simples	m³	0,0800000	503,31	40,26
Composição Auxiliar	10549	ORSE	Encargos Complementares - Servente	Provisórios	h	8,0000000	3,67	29,36
Composição Auxiliar	10550	ORSE	Encargos Complementares - Pedreiro	Provisórios	h	2,0000000	3,53	7,06
Composição Auxiliar	10552	ORSE	Encargos Complementares - Eletricista	Provisórios	h	8,0000000	3,51	28,08
Insumo	208	ORSE	Arruela de alumínio p/eletroduto d=1 " un	Material	un	2,0000000	0,90	1,80
Insumo	313	ORSE	Bucha alumínio p/eletroduto d=1 " un	Material	un	2,0000000	1,35	2,70
Insumo	414	ORSE	Cabo cobre rígido, isolado, 16mm² - 450/750v / 70º m	Material	m	30,0000000	14,05	421,50
Insumo	436	ORSE	Caixa de medicao bi ou trifásica, em noril (policarbonato) un	Material	un	1,0000000	103,20	103,20
Insumo	2645	ORSE	Poste de ferro galvanizado, 3" x 6m, completo, para entrada de energia un	Material	un	1,0000000	338,13	338,13
Insumo	3331	ORSE	Cabo de cobre nú 16 mm² - 4AWG Kg	Material	Kg	0,4322000	112,81	48,75

Victor Santos Mendonça
 Engenheiro Civil
 CREA 3275 TPAL

CÂMARA MUNICIPAL DE LUÍS EDUARDO MAGALHÃES
CNPJ: 04.214.440/0001-00



Obra
REFORMA DOS PRÉDIOS DA CÂMARA MUNICIPAL DE LUÍS EDUARDO
MAGALHÃES/BA

BANCOS:	BDI:	ENCARGOS SOCIAIS
SINAPI - 04/2023 - Bahia ORSE - 03/2023 - Sergipe FDE - 01/2023 - São Paulo EMBASA - 01/2023 - Bahia	SBC - 05/2023 - Bahia SEINFRA - 027 - Ceará CAEMA - 12/2019 - Maranhão CAERN - 11/2022 - Rio Grande do Norte	25% Não Desonerado: Horista: 115,15% Mensalista: 71,22%

Planilha Orçamentária Analítica

Insumo	4676	ORSE	Fita em aço 1/2" Fusimec ou similar m	Material	m	0,1333000	1,99	0,26		
Insumo	4786	ORSE	Parafuso cabeça sextavada 5/8" x 6" cj	Material	cj	2,0000000	11,95	23,90		
Insumo	0000420	SINAPI	CINTA CIRCULAR EM ACO GALVANIZADO DE 150 MM DE DIAMETRO PARA FIXACAO DE CAIXA MEDICAO, INCLUI PARAFUSOS E PORCAS	Material	UN	1,0000000	46,88	46,88		
Insumo	00001892	SINAPI	LUVA EM PVC RIGIDO ROSCAVEL, DE 1", PARA ELETRODUTO	Material	UN	4,0000000	1,46	5,84		
Insumo	00002392	SINAPI	DISJUNTOR TIPO NEMA, TRIPOLAR 10 ATE 50A, TENSAO MAXIMA DE 415 V	Material	UN	1,0000000	68,74	68,74		
Insumo	00002436	SINAPI	ELETRICISTA (HORISTA)	Mão de Obra	H	8,0000000	21,79	174,32		
Insumo	00002685	SINAPI	ELETRODUTO DE PVC RIGIDO ROSCAVEL DE 1 ", SEM LUVA	Material	M	6,0000000	7,24	43,44		
Insumo	00003379	SINAPI	HASTE DE ATERRAMENTO EM ACO COM 3,00 M DE COMPRIMENTO E DN = 5/8", REVESTIDA COM BAIXA CAMADA DE COBRE, SEM CONECTOR	Material	UN	1,0000000	76,99	76,99		
Insumo	00003398	SINAPI	ISOLADOR DE PORCELANA, TIPO ROLDANA, DIMENSOES DE *72* X *72* MM, PARA USO EM BAIXA TENSAO	Material	UN	1,0000000	6,16	6,16		
Insumo	00004750	SINAPI	PEDREIRO (HORISTA)	Mão de Obra	H	2,0000000	21,79	43,58		
Insumo	00006111	SINAPI	SERVENTE DE OBRAS	Mão de Obra	H	8,0000000	13,03	104,24		
				MO sem LS =>		152,63	LS =>	175,76	MO com LS =>	328,39
				Valor do BDI =>		403,79			Valor com BDI =>	2.018,98
						Quant. =>	1,0000000	Preço Total =>	2.018,98	

1.1.0.0.6.	Código	Banco	Descrição	Tipo	Und	Quant.	Valor Unit	Total
Composição	6096	ORSE	Ligação Predial de Água em Mureta de Concreto, Provisória ou Definitiva, com Fornecimento de Material, inclusive Mureta e Hidrômetro, Rede DN 50mm - Rev 03_10/2022	Conversão InfoWOrca	UN	1,0000000	662,36	662,36
Composição Auxiliar	26	ORSE	Coleta e carga manuais de entulho	Demolições / Remoções	m³	0,0210000	16,70	0,35
Composição Auxiliar	76	ORSE	Reaterro manual de valas com espalhamento s/ compactação	Aterros / Reaterros / Compactações	m³	1,3260000	16,70	22,14

Victor Santos Mendonça
 Engenheiro Civil
 CREA 3275 TPAL

CÂMARA MUNICIPAL DE LUÍS EDUARDO MAGALHÃES
CNPJ: 04.214.440/0001-00



Obra
REFORMA DOS PRÉDIOS DA CÂMARA MUNICIPAL DE LUÍS EDUARDO
MAGALHÃES/BA

BANCOS:	BDI:	ENCARGOS SOCIAIS
SINAPI - 04/2023 - Bahia ORSE - 03/2023 - Sergipe FDE - 01/2023 - São Paulo EMBASA - 01/2023 - Bahia	SBC - 05/2023 - Bahia SEINFRA - 027 - Ceará CAEMA - 12/2019 - Maranhão CAERN - 11/2022 - Rio Grande do Norte	25% Não Desonerado: Horista: 115,15% Mensalista: 71,22%

Planilha Orçamentária Analítica

Composição Auxiliar	2497 ORSE	Escavação manual de vala ou cava em material de 1ª categoria, profundidade até 1,50m	Escavação Manual em Área Urbana	m³	1,3470000	50,10	67,48
Composição Auxiliar	6083 ORSE	Mureta Pré-Moldada para Ligações Domiciliares de Água	Conversão InfoWOrca	un	1,0000000	238,24	238,24
Composição Auxiliar	10549 ORSE	Encargos Complementares - Servente	Provisórios	h	1,0000000	3,67	3,67
Composição Auxiliar	10554 ORSE	Encargos Complementares - Encanador	Provisórios	h	1,0000000	3,58	3,58
Insumo	980 ORSE	Fita vedacao teflon larg= 1/2" m	Material	m	20,0000000	0,22	4,40
Insumo	1784 ORSE	Plug pvc rigido roscavel d= 1/2" un	Material	un	1,0000000	0,54	0,54
Insumo	2260 ORSE	Torneira plastica para jardins 1/2", HERC 1128 ou similar Torneira plastica p/jardim d= 1/2" (herc - ref. 1128 ou similar) un	Material	un	1,0000000	2,13	2,13
Insumo	2360 ORSE	Uniao pvc rigido roscavel d= 1/2" un	Material	un	2,0000000	7,30	14,60
Insumo	5161 ORSE	Adaptador pead 20mm x 1/2" un	Material	un	2,0000000	4,61	9,22
Insumo	5240 ORSE	Colar de tomada em pvc com travas e saída roscável de = 60mm x 1/2" un	Material	un	1,0000000	12,31	12,31
Insumo	6313 ORSE	Lacre anti-fraude para hidrômetro em polipropileno UN	Material	UN	1,0000000	0,85	0,85
Insumo	00002696 SINAPI	ENCANADOR OU BOMBEIRO HIDRAULICO (HORISTA)	Mão de Obra	H	1,0000000	21,79	21,79
Insumo	00006036 SINAPI	REGISTRO DE ESFERA PVC, COM BORBOLETA, COM ROSCA EXTERNA, DE 1/2"	Material	UN	1,0000000	22,19	22,19
Insumo	00006111 SINAPI	SERVENTE DE OBRAS	Mão de Obra	H	1,0000000	13,03	13,03
Insumo	00007098 SINAPI	TE PVC, ROSCAVEL, 90 GRAUS, 1/2", AGUA FRIA PREDIAL	Material	UN	1,0000000	3,95	3,95
Insumo	00009813 SINAPI	TUBO DE POLIETILENO DE ALTA DENSIDADE (PEAD), PE-80, DE = 20 MM X 2,3 MM DE PAREDE, PARA LIGACAO DE AGUA PREDIAL (NBR 15561)	Material	M	6,0000000	5,56	33,36
Insumo	00009856 SINAPI	TUBO PVC, ROSCAVEL, 1/2", AGUA FRIA PREDIAL	Material	M	1,0000000	8,18	8,18
Insumo	00012773 SINAPI	HIDROMETRO UNIJATO / MEDIDOR DE AGUA, DN 1/2", VAZAO MAXIMA DE 3 M3/H, PARA AGUA POTAVEL FRIA, RELOJOARIA PLANA, CLASSE B, HORIZONTAL (SEM CONEXOES)	Material	UN	1,0000000	180,35	180,35

Victor Santos Mendonça
 Engenheiro Civil
 CREA 3275 TPAL

CÂMARA MUNICIPAL DE LUÍS EDUARDO MAGALHÃES
CNPJ: 04.214.440/0001-00



Obra
REFORMA DOS PRÉDIOS DA CÂMARA MUNICIPAL DE LUÍS EDUARDO
MAGALHÃES/BA

BANCOS:	BDI:	ENCARGOS SOCIAIS
SINAPI - 04/2023 - Bahia ORSE - 03/2023 - Sergipe FDE - 01/2023 - São Paulo EMBASA - 01/2023 - Bahia	SBC - 05/2023 - Bahia SEINFRA - 027 - Ceará CAEMA - 12/2019 - Maranhão CAERN - 11/2022 - Rio Grande do Norte	25% Não Desonerado: Horista: 115,15% Mensalista: 71,22%

Planilha Orçamentária Analítica

MO sem LS =>	71,24	LS =>	82,03	MO com LS =>	153,27
Valor do BDI =>	165,59			Valor com BDI =>	827,95
		Quant. =>	1,0000000	Preço Total =>	827,95

1.1.0.0.7.	Código	Banco	Descrição	Tipo	Und	Quant.	Valor Unit	Total
Composição	98459	SINAPI	TAPUME COM TELHA METÁLICA. AF_05/2018	CANT - CANTEIRO DE OBRAS	m²	1,0000000	118,43	118,43
Composição Auxiliar	88239	SINAPI	AJUDANTE DE CARPINTEIRO COM ENCARGOS COMPLEMENTARES	SEDI - SERVIÇOS DIVERSOS	H	0,1897000	21,90	4,15
Composição Auxiliar	88262	SINAPI	CARPINTEIRO DE FORMAS COM ENCARGOS COMPLEMENTARES	SEDI - SERVIÇOS DIVERSOS	H	0,5691000	30,20	17,18
Composição Auxiliar	91692	SINAPI	SERRA CIRCULAR DE BANCADA COM MOTOR ELÉTRICO POTÊNCIA DE 5HP, COM COIFA PARA DISCO 10" - CHP DIURNO. AF_08/2015	CHOR - CUSTOS HORÁRIOS DE MÁQUINAS E EQUIPAMENTOS	CHP	0,0044000	36,85	0,16
Composição Auxiliar	91693	SINAPI	SERRA CIRCULAR DE BANCADA COM MOTOR ELÉTRICO POTÊNCIA DE 5HP, COM COIFA PARA DISCO 10" - CHI DIURNO. AF_08/2015	CHOR - CUSTOS HORÁRIOS DE MÁQUINAS E EQUIPAMENTOS	CHI	0,0191000	35,34	0,67
Composição Auxiliar	94974	SINAPI	CONCRETO MAGRO PARA LASTRO, TRAÇO 1:4,5:4,5 (EM MASSA SECA DE CIMENTO/ AREIA MÉDIA/ BRITA 1) - PREPARO MANUAL. AF_05/2021	FUES - FUNDAÇÕES E ESTRUTURAS	m³	0,0012000	472,02	0,56
Insumo	00003992	SINAPI	TABUA APARELHADA *2,5 X 30* CM, EM MACARANDUBA, ANGELIM OU EQUIVALENTE DA REGIAO	Material	M	1,0000000	30,63	30,63
Insumo	00004433	SINAPI	CAIBRO NAO APARELHADO *6 X 6* CM, EM MACARANDUBA, ANGELIM OU EQUIVALENTE DA REGIAO - BRUTA	Material	M	1,2273000	25,81	31,67
Insumo	00005061	SINAPI	PREGO DE ACO POLIDO COM CABECA 18 X 27 (2 1/2 X 10)	Material	KG	0,0428000	20,00	0,85
Insumo	00007243	SINAPI	TELHA TRAPEZOIDAL EM ACO ZINCADO, SEM PINTURA, ALTURA DE APROXIMADAMENTE 40 MM, ESPESSURA DE 0,50 MM E LARGURA UTIL DE 980 MM	Material	m²	0,5853000	55,64	32,56

MO sem LS =>	7,39	LS =>	8,50	MO com LS =>	15,89
Valor do BDI =>	29,60			Valor com BDI =>	148,03

Quant. => 351,0000000 Preço Total => 51.958,53

1.1.0.0.8.	Código	Banco	Descrição	Tipo	Und	Quant.	Valor Unit	Total
------------	--------	-------	-----------	------	-----	--------	------------	-------

Victor Santos Mendonça
 Engenheiro Civil
 CREA 3275 TPAL

CÂMARA MUNICIPAL DE LUÍS EDUARDO MAGALHÃES
CNPJ: 04.214.440/0001-00



Obra
REFORMA DOS PRÉDIOS DA CÂMARA MUNICIPAL DE LUÍS EDUARDO
MAGALHÃES/BA

BANCOS:	BDI:	ENCARGOS SOCIAIS
SINAPI - 04/2023 - Bahia ORSE - 03/2023 - Sergipe FDE - 01/2023 - São Paulo EMBASA - 01/2023 - Bahia	SBC - 05/2023 - Bahia SEINFRA - 027 - Ceará CAEMA - 12/2019 - Maranhão CAERN - 11/2022 - Rio Grande do Norte	25% Não Desonerado: Horista: 115,15% Mensalista: 71,22%

Planilha Orçamentária Analítica

Composição	13294	ORSE	Portão em chapa de ferro n.º 18(1,25mm), de correr de 3,50 x 3,00m, quadro em tubo de ferro galvanizado de 2", inclusive trancas/ferrolho	Esquadrias de Ferro	un	1,0000000	9.897,75	9.897,75		
Composição Auxiliar	10549	ORSE	Encargos Complementares - Servente	Provisórios	h	28,6200000	3,67	105,03		
Composição Auxiliar	10550	ORSE	Encargos Complementares - Pedreiro	Provisórios	h	1,0000000	3,53	3,53		
Composição Auxiliar	10594	ORSE	Encargos Complementares - Serralheiro ou Operador de Equipamento Leve	Provisórios	h	27,6200000	3,50	96,67		
Insumo	13118	ORSE	Perfil Aço, UDC Enrijecido 50 x 25 x 2,30(kg/m) - SAE 1008/1012 kg	Material	kg	17,7100000	12,11	214,46		
Insumo	261	ORSE	Barra quadrada de ferro 1/2" (1,27 kg/m) m	Material	kg	3,8500000	15,51	59,71		
Insumo	7504	ORSE	Perfil Aço, Cantoneira abas iguais - 1" x 1/4" (2,22 kg/m) kg	Material	kg	155,4100000	10,43	1.620,92		
Insumo	8810	ORSE	Barra chata de ferro 3/4" x 1/4" (0,95 kg/m) kg	Material	kg	59,1900000	12,21	722,70		
Insumo	8855	ORSE	Roldana para portão de ferro de correr (inferior), d=3", com caixa un	Material	un	2,0000000	76,11	152,22		
Insumo	8856	ORSE	Barra chata de ferro 1/2"x1/4" (0,59 kg/m) kg	Material	kg	4,5400000	12,21	55,43		
Insumo	00004750	SINAPI	PEDREIRO (HORISTA)	Mão de Obra	H	1,0000000	21,79	21,79		
Insumo	00006110	SINAPI	SERRALHEIRO (HORISTA)	Mão de Obra	H	27,6200000	21,79	601,83		
Insumo	00006111	SINAPI	SERVENTE DE OBRAS	Mão de Obra	H	28,6200000	13,03	372,91		
Insumo	00011002	SINAPI	ELETRODO REVESTIDO AWS - E6013, DIAMETRO IGUAL A 2,50 MM	Material	KG	25,0400000	32,49	813,54		
Insumo	00011046	SINAPI	CHAPA DE ACO GALVANIZADA BITOLA GSG 18, E = 1,25 MM (10,00 KG/M2)	Material	KG	90,6000000	12,49	1.131,59		
Insumo	00021013	SINAPI	TUBO ACO GALVANIZADO COM COSTURA, CLASSE LEVE, DN 50 MM (2"), E = 3,00 MM, *4,40* KG/M (NBR 5580)	Material	M	42,3500000	92,69	3.925,42		
				MO sem LS =>		463,18	LS =>	533,35	MO com LS =>	996,53
				Valor do BDI =>		2.474,43			Valor com BDI =>	12.372,18
						Quant. =>	1,0000000	Preço Total =>	12.372,18	

Victor Santos Mendonça
 Engenheiro Civil
 CREA 3275 TPAL

CÂMARA MUNICIPAL DE LUÍS EDUARDO MAGALHÃES
CNPJ: 04.214.440/0001-00



Obra
REFORMA DOS PRÉDIOS DA CÂMARA MUNICIPAL DE LUÍS EDUARDO
MAGALHÃES/BA

BANCOS:	BDI:	ENCARGOS SOCIAIS
SINAPI - 04/2023 - Bahia ORSE - 03/2023 - Sergipe FDE - 01/2023 - São Paulo EMBASA - 01/2023 - Bahia	SBC - 05/2023 - Bahia SEINFRA - 027 - Ceará CAEMA - 12/2019 - Maranhão CAERN - 11/2022 - Rio Grande do Norte	25% Não Desonerado: Horista: 115,15% Mensalista: 71,22%

Planilha Orçamentária Analítica

1.1.0.0.10.	Código	Banco	Descrição	Tipo	Und	Quant.	Valor Unit	Total		
Composição	7369	ORSE	Concreto Armado fck=30,0MPa, usinado, bombeado, adensado e lançado, para uso Geral, com formas planas em compensado resinado 12mm (05 usos)	Conversão InfoWOrca	m³	1,0000000	2.594,50	2.594,50		
Composição Auxiliar	116	ORSE	Forma Plana para estruturas, em compensado resinado de 12mm, 05 usos, inclusive escoramento - Revisada 07..2015	Formas	m²	10,0000000	82,56	825,60		
Composição Auxiliar	140	ORSE	Aço CA - 50 Ø 6,3 a 12,5mm, inclusive corte, dobragem, montagem e colocação de ferragens nas formas, para superestruturas e fundações - R1	Armaduras Convencionais	kg	80,0000000	14,06	1.124,80		
Composição Auxiliar	3346	ORSE	Concreto simples usinado fck=30mpa, bombeado, lançado e adensado em superestrutura	Conversão InfoWOrca	m³	1,0000000	644,10	644,10		
				MO sem LS =>		302,58	LS =>	348,42	MO com LS =>	651,00
				Valor do BDI =>		648,62			Valor com BDI =>	3.243,12
					Quant. =>	0,6720000		Preço Total =>		2.179,37

	Código	Banco	Descrição	Tipo	Und	Quant.	Valor Unit	Total		
Insumo	00043605	SINAPI	TRILHO PANTOGRAFICO RETO, EM ALUMINIO, TIPO U, COM DIMENSOES DE *38 X 38* MM PARA PORTA DE CORRER	Material	M	1,0000000	41,83	41,83		
				MO sem LS =>		0,00	LS =>	0,00	MO com LS =>	0,00
				Valor do BDI =>		10,45			Valor com BDI =>	52,28
					Quant. =>	8,0000000		Preço Total =>		418,24

1.2			RETIRADAS E DEMOLIÇÕES					102.169,67		
1.2.0.0.1.	Código	Banco	Descrição	Tipo	Und	Quant.	Valor Unit	Total		
Composição	97644	SINAPI	REMOÇÃO DE PORTAS, DE FORMA MANUAL, SEM REAPROVEITAMENTO. AF_12/2017	SERP - SERVIÇOS PRELIMINARES	m²	1,0000000	9,56	9,56		
Composição Auxiliar	88309	SINAPI	PEDREIRO COM ENCARGOS COMPLEMENTARES	SEDI - SERVIÇOS DIVERSOS	H	0,1315000	30,60	4,02		
Composição Auxiliar	88316	SINAPI	SERVENTE COM ENCARGOS COMPLEMENTARES	SEDI - SERVIÇOS DIVERSOS	H	0,2582000	21,47	5,54		
				MO sem LS =>		2,95	LS =>	3,40	MO com LS =>	6,35
				Valor do BDI =>		2,39			Valor com BDI =>	11,95

Victor Santos Mendonça
 Engenheiro Civil
 CREA 3275 TPAL

CÂMARA MUNICIPAL DE LUÍS EDUARDO MAGALHÃES
CNPJ: 04.214.440/0001-00



Obra
REFORMA DOS PRÉDIOS DA CÂMARA MUNICIPAL DE LUÍS EDUARDO
MAGALHÃES/BA

BANCOS:	BDI:	ENCARGOS SOCIAIS
SINAPI - 04/2023 - Bahia ORSE - 03/2023 - Sergipe FDE - 01/2023 - São Paulo EMBASA - 01/2023 - Bahia	SBC - 05/2023 - Bahia 25% SEINFRA - 027 - Ceará CAEMA - 12/2019 - Maranhão CAERN - 11/2022 - Rio Grande do Norte	Não Desonerado: Horista: 115,15% Mensalista: 71,22%

Planilha Orçamentária Analítica

Quant. => 200,3400000 Preço Total => 2.394,06

1.2.0.0.2.	Código	Banco	Descrição	Tipo	Und	Quant.	Valor Unit	Total		
Composição	97663	SINAPI	REMOÇÃO DE LOUÇAS, DE FORMA MANUAL, SEM REAPROVEITAMENTO. AF_12/2017	SERP - SERVIÇOS PRELIMINARES	UN	1,0000000	12,63	12,63		
Composição Auxiliar	88267	SINAPI	ENCANADOR OU BOMBEIRO HIDRÁULICO COM ENCARGOS COMPLEMENTARES	SEDI - SERVIÇOS DIVERSOS	H	0,1755000	29,85	5,23		
Composição Auxiliar	88316	SINAPI	SERVENTE COM ENCARGOS COMPLEMENTARES	SEDI - SERVIÇOS DIVERSOS	H	0,3448000	21,47	7,40		
				MO sem LS =>		3,94	LS =>	4,53	MO com LS =>	8,47
				Valor do BDI =>		3,15			Valor com BDI =>	15,78
						Quant. =>	60,0000000	Preço Total =>	946,80	

1.2.0.0.3.	Código	Banco	Descrição	Tipo	Und	Quant.	Valor Unit	Total		
Composição	97632	SINAPI	DEMOLIÇÃO DE RODAPÉ CERÂMICO, DE FORMA MANUAL, SEM REAPROVEITAMENTO. AF_12/2017	SERP - SERVIÇOS PRELIMINARES	M	1,0000000	2,66	2,66		
Composição Auxiliar	88256	SINAPI	AZULEJISTA OU LADRILHISTA COM ENCARGOS COMPLEMENTARES	SEDI - SERVIÇOS DIVERSOS	H	0,0293000	30,45	0,89		
Composição Auxiliar	88316	SINAPI	SERVENTE COM ENCARGOS COMPLEMENTARES	SEDI - SERVIÇOS DIVERSOS	H	0,0825000	21,47	1,77		
				MO sem LS =>		0,80	LS =>	0,93	MO com LS =>	1,73
				Valor do BDI =>		0,66			Valor com BDI =>	3,32
						Quant. =>	1.600,0000000	Preço Total =>	5.312,00	

1.2.0.0.4.	Código	Banco	Descrição	Tipo	Und	Quant.	Valor Unit	Total		
Composição	12	ORSE	Demolição de forros	Demolições / Remoções	m²	1,0000000	7,68	7,68		
Composição Auxiliar	10549	ORSE	Encargos Complementares - Servente	Provisórios	h	0,4000000	3,67	1,46		
Composição Auxiliar	10551	ORSE	Encargos Complementares - Carpinteiro	Provisórios	h	0,0400000	3,56	0,14		
Insumo	00001213	SINAPI	CARPINTEIRO DE FORMAS (HORISTA)	Mão de Obra	H	0,0400000	21,79	0,87		
Insumo	00006111	SINAPI	SERVENTE DE OBRAS	Mão de Obra	H	0,4000000	13,03	5,21		
				MO sem LS =>		2,83	LS =>	3,25	MO com LS =>	6,08

Victor Santos Mendonça
 Engenheiro Civil
 CREA 3275 TPAL

CÂMARA MUNICIPAL DE LUÍS EDUARDO MAGALHÃES
CNPJ: 04.214.440/0001-00



Obra
REFORMA DOS PRÉDIOS DA CÂMARA MUNICIPAL DE LUÍS EDUARDO
MAGALHÃES/BA

BANCOS:	BDI:	ENCARGOS SOCIAIS
SINAPI - 04/2023 - Bahia ORSE - 03/2023 - Sergipe FDE - 01/2023 - São Paulo EMBASA - 01/2023 - Bahia	SBC - 05/2023 - Bahia SEINFRA - 027 - Ceará CAEMA - 12/2019 - Maranhão CAERN - 11/2022 - Rio Grande do Norte	25% Não Desonerado: Horista: 115,15% Mensalista: 71,22%

Planilha Orçamentária Analítica

Valor do BDI => 1,92 Valor com BDI => 9,60
Quant. => 3.081,6700000 Preço Total => 29.584,03

1.2.0.0.5.	Código	Banco	Descrição	Tipo	Und	Quant.	Valor Unit	Total
Composição	97633	SINAPI	DEMOLIÇÃO DE REVESTIMENTO CERÂMICO, DE FORMA MANUAL, SEM REAPROVEITAMENTO. AF_12/2017	SERP - SERVIÇOS PRELIMINARES	m²	1,0000000	23,21	23,21
Composição Auxiliar	88256	SINAPI	AZULEJISTA OU LADRILHISTA COM ENCARGOS COMPLEMENTARES	SEDI - SERVIÇOS DIVERSOS	H	0,2553000	30,45	7,77
Composição Auxiliar	88316	SINAPI	SERVENTE COM ENCARGOS COMPLEMENTARES	SEDI - SERVIÇOS DIVERSOS	H	0,7195000	21,47	15,44
				MO sem LS =>		7,07	LS => 8,14	MO com LS => 15,21
				Valor do BDI =>		5,80		Valor com BDI => 29,01
						Quant. =>	591,2400000	Preço Total => 17.151,87

1.2.0.0.6.	Código	Banco	Descrição	Tipo	Und	Quant.	Valor Unit	Total
Composição	8387	ORSE	Remoção de bancada de granito (ou marmore)	Demolições / Remoções	m²	1,0000000	20,48	20,48
Composição Auxiliar	10549	ORSE	Encargos Complementares - Servente	Provisórios	h	1,0000000	3,67	3,67
Composição Auxiliar	10550	ORSE	Encargos Complementares - Pedreiro	Provisórios	h	0,1500000	3,53	0,52
Insumo	00004750	SINAPI	PEDREIRO (HORISTA)	Mão de Obra	H	0,1500000	21,79	3,26
Insumo	00006111	SINAPI	SERVENTE DE OBRAS	Mão de Obra	H	1,0000000	13,03	13,03
				MO sem LS =>		7,57	LS => 8,72	MO com LS => 16,29
				Valor do BDI =>		5,12		Valor com BDI => 25,60
						Quant. =>	20,8000000	Preço Total => 532,48

1.2.0.0.7.	Código	Banco	Descrição	Tipo	Und	Quant.	Valor Unit	Total
Composição	12504	ORSE	Remoção de divisória de granito (ou marmore)	Demolições / Remoções	m²	1,0000000	13,44	13,44
Composição Auxiliar	10549	ORSE	Encargos Complementares - Servente	Provisórios	h	0,7000000	3,67	2,56
Composição Auxiliar	10550	ORSE	Encargos Complementares - Pedreiro	Provisórios	h	0,0700000	3,53	0,24

Victor Santos Mendonça
 Engenheiro Civil
 CREA 3275 TPAL

CÂMARA MUNICIPAL DE LUÍS EDUARDO MAGALHÃES
CNPJ: 04.214.440/0001-00



Obra
REFORMA DOS PRÉDIOS DA CÂMARA MUNICIPAL DE LUÍS EDUARDO MAGALHÃES/BA

BANCOS:	BDI:	ENCARGOS SOCIAIS
SINAPI - 04/2023 - Bahia ORSE - 03/2023 - Sergipe FDE - 01/2023 - São Paulo EMBASA - 01/2023 - Bahia	SBC - 05/2023 - Bahia 25% SEINFRA - 027 - Ceará CAEMA - 12/2019 - Maranhão CAERN - 11/2022 - Rio Grande do Norte	Não Desonerado: Horista: 115,15% Mensalista: 71,22%

Planilha Orçamentária Analítica

Insumo	00004750	SINAPI	PEDREIRO (HORISTA)	Mão de Obra	H	0,0700000	21,79	1,52	
Insumo	00006111	SINAPI	SERVENTE DE OBRAS	Mão de Obra	H	0,7000000	13,03	9,12	
				MO sem LS =>		4,95	LS =>	5,69	
				Valor do BDI =>		3,36		MO com LS =>	10,64
								Valor com BDI =>	16,80

Quant. => 76,1400000 Preço Total => 1.279,15

1.2.0.0.8.	Código	Banco	Descrição	Tipo	Und	Quant.	Valor Unit	Total	
Composição	40	ORSE	Remoção de luminária	Demolições / Remoções	un	1,0000000	12,58	12,58	
Composição Auxiliar	10549	ORSE	Encargos Complementares - Servente	Provisórios	h	0,3000000	3,67	1,10	
Composição Auxiliar	10552	ORSE	Encargos Complementares - Eletricista	Provisórios	h	0,3000000	3,51	1,05	
Insumo	00002436	SINAPI	ELETRICISTA (HORISTA)	Mão de Obra	H	0,3000000	21,79	6,53	
Insumo	00006111	SINAPI	SERVENTE DE OBRAS	Mão de Obra	H	0,3000000	13,03	3,90	
				MO sem LS =>		4,85	LS =>	5,58	
				Valor do BDI =>		3,14		MO com LS =>	10,43
								Valor com BDI =>	15,72

Quant. => 200,0000000 Preço Total => 3.144,00

1.2.0.0.9.	Código	Banco	Descrição	Tipo	Und	Quant.	Valor Unit	Total	
Composição	26	ORSE	Coleta e carga manuais de entulho	Demolições / Remoções	m³	1,0000000	16,70	16,70	
Composição Auxiliar	10549	ORSE	Encargos Complementares - Servente	Provisórios	h	1,0000000	3,67	3,67	
Insumo	00006111	SINAPI	SERVENTE DE OBRAS	Mão de Obra	H	1,0000000	13,03	13,03	
				MO sem LS =>		6,06	LS =>	6,97	
				Valor do BDI =>		4,17		MO com LS =>	13,03
								Valor com BDI =>	20,87

Quant. => 240,0000000 Preço Total => 5.008,80

1.2.0.0.10.	Código	Banco	Descrição	Tipo	Und	Quant.	Valor Unit	Total
-------------	--------	-------	-----------	------	-----	--------	------------	-------

Victor Santos Mendonça
 Engenheiro Civil
 CREA 3275 TPAL

CÂMARA MUNICIPAL DE LUÍS EDUARDO MAGALHÃES
CNPJ: 04.214.440/0001-00



Obra
REFORMA DOS PRÉDIOS DA CÂMARA MUNICIPAL DE LUÍS EDUARDO
MAGALHÃES/BA

BANCOS:	BDI:	ENCARGOS SOCIAIS
SINAPI - 04/2023 - Bahia ORSE - 03/2023 - Sergipe FDE - 01/2023 - São Paulo EMBASA - 01/2023 - Bahia	SBC - 05/2023 - Bahia SEINFRA - 027 - Ceará CAEMA - 12/2019 - Maranhão CAERN - 11/2022 - Rio Grande do Norte	25% Não Desonerado: Horista: 115,15% Mensalista: 71,22%

Planilha Orçamentária Analítica

Composição	13197	ORSE	Locação de caixa coletora de entulho capacidade 5 m³ (Local: Aracaju), prazo máximo de 7 dias	Diversos	un	1,0000000	286,15	286,15	
Insumo	7962	ORSE	Locação de caixa coletora de entulho capacidade 5 m³ (Local: Aracaju) un	Serviços	un	1,0000000	286,15	286,15	
				MO sem LS =>	0,00	LS =>	0,00	MO com LS =>	0,00
				Valor do BDI =>	71,53			Valor com BDI =>	357,68
						Quant. =>	96,0000000	Preço Total =>	34.337,28

1.2.0.0.11.	Código	Banco	Descrição	Tipo	Und	Quant.	Valor Unit	Total	
Composição	100984	SINAPI	CARGA, MANOBRA E DESCARGA DE ENTULHO EM CAMINHÃO BASCULANTE 18 M³ - CARGA COM ESCAVADEIRA HIDRÁULICA (CAÇAMBA DE 0,80 M³ / 111 HP) E DESCARGA LIVRE (UNIDADE: M3). AF_07/2020	TRAN - TRANSPORTES, CARGAS E DESCARGAS	m³	1,0000000	8,27	8,27	
Composição Auxiliar	5631	SINAPI	ESCAVADEIRA HIDRÁULICA SOBRE ESTEIRAS, CAÇAMBA 0,80 M3, PESO OPERACIONAL 17 T, POTENCIA BRUTA 111 HP - CHP DIURNO. AF_06/2014	CHOR - CUSTOS HORÁRIOS DE MÁQUINAS E EQUIPAMENTOS	CHP	0,0083000	212,63	1,76	
Composição Auxiliar	5632	SINAPI	ESCAVADEIRA HIDRÁULICA SOBRE ESTEIRAS, CAÇAMBA 0,80 M3, PESO OPERACIONAL 17 T, POTENCIA BRUTA 111 HP - CHI DIURNO. AF_06/2014	CHOR - CUSTOS HORÁRIOS DE MÁQUINAS E EQUIPAMENTOS	CHI	0,0074000	93,32	0,69	
Composição Auxiliar	89883	SINAPI	CAMINHÃO BASCULANTE 18 M3, COM CAVALO MECÂNICO DE CAPACIDADE MÁXIMA DE TRAÇÃO COMBINADO DE 45000 KG, POTÊNCIA 330 CV, INCLUSIVE SEMIREBOQUE COM CAÇAMBA METÁLICA - CHP DIURNO. AF_12/2014	CHOR - CUSTOS HORÁRIOS DE MÁQUINAS E EQUIPAMENTOS	CHP	0,0153000	330,44	5,05	
Composição Auxiliar	89884	SINAPI	CAMINHÃO BASCULANTE 18 M3, COM CAVALO MECÂNICO DE CAPACIDADE MÁXIMA DE TRAÇÃO COMBINADO DE 45000 KG, POTÊNCIA 330 CV, INCLUSIVE SEMIREBOQUE COM CAÇAMBA METÁLICA - CHI DIURNO. AF_12/2014	CHOR - CUSTOS HORÁRIOS DE MÁQUINAS E EQUIPAMENTOS	CHI	0,0095000	81,09	0,77	
				MO sem LS =>	0,49	LS =>	0,56	MO com LS =>	1,05
				Valor do BDI =>	2,06			Valor com BDI =>	10,33
						Quant. =>	240,0000000	Preço Total =>	2.479,20

1.3			SISTEMA DE VEDAÇÕES					164.754,23
1.3.1			DRYWALL (NOVAS, SUBSTITUIÇÕES E FECHAMENTOS DE PRUMADAS DE INSTALAÇÕES PREDIAIS)					99.905,80
1.3.1.0.1.	Código	Banco	Descrição	Tipo	Und	Quant.	Valor Unit	Total

Victor Santos Mendonça
 Engenheiro Civil
 CREA 3275 TPAL

CÂMARA MUNICIPAL DE LUÍS EDUARDO MAGALHÃES
CNPJ: 04.214.440/0001-00



Obra
REFORMA DOS PRÉDIOS DA CÂMARA MUNICIPAL DE LUÍS EDUARDO
MAGALHÃES/BA

BANCOS:	BDI:	ENCARGOS SOCIAIS
SINAPI - 04/2023 - Bahia ORSE - 03/2023 - Sergipe FDE - 01/2023 - São Paulo EMBASA - 01/2023 - Bahia	SBC - 05/2023 - Bahia SEINFRA - 027 - Ceará CAEMA - 12/2019 - Maranhão CAERN - 11/2022 - Rio Grande do Norte	25% Não Desonerado: Horista: 115,15% Mensalista: 71,22%

Planilha Orçamentária Analítica

Composição	96368	SINAPI	PAREDE COM PLACAS DE GESSO ACARTONADO (DRYWALL), PARA USO INTERNO COM DUAS FACES DUPLAS E ESTRUTURA METÁLICA COM GUIAS DUPLAS, SEM VÃOS. AF_06/2017	PARE - PAREDES/PAINEIS	m²	1,0000000	210,33	210,33		
Composição Auxiliar	88278	SINAPI	MONTADOR DE ESTRUTURA METÁLICA COM ENCARGOS COMPLEMENTARES	SEDI - SERVIÇOS DIVERSOS	H	0,8820000	39,98	35,26		
Composição Auxiliar	88316	SINAPI	SERVENTE COM ENCARGOS COMPLEMENTARES	SEDI - SERVIÇOS DIVERSOS	H	0,2205000	21,47	4,73		
Insumo	00037586	SINAPI	PINO DE ACO COM ARRUELA CONICA, DIAMETRO ARRUELA = *23* MM E COMP HASTE = *27* MM (ACAO INDIRETA)	Material	CENTO	0,0486000	81,73	3,97		
Insumo	00039413	SINAPI	PLACA / CHAPA DE GESSO ACARTONADO, STANDARD (ST), COR BRANCA, E = 12,5 MM, 1200 X 2400 MM (L X C)	Material	m²	4,2120000	21,88	92,15		
Insumo	00039419	SINAPI	PERFIL GUIA, FORMATO U, EM ACO ZINCADO, PARA ESTRUTURA PAREDE DRYWALL, E = 0,5 MM, 70 X 3000 MM (L X C)	Material	M	1,5209000	9,47	14,40		
Insumo	00039422	SINAPI	PERFIL MONTANTE, FORMATO C, EM ACO ZINCADO, PARA ESTRUTURA PAREDE DRYWALL, E = 0,5 MM, 70 X 3000 MM (L X C)	Material	M	3,9819000	10,74	42,76		
Insumo	00039431	SINAPI	FITA DE PAPEL MICROPERFURADO, 50 X 150 MM, PARA TRATAMENTO DE JUNTAS DE CHAPA DE GESSO PARA DRYWALL	Material	M	2,5027000	0,34	0,85		
Insumo	00039432	SINAPI	FITA DE PAPEL REFORCADA COM LAMINA DE METAL PARA REFORCO DE CANTOS DE CHAPA DE GESSO PARA DRYWALL	Material	M	1,4815000	3,03	4,48		
Insumo	00039434	SINAPI	MASSA DE REJUNTE EM PO PARA DRYWALL, A BASE DE GESSO, SECAGEM RAPIDA, PARA TRATAMENTO DE JUNTAS DE CHAPA DE GESSO (NECESSITA ADICAO DE AGUA)	Equipamento	KG	1,0327000	3,79	3,91		
Insumo	00039435	SINAPI	PARAFUSO DRY WALL, EM ACO FOSFATIZADO, CABECA TROMBETA E PONTA AGULHA (TA), COMPRIMENTO 25 MM	Material	UN	20,0077000	0,12	2,40		
Insumo	00039437	SINAPI	PARAFUSO DRY WALL, EM ACO FOSFATIZADO, CABECA TROMBETA E PONTA AGULHA (TA), COMPRIMENTO 45 MM	Material	UN	20,0077000	0,26	5,20		
Insumo	00039443	SINAPI	PARAFUSO DRY WALL, EM ACO ZINCADO, CABECA LENTILHA E PONTA BROCA (LB), LARGURA 4,2 MM, COMPRIMENTO 13 MM	Material	UN	0,8076000	0,28	0,22		
				MO sem LS =>		14,82	LS =>	17,06	MO com LS =>	31,88
				Valor do BDI =>		52,58			Valor com BDI =>	262,91
						Quant. =>	380,0000000	Preço Total =>	99.905,80	

1.3.2			DIVISÓRIAS DE BANHEIROS						64.848,43
--------------	--	--	--------------------------------	--	--	--	--	--	------------------

Victor Santos Mendonça
 Engenheiro Civil
 CREA 3275 TPAL

CÂMARA MUNICIPAL DE LUÍS EDUARDO MAGALHÃES
CNPJ: 04.214.440/0001-00



Obra
REFORMA DOS PRÉDIOS DA CÂMARA MUNICIPAL DE LUÍS EDUARDO
MAGALHÃES/BA

BANCOS:	BDI:	ENCARGOS SOCIAIS
SINAPI - 04/2023 - Bahia ORSE - 03/2023 - Sergipe FDE - 01/2023 - São Paulo EMBASA - 01/2023 - Bahia	SBC - 05/2023 - Bahia SEINFRA - 027 - Ceará CAEMA - 12/2019 - Maranhão CAERN - 11/2022 - Rio Grande do Norte	25% Não Desonerado: Horista: 115,15% Mensalista: 71,22%

Planilha Orçamentária Analítica

1.3.2.0.1.	Código	Banco	Descrição	Tipo	Und	Quant.	Valor Unit	Total		
Composição	13318	ORSE	Divisória em granito São Gabriel polido, e=2cm, inclusive montagem com ferragens	Divisórias	m²	1,0000000	681,36	681,36		
Composição Auxiliar	10549	ORSE	Encargos Complementares - Servente	Provisórios	h	2,4000000	3,67	8,80		
Composição Auxiliar	10550	ORSE	Encargos Complementares - Pedreiro	Provisórios	h	2,4000000	3,53	8,47		
Insumo	2511	ORSE	Perfil Aço Inox, Cantoneira abas iguais - 1" x 1/8" (1,19kg/m) m	Material	kg	2,6600000	15,49	41,20		
Insumo	14012	ORSE	Granito São Gabriel, e=2cm, com polimento dos 2 lados m2	Material	m²	1,0000000	539,33	539,33		
Insumo	00004750	SINAPI	PEDREIRO (HORISTA)	Mão de Obra	H	2,4000000	21,79	52,29		
Insumo	00006111	SINAPI	SERVENTE DE OBRAS	Mão de Obra	H	2,4000000	13,03	31,27		
				MO sem LS =>		38,84	LS =>	44,72	MO com LS =>	83,56
				Valor do BDI =>		170,34			Valor com BDI =>	851,70
						Quant. =>	76,1400000	Preço Total =>	64.848,43	

1.4	REVESTIMENTO DE PAREDE								179.775,02	
1.4.0.0.1.	Código	Banco	Descrição	Tipo	Und	Quant.	Valor Unit	Total		
Composição	87829	SINAPI	EMBOÇO OU MASSA ÚNICA EM ARGAMASSA TRAÇO 1:2:8, PREPARO MECÂNICO COM BETONEIRA 400 L, APLICADA MANUALMENTE NAS PAREDES INTERNAS DA SACADA, ESPESSURA DE 35 MM, SEM USO DE TELA METÁLICA DE REFORÇO CONTRA FISSURAÇÃO. AF_08/2022	REVE - REVESTIMENTO E TRATAMENTO DE SUPERFÍCIES	m²	1,0000000	94,94	94,94		
Composição Auxiliar	87292	SINAPI	ARGAMASSA TRAÇO 1:2:8 (EM VOLUME DE CIMENTO, CAL E AREIA MÉDIA ÚMIDA) PARA EMBOÇO/MASSA ÚNICA/ASSENTAMENTO DE ALVENARIA DE VEDAÇÃO, PREPARO MECÂNICO COM BETONEIRA 400 L. AF_08/2019	SEDI - SERVIÇOS DIVERSOS	m³	0,0481000	674,87	32,46		
Composição Auxiliar	88309	SINAPI	PEDREIRO COM ENCARGOS COMPLEMENTARES	SEDI - SERVIÇOS DIVERSOS	H	1,2000000	30,60	36,72		
Composição Auxiliar	88316	SINAPI	SERVENTE COM ENCARGOS COMPLEMENTARES	SEDI - SERVIÇOS DIVERSOS	H	1,2000000	21,47	25,76		
				MO sem LS =>		22,04	LS =>	25,37	MO com LS =>	47,41
				Valor do BDI =>		23,73			Valor com BDI =>	118,67

Victor Santos Mendonça
 Engenheiro Civil
 CREA 3275 TPAL

CÂMARA MUNICIPAL DE LUÍS EDUARDO MAGALHÃES
CNPJ: 04.214.440/0001-00



Obra
REFORMA DOS PRÉDIOS DA CÂMARA MUNICIPAL DE LUÍS EDUARDO
MAGALHÃES/BA

BANCOS:	BDI:	ENCARGOS SOCIAIS
SINAPI - 04/2023 - Bahia ORSE - 03/2023 - Sergipe FDE - 01/2023 - São Paulo EMBASA - 01/2023 - Bahia	SBC - 05/2023 - Bahia 25% SEINFRA - 027 - Ceará CAEMA - 12/2019 - Maranhão CAERN - 11/2022 - Rio Grande do Norte	Não Desonerado: Horista: 115,15% Mensalista: 71,22%

Planilha Orçamentária Analítica

Quant. => 118,2500000 Preço Total => 14.032,72

1.4.0.0.2.	Código Banco	Descrição	Tipo	Und	Quant.	Valor Unit	Total
Composição	12442 ORSE	Revestimento cerâmico para piso ou parede, 90 x 90 cm, porcelanato, esmaltado, polido, linha munari cimento, Eliane ou similar, aplicado com argamassa industrializada ac-iii, rejuntado, exclusive regularização de base ou emboço - Rev - 03	Azulejos e Cerâmicas	m²	1,0000000	224,27	224,27
Composição Auxiliar	4303 ORSE	Argamassa industrializada AC-III, Votomassa ou similar	Argamassas	kg	4,5000000	2,04	9,18
Composição Auxiliar	10549 ORSE	Encargos Complementares - Servente	Provisórios	h	0,4500000	3,67	1,65
Composição Auxiliar	10550 ORSE	Encargos Complementares - Pedreiro	Provisórios	h	0,5500000	3,53	1,94
Insumo	13255 ORSE	Cerâmica 90 x 90cm, porcelanato, eliane, linha munari cimento polido ou similar m2	Material	m²	1,0500000	146,85	154,19
Insumo	00004750 SINAPI	PEDREIRO (HORISTA)	Mão de Obra	H	0,5500000	21,79	11,98
Insumo	00006111 SINAPI	SERVENTE DE OBRAS	Mão de Obra	H	0,4500000	13,03	5,86
Insumo	00037329 SINAPI	REJUNTE EPOXI, QUALQUER COR	Material	KG	0,3800000	103,88	39,47

MO sem LS => 8,48 LS => 9,76 MO com LS => 18,24
Valor do BDI => 56,06 Valor com BDI => 280,33

Quant. => 591,2400000 Preço Total => 165.742,30

1.5	FORRO							783.629,64
1.5.0.0.1.	Código Banco	Descrição	Tipo	Und	Quant.	Valor Unit	Total	
Composição	1100140 CAERN	FORRO COMPOSTO POR PAINEIS DE LÃ DE VIDRO, REVESTIDOS EM PVC MICROPERFURADO, DE *1250 X 625* MM, ESPESSURA 15 MM, INSTALADO.R_11/2020	110	M²	1,0000000	198,48	198,48	
Insumo	00003275 SINAPI	FORRO COMPOSTO POR PAINEIS DE LA DE VIDRO, REVESTIDOS EM PVC MICROPERFURADO, DE *1250 X 625* MM, ESPESSURA 15 MM (COM COLOCACAO)	Material	m²	1,4559004	136,33	198,48	

MO sem LS => 0,00 LS => 0,00 MO com LS => 0,00
Valor do BDI => 49,62 Valor com BDI => 248,10

Victor Santos Mendonça
Victor Santos Mendonça
Engenheiro Civil
CREA 3275 TPAL

CÂMARA MUNICIPAL DE LUÍS EDUARDO MAGALHÃES
CNPJ: 04.214.440/0001-00



Obra
REFORMA DOS PRÉDIOS DA CÂMARA MUNICIPAL DE LUÍS EDUARDO
MAGALHÃES/BA

BANCOS:	BDI:	ENCARGOS SOCIAIS
SINAPI - 04/2023 - Bahia ORSE - 03/2023 - Sergipe FDE - 01/2023 - São Paulo EMBASA - 01/2023 - Bahia	SBC - 05/2023 - Bahia 25% SEINFRA - 027 - Ceará CAEMA - 12/2019 - Maranhão CAERN - 11/2022 - Rio Grande do Norte	Não Desonerado: Horista: 115,15% Mensalista: 71,22%

Planilha Orçamentária Analítica

Quant. => 3.081,6700000 Preço Total => 764.562,32

1.5.0.0.2.	Código Banco	Descrição	Tipo	Und	Quant.	Valor Unit	Total		
Composição	003-CAMLEM Próprio	ACABAMENTO DO FORRO NO ENCONTRO COM PELE DE VIDRO COM PERFIL DE ALUMÍNIO ANODIZADO	REVE - REVESTIMENTO E TRATAMENTO DE SUPERFÍCIES	M	1,0000000	113,50	113,50		
Composição Auxiliar	88309 SINAPI	PEDREIRO COM ENCARGOS COMPLEMENTARES	SEDI - SERVIÇOS DIVERSOS	H	1,0000000	30,60	30,60		
Composição Auxiliar	88242 SINAPI	AJUDANTE DE PEDREIRO COM ENCARGOS COMPLEMENTARES	SEDI - SERVIÇOS DIVERSOS	H	1,0000000	22,08	22,08		
Composição Auxiliar	12862 ORSE	Andaime tubular metálico simples com rodas - peça x dia	Andaimes	PxD	1,0000000	1,10	1,10		
Insumo	13144 ORSE	Perfil Alumínio, Cantoneira anodizada, 50,80mm x 3,20mm x 0,850kg/m m	Material	kg	1,1000000	34,23	37,65		
Insumo	11925 ORSE	Silicone Estrutural 3M - Sacher 600ml un	Material	un	0,0833333	264,85	22,07		
				MO sem LS =>	16,74	LS =>	19,28	MO com LS =>	36,02
				Valor do BDI =>	28,37			Valor com BDI =>	141,87

Quant. => 134,4000000 Preço Total => 19.067,32

1.6	IMPERMEABILIZAÇÃO DE LAJES (RAMPAS)							33.559,55	
1.6.0.0.1.	Código Banco	Descrição	Tipo	Und	Quant.	Valor Unit	Total		
Composição	4849 ORSE	Impermeabilização com vedapren branco ou similar, para lajes, 06 demãos	Tratamentos de Superfícies	m²	1,0000000	62,45	62,45		
Composição Auxiliar	10553 ORSE	Encargos Complementares - Pintor	Provisórios	h	0,4000000	3,73	1,49		
Insumo	4609 ORSE	Vedapren branco ou similar kg	Material	lata	2,5000000	20,90	52,25		
Insumo	00004783 SINAPI	PINTOR (HORISTA)	Mão de Obra	H	0,4000000	21,79	8,71		
				MO sem LS =>	4,05	LS =>	4,66	MO com LS =>	8,71
				Valor do BDI =>	15,61			Valor com BDI =>	78,06

Quant. => 429,9200000 Preço Total => 33.559,55

1.7	PINTURA							69.339,85
-----	---------	--	--	--	--	--	--	-----------

Victor Santos Mendonça
 Engenheiro Civil
 CREA 3275 TPAL

CÂMARA MUNICIPAL DE LUÍS EDUARDO MAGALHÃES
CNPJ: 04.214.440/0001-00



Obra
REFORMA DOS PRÉDIOS DA CÂMARA MUNICIPAL DE LUÍS EDUARDO
MAGALHÃES/BA

BANCOS:	BDI:	ENCARGOS SOCIAIS
SINAPI - 04/2023 - Bahia ORSE - 03/2023 - Sergipe FDE - 01/2023 - São Paulo EMBASA - 01/2023 - Bahia	SBC - 05/2023 - Bahia SEINFRA - 027 - Ceará CAEMA - 12/2019 - Maranhão CAERN - 11/2022 - Rio Grande do Norte	25% Não Desonerado: Horista: 115,15% Mensalista: 71,22%

Planilha Orçamentária Analítica

1.7.1	PAREDES INTERNAS							69.339,85		
1.7.1.0.1.	Código	Banco	Descrição	Tipo	Und	Quant.	Valor Unit	Total		
Composição	2291	ORSE	Pintura para interiores, sobre paredes ou tetos, com lixamento, aplicação de 01 demão de líquido selador, 02 demãos de massa corrida e 02 demãos de tinta pva latex convencional para interiores. Rev 03_04/2022	Latex PVA	m²	1,0000000	43,65	43,65		
Composição Auxiliar	2281	ORSE	Preparo de superfície com lixamento e aplicação de 01 demão de líquido selador	Latex PVA	m²	1,0000000	8,26	8,26		
Composição Auxiliar	2285	ORSE	Pintura de acabamento com aplicação de 02 demãos de tinta PVA latex para interiores - cores convencionais - Rev 03	Latex PVA	m²	1,0000000	16,55	16,55		
Composição Auxiliar	8623	ORSE	Emassamento de superfície, com aplicação de 02 demãos de massa corrida - R1	Latex PVA	m²	1,0000000	18,84	18,84		
				MO sem LS =>		14,46	LS =>	16,64	MO com LS =>	31,10
				Valor do BDI =>		10,91			Valor com BDI =>	54,56
						Quant. =>	481,9300000	Preço Total =>	26.294,10	

1.7.1.0.2.	Código	Banco	Descrição	Tipo	Und	Quant.	Valor Unit	Total		
Composição	3860	ORSE	Pintura de acabamento com aplicação de 02 demãos de tinta PVA latex para interiores/exteriores - cores especiais misturadas em máquina, tons fortes (laranja, vermelho, mostarda, verde limão, etc)	Latex PVA	m²	1,0000000	18,30	18,30		
Composição Auxiliar	10549	ORSE	Encargos Complementares - Servente	Provisórios	h	0,2000000	3,67	0,73		
Composição Auxiliar	10553	ORSE	Encargos Complementares - Pintor	Provisórios	h	0,4000000	3,73	1,49		
Insumo	3045	ORSE	Tinta PVA látex, misturada em máquina, cores especiais, tons fortes (laranja, vermelho, mostarda, verde limão) I	Material	gl	0,1800000	26,50	4,77		
Insumo	00004783	SINAPI	PINTOR (HORISTA)	Mão de Obra	H	0,4000000	21,79	8,71		
Insumo	00006111	SINAPI	SERVENTE DE OBRAS	Mão de Obra	H	0,2000000	13,03	2,60		
				MO sem LS =>		5,26	LS =>	6,05	MO com LS =>	11,31
				Valor do BDI =>		4,57			Valor com BDI =>	22,87

Victor Santos Mendonça
 Engenheiro Civil
 CREA 3275 TPAL

CÂMARA MUNICIPAL DE LUÍS EDUARDO MAGALHÃES
CNPJ: 04.214.440/0001-00



Obra
REFORMA DOS PRÉDIOS DA CÂMARA MUNICIPAL DE LUÍS EDUARDO
MAGALHÃES/BA

BANCOS:	BDI:	ENCARGOS SOCIAIS
SINAPI - 04/2023 - Bahia ORSE - 03/2023 - Sergipe FDE - 01/2023 - São Paulo EMBASA - 01/2023 - Bahia	SBC - 05/2023 - Bahia 25% SEINFRA - 027 - Ceará CAEMA - 12/2019 - Maranhão CAERN - 11/2022 - Rio Grande do Norte	Não Desonerado: Horista: 115,15% Mensalista: 71,22%

Planilha Orçamentária Analítica

Quant. => 481,9300000 Preço Total => 11.021,73

1.7.1.0.3.	Código Banco	Descrição	Tipo	Und	Quant.	Valor Unit	Total
Composição	3858 ORSE	Pintura de acabamento com aplicação de 02 demãos de tinta PVA latex para interiores/exteriores - cores especiais misturadas em máquina, tons claros (marfim, pérola, etc) -Rev 01	Latex PVA	m²	1,0000000	17,72	17,72
Composição Auxiliar	10549 ORSE	Encargos Complementares - Servente	Provisórios	h	0,2000000	3,67	0,73
Composição Auxiliar	10553 ORSE	Encargos Complementares - Pintor	Provisórios	h	0,4000000	3,73	1,49
Insumo	3043 ORSE	Tinta PVA látex, misturada em máquina, cores especiais, tons claros (marfim, pérola etc.) L	Material	gl	0,1800000	23,28	4,19
Insumo	00004783 SINAPI	PINTOR (HORISTA)	Mão de Obra	H	0,4000000	21,79	8,71
Insumo	00006111 SINAPI	SERVENTE DE OBRAS	Mão de Obra	H	0,2000000	13,03	2,60

MO sem LS => 5,26 LS => 6,05 MO com LS => 11,31
Valor do BDI => 4,43 Valor com BDI => 22,15

Quant. => 1.445,7800000 Preço Total => 32.024,02

1.8	ESQUADRIAS							157.554,59
1.8.0.0.1.	Código Banco	Descrição	Tipo	Und	Quant.	Valor Unit	Total	
Composição	8029 ORSE	Porta em madeira lei (Ipê), lisa, semi-ôca, 80 x 210cm, com visor de vidro 6mm (60x40cm), inclusive batentes e ferragens	Esquadrias de Madeira	un	1,0000000	1.039,00	1.039,00	
Composição Auxiliar	1903 ORSE	Argamassa cimento e areia traço t-1 (1:3) - 1 saco cimento 50kg / 3 padiolas areia dim. 0.35 x 0.45 x 0.23 m - Confeção mecânica e transporte	Argamassas	m³	0,0100000	560,92	5,60	
Composição Auxiliar	10549 ORSE	Encargos Complementares - Servente	Provisórios	h	4,7500000	3,67	17,43	
Composição Auxiliar	10551 ORSE	Encargos Complementares - Carpinteiro	Provisórios	h	4,7500000	3,56	16,91	
Insumo	2429 ORSE	Vidro liso transparente incolor, e= 4mm m2	Serviços	m²	0,2400000	180,00	43,20	

Victor Santos Mendonça
 Engenheiro Civil
 CREA 3275 TPAL

CÂMARA MUNICIPAL DE LUÍS EDUARDO MAGALHÃES
CNPJ: 04.214.440/0001-00



Obra
REFORMA DOS PRÉDIOS DA CÂMARA MUNICIPAL DE LUÍS EDUARDO
MAGALHÃES/BA

BANCOS:	BDI:	ENCARGOS SOCIAIS
SINAPI - 04/2023 - Bahia ORSE - 03/2023 - Sergipe FDE - 01/2023 - São Paulo EMBASA - 01/2023 - Bahia	SBC - 05/2023 - Bahia SEINFRA - 027 - Ceará CAEMA - 12/2019 - Maranhão CAERN - 11/2022 - Rio Grande do Norte	25% Não Desonerado: Horista: 115,15% Mensalista: 71,22%

Planilha Orçamentária Analítica

Insumo	5015	ORSE	Batente (caixão) em madeira lei L=14cm (90x220cm), completo c/02 jogos alizar cj	Material		cj	1,0000000	260,00	260,00
Insumo	7966	ORSE	Porta em madeira compensada canela, 80 x 210cm, lisa, semi-oca, c/visor 0,16m2, inclusive vidro 4mm un	Material		un	1,0000000	355,33	355,33
Insumo	9249	ORSE	Dobradiça latão cromado 3 1/2" x 3", com aneis, c/parafusos un	Material		un	3,0000000	32,72	98,16
Insumo	00001213	SINAPI	CARPINTEIRO DE FORMAS (HORISTA)	Mão de Obra		H	4,7500000	21,79	103,50
Insumo	00003080	SINAPI	FECHADURA ESPELHO PARA PORTA EXTERNA, EM ACO INOX (MAQUINA, TESTA E CONTRA-TESTA) E EM ZAMAC (MACANETA, LINGUETA E TRINCOS) COM ACABAMENTO CROMADO, MAQUINA DE 40 MM, INCLUINDO CHAVE TIPO CILINDRO	Material		CJ	1,0000000	76,90	76,90
Insumo	00005075	SINAPI	PREGO DE ACO POLIDO COM CABECA 18 X 30 (2 3/4 X 10)	Material		KG	0,0040000	20,34	0,08
Insumo	00006111	SINAPI	SERVENTE DE OBRAS	Mão de Obra		H	4,7500000	13,03	61,89

MO sem LS => 77,11 LS => 88,80 MO com LS => 165,91
Valor do BDI => 259,75 Valor com BDI => 1.298,75

Quant. => 95,0000000 Preço Total => 123.381,25

1.8.0.0.2.	Código Banco	Descrição	Tipo	Und	Quant.	Valor Unit	Total
Composição	8729 ORSE	Porta em madeira de lei, almofadada, 0.60 x 2.10 m, inclusive batente e ferragens	Esquadrias de Madeira	un	1,0000000	1.353,57	1.353,57
Composição Auxiliar	1769 ORSE	Batente em madeira de lei l = 0,14 m (caixão), para portas de 0,60 a 1,00m de largura, h=2,20m, incluso 02 jogos de alizar	Esquadrias de Madeira	un	1,0000000	363,16	363,16
Composição Auxiliar	10549 ORSE	Encargos Complementares - Servente	Provisórios	h	3,7500000	3,67	13,76
Composição Auxiliar	10551 ORSE	Encargos Complementares - Carpinteiro	Provisórios	h	3,7500000	3,56	13,35
Insumo	584 ORSE	Chapuz de madeira 10x10x2,5cm, p/fixação de esquadrias un	Material	un	6,0000000	1,75	10,50
Insumo	1690 ORSE	Parafuso de metal 2 " x 12 (sextavado) Parafuso metal 2 " x 12 un	Material	un	6,0000000	4,79	28,74
Insumo	1823 ORSE	Porta em madeira de lei muiracatiara com almofadas - 60 x 210cm un	Material	un	1,0000000	675,40	675,40

Victor Santos Mendonça
Victor Santos Mendonça
Engenheiro Civil
CREA 3275 TPAL

CÂMARA MUNICIPAL DE LUÍS EDUARDO MAGALHÃES
CNPJ: 04.214.440/0001-00



Obra
REFORMA DOS PRÉDIOS DA CÂMARA MUNICIPAL DE LUÍS EDUARDO
MAGALHÃES/BA

BANCOS:	BDI:	ENCARGOS SOCIAIS
SINAPI - 04/2023 - Bahia ORSE - 03/2023 - Sergipe FDE - 01/2023 - São Paulo EMBASA - 01/2023 - Bahia	SBC - 05/2023 - Bahia SEINFRA - 027 - Ceará CAEMA - 12/2019 - Maranhão CAERN - 11/2022 - Rio Grande do Norte	25% Não Desonerado: Horista: 115,15% Mensalista: 71,22%

Planilha Orçamentária Analítica

Insumo	9251	ORSE	Dobradiça ferro cromado 3" x 2 1/2", com aneis, c/parafusos un	Material	un	3,0000000	13,73	41,19		
Insumo	00001213	SINAPI	CARPINTEIRO DE FORMAS (HORISTA)	Mão de Obra	H	3,7500000	21,79	81,71		
Insumo	00003080	SINAPI	FECHADURA ESPELHO PARA PORTA EXTERNA, EM ACO INOX (MAQUINA, TESTA E CONTRA-TESTA) E EM ZAMAC (MACANETA, LINGUETA E TRINCOS) COM ACABAMENTO CROMADO, MAQUINA DE 40 MM, INCLUINDO CHAVE TIPO CILINDRO	Material	CJ	1,0000000	76,90	76,90		
Insumo	00006111	SINAPI	SERVENTE DE OBRAS	Mão de Obra	H	3,7500000	13,03	48,86		
				MO sem LS =>		98,79	LS =>	113,75	MO com LS =>	212,54
				Valor do BDI =>		338,39			Valor com BDI =>	1.691,96
						Quant. =>	13,0000000	Preço Total =>	21.995,48	

1.8.0.0.3.	Código	Banco	Descrição	Tipo	Und	Quant.	Valor Unit	Total		
Composição	112410	SBC	PORTA DE BOX EM ALUMINIO ANODIZADO	ESQUADRIAS DE ALUMINIO	m²	1,0000000	601,38	601,38		
Composição Auxiliar	88251	SINAPI	AUXILIAR DE SERRALHEIRO COM ENCARGOS COMPLEMENTARES	SEDI - SERVIÇOS DIVERSOS	H	3,3910000	22,04	74,73		
Composição Auxiliar	88315	SINAPI	SERRALHEIRO COM ENCARGOS COMPLEMENTARES	SEDI - SERVIÇOS DIVERSOS	H	3,3910000	30,38	103,01		
Insumo	003462	SBC	CAIXILHO DE ALUMINIO ANODIZADO C28 NATURAL	Material	m²	1,0500000	403,47	423,64		
				MO sem LS =>		56,36	LS =>	64,90	MO com LS =>	121,26
				Valor do BDI =>		150,34			Valor com BDI =>	751,72
						Quant. =>	16,2000000	Preço Total =>	12.177,86	

1.9	INSTAÇÕES SANITÁRIAS								7.228,68
1.9.0.0.1.	Código	Banco	Descrição	Tipo	Und	Quant.	Valor Unit	Total	
Composição	1680	ORSE	Revisão de ponto de esgoto tipo 1	Tubos e Conexões de PVC Rígido Soldável para Esgoto	un	1,0000000	38,94	38,94	
Composição Auxiliar	10549	ORSE	Encargos Complementares - Servente	Provisórios	h	0,3150000	3,67	1,15	
Composição Auxiliar	10554	ORSE	Encargos Complementares - Encanador	Provisórios	h	0,3460000	3,58	1,23	

Victor Santos Mendonça
 Engenheiro Civil
 CREA 3275 TPAL

CÂMARA MUNICIPAL DE LUÍS EDUARDO MAGALHÃES
CNPJ: 04.214.440/0001-00



Obra
REFORMA DOS PRÉDIOS DA CÂMARA MUNICIPAL DE LUÍS EDUARDO
MAGALHÃES/BA

BANCOS:	BDI:	ENCARGOS SOCIAIS
SINAPI - 04/2023 - Bahia ORSE - 03/2023 - Sergipe FDE - 01/2023 - São Paulo EMBASA - 01/2023 - Bahia	SBC - 05/2023 - Bahia SEINFRA - 027 - Ceará CAEMA - 12/2019 - Maranhão CAERN - 11/2022 - Rio Grande do Norte	25% Não Desonerado: Horista: 115,15% Mensalista: 71,22%

Planilha Orçamentária Analítica

Insumo	138	ORSE	Adesivo pvc em frasco de 850 gramas kg	Material	tubo	0,2500000	72,41	18,10	
Insumo	00001966	SINAPI	CURVA PVC CURTA 90 GRAUS, DN 100 MM, PARA ESGOTO PREDIAL	Material	UN	0,1000000	23,45	2,34	
Insumo	00002696	SINAPI	ENCANADOR OU BOMBEIRO HIDRAULICO (HORISTA)	Mão de Obra	H	0,3460000	21,79	7,53	
Insumo	00006111	SINAPI	SERVENTE DE OBRAS	Mão de Obra	H	0,3150000	13,03	4,10	
Insumo	00009836	SINAPI	TUBO PVC SERIE NORMAL, DN 100 MM, PARA ESGOTO PREDIAL (NBR 5688)	Material	M	0,3000000	14,99	4,49	
				MO sem LS =>		5,41	LS =>	6,22	
				Valor do BDI =>		9,73	MO com LS =>	11,63	
							Valor com BDI =>	48,67	
						Quant. =>	27,0000000	Preço Total =>	1.314,09

1.9.0.0.2.	Código	Banco	Descrição	Tipo	Und	Quant.	Valor Unit	Total	
Composição	1682	ORSE	Revisão de ponto de esgoto tipo 3 - Rev. 01	Tubos e Conexões de PVC Rígido Soldável para Esgoto	un	1,0000000	143,39	143,39	
Composição Auxiliar	10549	ORSE	Encargos Complementares - Servente	Provisórios	h	1,8900000	3,67	6,93	
Composição Auxiliar	10554	ORSE	Encargos Complementares - Encanador	Provisórios	h	2,0760000	3,58	7,43	
Insumo	138	ORSE	Adesivo pvc em frasco de 850 gramas kg	Material	tubo	0,1500000	72,41	10,86	
Insumo	793	ORSE	Curva 90° curta pvc pb je p/rede coletora esg., d= 100mm un	Material	un	0,6000000	32,30	19,38	
Insumo	2336	ORSE	Tubo pvc rigido branco p/esgoto predial d= 100mm m	Material	m	1,8000000	16,08	28,94	
Insumo	00002696	SINAPI	ENCANADOR OU BOMBEIRO HIDRAULICO (HORISTA)	Mão de Obra	H	2,0760000	21,79	45,23	
Insumo	00006111	SINAPI	SERVENTE DE OBRAS	Mão de Obra	H	1,8900000	13,03	24,62	
				MO sem LS =>		32,47	LS =>	37,38	
				Valor do BDI =>		35,84	MO com LS =>	69,85	
							Valor com BDI =>	179,23	
						Quant. =>	33,0000000	Preço Total =>	5.914,59

1.10			INSTALAÇÕES HIDRÁULICAS					15.449,38
-------------	--	--	--------------------------------	--	--	--	--	------------------

Victor Santos Mendonça
 Engenheiro Civil
 CREA 3275 TPAL

CÂMARA MUNICIPAL DE LUÍS EDUARDO MAGALHÃES
CNPJ: 04.214.440/0001-00



Obra
REFORMA DOS PRÉDIOS DA CÂMARA MUNICIPAL DE LUÍS EDUARDO
MAGALHÃES/BA

BANCOS:	BDI:	ENCARGOS SOCIAIS
SINAPI - 04/2023 - Bahia ORSE - 03/2023 - Sergipe FDE - 01/2023 - São Paulo EMBASA - 01/2023 - Bahia	SBC - 05/2023 - Bahia SEINFRA - 027 - Ceará CAEMA - 12/2019 - Maranhão CAERN - 11/2022 - Rio Grande do Norte	25% Não Desonerado: Horista: 115,15% Mensalista: 71,22%

Planilha Orçamentária Analítica

1.10.0.0.1.	Código	Banco	Descrição	Tipo	Und	Quant.	Valor Unit	Total		
Composição	1204	ORSE	Revisão de ponto de água tipo 1	Tubos e Conexões de PVC Rígido Soldável	un	1,0000000	28,19	28,19		
Composição Auxiliar	10549	ORSE	Encargos Complementares - Servente	Provisórios	h	0,4720000	3,67	1,73		
Composição Auxiliar	10554	ORSE	Encargos Complementares - Encanador	Provisórios	h	0,4250000	3,58	1,52		
Insumo	138	ORSE	Adesivo pvc em frasco de 850 gramas kg	Material	tubo	0,0580000	72,41	4,19		
Insumo	00002696	SINAPI	ENCANADOR OU BOMBEIRO HIDRAULICO (HORISTA)	Mão de Obra	H	0,4250000	21,79	9,26		
Insumo	00003501	SINAPI	JOELHO, PVC SOLDAVEL, 45 GRAUS, 32 MM, COR MARROM, PARA AGUA FRIA PREDIAL	Material	UN	0,1000000	4,27	0,42		
Insumo	00006111	SINAPI	SERVENTE DE OBRAS	Mão de Obra	H	0,4720000	13,03	6,15		
Insumo	00009869	SINAPI	TUBO PVC, SOLDAVEL, DE 32 MM, AGUA FRIA (NBR-5648)	Material	M	0,5330000	9,24	4,92		
				MO sem LS =>		7,16	LS =>	8,25	MO com LS =>	15,41
				Valor do BDI =>		7,04			Valor com BDI =>	35,23
						Quant. =>	60,0000000	Preço Total =>	2.113,80	

1.10.0.0.2.	Código	Banco	Descrição	Tipo	Und	Quant.	Valor Unit	Total
Composição	1205	ORSE	Revisão de ponto de água tipo 3	Tubos e Conexões de PVC Rígido Soldável	un	1,0000000	167,15	167,15
Composição Auxiliar	10549	ORSE	Encargos Complementares - Servente	Provisórios	h	2,8300000	3,67	10,38
Composição Auxiliar	10554	ORSE	Encargos Complementares - Encanador	Provisórios	h	2,5500000	3,58	9,12
Insumo	138	ORSE	Adesivo pvc em frasco de 850 gramas kg	Material	tubo	0,3490000	72,41	25,27
Insumo	00002696	SINAPI	ENCANADOR OU BOMBEIRO HIDRAULICO (HORISTA)	Mão de Obra	H	2,5500000	21,79	55,56
Insumo	00003501	SINAPI	JOELHO, PVC SOLDAVEL, 45 GRAUS, 32 MM, COR MARROM, PARA AGUA FRIA PREDIAL	Material	UN	0,1000000	4,27	0,42
Insumo	00006111	SINAPI	SERVENTE DE OBRAS	Mão de Obra	H	2,8300000	13,03	36,87
Insumo	00009869	SINAPI	TUBO PVC, SOLDAVEL, DE 32 MM, AGUA FRIA (NBR-5648)	Material	M	3,1960000	9,24	29,53

Victor Santos Mendonça
 Engenheiro Civil
 CREA 3275 TPAL

CÂMARA MUNICIPAL DE LUÍS EDUARDO MAGALHÃES
CNPJ: 04.214.440/0001-00



Obra
REFORMA DOS PRÉDIOS DA CÂMARA MUNICIPAL DE LUÍS EDUARDO
MAGALHÃES/BA

BANCOS:	BDI:	ENCARGOS SOCIAIS
SINAPI - 04/2023 - Bahia ORSE - 03/2023 - Sergipe FDE - 01/2023 - São Paulo EMBASA - 01/2023 - Bahia	SBC - 05/2023 - Bahia SEINFRA - 027 - Ceará CAEMA - 12/2019 - Maranhão CAERN - 11/2022 - Rio Grande do Norte	25% Não Desonerado: Horista: 115,15% Mensalista: 71,22%

Planilha Orçamentária Analítica

MO sem LS =>	42,96	LS =>	49,47	MO com LS =>	92,43
Valor do BDI =>	41,78			Valor com BDI =>	208,93
		Quant. =>	40,000000	Preço Total =>	8.357,20

1.10.0.0.3.	Código	Banco	Descrição	Tipo	Und	Quant.	Valor Unit	Total
Composição	1200	ORSE	Ponto de água fria embutido, c/material pvc rígido soldável Ø 25mm	Tubos e Conexões de PVC Rígido Soldável	un	1,0000000	120,69	120,69
Composição Auxiliar	10549	ORSE	Encargos Complementares - Servente	Provisórios	h	2,1000000	3,67	7,70
Composição Auxiliar	10550	ORSE	Encargos Complementares - Pedreiro	Provisórios	h	0,7500000	3,53	2,64
Composição Auxiliar	10554	ORSE	Encargos Complementares - Encanador	Provisórios	h	0,8350000	3,58	2,98
Insumo	138	ORSE	Adesivo pvc em frasco de 850 gramas kg	Material	tubo	0,0095000	72,41	0,68
Insumo	2036	ORSE	Solucao limpadora pvc l	Material	l	0,1350000	69,74	9,41
Insumo	00000013	SINAPI	ESTOPA	Material	KG	0,2500000	17,55	4,38
Insumo	00002696	SINAPI	ENCANADOR OU BOMBEIRO HIDRAULICO (HORISTA)	Mão de Obra	H	0,8350000	21,79	18,19
Insumo	00003767	SINAPI	LIXA EM FOLHA PARA PAREDE OU MADEIRA, NUMERO 120, COR VERMELHA	Material	UN	1,0000000	1,05	1,05
Insumo	00004750	SINAPI	PEDREIRO (HORISTA)	Mão de Obra	H	0,7500000	21,79	16,34
Insumo	00006111	SINAPI	SERVENTE DE OBRAS	Mão de Obra	H	2,1000000	13,03	27,36
Insumo	00009868	SINAPI	TUBO PVC, SOLDAVEL, DE 25 MM, AGUA FRIA (NBR-5648)	Material	M	7,0000000	4,28	29,96

MO sem LS =>	28,77	LS =>	33,12	MO com LS =>	61,89
Valor do BDI =>	30,17			Valor com BDI =>	150,86
		Quant. =>	33,000000	Preço Total =>	4.978,38

1.11			INSTALAÇÕES ELÉTRICAS					392.026,44
1.11.0.0.1.	Código	Banco	Descrição	Tipo	Und	Quant.	Valor Unit	Total

Victor Santos Mendonça
 Engenheiro Civil
 CREA 3275 TPAL

CÂMARA MUNICIPAL DE LUÍS EDUARDO MAGALHÃES
CNPJ: 04.214.440/0001-00



Obra
REFORMA DOS PRÉDIOS DA CÂMARA MUNICIPAL DE LUÍS EDUARDO
MAGALHÃES/BA

BANCOS:	BDI:	ENCARGOS SOCIAIS
SINAPI - 04/2023 - Bahia ORSE - 03/2023 - Sergipe FDE - 01/2023 - São Paulo EMBASA - 01/2023 - Bahia	SBC - 05/2023 - Bahia SEINFRA - 027 - Ceará CAEMA - 12/2019 - Maranhão CAERN - 11/2022 - Rio Grande do Norte	25% Não Desonerado: Horista: 115,15% Mensalista: 71,22%

Planilha Orçamentária Analítica

Composição	629	ORSE	Revisão de ponto de tomada de força tipo 1	Revisões e Reposições	pt	1,0000000	58,53	58,53		
Composição Auxiliar	10549	ORSE	Encargos Complementares - Servente	Provisórios	h	1,0440000	3,67	3,83		
Composição Auxiliar	10552	ORSE	Encargos Complementares - Eletricista	Provisórios	h	1,1260000	3,51	3,95		
Insumo	4024	ORSE	Tomada 3p, 220V, 20A un	Material	un	0,1000000	11,79	1,17		
Insumo	00001008	SINAPI	CABO DE COBRE, RIGIDO, CLASSE 2, ISOLACAO EM PVC/A, ANTICHAMA BWF-B, 1 CONDUTOR, 450/750 V, SECAO NOMINAL 6 MM2	Material	M	1,2050000	5,42	6,53		
Insumo	00002436	SINAPI	ELETRICISTA (HORISTA)	Mão de Obra	H	1,1260000	21,79	24,53		
Insumo	00002674	SINAPI	ELETRODUTO DE PVC RIGIDO ROSCAVEL DE 3/4 ", SEM LUVA	Material	M	0,4720000	4,63	2,18		
Insumo	00002685	SINAPI	ELETRODUTO DE PVC RIGIDO ROSCAVEL DE 1 ", SEM LUVA	Material	M	0,3150000	7,24	2,28		
Insumo	00006111	SINAPI	SERVENTE DE OBRAS	Mão de Obra	H	1,0440000	13,03	13,60		
Insumo	00020111	SINAPI	FITA ISOLANTE ADESIVA ANTICHAMA, USO ATE 750 V, EM ROLO DE 19 MM X 20 M	Material	UN	0,0150000	9,50	0,14		
Insumo	00039175	SINAPI	BUCHA EM ALUMINIO, COM ROSCA, DE 3/4", PARA ELETRODUTO	Material	UN	0,2000000	1,36	0,27		
Insumo	00043132	SINAPI	ARAME RECOZIDO 16 BWG, D = 1,65 MM (0,016 KG/M) OU 18 BWG, D = 1,25 MM (0,01 KG/M)	Material	KG	0,0020000	25,33	0,05		
				MO sem LS =>		17,72	LS =>	20,41	MO com LS =>	38,13
				Valor do BDI =>		14,63			Valor com BDI =>	73,16
						Quant. =>	300,0000000	Preço Total =>	21.948,00	

1.11.0.0.2.	Código	Banco	Descrição	Tipo	Und	Quant.	Valor Unit	Total
Composição	626	ORSE	Revisão de ponto de luz tipo 3, em teto ou parede	Revisões e Reposições	pt	1,0000000	176,24	176,24
Composição Auxiliar	10549	ORSE	Encargos Complementares - Servente	Provisórios	h	2,9400000	3,67	10,78
Composição Auxiliar	10552	ORSE	Encargos Complementares - Eletricista	Provisórios	h	3,2400000	3,51	11,37
Insumo	10394	ORSE	Bucha em liga zamak para eletroduto 16mm, d=1/2" un	Material	un	1,2000000	0,35	0,42

Victor Santos Mendonça
 Engenheiro Civil
 CREA 3275 TPAL

CÂMARA MUNICIPAL DE LUÍS EDUARDO MAGALHÃES
CNPJ: 04.214.440/0001-00



Obra
REFORMA DOS PRÉDIOS DA CÂMARA MUNICIPAL DE LUÍS EDUARDO
MAGALHÃES/BA

BANCOS:	BDI:	ENCARGOS SOCIAIS
SINAPI - 04/2023 - Bahia ORSE - 03/2023 - Sergipe FDE - 01/2023 - São Paulo EMBASA - 01/2023 - Bahia	SBC - 05/2023 - Bahia SEINFRA - 027 - Ceará CAEMA - 12/2019 - Maranhão CAERN - 11/2022 - Rio Grande do Norte	25% Não Desonerado: Horista: 115,15% Mensalista: 71,22%

Planilha Orçamentária Analítica

Insumo	00002436	SINAPI	ELETRICISTA (HORISTA)	Mão de Obra	H	3,2400000	21,79	70,59		
Insumo	00002557	SINAPI	CAIXA DE LUZ "4 X 4" EM ACO ESMALTADA	Material	UN	0,6000000	3,53	2,11		
Insumo	00002673	SINAPI	ELETRODUTO DE PVC RIGIDO ROSCAVEL DE 1/2 ", SEM LUVA	Material	M	2,7000000	3,72	10,04		
Insumo	00006111	SINAPI	SERVENTE DE OBRAS	Mão de Obra	H	2,9400000	13,03	38,30		
Insumo	00011891	SINAPI	CORDAO DE COBRE, FLEXIVEL, TORCIDO, CLASSE 4 OU 5, ISOLACAO EM PVC/D, 300 V, 2 CONDUTORES DE 2,5 MM2	Material	M	6,6000000	4,77	31,48		
Insumo	00020111	SINAPI	FITA ISOLANTE ADESIVA ANTICHAMA, USO ATE 750 V, EM ROLO DE 19 MM X 20 M	Material	UN	0,0900000	9,50	0,85		
Insumo	00043132	SINAPI	ARAME RECOZIDO 16 BWG, D = 1,65 MM (0,016 KG/M) OU 18 BWG, D = 1,25 MM (0,01 KG/M)	Material	KG	0,0120000	25,33	0,30		
				MO sem LS =>		50,61	LS =>	58,28	MO com LS =>	108,89
				Valor do BDI =>		44,06			Valor com BDI =>	220,30
						Quant. =>	231,0000000	Preço Total =>	50.889,30	

1.11.0.0.3.	Código	Banco	Descrição	Tipo	Und	Quant.	Valor Unit	Total
Composição	3298	ORSE	Ponto de tomada 2p+t, ABNT, de embutir, 10 A, com eletroduto de pvc flexível sanfonado embutido Ø 3/4", fio rígido 2,5mm² (fio 12), inclusive placa em pvc e aterramento	Conversão InfoWOrca	pt	1,0000000	218,76	218,76
Composição Auxiliar	10549	ORSE	Encargos Complementares - Servente	Provisórios	h	3,0000000	3,67	11,01
Composição Auxiliar	10552	ORSE	Encargos Complementares - Eletricista	Provisórios	h	4,0000000	3,51	14,04
Insumo	9096	ORSE	Tomada 2p + t, ABNT, de embutir, 10 A, com placa em pvc un	Material	un	1,0000000	8,87	8,87
Insumo	00000939	SINAPI	FIO DE COBRE, SOLIDO, CLASSE 1, ISOLACAO EM PVC/A, ANTICHAMA BWF-B, 450/750V, SECAO NOMINAL 2,5 MM2	Material	M	18,0000000	2,25	40,50
Insumo	00001872	SINAPI	CAIXA DE PASSAGEM, EM PVC, DE 4" X 2", PARA ELETRODUTO FLEXIVEL CORRUGADO	Material	UN	1,0000000	2,09	2,09
Insumo	00002436	SINAPI	ELETRICISTA (HORISTA)	Mão de Obra	H	4,0000000	21,79	87,16

Victor Santos Mendonça
 Engenheiro Civil
 CREA 3275 TPAL

CÂMARA MUNICIPAL DE LUÍS EDUARDO MAGALHÃES
CNPJ: 04.214.440/0001-00



Obra
REFORMA DOS PRÉDIOS DA CÂMARA MUNICIPAL DE LUÍS EDUARDO
MAGALHÃES/BA

BANCOS:	BDI:	ENCARGOS SOCIAIS
SINAPI - 04/2023 - Bahia ORSE - 03/2023 - Sergipe FDE - 01/2023 - São Paulo EMBASA - 01/2023 - Bahia	SBC - 05/2023 - Bahia SEINFRA - 027 - Ceará CAEMA - 12/2019 - Maranhão CAERN - 11/2022 - Rio Grande do Norte	25% Não Desonerado: Horista: 115,15% Mensalista: 71,22%

Planilha Orçamentária Analítica

Insumo	00002688	SINAPI	ELETRODUTO PVC FLEXIVEL CORRUGADO, COR AMARELA, DE 25 MM	Material	M	6,0000000	2,43	14,58	
Insumo	00006111	SINAPI	SERVENTE DE OBRAS	Mão de Obra	H	3,0000000	13,03	39,09	
Insumo	00020111	SINAPI	FITA ISOLANTE ADESIVA ANTICHAMA, USO ATE 750 V, EM ROLO DE 19 MM X 20 M	Material	UN	0,1500000	9,50	1,42	
				MO sem LS =>		58,68	LS =>	67,57	
				Valor do BDI =>		54,69	MO com LS =>	126,25	
							Valor com BDI =>	273,45	
						Quant. =>	255,0000000	Preço Total =>	69.729,75

1.11.0.0.4.	Código	Banco	Descrição	Tipo	Und	Quant.	Valor Unit	Total	
Composição	8244	ORSE	Ponto de tomada 2p+t, ABNT, de embutir, 10 A, com eletroduto de pvc flexível sanfonado embutido Ø 3/4", fio rígido 4,0mm² (fio 10), inclusive placa em pvc e aterramento	Conversão InfoWOrca	pt	1,0000000	242,34	242,34	
Composição Auxiliar	10549	ORSE	Encargos Complementares - Servente	Provisórios	h	3,0000000	3,67	11,01	
Composição Auxiliar	10552	ORSE	Encargos Complementares - Eletricista	Provisórios	h	4,0000000	3,51	14,04	
Insumo	9096	ORSE	Tomada 2p + t, ABNT, de embutir, 10 A, com placa em pvc un	Material	un	1,0000000	8,87	8,87	
Insumo	00000944	SINAPI	FIO DE COBRE, SOLIDO, CLASSE 1, ISOLACAO EM PVC/A, ANTICHAMA BWF-B, 450/750V, SECAO NOMINAL 4 MM2	Material	M	18,0000000	3,56	64,08	
Insumo	00001872	SINAPI	CAIXA DE PASSAGEM, EM PVC, DE 4" X 2", PARA ELETRODUTO FLEXIVEL CORRUGADO	Material	UN	1,0000000	2,09	2,09	
Insumo	00002436	SINAPI	ELETRICISTA (HORISTA)	Mão de Obra	H	4,0000000	21,79	87,16	
Insumo	00002688	SINAPI	ELETRODUTO PVC FLEXIVEL CORRUGADO, COR AMARELA, DE 25 MM	Material	M	6,0000000	2,43	14,58	
Insumo	00006111	SINAPI	SERVENTE DE OBRAS	Mão de Obra	H	3,0000000	13,03	39,09	
Insumo	00020111	SINAPI	FITA ISOLANTE ADESIVA ANTICHAMA, USO ATE 750 V, EM ROLO DE 19 MM X 20 M	Material	UN	0,1500000	9,50	1,42	
				MO sem LS =>		58,68	LS =>	67,57	
				Valor do BDI =>		60,58	MO com LS =>	126,25	
							Valor com BDI =>	302,92	
						Quant. =>	30,0000000	Preço Total =>	9.087,60

Victor Santos Mendonça
 Engenheiro Civil
 CREA 3275 TPAL

CÂMARA MUNICIPAL DE LUÍS EDUARDO MAGALHÃES
CNPJ: 04.214.440/0001-00



Obra
REFORMA DOS PRÉDIOS DA CÂMARA MUNICIPAL DE LUÍS EDUARDO
MAGALHÃES/BA

BANCOS:	BDI:	ENCARGOS SOCIAIS
SINAPI - 04/2023 - Bahia ORSE - 03/2023 - Sergipe FDE - 01/2023 - São Paulo EMBASA - 01/2023 - Bahia	SBC - 05/2023 - Bahia SEINFRA - 027 - Ceará CAEMA - 12/2019 - Maranhão CAERN - 11/2022 - Rio Grande do Norte	25% Não Desonerado: Horista: 115,15% Mensalista: 71,22%

Planilha Orçamentária Analítica

1.11.0.0.5.	Código	Banco	Descrição	Tipo	Und	Quant.	Valor Unit	Total		
Composição	09.09.048	FDE	IL-95 LUMINÁRIA LED QUADRADA DE EMBUTIR COM DIFUSOR TRANSLÚCIDO <= 40W - nicho 620x620 mm	Luminarias internas	UN	1,0000000	429,47	429,47		
Insumo	1.01.15	FDE	ELETRICISTA	Mão de Obra	H	1,1000000	23,21	25,53		
Insumo	1.01.16	FDE	AJUDANTE ELETRICISTA	Mão de Obra	H	1,1000000	18,84	20,72		
Insumo	4.60.14	FDE	IL-95 LUMINÁRIA LED QUADRADA DE EMBUTIR COM DIFUSOR TRANSLÚCIDO <= 40W	Material	UN	1,0000000	382,45	382,45		
Insumo	9.00.19	FDE	FURADEIRA ELETRICA MOD PROFISSIONAL	Equipamento	H	0,2000000	1,46	0,29		
Insumo	9.10.42	FDE	BROCA COM PONTA DE VIDIA (D=3/8"X160MM)	Material	UN	0,0333400	14,58	0,48		
				MO sem LS =>		21,50	LS =>	24,75	MO com LS =>	46,25
				Valor do BDI =>		107,36			Valor com BDI =>	536,83
						Quant. =>	231,0000000	Preço Total =>	124.007,73	

1.11.0.0.6.	Código	Banco	Descrição	Tipo	Und	Quant.	Valor Unit	Total		
Composição	9041	ORSE	Dispositivo de proteção contra surto de tensão DPS 60kA - 275v	Fusíveis, Disjuntores e Chaves	un	1,0000000	89,98	89,98		
Composição Auxiliar	10549	ORSE	Encargos Complementares - Servente	Provisórios	h	0,3000000	3,67	1,10		
Composição Auxiliar	10552	ORSE	Encargos Complementares - Eletricista	Provisórios	h	0,3000000	3,51	1,05		
Insumo	9225	ORSE	Dispositivo de proteção contra surto de tensão DPS 60KA - 275v (para-raio) un	Material	un	1,0000000	77,40	77,40		
Insumo	00002436	SINAPI	ELETRICISTA (HORISTA)	Mão de Obra	H	0,3000000	21,79	6,53		
Insumo	00006111	SINAPI	SERVENTE DE OBRAS	Mão de Obra	H	0,3000000	13,03	3,90		
				MO sem LS =>		4,85	LS =>	5,58	MO com LS =>	10,43
				Valor do BDI =>		22,49			Valor com BDI =>	112,47
						Quant. =>	2,0000000	Preço Total =>	224,94	

1.11.0.0.7.	Código	Banco	Descrição	Tipo	Und	Quant.	Valor Unit	Total
-------------	--------	-------	-----------	------	-----	--------	------------	-------

Victor Santos Mendonça
 Engenheiro Civil
 CREA 3275 TPAL

CÂMARA MUNICIPAL DE LUÍS EDUARDO MAGALHÃES
CNPJ: 04.214.440/0001-00



Obra
REFORMA DOS PRÉDIOS DA CÂMARA MUNICIPAL DE LUÍS EDUARDO
MAGALHÃES/BA

BANCOS:	BDI:	ENCARGOS SOCIAIS
SINAPI - 04/2023 - Bahia ORSE - 03/2023 - Sergipe FDE - 01/2023 - São Paulo EMBASA - 01/2023 - Bahia	SBC - 05/2023 - Bahia SEINFRA - 027 - Ceará CAEMA - 12/2019 - Maranhão CAERN - 11/2022 - Rio Grande do Norte	25% Não Desonerado: Horista: 115,15% Mensalista: 71,22%

Planilha Orçamentária Analítica

Composição	9969	ORSE	Disjuntor tetrapolar DR 125 A, tipo AC, corrente nominal residual 30mA, ref.: Siemens 5SM3-3450 ou similar	Fusíveis, Disjuntores e Chaves	un	1,0000000	1.463,38	1.463,38	
Composição Auxiliar	10549	ORSE	Encargos Complementares - Servente	Provisórios	h	0,6000000	3,67	2,20	
Composição Auxiliar	10552	ORSE	Encargos Complementares - Eletricista	Provisórios	h	0,6000000	3,51	2,10	
Insumo	10385	ORSE	Disjuntor tetrapolar DR 125 A, tipo AC, corrente nominal residual 30mA, ref.: Siemens 5SM3-3450 ou similar un	Material	un	1,0000000	1.438,20	1.438,20	
Insumo	00002436	SINAPI	ELETRICISTA (HORISTA)	Mão de Obra	H	0,6000000	21,79	13,07	
Insumo	00006111	SINAPI	SERVENTE DE OBRAS	Mão de Obra	H	0,6000000	13,03	7,81	
				MO sem LS =>	9,70	LS =>	11,18	MO com LS =>	20,88
				Valor do BDI =>	365,84			Valor com BDI =>	1.829,22
						Quant. =>	2,0000000	Preço Total =>	3.658,44

1.11.0.0.8.	Código	Banco	Descrição	Tipo	Und	Quant.	Valor Unit	Total	
Composição	7996	ORSE	Disjuntor bipolar DR 25 A - Dispositivo residual diferencial, tipo AC, 30MA, ref.5SM1 312-OMB, Siemens ou similar	Fusíveis, Disjuntores e Chaves	un	1,0000000	166,65	166,65	
Composição Auxiliar	10549	ORSE	Encargos Complementares - Servente	Provisórios	h	0,6000000	3,67	2,20	
Composição Auxiliar	10552	ORSE	Encargos Complementares - Eletricista	Provisórios	h	0,6000000	3,51	2,10	
Insumo	7943	ORSE	Disjuntor bipolar DR 25 A, dispositivo residual diferencial, tipo AC, 30mA un	Material	un	1,0000000	141,47	141,47	
Insumo	00002436	SINAPI	ELETRICISTA (HORISTA)	Mão de Obra	H	0,6000000	21,79	13,07	
Insumo	00006111	SINAPI	SERVENTE DE OBRAS	Mão de Obra	H	0,6000000	13,03	7,81	
				MO sem LS =>	9,70	LS =>	11,18	MO com LS =>	20,88
				Valor do BDI =>	41,66			Valor com BDI =>	208,31
						Quant. =>	24,0000000	Preço Total =>	4.999,44

1.11.0.0.9.	Código	Banco	Descrição	Tipo	Und	Quant.	Valor Unit	Total
-------------	--------	-------	-----------	------	-----	--------	------------	-------

Victor Santos Mendonça
 Engenheiro Civil
 CREA 3275 TPAL

CÂMARA MUNICIPAL DE LUÍS EDUARDO MAGALHÃES
CNPJ: 04.214.440/0001-00



Obra
REFORMA DOS PRÉDIOS DA CÂMARA MUNICIPAL DE LUÍS EDUARDO
MAGALHÃES/BA

BANCOS:	BDI:	ENCARGOS SOCIAIS
SINAPI - 04/2023 - Bahia ORSE - 03/2023 - Sergipe FDE - 01/2023 - São Paulo EMBASA - 01/2023 - Bahia	SBC - 05/2023 - Bahia SEINFRA - 027 - Ceará CAEMA - 12/2019 - Maranhão CAERN - 11/2022 - Rio Grande do Norte	25% Não Desonerado: Horista: 115,15% Mensalista: 71,22%

Planilha Orçamentária Analítica

Composição	3797	ORSE	Cabo de cobre flexível isolado, seção 2,5mm², 450/ 750v / 70°C	Pontos de Suprimento de Energia Convencionais	m	1,0000000	7,50	7,50	
Composição Auxiliar	10549	ORSE	Encargos Complementares - Servente	Provisórios	h	0,1300000	3,67	0,47	
Composição Auxiliar	10552	ORSE	Encargos Complementares - Eletricista	Provisórios	h	0,1300000	3,51	0,45	
Insumo	00001014	SINAPI	CABO DE COBRE, FLEXIVEL, CLASSE 4 OU 5, ISOLACAO EM PVC/A, ANTICHAMA BWF-B, 1 CONDUTOR, 450/750 V, SECAO NOMINAL 2,5 MM2	Material	M	1,0200000	2,02	2,06	
Insumo	00002436	SINAPI	ELETRICISTA (HORISTA)	Mão de Obra	H	0,1300000	21,79	2,83	
Insumo	00006111	SINAPI	SERVENTE DE OBRAS	Mão de Obra	H	0,1300000	13,03	1,69	
				MO sem LS =>	2,10	LS =>	2,42	MO com LS =>	4,52
				Valor do BDI =>	1,87			Valor com BDI =>	9,37
						Quant. =>	2.000,0000000	Preço Total =>	18.740,00

	Código	Banco	Descrição	Tipo	Und	Quant.	Valor Unit	Total	
Composição	3798	ORSE	Cabo de cobre flexível isolado, seção 4mm², 450/ 750v / 70°C	Pontos de Suprimento de Energia Convencionais	m	1,0000000	8,85	8,85	
Composição Auxiliar	10549	ORSE	Encargos Complementares - Servente	Provisórios	h	0,1300000	3,67	0,47	
Composição Auxiliar	10552	ORSE	Encargos Complementares - Eletricista	Provisórios	h	0,1300000	3,51	0,45	
Insumo	00000981	SINAPI	CABO DE COBRE, FLEXIVEL, CLASSE 4 OU 5, ISOLACAO EM PVC/A, ANTICHAMA BWF-B, 1 CONDUTOR, 450/750 V, SECAO NOMINAL 4 MM2	Material	M	1,0200000	3,35	3,41	
Insumo	00002436	SINAPI	ELETRICISTA (HORISTA)	Mão de Obra	H	0,1300000	21,79	2,83	
Insumo	00006111	SINAPI	SERVENTE DE OBRAS	Mão de Obra	H	0,1300000	13,03	1,69	
				MO sem LS =>	2,10	LS =>	2,42	MO com LS =>	4,52
				Valor do BDI =>	2,21			Valor com BDI =>	11,06
						Quant. =>	1.000,0000000	Preço Total =>	11.060,00

	Código	Banco	Descrição	Tipo	Und	Quant.	Valor Unit	Total
--	---------------	--------------	------------------	-------------	------------	---------------	-------------------	--------------

Victor Santos Mendonça
 Engenheiro Civil
 CREA 3275 TPAL

CÂMARA MUNICIPAL DE LUÍS EDUARDO MAGALHÃES
CNPJ: 04.214.440/0001-00



Obra
REFORMA DOS PRÉDIOS DA CÂMARA MUNICIPAL DE LUÍS EDUARDO
MAGALHÃES/BA

BANCOS:	BDI:	ENCARGOS SOCIAIS
SINAPI - 04/2023 - Bahia ORSE - 03/2023 - Sergipe FDE - 01/2023 - São Paulo EMBASA - 01/2023 - Bahia	SBC - 05/2023 - Bahia SEINFRA - 027 - Ceará CAEMA - 12/2019 - Maranhão CAERN - 11/2022 - Rio Grande do Norte	25% Não Desonerado: Horista: 115,15% Mensalista: 71,22%

Planilha Orçamentária Analítica

Composição	3799	ORSE	Cabo de cobre flexível isolado, seção 6mm², 450/ 750v / 70°C	Pontos de Suprimento de Energia Convencionais	m	1,0000000	10,34	10,34	
Composição Auxiliar	10549	ORSE	Encargos Complementares - Servente	Provisórios	h	0,1300000	3,67	0,47	
Composição Auxiliar	10552	ORSE	Encargos Complementares - Eletricista	Provisórios	h	0,1300000	3,51	0,45	
Insumo	0000982	SINAPI	CABO DE COBRE, FLEXIVEL, CLASSE 4 OU 5, ISOLACAO EM PVC/A, ANTICHAMA BWF-B, 1 CONDUTOR, 450/750 V, SECAO NOMINAL 6 MM2	Material	M	1,0200000	4,81	4,90	
Insumo	00002436	SINAPI	ELETRICISTA (HORISTA)	Mão de Obra	H	0,1300000	21,79	2,83	
Insumo	00006111	SINAPI	SERVENTE DE OBRAS	Mão de Obra	H	0,1300000	13,03	1,69	
				MO sem LS =>	2,10	LS =>	2,42	MO com LS =>	4,52
				Valor do BDI =>	2,58			Valor com BDI =>	12,92
						Quant. =>	1.000,0000000	Preço Total =>	12.920,00

	Código	Banco	Descrição	Tipo	Und	Quant.	Valor Unit	Total	
Composição	404	ORSE	Cabo de cobre isolado pvc rígido unipolar seção 16mm², 450/ 750v / 70°C	Interligações até Quadro Geral - Fios e Cabos	m	1,0000000	21,03	21,03	
Composição Auxiliar	10549	ORSE	Encargos Complementares - Servente	Provisórios	h	0,1600000	3,67	0,58	
Composição Auxiliar	10552	ORSE	Encargos Complementares - Eletricista	Provisórios	h	0,1600000	3,51	0,56	
Insumo	414	ORSE	Cabo cobre rígido, isolado, 16mm2 - 450/750v / 70º m	Material	m	1,0200000	14,05	14,33	
Insumo	00002436	SINAPI	ELETRICISTA (HORISTA)	Mão de Obra	H	0,1600000	21,79	3,48	
Insumo	00006111	SINAPI	SERVENTE DE OBRAS	Mão de Obra	H	0,1600000	13,03	2,08	
				MO sem LS =>	2,58	LS =>	2,98	MO com LS =>	5,56
				Valor do BDI =>	5,25			Valor com BDI =>	26,28
						Quant. =>	400,0000000	Preço Total =>	10.512,00

	Código	Banco	Descrição	Tipo	Und	Quant.	Valor Unit	Total
Composição	406	ORSE	Cabo de cobre isolado pvc rígido unipolar seção 35mm², 0,6/ 1kv/ 70°	Interligações até Quadro Geral - Fios e Cabos	m	1,0000000	40,03	40,03

Victor Santos Mendonça
 Engenheiro Civil
 CREA 3275 TPAL

CÂMARA MUNICIPAL DE LUÍS EDUARDO MAGALHÃES
CNPJ: 04.214.440/0001-00



Obra
REFORMA DOS PRÉDIOS DA CÂMARA MUNICIPAL DE LUÍS EDUARDO
MAGALHÃES/BA

BANCOS:	BDI:	ENCARGOS SOCIAIS
SINAPI - 04/2023 - Bahia ORSE - 03/2023 - Sergipe FDE - 01/2023 - São Paulo EMBASA - 01/2023 - Bahia	SBC - 05/2023 - Bahia SEINFRA - 027 - Ceará CAEMA - 12/2019 - Maranhão CAERN - 11/2022 - Rio Grande do Norte	25% Não Desonerado: Horista: 115,15% Mensalista: 71,22%

Planilha Orçamentária Analítica

Composição Auxiliar	10549	ORSE	Encargos Complementares - Servente	Provisórios	h	0,2100000	3,67	0,77
Composição Auxiliar	10552	ORSE	Encargos Complementares - Eletricista	Provisórios	h	0,2100000	3,51	0,73
Insumo	00001019	SINAPI	CABO DE COBRE, FLEXIVEL, CLASSE 4 OU 5, ISOLACAO EM PVC/A, ANTICHAMA BWF-B, COBERTURA PVC-ST1, ANTICHAMA BWF-B, 1 CONDUTOR, 0,6/1 KV, SECAO NOMINAL 35 MM2	Material	M	1,0200000	30,62	31,23
Insumo	00002436	SINAPI	ELETRICISTA (HORISTA)	Mão de Obra	H	0,2100000	21,79	4,57
Insumo	00006111	SINAPI	SERVENTE DE OBRAS	Mão de Obra	H	0,2100000	13,03	2,73

MO sem LS => 3,39 LS => 3,91 MO com LS => 7,30
Valor do BDI => 10,00 Valor com BDI => 50,03

Quant. => 400,0000000 Preço Total => 20.012,00

	Código Banco	Descrição	Tipo	Und	Quant.	Valor Unit	Total
Composição	11374 ORSE	Quadro geral de distribuição de emQuadro geral de distribuição de embutir, com barramento, em chapa galvaniz., medindo:1400x800x250cm, exclusive disjuntores	Conversão InfoWOrca	un	1,0000000	6.242,17	6.242,17
Composição Auxiliar	10549 ORSE	Encargos Complementares - Servente	Provisórios	h	8,0000000	3,67	29,36
Composição Auxiliar	10552 ORSE	Encargos Complementares - Eletricista	Provisórios	h	8,0000000	3,51	28,08
Insumo	12230 ORSE	Quadro geral de distribuição de embutir, com barramento, em chapa galvaniz., medindo:1400x800x250cm, exclusive disjuntores un	Material	un	1,0000000	5.906,17	5.906,17
Insumo	00002436 SINAPI	ELETRICISTA (HORISTA)	Mão de Obra	H	8,0000000	21,79	174,32
Insumo	00006111 SINAPI	SERVENTE DE OBRAS	Mão de Obra	H	8,0000000	13,03	104,24

MO sem LS => 129,47 LS => 149,09 MO com LS => 278,56
Valor do BDI => 1.560,54 Valor com BDI => 7.802,71

Quant. => 4,0000000 Preço Total => 31.210,84

	Código Banco	Descrição	Tipo	Und	Quant.	Valor Unit	Total
--	---------------------	------------------	-------------	------------	---------------	-------------------	--------------

Victor Santos Mendonça
 Engenheiro Civil
 CREA 3275 TPAL

CÂMARA MUNICIPAL DE LUÍS EDUARDO MAGALHÃES
CNPJ: 04.214.440/0001-00



Obra
REFORMA DOS PRÉDIOS DA CÂMARA MUNICIPAL DE LUÍS EDUARDO
MAGALHÃES/BA

BANCOS:	BDI:	ENCARGOS SOCIAIS
SINAPI - 04/2023 - Bahia ORSE - 03/2023 - Sergipe FDE - 01/2023 - São Paulo EMBASA - 01/2023 - Bahia	SBC - 05/2023 - Bahia SEINFRA - 027 - Ceará CAEMA - 12/2019 - Maranhão CAERN - 11/2022 - Rio Grande do Norte	25% Não Desonerado: Horista: 115,15% Mensalista: 71,22%

Planilha Orçamentária Analítica

Composição	10315	ORSE	Disjuntor termomagnetico monopolar 32 A, padrão DIN (Europeu - linha branca)	Fusíveis, Disjuntores e Chaves	un	1,0000000	21,78	21,78		
Composição Auxiliar	10549	ORSE	Encargos Complementares - Servente	Provisórios	h	0,3000000	3,67	1,10		
Composição Auxiliar	10552	ORSE	Encargos Complementares - Eletricista	Provisórios	h	0,3000000	3,51	1,05		
Insumo	3680	ORSE	Disjuntor monopolar 32 A, padrão DIN (linha branca), curva de disparo C, corrente de interrupção 5KA, ref.: Siemens 5 SX1 ou similar. un	Material	un	1,0000000	9,20	9,20		
Insumo	00002436	SINAPI	ELETRICISTA (HORISTA)	Mão de Obra	H	0,3000000	21,79	6,53		
Insumo	00006111	SINAPI	SERVENTE DE OBRAS	Mão de Obra	H	0,3000000	13,03	3,90		
					MO sem LS =>	4,85	LS =>	5,58	MO com LS =>	10,43
					Valor do BDI =>	5,44			Valor com BDI =>	27,22
						Quant. =>	30,0000000	Preço Total =>	816,60	

	Código	Banco	Descrição	Tipo	Und	Quant.	Valor Unit	Total		
Composição	8633	ORSE	Disjuntor termomagnetico monopolar 10 A, padrão DIN (linha branca) curva de disparo B, corrente de interrupção 5KA, ref.: Siemens 5 SX1 ou similar.	Fusíveis, Disjuntores e Chaves	un	1,0000000	18,58	18,58		
Composição Auxiliar	10549	ORSE	Encargos Complementares - Servente	Provisórios	h	0,3000000	3,67	1,10		
Composição Auxiliar	10552	ORSE	Encargos Complementares - Eletricista	Provisórios	h	0,3000000	3,51	1,05		
Insumo	3599	ORSE	Disjuntor monopolar 10 A, padrão DIN (linha branca), curva de disparo B, corrente de interrupção 5KA, ref.: Siemens 5 SX1 ou similar. un	Material	un	1,0000000	6,00	6,00		
Insumo	00002436	SINAPI	ELETRICISTA (HORISTA)	Mão de Obra	H	0,3000000	21,79	6,53		
Insumo	00006111	SINAPI	SERVENTE DE OBRAS	Mão de Obra	H	0,3000000	13,03	3,90		
					MO sem LS =>	4,85	LS =>	5,58	MO com LS =>	10,43
					Valor do BDI =>	4,64			Valor com BDI =>	23,22
						Quant. =>	40,0000000	Preço Total =>	928,80	

	Código	Banco	Descrição	Tipo	Und	Quant.	Valor Unit	Total
--	--------	-------	-----------	------	-----	--------	------------	-------

Victor Santos Mendonça
 Engenheiro Civil
 CREA 3275 TPAL

CÂMARA MUNICIPAL DE LUÍS EDUARDO MAGALHÃES
CNPJ: 04.214.440/0001-00



Obra
REFORMA DOS PRÉDIOS DA CÂMARA MUNICIPAL DE LUÍS EDUARDO MAGALHÃES/BA

BANCOS:	BDI:	ENCARGOS SOCIAIS
SINAPI - 04/2023 - Bahia ORSE - 03/2023 - Sergipe FDE - 01/2023 - São Paulo EMBASA - 01/2023 - Bahia	SBC - 05/2023 - Bahia SEINFRA - 027 - Ceará CAEMA - 12/2019 - Maranhão CAERN - 11/2022 - Rio Grande do Norte	25% Não Desonerado: Horista: 115,15% Mensalista: 71,22%

Planilha Orçamentária Analítica

Composição	8635	ORSE	Disjuntor termomagnetico monopolar 16 A, padrão DIN (linha branca) curva de disparo B, corrente de interrupção 5KA, ref.: Siemens 5 SX1 ou similar.	Fusíveis, Disjuntores e Chaves	un	1,0000000	18,58	18,58	
Composição Auxiliar	10549	ORSE	Encargos Complementares - Servente	Provisórios	h	0,3000000	3,67	1,10	
Composição Auxiliar	10552	ORSE	Encargos Complementares - Eletricista	Provisórios	h	0,3000000	3,51	1,05	
Insumo	3674	ORSE	Disjuntor monopolar 16 A, padrão DIN (linha branca), curva de disparo B, corrente de interrupção 5KA, ref.: Siemens 5 SX1 ou similar. un	Material	un	1,0000000	6,00	6,00	
Insumo	00002436	SINAPI	ELETRICISTA (HORISTA)	Mão de Obra	H	0,3000000	21,79	6,53	
Insumo	00006111	SINAPI	SERVENTE DE OBRAS	Mão de Obra	H	0,3000000	13,03	3,90	
				MO sem LS =>	4,85	LS =>	5,58	MO com LS =>	10,43
				Valor do BDI =>	4,64			Valor com BDI =>	23,22
						Quant. =>	20,0000000	Preço Total =>	464,40

	Código	Banco	Descrição	Tipo	Und	Quant.	Valor Unit	Total	
Composição	8417	ORSE	Disjuntor termomagnetico monopolar 20 A, padrão DIN (Europeu - linha branca), curva C, corrente 5KA	Fusíveis, Disjuntores e Chaves	un	1,0000000	21,78	21,78	
Composição Auxiliar	10549	ORSE	Encargos Complementares - Servente	Provisórios	h	0,3000000	3,67	1,10	
Composição Auxiliar	10552	ORSE	Encargos Complementares - Eletricista	Provisórios	h	0,3000000	3,51	1,05	
Insumo	3678	ORSE	Disjuntor monopolar 20 A, padrão DIN (linha branca), curva de disparo C, corrente de interrupção 5KA, ref.: Siemens 5 SX1 ou similar. un	Material	un	1,0000000	9,20	9,20	
Insumo	00002436	SINAPI	ELETRICISTA (HORISTA)	Mão de Obra	H	0,3000000	21,79	6,53	
Insumo	00006111	SINAPI	SERVENTE DE OBRAS	Mão de Obra	H	0,3000000	13,03	3,90	
				MO sem LS =>	4,85	LS =>	5,58	MO com LS =>	10,43
				Valor do BDI =>	5,44			Valor com BDI =>	27,22
						Quant. =>	30,0000000	Preço Total =>	816,60

Victor Santos Mendonça
 Engenheiro Civil
 CREA 3275 TPAL

CÂMARA MUNICIPAL DE LUÍS EDUARDO MAGALHÃES
CNPJ: 04.214.440/0001-00



Obra
REFORMA DOS PRÉDIOS DA CÂMARA MUNICIPAL DE LUÍS EDUARDO
MAGALHÃES/BA

BANCOS:	BDI:	ENCARGOS SOCIAIS
SINAPI - 04/2023 - Bahia ORSE - 03/2023 - Sergipe FDE - 01/2023 - São Paulo EMBASA - 01/2023 - Bahia	SBC - 05/2023 - Bahia SEINFRA - 027 - Ceará CAEMA - 12/2019 - Maranhão CAERN - 11/2022 - Rio Grande do Norte	25% Não Desonerado: Horista: 115,15% Mensalista: 71,22%

Planilha Orçamentária Analítica

1.12	PONTO DE LÓGICA							165.979,50		
1.12.0.0.1.	Código	Banco	Descrição	Tipo	Und	Quant.	Valor Unit	Total		
Composição	8263	ORSE	Ponto de caixa seca p/ lógica, c/ eletroduto pvc rígido embutido Ø 1"	Pontos de Suprimento de Lógica	un	1,0000000	520,72	520,72		
Composição Auxiliar	10549	ORSE	Encargos Complementares - Servente	Provisórios	h	4,5000000	3,67	16,51		
Composição Auxiliar	10552	ORSE	Encargos Complementares - Eletricista	Provisórios	h	4,5000000	3,51	15,79		
Insumo	4895	ORSE	Eletroduto condutele pvc rígido, d= 1" m	Material	m	6,0000000	54,90	329,40		
Insumo	00001872	SINAPI	CAIXA DE PASSAGEM, EM PVC, DE 4" X 2", PARA ELETRODUTO FLEXIVEL CORRUGADO	Material	UN	1,0000000	2,09	2,09		
Insumo	00002436	SINAPI	ELETRICISTA (HORISTA)	Mão de Obra	H	4,5000000	21,79	98,05		
Insumo	00006111	SINAPI	SERVENTE DE OBRAS	Mão de Obra	H	4,5000000	13,03	58,63		
Insumo	00043132	SINAPI	ARAME RECOZIDO 16 BWG, D = 1,65 MM (0,016 KG/M) OU 18 BWG, D = 1,25 MM (0,01 KG/M)	Material	KG	0,0100000	25,33	0,25		
				MO sem LS =>		72,82	LS =>	83,86	MO com LS =>	156,68
				Valor do BDI =>		130,18			Valor com BDI =>	650,90
						Quant. =>	255,0000000	Preço Total =>	165.979,50	

1.13	PREVENÇÃO E COMBATE A INCÊNDIO							932.030,94
1.13.1	REDE DE HIDRANTES							136.250,48
1.13.1.0.1.	Código	Banco	Descrição	Tipo	Und	Quant.	Valor Unit	Total
Composição	11894	ORSE	Hidrante de recalque incluindo caixa em alvenaria de tijolos maciços esp. = 0,12m, dim. int. = 0.40 x 0.60 x 0.35m, com tampa em ferro fundido 0,40 x 0,60 e fundo com brita	Conversão InfoWOrca	un	1,0000000	961,68	961,68
Composição Auxiliar	155	ORSE	Alvenaria tijolo cerâmico maciço (5x9x19), esp = 0,09m (singela), com argamassa traço t5 - 1:2:8 (cimento / cal / areia) c/ junta de 2,0cm - R1	Alvenarias de Vedação	m²	0,8400000	107,35	90,17

Victor Santos Mendonça
 Engenheiro Civil
 CREA 3275 TPAL

CÂMARA MUNICIPAL DE LUÍS EDUARDO MAGALHÃES
CNPJ: 04.214.440/0001-00



Obra
REFORMA DOS PRÉDIOS DA CÂMARA MUNICIPAL DE LUÍS EDUARDO
MAGALHÃES/BA

BANCOS:	BDI:	ENCARGOS SOCIAIS
SINAPI - 04/2023 - Bahia ORSE - 03/2023 - Sergipe FDE - 01/2023 - São Paulo EMBASA - 01/2023 - Bahia	SBC - 05/2023 - Bahia SEINFRA - 027 - Ceará CAEMA - 12/2019 - Maranhão CAERN - 11/2022 - Rio Grande do Norte	25% Não Desonerado: Horista: 115,15% Mensalista: 71,22%

Planilha Orçamentária Analítica

Composição Auxiliar	1908	ORSE	Reboco ou emboço externo, de parede, com argamassa traço t5 - 1:2:8 (cimento / cal / areia), espessura 2,0 cm	Argamassas	m ²	0,7000000	37,49	26,24		
Composição Auxiliar	2497	ORSE	Escavação manual de vala ou cava em material de 1ª categoria, profundidade até 1,50m	Escavação Manual em Área Urbana	m ³	0,1680000	50,10	8,41		
Composição Auxiliar	3310	ORSE	Chapisco em parede com argamassa traço t1 - 1:3 (cimento / areia) - Revisado 08/2015	Conversão InfoWOrca	m ²	0,7000000	6,98	4,88		
Insumo	7959	ORSE	Tampão em latão com corrente, d= 2 1/2", para engate rápido (incendio) un	Material	un	1,0000000	64,40	64,40		
Insumo	11108	ORSE	Tampa de ferro fundido (60x40cm) un	Material	un	1,0000000	390,13	390,13		
Insumo	00004721	SINAPI	PEDRA BRITADA N. 1 (9,5 a 19 MM) POSTO PEDREIRA/FORNECEDOR, SEM FRETE	Material	m ³	0,0240000	102,93	2,47		
Insumo	00010899	SINAPI	ADAPTADOR, EM LATAO, ENGATE RAPIDO 2 1/2" X ROSCA INTERNA 5 FIOS 2 1/2", PARA INSTALACAO PREDIAL DE COMBATE A INCENDIO	Material	UN	1,0000000	114,23	114,23		
Insumo	00010904	SINAPI	REGISTRO OU VALVULA GLOBO ANGULAR EM LATAO, PARA HIDRANTES EM INSTALACAO PREDIAL DE INCENDIO, 45 GRAUS, DIAMETRO DE 2 1/2", COM VOLANTE, CLASSE DE PRESSAO DE ATE 200 PSI	Material	UN	1,0000000	260,75	260,75		
					MO sem LS =>	29,59	LS =>	34,08	MO com LS =>	63,67
					Valor do BDI =>	240,42			Valor com BDI =>	1.202,10
					Quant. =>	6,0000000	Preço Total =>	7.212,60		

1.13.1.0.2.	Código	Banco	Descrição	Tipo	Und	Quant.	Valor Unit	Total
Composição	101912	SINAPI	ABRIGO PARA HIDRANTE, 75X45X17CM, COM REGISTRO GLOBO ANGULAR 45 GRAUS 2 1/2", ADAPTADOR STORZ 2 1/2", MANGUEIRA DE INCÊNDIO 15M 2 1/2" E ESGUICHO EM LATÃO 2 1/2" - FORNECIMENTO E INSTALAÇÃO. AF_10/2020	INES - INSTALAÇÕES ESPECIAIS	UN	1,0000000	2.209,82	2.209,82
Composição Auxiliar	87367	SINAPI	ARGAMASSA TRAÇO 1:1:6 (EM VOLUME DE CIMENTO, CAL E AREIA MÉDIA ÚMIDA) PARA EMBOÇO/MASSA ÚNICA/ASSENTAMENTO DE ALVENARIA DE VEDAÇÃO, PREPARO MANUAL. AF_08/2019	SEDI - SERVIÇOS DIVERSOS	m ³	0,2940000	753,67	221,57
Composição Auxiliar	88248	SINAPI	AUXILIAR DE ENCANADOR OU BOMBEIRO HIDRÁULICO COM ENCARGOS COMPLEMENTARES	SEDI - SERVIÇOS DIVERSOS	H	1,9053000	21,45	40,86

Victor Santos Mendonça
 Engenheiro Civil
 CREA 3275 TPAL

CÂMARA MUNICIPAL DE LUÍS EDUARDO MAGALHÃES
CNPJ: 04.214.440/0001-00



Obra
REFORMA DOS PRÉDIOS DA CÂMARA MUNICIPAL DE LUÍS EDUARDO
MAGALHÃES/BA

BANCOS:	BDI:	ENCARGOS SOCIAIS
SINAPI - 04/2023 - Bahia ORSE - 03/2023 - Sergipe FDE - 01/2023 - São Paulo EMBASA - 01/2023 - Bahia	SBC - 05/2023 - Bahia SEINFRA - 027 - Ceará CAEMA - 12/2019 - Maranhão CAERN - 11/2022 - Rio Grande do Norte	25% Não Desonerado: Horista: 115,15% Mensalista: 71,22%

Planilha Orçamentária Analítica

Composição Auxiliar	Código	Banco	Descrição	Tipo	Und	Quant.	Valor Unit	Total
	88267	SINAPI	ENCANADOR OU BOMBEIRO HIDRÁULICO COM ENCARGOS COMPLEMENTARES	SEDI - SERVIÇOS DIVERSOS	H	1,9053000	29,85	56,87
Insumo	00010521	SINAPI	CAIXA DE INCENDIO/ABRIGO PARA MANGUEIRA, DE EMBUTIR/INTERNA, COM 75 X 45 X 17 CM, EM CHAPA DE ACO, PORTA COM VENTILACAO, VISOR COM A INSCRICAO "INCENDIO", SUPORTE/CESTA INTERNA PARA A MANGUEIRA, PINTURA ELETROSTATICA VERMELHA	Material	UN	1,0000000	334,09	334,09
Insumo	00010899	SINAPI	ADAPTADOR, EM LATAO, ENGATE RAPIDO 2 1/2" X ROSCA INTERNA 5 FIOS 2 1/2", PARA INSTALACAO PREDIAL DE COMBATE A INCENDIO	Material	UN	1,0000000	114,23	114,23
Insumo	00010904	SINAPI	REGISTRO OU VALVULA GLOBO ANGULAR EM LATAO, PARA HIDRANTES EM INSTALACAO PREDIAL DE INCENDIO, 45 GRAUS, DIAMETRO DE 2 1/2", COM VOLANTE, CLASSE DE PRESSAO DE ATE 200 PSI	Material	UN	1,0000000	260,75	260,75
Insumo	00020971	SINAPI	CHAVE DUPLA PARA CONEXOES TIPO STORZ, ENGATE RAPIDO 1 1/2" X 2 1/2", EM LATAO, PARA INSTALACAO PREDIAL COMBATE A INCENDIO	Material	UN	1,0000000	24,83	24,83
Insumo	00021034	SINAPI	MANGUEIRA DE INCENDIO, TIPO 2, DE 2 1/2", COMPRIMENTO = 15 M, TECIDO EM FIO DE POLIESTER E TUBO INTERNO EM BORRACHA SINTETICA, COM UNIOES ENGATE RAPIDO	Material	UN	1,0000000	784,13	784,13
Insumo	00037555	SINAPI	ESGUICHO JATO REGULAVEL, TIPO ELKHART, ENGATE RAPIDO 2 1/2", PARA COMBATE A INCENDIO	Material	UN	1,0000000	372,49	372,49

MO sem LS => 52,30 LS => 60,22 MO com LS => 112,52
Valor do BDI => 552,45 Valor com BDI => 2.762,27

Quant. => 6,0000000 Preço Total => 16.573,62

Código	Banco	Descrição	Tipo	Und	Quant.	Valor Unit	Total
00021034	SINAPI	MANGUEIRA DE INCENDIO, TIPO 2, DE 2 1/2", COMPRIMENTO = 15 M, TECIDO EM FIO DE POLIESTER E TUBO INTERNO EM BORRACHA SINTETICA, COM UNIOES ENGATE RAPIDO	Material	UN	1,0000000	784,13	784,13

MO sem LS => 0,00 LS => 0,00 MO com LS => 0,00
Valor do BDI => 196,03 Valor com BDI => 980,16

Quant. => 12,0000000 Preço Total => 11.761,92

Victor Santos Mendonça
Victor Santos Mendonça
Engenheiro Civil
CREA 3275 TPAL

CÂMARA MUNICIPAL DE LUÍS EDUARDO MAGALHÃES
CNPJ: 04.214.440/0001-00



Obra
REFORMA DOS PRÉDIOS DA CÂMARA MUNICIPAL DE LUÍS EDUARDO
MAGALHÃES/BA

BANCOS:	BDI:	ENCARGOS SOCIAIS
SINAPI - 04/2023 - Bahia ORSE - 03/2023 - Sergipe FDE - 01/2023 - São Paulo EMBASA - 01/2023 - Bahia	SBC - 05/2023 - Bahia SEINFRA - 027 - Ceará CAEMA - 12/2019 - Maranhão CAERN - 11/2022 - Rio Grande do Norte	25% Não Desonerado: Horista: 115,15% Mensalista: 71,22%

Planilha Orçamentária Analítica

1.13.1.0.4.	Código	Banco	Descrição	Tipo	Und	Quant.	Valor Unit	Total		
Composição	13002	ORSE	Motobomba Centro Monoestágio P/ incêndio Serie SH Modelo BPI-22 R, 3600, 13,0 CV motor combust. Trifásica. Schneider ou similar	Fornecimento de Bombas e Válvulas de Pé	un	1,0000000	15.783,12	15.783,12		
Composição Auxiliar	10549	ORSE	Encargos Complementares - Servente	Provisórios	h	2,0000000	3,67	7,34		
Composição Auxiliar	10552	ORSE	Encargos Complementares - Eletricista	Provisórios	h	1,0000000	3,51	3,51		
Insumo	13737	ORSE	Motobomba Centro Monoestágio P/ incêndio Serie SH Modelo BPI-22 R, 3600, 13,0 CV, motor combust. Trifásica. Schneider ou similar un	Material	8	1,0000000	15.724,42	15.724,42		
Insumo	00002436	SINAPI	ELETRICISTA (HORISTA)	Mão de Obra	H	1,0000000	21,79	21,79		
Insumo	00006111	SINAPI	SERVENTE DE OBRAS	Mão de Obra	H	2,0000000	13,03	26,06		
				MO sem LS =>		22,24	LS =>	25,61	MO com LS =>	47,85
				Valor do BDI =>		3.945,78			Valor com BDI =>	19.728,90
						Quant. =>	2,0000000	Preço Total =>	39.457,80	

1.13.1.0.5.	Código	Banco	Descrição	Tipo	Und	Quant.	Valor Unit	Total		
Composição	11100	ORSE	Bomba Thebe mod TH 65-160, 30cv, c/motor elétrico, sucção 4" e recalque d=2 1/2" (incendio)	Diversos	un	1,0000000	21.202,93	21.202,93		
Composição Auxiliar	10549	ORSE	Encargos Complementares - Servente	Provisórios	h	2,5000000	3,67	9,17		
Composição Auxiliar	10552	ORSE	Encargos Complementares - Eletricista	Provisórios	h	2,5000000	3,51	8,77		
Insumo	11962	ORSE	Bomba Thebe mod TH 65-160, 30cv, c/motor elétrico, sucção 4" e recalque d=2 1/2" (incendio) Un	Material	Un	1,0000000	21.097,95	21.097,95		
Insumo	00002436	SINAPI	ELETRICISTA (HORISTA)	Mão de Obra	H	2,5000000	21,79	54,47		
Insumo	00006111	SINAPI	SERVENTE DE OBRAS	Mão de Obra	H	2,5000000	13,03	32,57		
				MO sem LS =>		40,46	LS =>	46,58	MO com LS =>	87,04
				Valor do BDI =>		5.300,73			Valor com BDI =>	26.503,66
						Quant. =>	2,0000000	Preço Total =>	53.007,32	

Victor Santos Mendonça
 Engenheiro Civil
 CREA 3275 TPAL

CÂMARA MUNICIPAL DE LUÍS EDUARDO MAGALHÃES
CNPJ: 04.214.440/0001-00



Obra
REFORMA DOS PRÉDIOS DA CÂMARA MUNICIPAL DE LUÍS EDUARDO
MAGALHÃES/BA

BANCOS:	BDI:	ENCARGOS SOCIAIS
SINAPI - 04/2023 - Bahia ORSE - 03/2023 - Sergipe FDE - 01/2023 - São Paulo EMBASA - 01/2023 - Bahia	SBC - 05/2023 - Bahia SEINFRA - 027 - Ceará CAEMA - 12/2019 - Maranhão CAERN - 11/2022 - Rio Grande do Norte	25% Não Desonerado: Horista: 115,15% Mensalista: 71,22%

Planilha Orçamentária Analítica

1.13.1.0.6.	Código	Banco	Descrição	Tipo	Und	Quant.	Valor Unit	Total		
Composição	92361	SINAPI	TUBO DE AÇO PRETO SEM COSTURA, CONEXÃO SOLDADA, DN 50 (2"), INSTALADO EM REDE DE ALIMENTAÇÃO PARA HIDRANTE - FORNECIMENTO E INSTALAÇÃO. AF_10/2020	INHI - INSTALAÇÕES HIDROSANITÁRIAS	M	1,0000000	143,06	143,06		
Composição Auxiliar	88248	SINAPI	AUXILIAR DE ENCANADOR OU BOMBEIRO HIDRÁULICO COM ENCARGOS COMPLEMENTARES	SEDI - SERVIÇOS DIVERSOS	H	0,1000000	21,45	2,14		
Composição Auxiliar	88267	SINAPI	ENCANADOR OU BOMBEIRO HIDRÁULICO COM ENCARGOS COMPLEMENTARES	SEDI - SERVIÇOS DIVERSOS	H	0,1000000	29,85	2,98		
Composição Auxiliar	88317	SINAPI	SOLDADOR COM ENCARGOS COMPLEMENTARES	SEDI - SERVIÇOS DIVERSOS	H	0,1000000	38,93	3,89		
Insumo	00021148	SINAPI	TUBO AÇO CARBONO SEM COSTURA 2", E= *3,91* MM, SCHEDULE 40, *5,43* KG/M	Material	M	1,0390000	129,02	134,05		
					MO sem LS =>	3,05	LS =>	3,52	MO com LS =>	6,57
					Valor do BDI =>	35,76			Valor com BDI =>	178,82
						Quant. =>	26,1000000	Preço Total =>	4.667,20	

1.13.1.0.7.	Código	Banco	Descrição	Tipo	Und	Quant.	Valor Unit	Total		
Composição	8023	ORSE	Registro globo angular 45º para hidrante, d=2 1/2", incluso tampão com corrente	Registros e Válvulas	un	1,0000000	342,26	342,26		
Composição Auxiliar	10549	ORSE	Encargos Complementares - Servente	Provisórios	h	0,4000000	3,67	1,46		
Composição Auxiliar	10554	ORSE	Encargos Complementares - Encanador	Provisórios	h	0,4000000	3,58	1,43		
Insumo	981	ORSE	Fita veda rosca 18mm m	Material	m	1,4000000	0,22	0,30		
Insumo	7959	ORSE	Tampão em latão com corrente, d= 2 1/2", para engate rápido (incendio) un	Material	un	1,0000000	64,40	64,40		
Insumo	00002696	SINAPI	ENCANADOR OU BOMBEIRO HIDRAULICO (HORISTA)	Mão de Obra	H	0,4000000	21,79	8,71		
Insumo	00006111	SINAPI	SERVENTE DE OBRAS	Mão de Obra	H	0,4000000	13,03	5,21		
Insumo	00010904	SINAPI	REGISTRO OU VALVULA GLOBO ANGULAR EM LATAO, PARA HIDRANTES EM INSTALACAO PREDIAL DE INCENDIO, 45 GRAUS, DIAMETRO DE 2 1/2", COM VOLANTE, CLASSE DE PRESSAO DE ATE 200 PSI	Material	UN	1,0000000	260,75	260,75		
					MO sem LS =>	6,47	LS =>	7,45	MO com LS =>	13,92
					Valor do BDI =>	85,56			Valor com BDI =>	427,82

Victor Santos Mendonça
 Engenheiro Civil
 CREA 3275 TPAL

CÂMARA MUNICIPAL DE LUÍS EDUARDO MAGALHÃES
CNPJ: 04.214.440/0001-00



Obra
REFORMA DOS PRÉDIOS DA CÂMARA MUNICIPAL DE LUÍS EDUARDO
MAGALHÃES/BA

BANCOS:	BDI:	ENCARGOS SOCIAIS
SINAPI - 04/2023 - Bahia ORSE - 03/2023 - Sergipe FDE - 01/2023 - São Paulo EMBASA - 01/2023 - Bahia	SBC - 05/2023 - Bahia SEINFRA - 027 - Ceará CAEMA - 12/2019 - Maranhão CAERN - 11/2022 - Rio Grande do Norte	25% Não Desonerado: Horista: 115,15% Mensalista: 71,22%

Planilha Orçamentária Analítica

Quant. => 2,0000000 Preço Total => 855,64

1.13.1.0.8.	Código	Banco	Descrição	Tipo	Und	Quant.	Valor Unit	Total
Composição	99624	SINAPI	VÁLVULA DE RETENÇÃO HORIZONTAL, DE BRONZE, ROSCÁVEL, 2 1/2" - FORNECIMENTO E INSTALAÇÃO. AF_08/2021	INHI - INSTALAÇÕES HIDROSANITÁRIAS	UN	1,0000000	518,09	518,09
Composição Auxiliar	88248	SINAPI	AUXILIAR DE ENCANADOR OU BOMBEIRO HIDRÁULICO COM ENCARGOS COMPLEMENTARES	SEDI - SERVIÇOS DIVERSOS	H	0,4546000	21,45	9,75
Composição Auxiliar	88267	SINAPI	ENCANADOR OU BOMBEIRO HIDRÁULICO COM ENCARGOS COMPLEMENTARES	SEDI - SERVIÇOS DIVERSOS	H	0,4546000	29,85	13,56
Insumo	00003148	SINAPI	FITA VEDA ROSCA EM ROLOS DE 18 MM X 50 M (L X C)	Material	UN	0,0302000	12,17	0,36
Insumo	00010405	SINAPI	VALVULA DE RETENCAO HORIZONTAL, DE BRONZE (PN-25), 2 1/2", 400 PSI, TAMPA DE PORCA DE UNIAO, EXTREMIDADES COM ROSCA	Material	UN	1,0000000	494,42	494,42

MO sem LS => 7,60 LS => 8,76 MO com LS => 16,36
Valor do BDI => 129,52 Valor com BDI => 647,61

Quant. => 2,0000000 Preço Total => 1.295,22

1.13.1.0.9.	Código	Banco	Descrição	Tipo	Und	Quant.	Valor Unit	Total
Composição	9670	ORSE	Fornecimento e instalação de pressostato 0 a 10 kgf/cm2	Diversos	un	1,0000000	207,53	207,53
Composição Auxiliar	10549	ORSE	Encargos Complementares - Servente	Provisórios	h	1,0000000	3,67	3,67
Composição Auxiliar	10554	ORSE	Encargos Complementares - Encanador	Provisórios	h	1,0000000	3,58	3,58
Insumo	10048	ORSE	Pressostato 0 a 10 kgf/cm2 un	Material	un	1,0000000	165,46	165,46
Insumo	00002696	SINAPI	ENCANADOR OU BOMBEIRO HIDRAULICO (HORISTA)	Mão de Obra	H	1,0000000	21,79	21,79
Insumo	00006111	SINAPI	SERVENTE DE OBRAS	Mão de Obra	H	1,0000000	13,03	13,03

MO sem LS => 16,18 LS => 18,64 MO com LS => 34,82
Valor do BDI => 51,88 Valor com BDI => 259,41

Quant. => 2,0000000 Preço Total => 518,82

Código	Banco	Descrição	Tipo	Und	Quant.	Valor Unit	Total
--------	-------	-----------	------	-----	--------	------------	-------

Victor Santos Mendonça
 Engenheiro Civil
 CREA 3275 TPAL

CÂMARA MUNICIPAL DE LUÍS EDUARDO MAGALHÃES
CNPJ: 04.214.440/0001-00



Obra
REFORMA DOS PRÉDIOS DA CÂMARA MUNICIPAL DE LUÍS EDUARDO
MAGALHÃES/BA

BANCOS:	BDI:	ENCARGOS SOCIAIS
SINAPI - 04/2023 - Bahia ORSE - 03/2023 - Sergipe FDE - 01/2023 - São Paulo EMBASA - 01/2023 - Bahia	SBC - 05/2023 - Bahia SEINFRA - 027 - Ceará CAEMA - 12/2019 - Maranhão CAERN - 11/2022 - Rio Grande do Norte	25% Não Desonerado: Horista: 115,15% Mensalista: 71,22%

Planilha Orçamentária Analítica

Composição	7859	ORSE	Manômetro 0 a 10 Kgf/cm2, d=100mm, conexão 1/2" BSP - fornecimento e instalação	Diversos	un	1,0000000	360,14	360,14		
Composição Auxiliar	10549	ORSE	Encargos Complementares - Servente	Provisórios	h	2,0000000	3,67	7,34		
Composição Auxiliar	10554	ORSE	Encargos Complementares - Encanador	Provisórios	h	2,0000000	3,58	7,16		
Insumo	00002696	SINAPI	ENCANADOR OU BOMBEIRO HIDRAULICO (HORISTA)	Mão de Obra	H	2,0000000	21,79	43,58		
Insumo	00006111	SINAPI	SERVENTE DE OBRAS	Mão de Obra	H	2,0000000	13,03	26,06		
Insumo	00012898	SINAPI	MANOMETRO COM CAIXA EM ACO PINTADO, ESCALA *10* KGF/CM2 (*10* BAR), DIAMETRO NOMINAL DE 100 MM, CONEXAO DE 1/2"	Material	UN	1,0000000	276,00	276,00		
				MO sem LS =>		32,37	LS =>	37,27	MO com LS =>	69,64
				Valor do BDI =>		90,03			Valor com BDI =>	450,17
						Quant. =>	2,0000000	Preço Total =>	900,34	

1.13.2			PORTAS CORTA FOGO					65.747,76
1.13.2.0.1.	Código	Banco	Descrição	Tipo	Und	Quant.	Valor Unit	Total
Composição	12098	ORSE	Porta corta fogo, de abrir, 02 folhas, em chapa de aço galvanizado nº24, batente em chapa nº18, classe 90, isolante em manta cerâmica incombustível e=5cm, dobradiças tipo helicoidal em aço 1010/1020, e fechadura reversível sem chave	Esquadrias de Ferro	m²	1,0000000	654,29	654,29
Composição Auxiliar	10549	ORSE	Encargos Complementares - Servente	Provisórios	h	1,9000000	3,67	6,97
Composição Auxiliar	10550	ORSE	Encargos Complementares - Pedreiro	Provisórios	h	2,3800000	3,53	8,40
Insumo	12929	ORSE	Porta corta fogo, duas folhas, abrir, classe P90, da DKS ou similar - inclusive batente m2	Material	un	1,0000000	556,38	556,38
Insumo	00000370	SINAPI	AREIA MEDIA - POSTO JAZIDA/FORNECEDOR (RETIRADO NA JAZIDA, SEM TRANSPORTE)	Material	m³	0,0100000	110,00	1,10
Insumo	00001379	SINAPI	CIMENTO PORTLAND COMPOSTO CP II-32	Material	KG	4,6000000	0,83	3,81
Insumo	00004721	SINAPI	PEDRA BRITADA N. 1 (9,5 a 19 MM) POSTO PEDREIRA/FORNECEDOR, SEM FRETE	Material	m³	0,0100000	102,93	1,02

Victor Santos Mendonça
 Engenheiro Civil
 CREA 3275 TPAL

CÂMARA MUNICIPAL DE LUÍS EDUARDO MAGALHÃES
CNPJ: 04.214.440/0001-00



Obra
REFORMA DOS PRÉDIOS DA CÂMARA MUNICIPAL DE LUÍS EDUARDO
MAGALHÃES/BA

BANCOS:	BDI:	ENCARGOS SOCIAIS
SINAPI - 04/2023 - Bahia ORSE - 03/2023 - Sergipe FDE - 01/2023 - São Paulo EMBASA - 01/2023 - Bahia	SBC - 05/2023 - Bahia 25% SEINFRA - 027 - Ceará CAEMA - 12/2019 - Maranhão CAERN - 11/2022 - Rio Grande do Norte	Não Desonerado: Horista: 115,15% Mensalista: 71,22%

Planilha Orçamentária Analítica

Insumo	00004750	SINAPI	PEDREIRO (HORISTA)	Mão de Obra	H	2,3800000	21,79	51,86	
Insumo	00006111	SINAPI	SERVENTE DE OBRAS	Mão de Obra	H	1,9000000	13,03	24,75	
				MO sem LS =>		35,61	LS =>	41,00	
				Valor do BDI =>		163,57	MO com LS =>	76,61	
							Valor com BDI =>	817,86	
						Quant. =>	80,3900000	Preço Total =>	65.747,76

1.13.3			SINALIZAÇÃO E AVISOS					88.662,96	
1.13.3.0.1.	Código Banco	Descrição	Tipo	Und	Quant.	Valor Unit	Total		
Composição	12018 ORSE	Detector de fumaça óptico endereçável, modelo VRE-F, marca VERIN ou similar	Equipamentos para Combate a Incêndio	un	1,0000000	236,22	236,22		
Composição Auxiliar	10549 ORSE	Encargos Complementares - Servente	Provisórios	h	0,5000000	3,67	1,83		
Composição Auxiliar	10552 ORSE	Encargos Complementares - Eletricista	Provisórios	h	0,5000000	3,51	1,75		
Insumo	12883 ORSE	Detector de fumaça óptico endereçável, modelo VRE-F, marca VERIN ou similar	Material	un	1,0000000	215,24	215,24		
Insumo	00002436 SINAPI	ELETRICISTA (HORISTA)	Mão de Obra	H	0,5000000	21,79	10,89		
Insumo	00006111 SINAPI	SERVENTE DE OBRAS	Mão de Obra	H	0,5000000	13,03	6,51		
				MO sem LS =>		8,09	LS =>	9,31	
				Valor do BDI =>		59,05	MO com LS =>	17,40	
							Valor com BDI =>	295,27	
						Quant. =>	86,0000000	Preço Total =>	25.393,22

1.13.3.0.2.	Código Banco	Descrição	Tipo	Und	Quant.	Valor Unit	Total	
Composição	12312 ORSE	Luminária de emergência, tipo balizamento, com autonomia de 3h, modelo LED - 3000 lumens, SEGURIMAX ou similar	Luminárias Internas	un	1,0000000	280,78	280,78	
Composição Auxiliar	10549 ORSE	Encargos Complementares - Servente	Provisórios	h	0,5000000	3,67	1,83	
Composição Auxiliar	10552 ORSE	Encargos Complementares - Eletricista	Provisórios	h	0,5000000	3,51	1,75	
Insumo	13156 ORSE	Luminária de emergência c/ dois projetores LED alimentação 127/220 de 12v/55 autonomia de 3horas un	Material	un	1,0000000	259,80	259,80	

Victor Santos Mendonça
 Engenheiro Civil
 CREA 3275 TPAL

CÂMARA MUNICIPAL DE LUÍS EDUARDO MAGALHÃES
CNPJ: 04.214.440/0001-00



Obra
REFORMA DOS PRÉDIOS DA CÂMARA MUNICIPAL DE LUÍS EDUARDO
MAGALHÃES/BA

BANCOS:	BDI:	ENCARGOS SOCIAIS
SINAPI - 04/2023 - Bahia ORSE - 03/2023 - Sergipe FDE - 01/2023 - São Paulo EMBASA - 01/2023 - Bahia	SBC - 05/2023 - Bahia 25% SEINFRA - 027 - Ceará CAEMA - 12/2019 - Maranhão CAERN - 11/2022 - Rio Grande do Norte	Não Desonerado: Horista: 115,15% Mensalista: 71,22%

Planilha Orçamentária Analítica

Insumo	00002436	SINAPI	ELETRICISTA (HORISTA)	Mão de Obra	H	0,5000000	21,79	10,89	
Insumo	00006111	SINAPI	SERVENTE DE OBRAS	Mão de Obra	H	0,5000000	13,03	6,51	
				MO sem LS =>		8,09	LS =>	9,31	
				Valor do BDI =>		70,19		MO com LS =>	17,40
								Valor com BDI =>	350,97

Quant. => 60,0000000 Preço Total => 21.058,20

1.13.3.0.3.	Código	Banco	Descrição	Tipo	Und	Quant.	Valor Unit	Total	
Composição	11820	ORSE	Central de alarme endereçável de incendio com sistema p/ até 250 dispositivos, marcal Verin ou similar, Modelo VRE-250 c/ bateria de 12V e 7Amperes	Equipamentos para Combate a Incêndio	un	1,0000000	5.820,41	5.820,41	
Composição Auxiliar	10552	ORSE	Encargos Complementares - Eletricista	Provisórios	h	1,0000000	3,51	3,51	
Insumo	12660	ORSE	Central de alarme endereçável de incendio com sistema p/ até 250 dispositivos, marcal Verin ou similar, Modelo VRE-250 c/ bateria de 12V e 7Amperes un	Material	un	1,0000000	5.795,11	5.795,11	
Insumo	00002436	SINAPI	ELETRICISTA (HORISTA)	Mão de Obra	H	1,0000000	21,79	21,79	
				MO sem LS =>		10,13	LS =>	11,66	
				Valor do BDI =>		1.455,10		MO com LS =>	21,79
								Valor com BDI =>	7.275,51

Quant. => 2,0000000 Preço Total => 14.551,02

1.13.3.0.4.	Código	Banco	Descrição	Tipo	Und	Quant.	Valor Unit	Total	
Composição	11853	ORSE	Placa de sinalizacao de segurança contra incendio, fotoluminescente, retangular, *20 x 40* cm, em pvc *2* mm anti-chamas (simbolos, cores e pictogramas conforme nbr 13434)	Sinalização Vertical	Un	1,0000000	27,96	27,96	
Insumo	00037558	SINAPI	PLACA DE SINALIZACAO DE SEGURANCA CONTRA INCENDIO, FOTOLUMINESCENTE, RETANGULAR, *20 X 40* CM, EM PVC *2* MM ANTI-CHAMAS (SIMBOLOS, CORES E PICTOGRAMAS CONFORME NBR 16820)	Material	UN	1,0000000	27,96	27,96	
				MO sem LS =>		0,00	LS =>	0,00	
				Valor do BDI =>		6,99		MO com LS =>	0,00
								Valor com BDI =>	34,95

Victor Santos Mendonça
 Engenheiro Civil
 CREA 3275 TPAL

CÂMARA MUNICIPAL DE LUÍS EDUARDO MAGALHÃES
CNPJ: 04.214.440/0001-00



Obra
REFORMA DOS PRÉDIOS DA CÂMARA MUNICIPAL DE LUÍS EDUARDO
MAGALHÃES/BA

BANCOS:	BDI:	ENCARGOS SOCIAIS
SINAPI - 04/2023 - Bahia ORSE - 03/2023 - Sergipe FDE - 01/2023 - São Paulo EMBASA - 01/2023 - Bahia	SBC - 05/2023 - Bahia SEINFRA - 027 - Ceará CAEMA - 12/2019 - Maranhão CAERN - 11/2022 - Rio Grande do Norte	25% Não Desonerado: Horista: 115,15% Mensalista: 71,22%

Planilha Orçamentária Analítica

Quant. => 72,0000000 Preço Total => 2.516,40

1.13.3.0.5.	Código	Banco	Descrição	Tipo	Und	Quant.	Valor Unit	Total		
Composição	104475	SINAPI	COMPOSIÇÃO PARAMÉTRICA DE PONTO ELÉTRICO DE TOMADA DE USO GERAL 2P+T (10A/250V) EM EDIFÍCIO RESIDENCIAL COM ELETRODUTO EMBUTIDO EM RASGOS NAS PAREDES, INCLUSO TOMADA, ELETRODUTO, CABO, RASGO, QUEBRA E CHUMBAMENTO. AF_11/2022	INEL - INSTALAÇÃO ELÉTRICA/ELETRIFICAÇÃO E ILUMINAÇÃO EXTERNA	UN	1,0000000	137,78	137,78		
Composição Auxiliar	90447	SINAPI	RASGO EM ALVENARIA PARA ELETRODUTOS COM DIAMETROS MENORES OU IGUAIS A 40 MM. AF_05/2015	INHI - INSTALAÇÕES HIDROSANITÁRIAS	M	0,8850000	7,44	6,58		
Composição Auxiliar	90456	SINAPI	QUEBRA EM ALVENARIA PARA INSTALAÇÃO DE CAIXA DE TOMADA (4X4 OU 4X2). AF_05/2015	INHI - INSTALAÇÕES HIDROSANITÁRIAS	UN	1,0000000	4,78	4,78		
Composição Auxiliar	90466	SINAPI	CHUMBAMENTO LINEAR EM ALVENARIA PARA RAMAIS/DISTRIBUIÇÃO COM DIÂMETROS MENORES OU IGUAIS A 40 MM. AF_05/2015	INHI - INSTALAÇÕES HIDROSANITÁRIAS	M	0,8850000	14,94	13,22		
Composição Auxiliar	91845	SINAPI	ELETRODUTO FLEXÍVEL CORRUGADO REFORÇADO, PVC, DN 25 MM (3/4"), PARA CIRCUITOS TERMINAIS, INSTALADO EM LAJE - FORNECIMENTO E INSTALAÇÃO. AF_12/2015	INEL - INSTALAÇÃO ELÉTRICA/ELETRIFICAÇÃO E ILUMINAÇÃO EXTERNA	M	1,6140000	7,90	12,75		
Composição Auxiliar	91855	SINAPI	ELETRODUTO FLEXÍVEL CORRUGADO REFORÇADO, PVC, DN 25 MM (3/4"), PARA CIRCUITOS TERMINAIS, INSTALADO EM PAREDE - FORNECIMENTO E INSTALAÇÃO. AF_12/2015	INEL - INSTALAÇÃO ELÉTRICA/ELETRIFICAÇÃO E ILUMINAÇÃO EXTERNA	M	0,8850000	10,91	9,65		
Composição Auxiliar	91926	SINAPI	CABO DE COBRE FLEXÍVEL ISOLADO, 2,5 MM², ANTI-CHAMA 450/750 V, PARA CIRCUITOS TERMINAIS - FORNECIMENTO E INSTALAÇÃO. AF_12/2015	INEL - INSTALAÇÃO ELÉTRICA/ELETRIFICAÇÃO E ILUMINAÇÃO EXTERNA	M	10,5310000	4,07	42,86		
Composição Auxiliar	91940	SINAPI	CAIXA RETANGULAR 4" X 2" MÉDIA (1,30 M DO PISO), PVC, INSTALADA EM PAREDE - FORNECIMENTO E INSTALAÇÃO. AF_12/2015	INEL - INSTALAÇÃO ELÉTRICA/ELETRIFICAÇÃO E ILUMINAÇÃO EXTERNA	UN	1,0000000	18,23	18,23		
Composição Auxiliar	92000	SINAPI	TOMADA BAIXA DE EMBUTIR (1 MÓDULO), 2P+T 10 A, INCLUINDO SUPORTE E PLACA - FORNECIMENTO E INSTALAÇÃO. AF_12/2015	INEL - INSTALAÇÃO ELÉTRICA/ELETRIFICAÇÃO E ILUMINAÇÃO EXTERNA	UN	1,0000000	29,71	29,71		
				MO sem LS =>		28,25	LS =>	32,53	MO com LS =>	60,78
				Valor do BDI =>		34,44			Valor com BDI =>	172,22
						Quant. =>	146,0000000	Preço Total =>	25.144,12	
1.13.4			EXTINTORES DE INCÊNDIO					12.368,10		

Victor Santos Mendonça
 Engenheiro Civil
 CREA 3275 TPAL

CÂMARA MUNICIPAL DE LUÍS EDUARDO MAGALHÃES
CNPJ: 04.214.440/0001-00



Obra
REFORMA DOS PRÉDIOS DA CÂMARA MUNICIPAL DE LUÍS EDUARDO
MAGALHÃES/BA

BANCOS:	BDI:	ENCARGOS SOCIAIS
SINAPI - 04/2023 - Bahia ORSE - 03/2023 - Sergipe FDE - 01/2023 - São Paulo EMBASA - 01/2023 - Bahia	SBC - 05/2023 - Bahia SEINFRA - 027 - Ceará CAEMA - 12/2019 - Maranhão CAERN - 11/2022 - Rio Grande do Norte	25% Não Desonerado: Horista: 115,15% Mensalista: 71,22%

Planilha Orçamentária Analítica

1.13.4.0.1.	Código	Banco	Descrição	Tipo	Und	Quant.	Valor Unit	Total		
Composição	9221	ORSE	Extintor de pó químico ABC, capacidade 8 kg, alcance médio do jato 5m , tempo de descarga 12s, NBR9443, 9444, 10721	Equipamentos para Combate a Incêndio	un	1,0000000	313,44	313,44		
Composição Auxiliar	10549	ORSE	Encargos Complementares - Servente	Provisórios	h	0,1000000	3,67	0,36		
Insumo	00006111	SINAPI	SERVENTE DE OBRAS	Mão de Obra	H	0,1000000	13,03	1,30		
Insumo	00020977	SINAPI	EXTINTOR DE INCENDIO PORTATIL COM CARGA DE PO QUIMICO SECO (PQS) DE 8 KG, CLASSE BC	Material	UN	1,0000000	311,78	311,78		
				MO sem LS =>		0,60	LS =>	0,70	MO com LS =>	1,30
				Valor do BDI =>		78,36			Valor com BDI =>	391,80
						Quant. =>	30,0000000	Preço Total =>	11.754,00	

1.13.4.0.2.	Código	Banco	Descrição	Tipo	Und	Quant.	Valor Unit	Total		
Composição	12888	ORSE	Placa de sinalizacao, fotoluminescente, em pvc , com logotipo "Extintor de incêndio portátil"- Placa E5	Sinalização Vertical	un	1,0000000	16,38	16,38		
Composição Auxiliar	10549	ORSE	Encargos Complementares - Servente	Provisórios	h	0,2000000	3,67	0,73		
Insumo	13655	ORSE	Placa de sinalizacao, fotoluminescente, em pvc , com logotipo "Extintor de incêndio portátil"- Placa E5 un	Material	un	1,0000000	13,05	13,05		
Insumo	00006111	SINAPI	SERVENTE DE OBRAS	Mão de Obra	H	0,2000000	13,03	2,60		
				MO sem LS =>		1,21	LS =>	1,39	MO com LS =>	2,60
				Valor do BDI =>		4,09			Valor com BDI =>	20,47
						Quant. =>	30,0000000	Preço Total =>	614,10	

1.13.5			COMPARTIMENTAÇÃO HORIZONTAL E VERTICAL					629.001,64
1.13.5.1			HORIZONTAL					197.560,58
1.13.5.1.1	Código	Banco	Descrição	Tipo	Und	Quant.	Valor Unit	Total

Victor Santos Mendonça
 Engenheiro Civil
 CREA 3275 TPAL

CÂMARA MUNICIPAL DE LUÍS EDUARDO MAGALHÃES
CNPJ: 04.214.440/0001-00



Obra
REFORMA DOS PRÉDIOS DA CÂMARA MUNICIPAL DE LUÍS EDUARDO
MAGALHÃES/BA

BANCOS:	BDI:	ENCARGOS SOCIAIS
SINAPI - 04/2023 - Bahia ORSE - 03/2023 - Sergipe FDE - 01/2023 - São Paulo EMBASA - 01/2023 - Bahia	SBC - 05/2023 - Bahia SEINFRA - 027 - Ceará CAEMA - 12/2019 - Maranhão CAERN - 11/2022 - Rio Grande do Norte	25% Não Desonerado: Horista: 115,15% Mensalista: 71,22%

Planilha Orçamentária Analítica

Composição	001-CAMLEM	Próprio	APLICAÇÃO DE LÃ DE ROCHA EM PELE DE VIDRO EM COMPARTIÇÃO HORIZONTAL E VERTICAL COM PINTURA ELASTOMÉRICA (DUAS DEMÃOS) NAS DUAS FACES, RENDIMENTO DE 5M2/LITRO/DEMÃO - COM FRETE (SEÇÃO 0,15*0,10)	IMPE - IMPERMEABILIZAÇÕES E PROTEÇÕES DIVERSAS	m³	1,0000000	5.081,82	5.081,82	
Composição Auxiliar	88270	SINAPI	IMPERMEABILIZADOR COM ENCARGOS COMPLEMENTARES	SEDI - SERVIÇOS DIVERSOS	H	24,0000000	31,96	767,04	
Composição Auxiliar	88243	SINAPI	AJUDANTE ESPECIALIZADO COM ENCARGOS COMPLEMENTARES	SEDI - SERVIÇOS DIVERSOS	H	24,0000000	22,04	528,96	
Composição Auxiliar	100947	SINAPI	TRANSPORTE COM CAMINHÃO CARROCERIA 9T, EM VIA URBANA PAVIMENTADA, DMT ATÉ 30KM (UNIDADE: TXKM). AF_07/2020	TRAN - TRANSPORTES, CARGAS E DESCARGAS	TXKM	3,8400000	2,10	8,06	
Composição Auxiliar	100948	SINAPI	TRANSPORTE COM CAMINHÃO CARROCERIA 9T, EM VIA URBANA PAVIMENTADA, ADICIONAL PARA DMT EXCEDENTE A 30 KM (UNIDADE: TXKM). AF_07/2020	TRAN - TRANSPORTES, CARGAS E DESCARGAS	TXKM	65,7920000	0,83	54,60	
Insumo	COT LEM 001	Próprio	LÃ DE ROCHA - DENSIDADE DE 128KG/M3	Material	m³	1,1000000	3.294,06	3.623,46	
Insumo	00011609	SINAPI	SOLUCAO ASFALTICA ELASTOMERICA PARA IMPRIMACAO, APLICACAO A FRIO	Material	L	8,8000000	11,33	99,70	
				MO sem LS =>	422,98	LS =>	487,07	MO com LS =>	910,05
				Valor do BDI =>	1.270,45			Valor com BDI =>	6.352,27
						Quant. =>	12,5300000	Preço Total =>	79.593,94

1.13.5.1.2	Código	Banco	Descrição	Tipo	Und	Quant.	Valor Unit	Total
Composição	004-CAMLEM	Próprio	ANTEPARO VERTICAL EM PLACA DE GESSO ACARTONADO, H=90CM, COM PEITORIL EM GRANITO ENCAIXADO EM PERFIL DE ALUMÍNIO NA PELE DE VIDRO	PARE - PAREDES/PAINEIS	M	1,0000000	320,62	320,62
Composição Auxiliar	96368	SINAPI	PAREDE COM PLACAS DE GESSO ACARTONADO (DRYWALL), PARA USO INTERNO COM DUAS FACES DUPLAS E ESTRUTURA METÁLICA COM GUIAS DUPLAS, SEM VÃOS. AF_06/2017	PARE - PAREDES/PAINEIS	m²	0,9900000	210,33	208,22
Composição Auxiliar	88309	SINAPI	PEDREIRO COM ENCARGOS COMPLEMENTARES	SEDI - SERVIÇOS DIVERSOS	H	1,0000000	30,60	30,60
Composição Auxiliar	88242	SINAPI	AJUDANTE DE PEDREIRO COM ENCARGOS COMPLEMENTARES	SEDI - SERVIÇOS DIVERSOS	H	1,0000000	22,08	22,08
Insumo	13144	ORSE	Perfil Alumínio, Cantoneira anodizada, 50,80mm x 3,20mm x 0,850kg/m m	Material	kg	1,1000000	34,23	37,65
Insumo	11925	ORSE	Silicone Estrutural 3M - Sacher 600ml un	Material	un	0,0833333	264,85	22,07

Victor Santos Mendonça
 Engenheiro Civil
 CREA 3275 TPAL

CÂMARA MUNICIPAL DE LUÍS EDUARDO MAGALHÃES
CNPJ: 04.214.440/0001-00



Obra
REFORMA DOS PRÉDIOS DA CÂMARA MUNICIPAL DE LUÍS EDUARDO
MAGALHÃES/BA

BANCOS:	BDI:	ENCARGOS SOCIAIS
SINAPI - 04/2023 - Bahia ORSE - 03/2023 - Sergipe FDE - 01/2023 - São Paulo EMBASA - 01/2023 - Bahia	SBC - 05/2023 - Bahia SEINFRA - 027 - Ceará CAEMA - 12/2019 - Maranhão CAERN - 11/2022 - Rio Grande do Norte	25% Não Desonerado: Horista: 115,15% Mensalista: 71,22%

Planilha Orçamentária Analítica

MO sem LS =>	31,41	LS =>	36,17	MO com LS =>	67,58
Valor do BDI =>	80,15			Valor com BDI =>	400,77
		Quant. =>	294,3500000	Preço Total =>	117.966,64

1.13.5.2			VERTICAL					431.441,06
1.13.5.2.1	Código	Banco	Descrição	Tipo	Und	Quant.	Valor Unit	Total
Composição	001-CAMLEM	Próprio	APLICAÇÃO DE LÃ DE ROCHA EM PELE DE VIDRO EM COMPARTIÇÃO HORIZONTAL E VERTICAL COM PINTURA ELASTOMÉRICA (DUAS DEMÃOS) NAS DUAS FACES, RENDIMENTO DE 5M2/LITRO/DEMÃO - COM FRETE (SEÇÃO 0,15*0,10)	IMPE - IMPERMEABILIZAÇÕES E PROTEÇÕES DIVERSAS	m³	1,0000000	5.081,82	5.081,82
Composição Auxiliar	88270	SINAPI	IMPERMEABILIZADOR COM ENCARGOS COMPLEMENTARES	SEDI - SERVIÇOS DIVERSOS	H	24,0000000	31,96	767,04
Composição Auxiliar	88243	SINAPI	AJUDANTE ESPECIALIZADO COM ENCARGOS COMPLEMENTARES	SEDI - SERVIÇOS DIVERSOS	H	24,0000000	22,04	528,96
Composição Auxiliar	100947	SINAPI	TRANSPORTE COM CAMINHÃO CARROCERIA 9T, EM VIA URBANA PAVIMENTADA, DMT ATÉ 30KM (UNIDADE: TXKM). AF_07/2020	TRAN - TRANSPORTES, CARGAS E DESCARGAS	TXKM	3,8400000	2,10	8,06
Composição Auxiliar	100948	SINAPI	TRANSPORTE COM CAMINHÃO CARROCERIA 9T, EM VIA URBANA PAVIMENTADA, ADICIONAL PARA DMT EXCEDENTE A 30 KM (UNIDADE: TXKM). AF_07/2020	TRAN - TRANSPORTES, CARGAS E DESCARGAS	TXKM	65,7920000	0,83	54,60
Insumo	COT LEM 001	Próprio	LÃ DE ROCHA - DENSIDADE DE 128KG/M3	Material	m³	1,1000000	3.294,06	3.623,46
Insumo	00011609	SINAPI	SOLUCAO ASFALTICA ELASTOMERICA PARA IMPRIMACAO, APLICACAO A FRIO	Material	L	8,8000000	11,33	99,70

MO sem LS =>	422,98	LS =>	487,07	MO com LS =>	910,05
Valor do BDI =>	1.270,45			Valor com BDI =>	6.352,27
		Quant. =>	13,4400000	Preço Total =>	85.374,50

1.13.5.2.2	Código	Banco	Descrição	Tipo	Und	Quant.	Valor Unit	Total
Composição	002-CAMLEM	Próprio	ACABAMENTO EM GRANITO DAS COMPARTIMENTAÇÕES VERTICAIS, ENCAIXADAS EM PERFIS DE ALUMÍNIO "U" FIXADAS COM SILICONE ESTRUTURAL 3M	PARE - PAREDES/PAINEIS	M	1,0000000	411,99	411,99
Composição Auxiliar	13318	ORSE	Divisória em granito São Gabriel polido, e=2cm, inclusive montagem com ferragens	Divisórias	m²	0,3300000	681,36	224,84

Victor Santos Mendonça
 Engenheiro Civil
 CREA 3275 TPAL

CÂMARA MUNICIPAL DE LUÍS EDUARDO MAGALHÃES
CNPJ: 04.214.440/0001-00



Obra
REFORMA DOS PRÉDIOS DA CÂMARA MUNICIPAL DE LUÍS EDUARDO
MAGALHÃES/BA

BANCOS:	BDI:	ENCARGOS SOCIAIS
SINAPI - 04/2023 - Bahia ORSE - 03/2023 - Sergipe FDE - 01/2023 - São Paulo EMBASA - 01/2023 - Bahia	SBC - 05/2023 - Bahia SEINFRA - 027 - Ceará CAEMA - 12/2019 - Maranhão CAERN - 11/2022 - Rio Grande do Norte	25% Não Desonerado: Horista: 115,15% Mensalista: 71,22%

Planilha Orçamentária Analítica

Composição Auxiliar	88309	SINAPI	PEDREIRO COM ENCARGOS COMPLEMENTARES	SEDI - SERVIÇOS DIVERSOS	H	2,0000000	30,60	61,20	
Composição Auxiliar	88242	SINAPI	AJUDANTE DE PEDREIRO COM ENCARGOS COMPLEMENTARES	SEDI - SERVIÇOS DIVERSOS	H	2,0000000	22,08	44,16	
Insumo	13144	ORSE	Perfil Alumínio, Cantoneira anodizada, 50,80mm x 3,20mm x 0,850kg/m m	Material	kg	1,1000000	34,23	37,65	
Insumo	11925	ORSE	Silicone Estrutural 3M - Sacher 600ml un	Material	un	0,1666667	264,85	44,14	
				MO sem LS =>	46,30	LS =>	53,31	MO com LS =>	99,61
				Valor do BDI =>	102,99			Valor com BDI =>	514,98
						Quant. =>	672,0000000	Preço Total =>	346.066,56

1.14			LOUÇAS E METAIS					204.416,16
1.14.0.0.1.	Código	Banco	Descrição	Tipo	Und	Quant.	Valor Unit	Total
Composição	12099	ORSE	Vaso sanitário com caixa de descarga acoplada, linha vogue plus conforto, sem abertura frontal P.515.17, DECA ou similar	Louças e Metais Sanitários	un	1,0000000	2.434,81	2.434,81
Composição Auxiliar	10549	ORSE	Encargos Complementares - Servente	Provisórios	h	2,0000000	3,67	7,34
Composição Auxiliar	10554	ORSE	Encargos Complementares - Encanador	Provisórios	h	2,0000000	3,58	7,16
Insumo	669	ORSE	Fixação para vaso sanitário, DECA SP13 ou similar Fixação para vaso sanitário (deca - ref. sp13 / p-9 ou similar) cj	Material	cj	1,0000000	26,55	26,55
Insumo	981	ORSE	Fita veda rosca 18mm m	Material	m	0,6000000	0,22	0,13
Insumo	12618	ORSE	Vaso sanitário para caixa de descarga acoplada, linha vogue plus conforto, sem abertura frontal, P.515.17, DECA ou similar un	Material	un	1,0000000	1.180,00	1.180,00
Insumo	12619	ORSE	Caixa de descarga acoplada para vaso sanitário da linha vogue plus conforto, ref.: CDC. 01F, da DECA ou similar un	Material	un	1,0000000	799,90	799,90
Insumo	12620	ORSE	Assento para vaso sanitário , linha vogue plus AP50, da DECA (ou similar) un	Material	un	1,0000000	329,90	329,90
Insumo	00002696	SINAPI	ENCANADOR OU BOMBEIRO HIDRAULICO (HORISTA)	Mão de Obra	H	2,0000000	21,79	43,58

Victor Santos Mendonça
 Engenheiro Civil
 CREA 3275 TPAL

CÂMARA MUNICIPAL DE LUÍS EDUARDO MAGALHÃES
CNPJ: 04.214.440/0001-00



Obra
REFORMA DOS PRÉDIOS DA CÂMARA MUNICIPAL DE LUÍS EDUARDO
MAGALHÃES/BA

BANCOS:	BDI:	ENCARGOS SOCIAIS
SINAPI - 04/2023 - Bahia ORSE - 03/2023 - Sergipe FDE - 01/2023 - São Paulo EMBASA - 01/2023 - Bahia	SBC - 05/2023 - Bahia SEINFRA - 027 - Ceará CAEMA - 12/2019 - Maranhão CAERN - 11/2022 - Rio Grande do Norte	25% Não Desonerado: Horista: 115,15% Mensalista: 71,22%

Planilha Orçamentária Analítica

Insumo	00006111	SINAPI	SERVENTE DE OBRAS	Mão de Obra	H	2,0000000	13,03	26,06	
Insumo	00006138	SINAPI	ANEL DE VEDACAO, PVC FLEXIVEL, 100 MM, PARA SAIDA DE BACIA / VASO SANITARIO	Material	UN	1,0000000	8,98	8,98	
Insumo	00006141	SINAPI	ENGATE/RABICHO FLEXIVEL PLASTICO (PVC OU ABS) BRANCO 1/2 " X 30 CM	Material	UN	1,0000000	5,21	5,21	
				MO sem LS =>		32,37	LS =>	37,27	
				Valor do BDI =>		608,70	Valor com BDI =>	69,64	
								3.043,51	
						Quant. =>	33,0000000	Preço Total =>	100.435,83

1.14.0.0.2.	Código	Banco	Descrição	Tipo	Und	Quant.	Valor Unit	Total	
Composição	2086	ORSE	Cuba de louça de embutir (oval ou circular) inclusive sifão cromado, válvula cromada para pia e engate cromado	Louças e Metais Sanitários	un	1,0000000	386,78	386,78	
Composição Auxiliar	10549	ORSE	Encargos Complementares - Servente	Provisórios	h	1,7500000	3,67	6,42	
Composição Auxiliar	10554	ORSE	Encargos Complementares - Encanador	Provisórios	h	1,7500000	3,58	6,26	
Insumo	718	ORSE	Cuba de embutir oval branca (Deca - ref. L-37 ou similar) un	Material	un	1,0000000	72,90	72,90	
Insumo	00002696	SINAPI	ENCANADOR OU BOMBEIRO HIDRAULICO (HORISTA)	Mão de Obra	H	1,7500000	21,79	38,13	
Insumo	00006111	SINAPI	SERVENTE DE OBRAS	Mão de Obra	H	1,7500000	13,03	22,80	
Insumo	00006136	SINAPI	SIFAO EM METAL CROMADO PARA PIA OU LAVATORIO, 1 X 1.1/2 "	Material	UN	1,0000000	152,96	152,96	
Insumo	00006157	SINAPI	VALVULA EM METAL CROMADO PARA PIA AMERICANA 3.1/2 X 1.1/2 "	Material	UN	1,0000000	52,24	52,24	
Insumo	00011683	SINAPI	ENGATE / RABICHO FLEXIVEL INOX 1/2 " X 30 CM	Material	UN	1,0000000	35,07	35,07	
				MO sem LS =>		28,32	LS =>	32,61	
				Valor do BDI =>		96,69	Valor com BDI =>	60,93	
								483,47	
						Quant. =>	26,0000000	Preço Total =>	12.570,22

1.14.0.0.3.	Código	Banco	Descrição	Tipo	Und	Quant.	Valor Unit	Total
-------------	--------	-------	-----------	------	-----	--------	------------	-------

Victor Santos Mendonça
 Engenheiro Civil
 CREA 3275 TPAL

CÂMARA MUNICIPAL DE LUÍS EDUARDO MAGALHÃES
CNPJ: 04.214.440/0001-00



Obra
REFORMA DOS PRÉDIOS DA CÂMARA MUNICIPAL DE LUÍS EDUARDO
MAGALHÃES/BA

BANCOS:	BDI:	ENCARGOS SOCIAIS
SINAPI - 04/2023 - Bahia ORSE - 03/2023 - Sergipe FDE - 01/2023 - São Paulo EMBASA - 01/2023 - Bahia	SBC - 05/2023 - Bahia SEINFRA - 027 - Ceará CAEMA - 12/2019 - Maranhão CAERN - 11/2022 - Rio Grande do Norte	25% Não Desonerado: Horista: 115,15% Mensalista: 71,22%

Planilha Orçamentária Analítica

Composição	4428	ORSE	Cuba de aço inox 304, dimensões 80 x 50 x 30cm, e=0,8mm, com válvula cromada, sifão cromado (deca ref c1680), torneira cromada (deca linha c40 ref 1159) e engate de plástico ou similares - Rev 03	Louças e Metais Sanitários	un	1,0000000	2.174,39	2.174,39		
Composição Auxiliar	10549	ORSE	Encargos Complementares - Servente	Provisórios	h	1,0000000	3,67	3,67		
Composição Auxiliar	10554	ORSE	Encargos Complementares - Encanador	Provisórios	h	1,0000000	3,58	3,58		
Insumo	2016	ORSE	Sifão para pia de cozinha ou tanque, DECA ref. 1680.C112, acabamento cromado 1 1/2 x 1 1/2 ou similar. un	Material	un	1,0000000	178,60	178,60		
Insumo	3869	ORSE	Cuba de aço inox 304, Terminox ou similar, retangular, com válvula, dim 80 x 50 x 30 cm, e=0,8 mm, para pia de cozinha un	Material	un	1,0000000	1.858,14	1.858,14		
Insumo	00002696	SINAPI	ENCANADOR OU BOMBEIRO HIDRAULICO (HORISTA)	Mão de Obra	H	1,0000000	21,79	21,79		
Insumo	00006111	SINAPI	SERVENTE DE OBRAS	Mão de Obra	H	1,0000000	13,03	13,03		
Insumo	00006141	SINAPI	ENGATE/RABICHO FLEXIVEL PLASTICO (PVC OU ABS) BRANCO 1/2 " X 30 CM	Material	UN	1,0000000	5,21	5,21		
Insumo	00013983	SINAPI	TORNEIRA METALICA CROMADA, RETA, DE PAREDE, PARA COZINHA, COM AREJADOR, PADRAO POPULAR, 1/2 " OU 3/4 " (REF 1159 / 1160)	Material	UN	1,0000000	90,37	90,37		
				MO sem LS =>		16,18	LS =>	18,64	MO com LS =>	34,82
				Valor do BDI =>		543,59			Valor com BDI =>	2.717,98
						Quant. =>	1,0000000	Preço Total =>	2.717,98	

1.14.0.0.4.	Código	Banco	Descrição	Tipo	Und	Quant.	Valor Unit	Total
Composição	100854	SINAPI	TORNEIRA CROMADA DE MESA PARA LAVATÓRIO COM SENSOR DE PRESENÇA. AF_01/2020	INHI - INSTALAÇÕES HIDROS SANITÁRIAS	UN	1,0000000	1.721,34	1.721,34
Composição Auxiliar	88267	SINAPI	ENCANADOR OU BOMBEIRO HIDRÁULICO COM ENCARGOS COMPLEMENTARES	SEDI - SERVIÇOS DIVERSOS	H	0,6453000	29,85	19,26
Composição Auxiliar	88316	SINAPI	SERVENTE COM ENCARGOS COMPLEMENTARES	SEDI - SERVIÇOS DIVERSOS	H	0,2033000	21,47	4,36
Insumo	00003146	SINAPI	FITA VEDA ROSCA EM ROLOS DE 18 MM X 10 M (L X C)	Material	UN	0,0210000	3,30	0,06

Victor Santos Mendonça
 Engenheiro Civil
 CREA 3275 TPAL

CÂMARA MUNICIPAL DE LUÍS EDUARDO MAGALHÃES
CNPJ: 04.214.440/0001-00



Obra
REFORMA DOS PRÉDIOS DA CÂMARA MUNICIPAL DE LUÍS EDUARDO
MAGALHÃES/BA

BANCOS:	BDI:	ENCARGOS SOCIAIS
SINAPI - 04/2023 - Bahia ORSE - 03/2023 - Sergipe FDE - 01/2023 - São Paulo EMBASA - 01/2023 - Bahia	SBC - 05/2023 - Bahia 25% SEINFRA - 027 - Ceará CAEMA - 12/2019 - Maranhão CAERN - 11/2022 - Rio Grande do Norte	Não Desonerado: Horista: 115,15% Mensalista: 71,22%

Planilha Orçamentária Analítica

Insumo	00036795	SINAPI	TORNEIRA METALICA CROMADA DE MESA PARA LAVATORIO, COM SENSOR DE PRESENÇA A PILHA, COM AREJADOR EMBUTIDO	Material	UN	1,0000000	1.697,66	1.697,66	
				MO sem LS =>		7,91	LS =>	9,11	
				Valor do BDI =>		430,33		MO com LS =>	17,02
								Valor com BDI =>	2.151,67
						Quant. =>	26,0000000	Preço Total =>	55.943,42

1.14.0.0.5.	Código	Banco	Descrição	Tipo	Und	Quant.	Valor Unit	Total	
Composição	9503	ORSE	Ducha higiênica com registro, linha Dream, ref. 1984.C87.ACT.CR, da DECA ou similar	Louças e Metais Sanitários	un	1,0000000	761,77	761,77	
Composição Auxiliar	10554	ORSE	Encargos Complementares - Encanador	Provisórios	h	0,5000000	3,58	1,79	
Insumo	981	ORSE	Fita veda rosca 18mm m	Material	m	0,4200000	0,22	0,09	
Insumo	9833	ORSE	Ducha higiênica com registro, linha Dream, ref. 1984.C87.ACT.CR, da DECA ou similar un	Material	un	1,0000000	749,00	749,00	
Insumo	00002696	SINAPI	ENCANADOR OU BOMBEIRO HIDRAULICO (HORISTA)	Mão de Obra	H	0,5000000	21,79	10,89	
				MO sem LS =>		5,06	LS =>	5,83	
				Valor do BDI =>		190,44		MO com LS =>	10,89
								Valor com BDI =>	952,21
						Quant. =>	33,0000000	Preço Total =>	31.422,93

1.14.0.0.6.	Código	Banco	Descrição	Tipo	Und	Quant.	Valor Unit	Total
Composição	9701	ORSE	Torneira cromada de mesa, com filtro, para pia de cozinha, ref.1140 - Twin, Deca ou similar	Louças e Metais Sanitários	un	1,0000000	1.060,63	1.060,63
Composição Auxiliar	10549	ORSE	Encargos Complementares - Servente	Provisórios	h	0,5000000	3,67	1,83
Composição Auxiliar	10554	ORSE	Encargos Complementares - Encanador	Provisórios	h	0,5000000	3,58	1,79
Insumo	981	ORSE	Fita veda rosca 18mm m	Material	m	0,5000000	0,22	0,11
Insumo	10072	ORSE	Torneira cromada de mesa, com filtro, para pia de cozinha, ref.1140 - Twin, Deca ou similar un	Material	un	1,0000000	1.039,50	1.039,50
Insumo	00002696	SINAPI	ENCANADOR OU BOMBEIRO HIDRAULICO (HORISTA)	Mão de Obra	H	0,5000000	21,79	10,89
Insumo	00006111	SINAPI	SERVENTE DE OBRAS	Mão de Obra	H	0,5000000	13,03	6,51

Victor Santos Mendonça
 Engenheiro Civil
 CREA 3275 TPAL

CÂMARA MUNICIPAL DE LUÍS EDUARDO MAGALHÃES
CNPJ: 04.214.440/0001-00



Obra
REFORMA DOS PRÉDIOS DA CÂMARA MUNICIPAL DE LUÍS EDUARDO
MAGALHÃES/BA

BANCOS:	BDI:	ENCARGOS SOCIAIS
SINAPI - 04/2023 - Bahia ORSE - 03/2023 - Sergipe FDE - 01/2023 - São Paulo EMBASA - 01/2023 - Bahia	SBC - 05/2023 - Bahia 25% SEINFRA - 027 - Ceará CAEMA - 12/2019 - Maranhão CAERN - 11/2022 - Rio Grande do Norte	Não Desonerado: Horista: 115,15% Mensalista: 71,22%

Planilha Orçamentária Analítica

MO sem LS =>	8,09	LS =>	9,31	MO com LS =>	17,40
Valor do BDI =>	265,15			Valor com BDI =>	1.325,78
		Quant. =>	1,0000000	Preço Total =>	1.325,78

1.15			COBERTURA						1.117.191,95
1.15.1			SERVIÇOS PRELIMINARES						20.039,19
1.15.1.1			RETIRADAS E DEMOLIÇÕES						9.481,53
1.15.1.1.1.	Código Banco	Descrição	Tipo	Und	Quant.	Valor Unit	Total		
Composição	97647 SINAPI	REMOÇÃO DE TELHAS, DE FIBROCIMENTO, METÁLICA E CERÂMICA, DE FORMA MANUAL, SEM REAPROVEITAMENTO. AF_12/2017	SERP - SERVIÇOS PRELIMINARES	m²	1,0000000	3,55	3,55		
Composição Auxiliar	88316 SINAPI	SERVENTE COM ENCARGOS COMPLEMENTARES	SEDI - SERVIÇOS DIVERSOS	H	0,0971000	21,47	2,08		
Composição Auxiliar	88323 SINAPI	TELHADISTA COM ENCARGOS COMPLEMENTARES	SEDI - SERVIÇOS DIVERSOS	H	0,0494000	29,92	1,47		
				MO sem LS =>	1,10	LS =>	1,26	MO com LS =>	2,36
				Valor do BDI =>	0,88			Valor com BDI =>	4,43
						Quant. =>	888,1600000	Preço Total =>	3.934,54
1.15.1.1.2.	Código Banco	Descrição	Tipo	Und	Quant.	Valor Unit	Total		
Composição	43 ORSE	Retirada de calha	Demolições / Remoções	m	1,0000000	10,01	10,01		
Composição Auxiliar	10549 ORSE	Encargos Complementares - Servente	Provisórios	h	0,6000000	3,67	2,20		
Insumo	00006111 SINAPI	SERVENTE DE OBRAS	Mão de Obra	H	0,6000000	13,03	7,81		
				MO sem LS =>	3,63	LS =>	4,18	MO com LS =>	7,81
				Valor do BDI =>	2,50			Valor com BDI =>	12,51
						Quant. =>	192,7200000	Preço Total =>	2.410,92
1.15.1.1.3.	Código Banco	Descrição	Tipo	Und	Quant.	Valor Unit	Total		
Composição	12202 ORSE	Demolição/remoção de rufo de alumínio ou similar	Demolições / Remoções	m	1,0000000	4,16	4,16		

Victor Santos Mendonça
 Engenheiro Civil
 CREA 3275 TPAL

CÂMARA MUNICIPAL DE LUÍS EDUARDO MAGALHÃES
CNPJ: 04.214.440/0001-00



Obra
REFORMA DOS PRÉDIOS DA CÂMARA MUNICIPAL DE LUÍS EDUARDO
MAGALHÃES/BA

BANCOS:	BDI:	ENCARGOS SOCIAIS
SINAPI - 04/2023 - Bahia ORSE - 03/2023 - Sergipe FDE - 01/2023 - São Paulo EMBASA - 01/2023 - Bahia	SBC - 05/2023 - Bahia SEINFRA - 027 - Ceará CAEMA - 12/2019 - Maranhão CAERN - 11/2022 - Rio Grande do Norte	25% Não Desonerado: Horista: 115,15% Mensalista: 71,22%

Planilha Orçamentária Analítica

Composição Auxiliar	10549	ORSE	Encargos Complementares - Servente	Provisórios	h	0,2500000	3,67	0,91	
Insumo	00006111	SINAPI	SERVENTE DE OBRAS	Mão de Obra	H	0,2500000	13,03	3,25	
				MO sem LS =>	1,51	LS =>	1,74	MO com LS =>	3,25
				Valor do BDI =>	1,04			Valor com BDI =>	5,20

Quant. => 247,4200000 Preço Total => 1.286,58

1.15.1.1.4.	Código	Banco	Descrição	Tipo	Und	Quant.	Valor Unit	Total	
Composição	97650	SINAPI	REMOÇÃO DE TRAMA DE MADEIRA PARA COBERTURA, DE FORMA MANUAL, SEM REAPROVEITAMENTO. AF_12/2017	SERP - SERVIÇOS PRELIMINARES	m²	1,0000000	7,64	7,64	
Composição Auxiliar	88316	SINAPI	SERVENTE COM ENCARGOS COMPLEMENTARES	SEDI - SERVIÇOS DIVERSOS	H	0,2086000	21,47	4,47	
Composição Auxiliar	88323	SINAPI	TELHADISTA COM ENCARGOS COMPLEMENTARES	SEDI - SERVIÇOS DIVERSOS	H	0,1062000	29,92	3,17	
				MO sem LS =>	2,36	LS =>	2,72	MO com LS =>	5,08
				Valor do BDI =>	1,91			Valor com BDI =>	9,55

Quant. => 177,6400000 Preço Total => 1.696,46

1.15.1.1.5.	Código	Banco	Descrição	Tipo	Und	Quant.	Valor Unit	Total	
Composição	26	ORSE	Coleta e carga manuais de entulho	Demolições / Remoções	m³	1,0000000	16,70	16,70	
Composição Auxiliar	10549	ORSE	Encargos Complementares - Servente	Provisórios	h	1,0000000	3,67	3,67	
Insumo	00006111	SINAPI	SERVENTE DE OBRAS	Mão de Obra	H	1,0000000	13,03	13,03	
				MO sem LS =>	6,06	LS =>	6,97	MO com LS =>	13,03
				Valor do BDI =>	4,17			Valor com BDI =>	20,87

Quant. => 2,3100000 Preço Total => 48,20

1.15.1.1.6.	Código	Banco	Descrição	Tipo	Und	Quant.	Valor Unit	Total
Composição	100981	SINAPI	CARGA, MANOBRA E DESCARGA DE ENTULHO EM CAMINHÃO BASCULANTE 6 M³ - CARGA COM ESCAVADEIRA HIDRÁULICA (CAÇAMBA DE 0,80 M³ / 111 HP) E DESCARGA LIVRE (UNIDADE: M3). AF_07/2020	TRAN - TRANSPORTES, CARGAS E DESCARGAS	m³	1,0000000	8,96	8,96

Victor Santos Mendonça
 Engenheiro Civil
 CREA 3275 TPAL

CÂMARA MUNICIPAL DE LUÍS EDUARDO MAGALHÃES
CNPJ: 04.214.440/0001-00



Obra
REFORMA DOS PRÉDIOS DA CÂMARA MUNICIPAL DE LUÍS EDUARDO
MAGALHÃES/BA

BANCOS:	BDI:	ENCARGOS SOCIAIS
SINAPI - 04/2023 - Bahia ORSE - 03/2023 - Sergipe FDE - 01/2023 - São Paulo EMBASA - 01/2023 - Bahia	SBC - 05/2023 - Bahia SEINFRA - 027 - Ceará CAEMA - 12/2019 - Maranhão CAERN - 11/2022 - Rio Grande do Norte	25% Não Desonerado: Horista: 115,15% Mensalista: 71,22%

Planilha Orçamentária Analítica

Composição Auxiliar	5631	SINAPI	ESCAVADEIRA HIDRÁULICA SOBRE ESTEIRAS, CAÇAMBA 0,80 M3, PESO OPERACIONAL 17 T, POTENCIA BRUTA 111 HP - CHP DIURNO. AF_06/2014	CHOR - CUSTOS HORÁRIOS DE MÁQUINAS E EQUIPAMENTOS	CHP	0,0083000	212,63	1,76		
Composição Auxiliar	5632	SINAPI	ESCAVADEIRA HIDRÁULICA SOBRE ESTEIRAS, CAÇAMBA 0,80 M3, PESO OPERACIONAL 17 T, POTENCIA BRUTA 111 HP - CHI DIURNO. AF_06/2014	CHOR - CUSTOS HORÁRIOS DE MÁQUINAS E EQUIPAMENTOS	CHI	0,0151000	93,32	1,40		
Composição Auxiliar	67826	SINAPI	CAMINHÃO BASCULANTE 6 M3 TOCO, PESO BRUTO TOTAL 16.000 KG, CARGA ÚTIL MÁXIMA 11.130 KG, DISTÂNCIA ENTRE EIXOS 5,36 M, POTÊNCIA 185 CV, INCLUSIVE CAÇAMBA METÁLICA - CHP DIURNO. AF_06/2014	CHOR - CUSTOS HORÁRIOS DE MÁQUINAS E EQUIPAMENTOS	CHP	0,0267000	172,25	4,59		
Composição Auxiliar	67827	SINAPI	CAMINHÃO BASCULANTE 6 M3 TOCO, PESO BRUTO TOTAL 16.000 KG, CARGA ÚTIL MÁXIMA 11.130 KG, DISTÂNCIA ENTRE EIXOS 5,36 M, POTÊNCIA 185 CV, INCLUSIVE CAÇAMBA METÁLICA - CHI DIURNO. AF_06/2014	CHOR - CUSTOS HORÁRIOS DE MÁQUINAS E EQUIPAMENTOS	CHI	0,0203000	59,75	1,21		
				MO sem LS =>		0,84	LS =>	0,96	MO com LS =>	1,80
				Valor do BDI =>		2,24			Valor com BDI =>	11,20
						Quant. =>	2,3100000	Preço Total =>	25,87	

1.15.1.1.7.	Código	Banco	Descrição	Tipo	Und	Quant.	Valor Unit	Total		
Composição	97914	SINAPI	TRANSPORTE COM CAMINHÃO BASCULANTE DE 6 M³, EM VIA URBANA PAVIMENTADA, DMT ATÉ 30 KM (UNIDADE: M3XKM). AF_07/2020	TRAN - TRANSPORTES, CARGAS E DESCARGAS	M3XKM	1,0000000	2,74	2,74		
Composição Auxiliar	67826	SINAPI	CAMINHÃO BASCULANTE 6 M3 TOCO, PESO BRUTO TOTAL 16.000 KG, CARGA ÚTIL MÁXIMA 11.130 KG, DISTÂNCIA ENTRE EIXOS 5,36 M, POTÊNCIA 185 CV, INCLUSIVE CAÇAMBA METÁLICA - CHP DIURNO. AF_06/2014	CHOR - CUSTOS HORÁRIOS DE MÁQUINAS E EQUIPAMENTOS	CHP	0,0139000	172,25	2,39		
Composição Auxiliar	67827	SINAPI	CAMINHÃO BASCULANTE 6 M3 TOCO, PESO BRUTO TOTAL 16.000 KG, CARGA ÚTIL MÁXIMA 11.130 KG, DISTÂNCIA ENTRE EIXOS 5,36 M, POTÊNCIA 185 CV, INCLUSIVE CAÇAMBA METÁLICA - CHI DIURNO. AF_06/2014	CHOR - CUSTOS HORÁRIOS DE MÁQUINAS E EQUIPAMENTOS	CHI	0,0060000	59,75	0,35		
				MO sem LS =>		0,21	LS =>	0,25	MO com LS =>	0,46
				Valor do BDI =>		0,68			Valor com BDI =>	3,42
						Quant. =>	23,0900000	Preço Total =>	78,96	

1.15.1.2			CONSERTOS INICIAIS					10.557,66
-----------------	--	--	---------------------------	--	--	--	--	------------------

Victor Santos Mendonça
 Engenheiro Civil
 CREA 3275 TPAL

CÂMARA MUNICIPAL DE LUÍS EDUARDO MAGALHÃES
CNPJ: 04.214.440/0001-00



Obra
REFORMA DOS PRÉDIOS DA CÂMARA MUNICIPAL DE LUÍS EDUARDO
MAGALHÃES/BA

BANCOS:	BDI:	ENCARGOS SOCIAIS
SINAPI - 04/2023 - Bahia ORSE - 03/2023 - Sergipe FDE - 01/2023 - São Paulo EMBASA - 01/2023 - Bahia	SBC - 05/2023 - Bahia SEINFRA - 027 - Ceará CAEMA - 12/2019 - Maranhão CAERN - 11/2022 - Rio Grande do Norte	25% Não Desonerado: Horista: 115,15% Mensalista: 71,22%

Planilha Orçamentária Analítica

1.15.1.2.1	Código	Banco	Descrição	Tipo	Und	Quant.	Valor Unit	Total		
Composição	98546	SINAPI	IMPERMEABILIZAÇÃO DE SUPERFÍCIE COM MANTA ASFÁLTICA, UMA CAMADA, INCLUSIVE APLICAÇÃO DE PRIMER ASFÁLTICO, E=3MM. AF_06/2018	IMPE - IMPERMEABILIZAÇÕES E PROTEÇÕES DIVERSAS	m²	1,0000000	113,75	113,75		
Composição Auxiliar	88243	SINAPI	AJUDANTE ESPECIALIZADO COM ENCARGOS COMPLEMENTARES	SEDI - SERVIÇOS DIVERSOS	H	0,1920000	22,04	4,23		
Composição Auxiliar	88270	SINAPI	IMPERMEABILIZADOR COM ENCARGOS COMPLEMENTARES	SEDI - SERVIÇOS DIVERSOS	H	0,9480000	31,96	30,29		
Insumo	00000511	SINAPI	PRIMER PARA MANTA ASFALTICA A BASE DE ASFALTO MODIFICADO DILUIDO EM SOLVENTE, APLICACAO A FRIO	Material	L	0,6150000	18,84	11,58		
Insumo	00004014	SINAPI	MANTA ASFALTICA ELASTOMERICA EM POLIESTER 3 MM, TIPO III, CLASSE B, ACABAMENTO PP (NBR 9952)	Material	m²	1,1250000	58,11	65,37		
Insumo	00004226	SINAPI	GAS DE COZINHA - GLP	Material	KG	0,2600000	8,79	2,28		
				MO sem LS =>		11,65	LS =>	13,41	MO com LS =>	25,06
				Valor do BDI =>		28,43			Valor com BDI =>	142,18
					Quant. =>	30,0000000	Preço Total =>	4.265,40		

1.15.1.2.2	Código	Banco	Descrição	Tipo	Und	Quant.	Valor Unit	Total
Composição	94210	SINAPI	TELHAMENTO COM TELHA ONDULADA DE FIBROCIMENTO E = 6 MM, COM RECOBRIMENTO LATERAL DE 1 1/4 DE ONDA PARA TELHADO COM INCLINAÇÃO MÁXIMA DE 10°, COM ATÉ 2 ÁGUAS, INCLUSO IÇAMENTO. AF_07/2019	COBE - COBERTURA	m²	1,0000000	54,21	54,21
Composição Auxiliar	88316	SINAPI	SERVENTE COM ENCARGOS COMPLEMENTARES	SEDI - SERVIÇOS DIVERSOS	H	0,1660000	21,47	3,56
Composição Auxiliar	88323	SINAPI	TELHADISTA COM ENCARGOS COMPLEMENTARES	SEDI - SERVIÇOS DIVERSOS	H	0,1280000	29,92	3,82
Composição Auxiliar	93281	SINAPI	GUINCHO ELÉTRICO DE COLUNA, CAPACIDADE 400 KG, COM MOTO FREIO, MOTOR TRIFÁSICO DE 1,25 CV - CHP DIURNO. AF_03/2016	CHOR - CUSTOS HORÁRIOS DE MÁQUINAS E EQUIPAMENTOS	CHP	0,0053000	33,65	0,17
Composição Auxiliar	93282	SINAPI	GUINCHO ELÉTRICO DE COLUNA, CAPACIDADE 400 KG, COM MOTO FREIO, MOTOR TRIFÁSICO DE 1,25 CV - CHI DIURNO. AF_03/2016	CHOR - CUSTOS HORÁRIOS DE MÁQUINAS E EQUIPAMENTOS	CHI	0,0073000	32,53	0,23
Insumo	00001607	SINAPI	CONJUNTO ARRUELAS DE VEDACAO 5/16" PARA TELHA FIBROCIMENTO (UMA ARRUELA METALICA E UMA ARRUELA PVC - CONICAS)	Material	CJ	1,2600000	0,27	0,34

Victor Santos Mendonça
 Engenheiro Civil
 CREA 3275 TPAL

CÂMARA MUNICIPAL DE LUÍS EDUARDO MAGALHÃES
CNPJ: 04.214.440/0001-00



Obra
REFORMA DOS PRÉDIOS DA CÂMARA MUNICIPAL DE LUÍS EDUARDO
MAGALHÃES/BA

BANCOS:	BDI:	ENCARGOS SOCIAIS
SINAPI - 04/2023 - Bahia ORSE - 03/2023 - Sergipe FDE - 01/2023 - São Paulo EMBASA - 01/2023 - Bahia	SBC - 05/2023 - Bahia SEINFRA - 027 - Ceará CAEMA - 12/2019 - Maranhão CAERN - 11/2022 - Rio Grande do Norte	25% Não Desonerado: Horista: 115,15% Mensalista: 71,22%

Planilha Orçamentária Analítica

Insumo	00004302	SINAPI	PARAFUSO ZINCADO ROSCA SOBERBA, CABECA SEXTAVADA, 5/16 " X 250 MM, PARA FIXACAO DE TELHA EM MADEIRA	Material	UN	1,2600000	4,14	5,21	
Insumo	00007194	SINAPI	TELHA DE FIBROCIMENTO ONDULADA E = 6 MM, DE 2,44 X 1,10 M (SEM AMIANTO)	Material	m²	1,3570000	30,13	40,88	
				MO sem LS =>		2,46	LS =>	2,83	
				Valor do BDI =>		13,55	MO com LS =>	5,29	
							Valor com BDI =>	67,76	
						Quant. =>	60,0000000	Preço Total =>	4.065,60

1.15.1.2.3	Código	Banco	Descrição	Tipo	Und	Quant.	Valor Unit	Total	
Composição	8456	ORSE	Fornecimento e aplicação de selante p/calhas e rufos, tipo selacalha (veda calha), cor alumínio, ref: Vedacit ou similar	Tratamentos de Superfícies	m	1,0000000	17,47	17,47	
Composição Auxiliar	10551	ORSE	Encargos Complementares - Carpinteiro	Provisórios	h	0,1800000	3,56	0,64	
Insumo	8788	ORSE	Selante adesivo tipo Selacalha, cor alumínio, 300g, ref: Vedacit ou similar kg	Material	bisnaga	0,1000000	129,14	12,91	
Insumo	00001213	SINAPI	CARPINTEIRO DE FORMAS (HORISTA)	Mão de Obra	H	0,1800000	21,79	3,92	
				MO sem LS =>		1,82	LS =>	2,10	
				Valor do BDI =>		4,36	MO com LS =>	3,92	
							Valor com BDI =>	21,83	
						Quant. =>	102,0000000	Preço Total =>	2.226,66

1.15.2	COBERTURA							254.341,64
1.15.2.0.1.	Código	Banco	Descrição	Tipo	Und	Quant.	Valor Unit	Total
Composição	92544	SINAPI	TRAMA DE MADEIRA COMPOSTA POR TERÇAS PARA TELHADOS DE ATÉ 2 ÁGUAS PARA TELHA ESTRUTURAL DE FIBROCIMENTO, INCLUSO TRANSPORTE VERTICAL. AF_07/2019	COBE - COBERTURA	m²	1,0000000	18,83	18,83
Composição Auxiliar	88239	SINAPI	AJUDANTE DE CARPINTEIRO COM ENCARGOS COMPLEMENTARES	SEDI - SERVIÇOS DIVERSOS	H	0,0480000	21,90	1,05
Composição Auxiliar	88262	SINAPI	CARPINTEIRO DE FORMAS COM ENCARGOS COMPLEMENTARES	SEDI - SERVIÇOS DIVERSOS	H	0,0990000	30,20	2,98
Composição Auxiliar	93281	SINAPI	GUINCHO ELÉTRICO DE COLUNA, CAPACIDADE 400 KG, COM MOTO FREIO, MOTOR TRIFÁSICO DE 1,25 CV - CHP DIURNO. AF_03/2016	CHOR - CUSTOS HORÁRIOS DE MÁQUINAS E EQUIPAMENTOS	CHP	0,0030000	33,65	0,10

Victor Santos Mendonça
 Engenheiro Civil
 CREA 3275 TPAL

CÂMARA MUNICIPAL DE LUÍS EDUARDO MAGALHÃES
CNPJ: 04.214.440/0001-00



Obra
REFORMA DOS PRÉDIOS DA CÂMARA MUNICIPAL DE LUÍS EDUARDO
MAGALHÃES/BA

BANCOS:	BDI:	ENCARGOS SOCIAIS
SINAPI - 04/2023 - Bahia ORSE - 03/2023 - Sergipe FDE - 01/2023 - São Paulo EMBASA - 01/2023 - Bahia	SBC - 05/2023 - Bahia SEINFRA - 027 - Ceará CAEMA - 12/2019 - Maranhão CAERN - 11/2022 - Rio Grande do Norte	25% Não Desonerado: Horista: 115,15% Mensalista: 71,22%

Planilha Orçamentária Analítica

Composição Auxiliar	93282	SINAPI	GUINCHO ELÉTRICO DE COLUNA, CAPACIDADE 400 KG, COM MOTO FREIO, MOTOR TRIFÁSICO DE 1,25 CV - CHI DIURNO. AF_03/2016	CHOR - CUSTOS HORÁRIOS DE MÁQUINAS E EQUIPAMENTOS	CHI	0,0041000	32,53	0,13	
Insumo	00004472	SINAPI	VIGA NAO APARELHADA *6 X 16* CM, EM MACARANDUBA, ANGELIM OU EQUIVALENTE DA REGIAO - BRUTA	Material	M	0,4060000	34,88	14,16	
Insumo	00040568	SINAPI	PREGO DE ACO POLIDO COM CABECA 22 X 48 (4 1/4 X 5)	Material	KG	0,0200000	20,50	0,41	
				MO sem LS =>	1,40	LS =>	1,61	MO com LS =>	3,01
				Valor do BDI =>	4,70			Valor com BDI =>	23,53
						Quant. =>	177,6400000	Preço Total =>	4.179,86

1.15.2.0.2.	Código	Banco	Descrição	Tipo	Und	Quant.	Valor Unit	Total	
Composição	251	ORSE	Cumeeira normal em fibrocimento para telha de 8mm	Telhamento	m	1,0000000	139,51	139,51	
Composição Auxiliar	10549	ORSE	Encargos Complementares - Servente	Provisórios	h	0,1200000	3,67	0,44	
Composição Auxiliar	10551	ORSE	Encargos Complementares - Carpinteiro	Provisórios	h	0,1200000	3,56	0,42	
Insumo	725	ORSE	Cumeeira normal p/ telha ondulada fibrocimento 8 mm (eternit ou similar) m	Material	m	1,1500000	114,71	131,91	
Insumo	00001213	SINAPI	CARPINTEIRO DE FORMAS (HORISTA)	Mão de Obra	H	0,1200000	21,79	2,61	
Insumo	00001607	SINAPI	CONJUNTO ARRUELAS DE VEDACAO 5/16" PARA TELHA FIBROCIMENTO (UMA ARRUELA METALICA E UMA ARRUELA PVC - CONICAS)	Material	CJ	1,5000000	0,27	0,40	
Insumo	00004299	SINAPI	PARAFUSO ZINCADO ROSCA SOBERBA, CABECA SEXTAVADA, 5/16 " X 110 MM, PARA FIXACAO DE TELHA EM MADEIRA	Material	UN	1,5000000	1,45	2,17	
Insumo	00006111	SINAPI	SERVENTE DE OBRAS	Mão de Obra	H	0,1200000	13,03	1,56	
				MO sem LS =>	1,94	LS =>	2,23	MO com LS =>	4,17
				Valor do BDI =>	34,87			Valor com BDI =>	174,38
						Quant. =>	121,7400000	Preço Total =>	21.229,02

1.15.2.0.3.	Código	Banco	Descrição	Tipo	Und	Quant.	Valor Unit	Total
-------------	--------	-------	-----------	------	-----	--------	------------	-------

Victor Santos Mendonça
 Engenheiro Civil
 CREA 3275 TPAL

CÂMARA MUNICIPAL DE LUÍS EDUARDO MAGALHÃES
CNPJ: 04.214.440/0001-00



Obra
REFORMA DOS PRÉDIOS DA CÂMARA MUNICIPAL DE LUÍS EDUARDO
MAGALHÃES/BA

BANCOS:	BDI:	ENCARGOS SOCIAIS
SINAPI - 04/2023 - Bahia ORSE - 03/2023 - Sergipe FDE - 01/2023 - São Paulo EMBASA - 01/2023 - Bahia	SBC - 05/2023 - Bahia SEINFRA - 027 - Ceará CAEMA - 12/2019 - Maranhão CAERN - 11/2022 - Rio Grande do Norte	25% Não Desonerado: Horista: 115,15% Mensalista: 71,22%

Planilha Orçamentária Analítica

Composição	8268	ORSE	Calha em chapa de aço galvanizado nº 26, desenvolvimento 74 cm (fundo=22 cm, laterais=15 e 22 cm, bordas=3 e 12cm)	Complementos	m	1,0000000	160,77	160,77		
Composição Auxiliar	10549	ORSE	Encargos Complementares - Servente	Provisórios	h	0,7500000	3,67	2,75		
Composição Auxiliar	10551	ORSE	Encargos Complementares - Carpinteiro	Provisórios	h	0,7500000	3,56	2,67		
Composição Auxiliar	10603	ORSE	Encargos Complementares - Soldador	Provisórios	h	2,0000000	4,16	8,32		
Insumo	494	ORSE	Chapa de aço galvanizado nº 26 - (4,0KG/M²) - e=0,5mm - dimensões 2,00x1,00m m2	Material	un	0,7021000	66,06	46,38		
Insumo	2446	ORSE	Zarcão anticorrosivo I	Material	l	0,2600000	14,94	3,88		
Insumo	00001213	SINAPI	CARPINTEIRO DE FORMAS (HORISTA)	Mão de Obra	H	0,7500000	21,79	16,34		
Insumo	00006111	SINAPI	SERVENTE DE OBRAS	Mão de Obra	H	0,7500000	13,03	9,77		
Insumo	00006160	SINAPI	SOLDADOR (HORISTA)	Mão de Obra	H	2,0000000	29,41	58,82		
Insumo	00010997	SINAPI	ELETRODO REVESTIDO AWS - E7018, DIAMETRO IGUAL A 4,00 MM	Material	KG	0,3500000	33,84	11,84		
					MO sem LS =>	39,47	LS =>	45,46	MO com LS =>	84,93
					Valor do BDI =>	40,19			Valor com BDI =>	200,96
						Quant. =>	192,7200000	Preço Total =>	38.729,01	

1.15.2.0.4.	Código	Banco	Descrição	Tipo	Und	Quant.	Valor Unit	Total
Composição	94231	SINAPI	RUFO EM CHAPA DE AÇO GALVANIZADO NÚMERO 24, CORTE DE 25 CM, INCLUSO TRANSPORTE VERTICAL. AF_07/2019	COBE - COBERTURA	M	1,0000000	52,63	52,63
Composição Auxiliar	88316	SINAPI	SERVENTE COM ENCARGOS COMPLEMENTARES	SEDI - SERVIÇOS DIVERSOS	H	0,2070000	21,47	4,44
Composição Auxiliar	88323	SINAPI	TELHADISTA COM ENCARGOS COMPLEMENTARES	SEDI - SERVIÇOS DIVERSOS	H	0,1120000	29,92	3,35
Composição Auxiliar	93281	SINAPI	GUINCHO ELÉTRICO DE COLUNA, CAPACIDADE 400 KG, COM MOTO FREIO, MOTOR TRIFÁSICO DE 1,25 CV - CHP DIURNO. AF_03/2016	CHOR - CUSTOS HORÁRIOS DE MÁQUINAS E EQUIPAMENTOS	CHP	0,0132000	33,65	0,44
Composição Auxiliar	93282	SINAPI	GUINCHO ELÉTRICO DE COLUNA, CAPACIDADE 400 KG, COM MOTO FREIO, MOTOR TRIFÁSICO DE 1,25 CV - CHI DIURNO. AF_03/2016	CHOR - CUSTOS HORÁRIOS DE MÁQUINAS E EQUIPAMENTOS	CHI	0,0183000	32,53	0,59

Victor Santos Mendonça
 Engenheiro Civil
 CREA 3275 TPAL

CÂMARA MUNICIPAL DE LUÍS EDUARDO MAGALHÃES
CNPJ: 04.214.440/0001-00



Obra
REFORMA DOS PRÉDIOS DA CÂMARA MUNICIPAL DE LUÍS EDUARDO
MAGALHÃES/BA

BANCOS:	BDI:	ENCARGOS SOCIAIS
SINAPI - 04/2023 - Bahia ORSE - 03/2023 - Sergipe FDE - 01/2023 - São Paulo EMBASA - 01/2023 - Bahia	SBC - 05/2023 - Bahia SEINFRA - 027 - Ceará CAEMA - 12/2019 - Maranhão CAERN - 11/2022 - Rio Grande do Norte	25% Não Desonerado: Horista: 115,15% Mensalista: 71,22%

Planilha Orçamentária Analítica

Insumo	0000142	SINAPI	SELANTE ELASTICO MONOCOMPONENTE A BASE DE POLIURETANO (PU) PARA JUNTAS DIVERSAS	Material	310ML	0,1980000	32,18	6,37
Insumo	00005061	SINAPI	PREGO DE ACO POLIDO COM CABECA 18 X 27 (2 1/2 X 10)	Material	KG	0,0060000	20,00	0,12
Insumo	00005104	SINAPI	REBITE DE ALUMINIO VAZADO DE REPUXO, 3,2 X 8 MM (1KG = 1025 UNIDADES)	Material	KG	0,0012000	100,92	0,12
Insumo	00013388	SINAPI	SOLDA EM BARRA DE ESTANHO-CHUMBO 50/50	Material	KG	0,0450000	164,68	7,41
Insumo	00040873	SINAPI	RUFO INTERNO/EXTERNO DE CHAPA DE ACO GALVANIZADA NUM 24, CORTE 25 CM	Material	M	1,0500000	28,38	29,79

MO sem LS => 2,77 LS => 3,19 MO com LS => 5,96
Valor do BDI => 13,15 Valor com BDI => 65,78

Quant. => 247,4200000 Preço Total => 16.275,28

1.15.2.0.5.	Código	Banco	Descrição	Tipo	Und	Quant.	Valor Unit	Total
Composição	10029	ORSE	Impermeabilização c/ manta asfáltica aluminizada 3mm, estruturada com não-tecido de poliéster, inclusive aplicação de 1 demão de primer	Impermeabilização	m²	1,0000000	115,46	115,46
Composição Auxiliar	10549	ORSE	Encargos Complementares - Servente	Provisórios	h	1,0000000	3,67	3,67
Composição Auxiliar	10601	ORSE	Encargos Complementares - Impermeabilizador	Provisórios	h	1,0000000	3,53	3,53
Insumo	00000511	SINAPI	PRIMER PARA MANTA ASFALTICA A BASE DE ASFALTO MODIFICADO DILUIDO EM SOLVENTE, APLICACAO A FRIO	Material	L	0,4000000	18,84	7,53
Insumo	00006111	SINAPI	SERVENTE DE OBRAS	Mão de Obra	H	1,0000000	13,03	13,03
Insumo	00011621	SINAPI	MANTA ASFALTICA ELASTOMERICA EM POLIESTER ALUMINIZADA 3 MM, TIPO III, CLASSE B (NBR 9952)	Material	m²	1,1500000	56,16	64,58
Insumo	00012873	SINAPI	IMPERMEABILIZADOR (HORISTA)	Mão de Obra	H	1,0000000	23,12	23,12

MO sem LS => 16,80 LS => 19,35 MO com LS => 36,15
Valor do BDI => 28,86 Valor com BDI => 144,32

Quant. => 98,9700000 Preço Total => 14.283,35

1.15.2.0.6.	Código	Banco	Descrição	Tipo	Und	Quant.	Valor Unit	Total
-------------	--------	-------	-----------	------	-----	--------	------------	-------

Victor Santos Mendonça
 Engenheiro Civil
 CREA 3275 TPAL

CÂMARA MUNICIPAL DE LUÍS EDUARDO MAGALHÃES
CNPJ: 04.214.440/0001-00



Obra
REFORMA DOS PRÉDIOS DA CÂMARA MUNICIPAL DE LUÍS EDUARDO
MAGALHÃES/BA

BANCOS:	BDI:	ENCARGOS SOCIAIS
SINAPI - 04/2023 - Bahia ORSE - 03/2023 - Sergipe FDE - 01/2023 - São Paulo EMBASA - 01/2023 - Bahia	SBC - 05/2023 - Bahia SEINFRA - 027 - Ceará CAEMA - 12/2019 - Maranhão CAERN - 11/2022 - Rio Grande do Norte	25% Não Desonerado: Horista: 115,15% Mensalista: 71,22%

Planilha Orçamentária Analítica

Composição	93287	SINAPI	GUINDASTE HIDRÁULICO AUTOPROPELIDO, COM LANÇA TELESCÓPICA 40 M, CAPACIDADE MÁXIMA 60 T, POTÊNCIA 260 KW - CHP DIURNO. AF_03/2016	CHOR - CUSTOS HORÁRIOS DE MÁQUINAS E EQUIPAMENTOS	CHP	1,0000000	327,03	327,03		
Composição Auxiliar	88296	SINAPI	OPERADOR DE GUINDASTE COM ENCARGOS COMPLEMENTARES	SEDI - SERVIÇOS DIVERSOS	H	1,0000000	29,69	29,69		
Composição Auxiliar	93283	SINAPI	GUINDASTE HIDRÁULICO AUTOPROPELIDO, COM LANÇA TELESCÓPICA 40 M, CAPACIDADE MÁXIMA 60 T, POTÊNCIA 260 KW - DEPRECIAÇÃO. AF_03/2016	CHOR - CUSTOS HORÁRIOS DE MÁQUINAS E EQUIPAMENTOS	H	1,0000000	96,78	96,78		
Composição Auxiliar	93284	SINAPI	GUINDASTE HIDRÁULICO AUTOPROPELIDO, COM LANÇA TELESCÓPICA 40 M, CAPACIDADE MÁXIMA 60 T, POTÊNCIA 260 KW - JUROS. AF_03/2016	CHOR - CUSTOS HORÁRIOS DE MÁQUINAS E EQUIPAMENTOS	H	1,0000000	17,42	17,42		
Composição Auxiliar	93285	SINAPI	GUINDASTE HIDRÁULICO AUTOPROPELIDO, COM LANÇA TELESCÓPICA 40 M, CAPACIDADE MÁXIMA 60 T, POTÊNCIA 260 KW - MANUTENÇÃO. AF_03/2016	CHOR - CUSTOS HORÁRIOS DE MÁQUINAS E EQUIPAMENTOS	H	1,0000000	155,57	155,57		
Composição Auxiliar	93286	SINAPI	GUINDASTE HIDRÁULICO AUTOPROPELIDO, COM LANÇA TELESCÓPICA 40 M, CAPACIDADE MÁXIMA 60 T, POTÊNCIA 260 KW - MATERIAIS NA OPERAÇÃO. AF_03/2016	CHOR - CUSTOS HORÁRIOS DE MÁQUINAS E EQUIPAMENTOS	H	1,0000000	13,78	13,78		
Composição Auxiliar	93296	SINAPI	GUINDASTE HIDRÁULICO AUTOPROPELIDO, COM LANÇA TELESCÓPICA 40 M, CAPACIDADE MÁXIMA 60 T, POTÊNCIA 260 KW - IMPOSTOS E SEGUROS. AF_03/2016	CHOR - CUSTOS HORÁRIOS DE MÁQUINAS E EQUIPAMENTOS	H	1,0000000	13,79	13,79		
				MO sem LS =>		10,48	LS =>	12,06	MO com LS =>	22,54
				Valor do BDI =>		81,75			Valor com BDI =>	408,78
						Quant. =>	32,0000000	Preço Total =>	13.080,96	

1.15.2.0.7.	Código	Banco	Descrição	Tipo	Und	Quant.	Valor Unit	Total
Composição	005-CAMLEM	Próprio	TELHAMENTO COM TELHA ESTRUTURAL DE FIBROCIMENTO E= 8 MM, COM ATÉ 2 ÁGUAS, EXCLUSO IÇAMENTO. AF_07/2019_PS	COBE - COBERTURA	m²	1,0000000	132,02	132,02
Composição Auxiliar	88316	SINAPI	SERVENTE COM ENCARGOS COMPLEMENTARES	SEDI - SERVIÇOS DIVERSOS	H	0,1570000	21,47	3,37
Composição Auxiliar	88323	SINAPI	TELHADISTA COM ENCARGOS COMPLEMENTARES	SEDI - SERVIÇOS DIVERSOS	H	0,1390000	29,92	4,15
Insumo	00001607	SINAPI	CONJUNTO ARRUELAS DE VEDACAO 5/16" PARA TELHA FIBROCIMENTO (UMA ARRUELA METALICA E UMA ARRUELA PVC - CONICAS)	Material	CJ	0,9400000	0,27	0,25
Insumo	00004312	SINAPI	FIXADOR DE ABA SIMPLES PARA TELHA DE FIBROCIMENTO, TIPO CANALETA 90 OU KALHETAO	Material	UN	0,3100000	3,22	0,99

Victor Santos Mendonça
 Engenheiro Civil
 CREA 3275 TPAL

CÂMARA MUNICIPAL DE LUÍS EDUARDO MAGALHÃES
CNPJ: 04.214.440/0001-00



Obra
REFORMA DOS PRÉDIOS DA CÂMARA MUNICIPAL DE LUÍS EDUARDO
MAGALHÃES/BA

BANCOS:	BDI:	ENCARGOS SOCIAIS
SINAPI - 04/2023 - Bahia ORSE - 03/2023 - Sergipe FDE - 01/2023 - São Paulo EMBASA - 01/2023 - Bahia	SBC - 05/2023 - Bahia SEINFRA - 027 - Ceará CAEMA - 12/2019 - Maranhão CAERN - 11/2022 - Rio Grande do Norte	25% Não Desonerado: Horista: 115,15% Mensalista: 71,22%

Planilha Orçamentária Analítica

Insumo	00004315	SINAPI	GANCHO CHATO EM FERRO GALVANIZADO, L = 110 MM, RECOBRIMENTO = 100MM, SECAO 1/8 X 1/2" (3 MM X 12 MM), PARA FIXAR TELHA DE FIBROCIMENTO ONDULADA	Material	UN	0,9400000	2,37	2,22	
Insumo	00007231	SINAPI	TELHA ESTRUTURAL DE FIBROCIMENTO 2 ABAS, DE 1,00 X 6,00 M (SEM AMIANTO)	Material	UN	0,2040000	593,35	121,04	
				MO sem LS =>		2,37	LS =>	2,73	
				Valor do BDI =>		33,00		MO com LS =>	5,10
								Valor com BDI =>	165,02
						Quant. =>	888,1600000	Preço Total =>	146.564,16

1.15.3			CONDUTOS HORIZONTAIS E VERTICAIS					22.975,44	
1.15.3.0.1.	Código	Banco	Descrição	Tipo	Und	Quant.	Valor Unit	Total	
Composição	6337	ORSE	Fornecimento de tubo de pvc p/rede coletora esgoto, JEI, PB, dn = 200mm (Vinilfort - Tigre ou similar)	Conversão InfoWOrca	m	1,0000000	134,46	134,46	
Insumo	00041930	SINAPI	TUBO COLETOR DE ESGOTO PVC, JEI, DN 200 MM (NBR 7362)	Material	M	1,0000000	134,46	134,46	
				MO sem LS =>		0,00	LS =>	0,00	
				Valor do BDI =>		33,61		MO com LS =>	0,00
								Valor com BDI =>	168,07
						Quant. =>	104,0000000	Preço Total =>	17.479,28

	Código	Banco	Descrição	Tipo	Und	Quant.	Valor Unit	Total	
Insumo	7391	ORSE	Curva 90° longa pvc rigido p/esgoto, d= 200mm un	Material	un	1,0000000	499,90	499,90	
				MO sem LS =>		0,00	LS =>	0,00	
				Valor do BDI =>		124,97		MO com LS =>	0,00
								Valor com BDI =>	624,87
						Quant. =>	8,0000000	Preço Total =>	4.998,96

	Código	Banco	Descrição	Tipo	Und	Quant.	Valor Unit	Total	
Insumo	7371	ORSE	Ralo hemisférico em fº fº, tipo abacaxi Ø 150mm Un	Material	Un	1,0000000	49,72	49,72	
				MO sem LS =>		0,00	LS =>	0,00	
				Valor do BDI =>		12,43		MO com LS =>	0,00
								Valor com BDI =>	62,15

Victor Santos Mendonça
 Engenheiro Civil
 CREA 3275 TPAL

CÂMARA MUNICIPAL DE LUÍS EDUARDO MAGALHÃES
CNPJ: 04.214.440/0001-00

Quant. => 8,0000000 Preço Total => 497,20

Victor Santos Mendonça
Engenheiro Civil
CREA 3275 TPAL

CÂMARA MUNICIPAL DE LUÍS EDUARDO MAGALHÃES
CNPJ: 04.214.440/0001-00



Obra
REFORMA DOS PRÉDIOS DA CÂMARA MUNICIPAL DE LUÍS EDUARDO
MAGALHÃES/BA

BANCOS:	BDI:	ENCARGOS SOCIAIS
SINAPI - 04/2023 - Bahia ORSE - 03/2023 - Sergipe FDE - 01/2023 - São Paulo EMBASA - 01/2023 - Bahia	SBC - 05/2023 - Bahia SEINFRA - 027 - Ceará CAEMA - 12/2019 - Maranhão CAERN - 11/2022 - Rio Grande do Norte	25% Não Desonerado: Horista: 115,15% Mensalista: 71,22%

Planilha Orçamentária Analítica

1.15.4 IMPERMEABILIZAÇÃO DAS LAJES								425.308,99		
1.15.4.0.1.	Código	Banco	Descrição	Tipo	Und	Quant.	Valor Unit	Total		
Composição	160610	SBC	MANTA ASFALTICA DE ALUMINIO CIPLAK 3MM	TRATAMENTOS E IMPERMEABILIZACOES	m²	1,0000000	327,57	327,57		
Composição Auxiliar	88243	SINAPI	AJUDANTE ESPECIALIZADO COM ENCARGOS COMPLEMENTARES	SEDI - SERVIÇOS DIVERSOS	H	1,0360000	22,04	22,83		
Composição Auxiliar	88270	SINAPI	IMPERMEABILIZADOR COM ENCARGOS COMPLEMENTARES	SEDI - SERVIÇOS DIVERSOS	H	1,0360000	31,96	33,11		
Insumo	006276	SBC	MACARICO GAS GL C/MANGUEIRA-SERVICOS IMPERMEABILIZACAO	Material	UN	0,1200000	1.780,00	213,60		
Insumo	044624	SBC	MANTA ASFALTICA DE ALUMINIO CIPLAK 3mm	Material	m²	1,1000000	48,99	53,88		
Insumo	070078	SBC	GASES - GAS GLP(gas liquefeito de petroleo)11.000kcal/kg	Material	KG	1,1000000	3,78	4,15		
				MO sem LS =>		18,06	LS =>	20,79	MO com LS =>	38,85
				Valor do BDI =>		81,89			Valor com BDI =>	409,46
						Quant. =>	957,8600000	Preço Total =>	392.205,35	

1.15.4.0.2.	Código	Banco	Descrição	Tipo	Und	Quant.	Valor Unit	Total		
Composição	2180	ORSE	Regularização de base para revest. de pisos com arg. traço t4, esp. média = 2,5cm	Pisos : Cimentados, em Concreto Simples, tipo Tech-Stone e de Alta	m²	1,0000000	27,65	27,65		
Composição Auxiliar	1906	ORSE	Argamassa cimento e areia traço t-4 (1:5) - 1 saco cimento 50kg / 5 padiolas areia dim. 0,35z0,45x0,23m - Confeção mecânica e transporte	Argamassas	m³	0,0250000	434,60	10,86		
Composição Auxiliar	10549	ORSE	Encargos Complementares - Servente	Provisórios	h	0,4000000	3,67	1,46		
Composição Auxiliar	10550	ORSE	Encargos Complementares - Pedreiro	Provisórios	h	0,4000000	3,53	1,41		
Insumo	00004750	SINAPI	PEDREIRO (HORISTA)	Mão de Obra	H	0,4000000	21,79	8,71		
Insumo	00006111	SINAPI	SERVENTE DE OBRAS	Mão de Obra	H	0,4000000	13,03	5,21		
				MO sem LS =>		7,07	LS =>	8,15	MO com LS =>	15,22
				Valor do BDI =>		6,91			Valor com BDI =>	34,56

Victor Santos Mendonça
 Engenheiro Civil
 CREA 3275 TPAL

CÂMARA MUNICIPAL DE LUÍS EDUARDO MAGALHÃES
CNPJ: 04.214.440/0001-00

Quant. => 957,8600000 Preço Total => 33.103,64

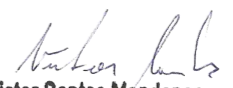
Victor Santos Mendonça
Engenheiro Civil
CREA 3275 TPAL

CÂMARA MUNICIPAL DE LUÍS EDUARDO MAGALHÃES
CNPJ: 04.214.440/0001-00



Obra
REFORMA DOS PRÉDIOS DA CÂMARA MUNICIPAL DE LUÍS EDUARDO
MAGALHÃES/BA

BANCOS:	BDI:	ENCARGOS SOCIAIS
SINAPI - 04/2023 - Bahia ORSE - 03/2023 - Sergipe FDE - 01/2023 - São Paulo EMBASA - 01/2023 - Bahia	SBC - 05/2023 - Bahia SEINFRA - 027 - Ceará CAEMA - 12/2019 - Maranhão CAERN - 11/2022 - Rio Grande do Norte	25% Não Desonerado: Horista: 115,15% Mensalista: 71,22%

Planilha Orçamentária Analítica

1.15.5			REMOÇÃO E REINSTALAÇÃO DE CONDICIONADORES DE AR					258.966,63		
1.15.5.0.1.	Código	Banco	Descrição	Tipo	Und	Quant.	Valor Unit	Total		
Composição	022325	SBC	RETIRADA APARELHO AR CONDICIONADO DE JANELA	DEMOLICOES	UN	1,0000000	100,18	100,18		
Composição Auxiliar	88264	SINAPI	ELETRICISTA COM ENCARGOS COMPLEMENTARES	SEDI - SERVIÇOS DIVERSOS	H	1,4620000	30,96	45,26		
Composição Auxiliar	88316	SINAPI	SERVENTE COM ENCARGOS COMPLEMENTARES	SEDI - SERVIÇOS DIVERSOS	H	2,5580000	21,47	54,92		
				MO sem LS =>		31,20	LS =>	35,93	MO com LS =>	67,13
				Valor do BDI =>		25,04			Valor com BDI =>	125,22
					Quant. =>	117,0000000	Preço Total =>	14.650,74		

1.15.5.0.2.	Código	Banco	Descrição	Tipo	Und	Quant.	Valor Unit	Total		
Composição	C3734	SEINFRA	REMANEJAMENTO DE CONDENSADORES DE MINICENTRAIS DE AR CONDICIONADO, INCLUSIVE PONTO DE FORÇA E RECARGA DE GAS	EM EDIFICAÇÕES	UN	1,0000000	1.352,33	1.352,33		
Insumo	I6807	SEINFRA	REMANEJAMENTO DE CONDENSADORES DE MINICENTRAIS DE AR CONDICIONADO, INCLUSIVE PONTO DE FORÇA E RECARGA DE GAS	Material	UN	1,0000000	1.352,33	1.352,33		
				MO sem LS =>		0,00	LS =>	0,00	MO com LS =>	0,00
				Valor do BDI =>		338,08			Valor com BDI =>	1.690,41
					Quant. =>	117,0000000	Preço Total =>	197.777,97		

1.15.5.0.3.	Código	Banco	Descrição	Tipo	Und	Quant.	Valor Unit	Total
Composição	104481	SINAPI	COMPOSIÇÃO PARAMÉTRICA DE PONTO ELÉTRICO DE TOMADA PARA CHUVEIRO (20A/250V) EM EDIFÍCIO RESIDENCIAL COM ELETRODUTO EMBUTIDO EM RASGOS NAS PAREDES, INCLUSO TOMADA, ELETRODUTO, CABO, RASGO, QUEBRA E CHUMBAMENTO. AF_11/2022	INEL - INSTALAÇÃO ELÉTRICA/ELETRIFICAÇÃO E ILUMINAÇÃO EXTERNA	UN	1,0000000	318,21	318,21
Composição Auxiliar	90447	SINAPI	RASGO EM ALVENARIA PARA ELETRODUTOS COM DIAMETROS MENORES OU IGUAIS A 40 MM. AF_05/2015	INHI - INSTALAÇÕES HIDROSANITÁRIAS	M	1,7000000	7,44	12,64
Composição Auxiliar	90456	SINAPI	QUEBRA EM ALVENARIA PARA INSTALAÇÃO DE CAIXA DE TOMADA (4X4 OU 4X2). AF_05/2015	INHI - INSTALAÇÕES HIDROSANITÁRIAS	UN	1,0000000	4,78	4,78

Victor Santos Mendonça
 Engenheiro Civil
 CREA 3275 TPAL

CÂMARA MUNICIPAL DE LUÍS EDUARDO MAGALHÃES
CNPJ: 04.214.440/0001-00



Obra
REFORMA DOS PRÉDIOS DA CÂMARA MUNICIPAL DE LUÍS EDUARDO
MAGALHÃES/BA

BANCOS:	BDI:	ENCARGOS SOCIAIS
SINAPI - 04/2023 - Bahia ORSE - 03/2023 - Sergipe FDE - 01/2023 - São Paulo EMBASA - 01/2023 - Bahia	SBC - 05/2023 - Bahia SEINFRA - 027 - Ceará CAEMA - 12/2019 - Maranhão CAERN - 11/2022 - Rio Grande do Norte	25% Não Desonerado: Horista: 115,15% Mensalista: 71,22%

Planilha Orçamentária Analítica

Composição Auxiliar	90466	SINAPI	CHUMBAMENTO LINEAR EM ALVENARIA PARA RAMAIS/DISTRIBUIÇÃO COM DIÂMETROS MENORES OU IGUAIS A 40 MM. AF_05/2015	INHI - INSTALAÇÕES HIDROSANITÁRIAS	M	1,7000000	14,94	25,39
Composição Auxiliar	91845	SINAPI	ELETRODUTO FLEXÍVEL CORRUGADO REFORÇADO, PVC, DN 25 MM (3/4"), PARA CIRCUITOS TERMINAIS, INSTALADO EM LAJE - FORNECIMENTO E INSTALAÇÃO. AF_12/2015	INEL - INSTALAÇÃO ELÉTRICA/ELETRIFICAÇÃO E ILUMINAÇÃO EXTERNA	M	6,0300000	7,90	47,63
Composição Auxiliar	91855	SINAPI	ELETRODUTO FLEXÍVEL CORRUGADO REFORÇADO, PVC, DN 25 MM (3/4"), PARA CIRCUITOS TERMINAIS, INSTALADO EM PAREDE - FORNECIMENTO E INSTALAÇÃO. AF_12/2015	INEL - INSTALAÇÃO ELÉTRICA/ELETRIFICAÇÃO E ILUMINAÇÃO EXTERNA	M	1,7000000	10,91	18,54
Composição Auxiliar	91928	SINAPI	CABO DE COBRE FLEXÍVEL ISOLADO, 4 MM², ANTI-CHAMA 450/750 V, PARA CIRCUITOS TERMINAIS - FORNECIMENTO E INSTALAÇÃO. AF_12/2015	INEL - INSTALAÇÃO ELÉTRICA/ELETRIFICAÇÃO E ILUMINAÇÃO EXTERNA	M	23,1900000	6,26	145,16
Composição Auxiliar	91940	SINAPI	CAIXA RETANGULAR 4" X 2" MÉDIA (1,30 M DO PISO), PVC, INSTALADA EM PAREDE - FORNECIMENTO E INSTALAÇÃO. AF_12/2015	INEL - INSTALAÇÃO ELÉTRICA/ELETRIFICAÇÃO E ILUMINAÇÃO EXTERNA	UN	1,0000000	18,23	18,23
Composição Auxiliar	91993	SINAPI	TOMADA ALTA DE EMBUTIR (1 MÓDULO), 2P+T 20 A, INCLUINDO SUPORTE E PLACA - FORNECIMENTO E INSTALAÇÃO. AF_12/2015	INEL - INSTALAÇÃO ELÉTRICA/ELETRIFICAÇÃO E ILUMINAÇÃO EXTERNA	UN	1,0000000	45,84	45,84

MO sem LS => 55,91 LS => 64,38 MO com LS => 120,29
Valor do BDI => 79,55 Valor com BDI => 397,76

Quant. => 117,0000000 Preço Total => 46.537,92

1.15.6			PLATAFORMA DE ACESSO AS COBERTURAS					66.982,30
1.15.6.0.1.	Código	Banco	Descrição	Tipo	Und	Quant.	Valor Unit	Total
Composição	227	ORSE	Remoção de estrutura metálica chumbada em concreto (alambrado, guarda-corpo)	Estrutura Metálica	m²	1,0000000	50,10	50,10
Composição Auxiliar	10549	ORSE	Encargos Complementares - Servente	Provisórios	h	3,0000000	3,67	11,01
Insumo	00006111	SINAPI	SERVENTE DE OBRAS	Mão de Obra	H	3,0000000	13,03	39,09

MO sem LS => 18,17 LS => 20,92 MO com LS => 39,09
Valor do BDI => 12,52 Valor com BDI => 62,62

Quant. => 90,0400000 Preço Total => 5.638,30

1.15.6.0.2.	Código	Banco	Descrição	Tipo	Und	Quant.	Valor Unit	Total
--------------------	---------------	--------------	------------------	-------------	------------	---------------	-------------------	--------------

Victor Santos Mendonça
 Engenheiro Civil
 CREA 3275 TPAL

CÂMARA MUNICIPAL DE LUÍS EDUARDO MAGALHÃES
CNPJ: 04.214.440/0001-00



Obra
REFORMA DOS PRÉDIOS DA CÂMARA MUNICIPAL DE LUÍS EDUARDO
MAGALHÃES/BA

BANCOS:	BDI:	ENCARGOS SOCIAIS
SINAPI - 04/2023 - Bahia ORSE - 03/2023 - Sergipe FDE - 01/2023 - São Paulo EMBASA - 01/2023 - Bahia	SBC - 05/2023 - Bahia SEINFRA - 027 - Ceará CAEMA - 12/2019 - Maranhão CAERN - 11/2022 - Rio Grande do Norte	25% Não Desonerado: Horista: 115,15% Mensalista: 71,22%

Planilha Orçamentária Analítica

Composição	12373	ORSE	Estrutura metálica em aço p/ Mezaninos e Plataformas, vão livre até 6,00m, Chapa Xadrez 1/4", área superior a 50 m2, sobrecarga 700 kg/m2, pintura 01 demão de epoxi fundo óxido de ferro + 02 demãos de esmalte epoxi branco. Rev 03_03/2022	Estrutura Metálica	m²	1,0000000	1.217,86	1.217,86		
Composição Auxiliar	3738	ORSE	Pintura de proteção sobre superfícies metálicas com aplicação de 01 demão de tinta epoxi fundo óxido de ferro - R1	Outras Pinturas	m²	2,4000000	14,98	35,95		
Composição Auxiliar	3759	ORSE	Pintura de acabamento em superfícies metálicas com aplicação de 02 demãos de tinta esmalte epoxi branco, e = 35 micra p/ demão, aplicado com rolo e pincel - R1	Pintura em Estrutura Metálica	m²	1,4000000	46,42	64,98		
Composição Auxiliar	10549	ORSE	Encargos Complementares - Servente	Provisórios	h	2,4000000	3,67	8,80		
Composição Auxiliar	10603	ORSE	Encargos Complementares - Soldador	Provisórios	h	0,8000000	4,16	3,32		
Insumo	2454	ORSE	Caminhao guindauto 11,5 t (m.benz - I 1620/57 - 184,0 hp) h	Equipamento	un	0,6400000	143,72	91,98		
Insumo	5235	ORSE	Chapa aço grossa preta 1/4"(6,3mm), 49,39 kg/m2 kg	Material	kg	49,3900000	10,74	530,44		
Insumo	13075	ORSE	Perfil Aço Laminado, H - W200 x 22,5 kg/m ASTM A 572 Grau 50 kg	Material	kg	20,0000000	10,21	204,20		
Insumo	13085	ORSE	Perfil Aço Laminado, I - W150 x 13,0 kg/m ASTM A 572 Grau 50 kg	Material	kg	20,0000000	11,17	223,40		
Insumo	00006111	SINAPI	SERVENTE DE OBRAS	Mão de Obra	H	2,4000000	13,03	31,27		
Insumo	00006160	SINAPI	SOLDADOR (HORISTA)	Mão de Obra	H	0,8000000	29,41	23,52		
					MO sem LS =>	45,96	LS =>	52,93	MO com LS =>	98,89
					Valor do BDI =>	304,46			Valor com BDI =>	1.522,32
						Quant. =>	36,0000000	Preço Total =>	54.803,52	

1.15.6.0.3.	Código	Banco	Descrição	Tipo	Und	Quant.	Valor Unit	Total
Composição	93287	SINAPI	GUINDASTE HIDRÁULICO AUTOPROPELIDO, COM LANÇA TELESCÓPICA 40 M, CAPACIDADE MÁXIMA 60 T, POTÊNCIA 260 KW - CHP DIURNO. AF_03/2016	CHOR - CUSTOS HORÁRIOS DE MÁQUINAS E EQUIPAMENTOS	CHP	1,0000000	327,03	327,03

Victor Santos Mendonça
 Engenheiro Civil
 CREA 3275 TPAL

CÂMARA MUNICIPAL DE LUÍS EDUARDO MAGALHÃES
CNPJ: 04.214.440/0001-00



Obra
REFORMA DOS PRÉDIOS DA CÂMARA MUNICIPAL DE LUÍS EDUARDO
MAGALHÃES/BA

BANCOS:	BDI:	ENCARGOS SOCIAIS
SINAPI - 04/2023 - Bahia ORSE - 03/2023 - Sergipe FDE - 01/2023 - São Paulo EMBASA - 01/2023 - Bahia	SBC - 05/2023 - Bahia SEINFRA - 027 - Ceará CAEMA - 12/2019 - Maranhão CAERN - 11/2022 - Rio Grande do Norte	25% Não Desonerado: Horista: 115,15% Mensalista: 71,22%

Planilha Orçamentária Analítica

Composição Auxiliar	88296	SINAPI	OPERADOR DE GUINDASTE COM ENCARGOS COMPLEMENTARES	SEDI - SERVIÇOS DIVERSOS	H	1,0000000	29,69	29,69		
Composição Auxiliar	93283	SINAPI	GUINDASTE HIDRÁULICO AUTOPROPELIDO, COM LANÇA TELESCÓPICA 40 M, CAPACIDADE MÁXIMA 60 T, POTÊNCIA 260 KW - DEPRECIAÇÃO. AF_03/2016	CHOR - CUSTOS HORÁRIOS DE MÁQUINAS E EQUIPAMENTOS	H	1,0000000	96,78	96,78		
Composição Auxiliar	93284	SINAPI	GUINDASTE HIDRÁULICO AUTOPROPELIDO, COM LANÇA TELESCÓPICA 40 M, CAPACIDADE MÁXIMA 60 T, POTÊNCIA 260 KW - JUROS. AF_03/2016	CHOR - CUSTOS HORÁRIOS DE MÁQUINAS E EQUIPAMENTOS	H	1,0000000	17,42	17,42		
Composição Auxiliar	93285	SINAPI	GUINDASTE HIDRÁULICO AUTOPROPELIDO, COM LANÇA TELESCÓPICA 40 M, CAPACIDADE MÁXIMA 60 T, POTÊNCIA 260 KW - MANUTENÇÃO. AF_03/2016	CHOR - CUSTOS HORÁRIOS DE MÁQUINAS E EQUIPAMENTOS	H	1,0000000	155,57	155,57		
Composição Auxiliar	93286	SINAPI	GUINDASTE HIDRÁULICO AUTOPROPELIDO, COM LANÇA TELESCÓPICA 40 M, CAPACIDADE MÁXIMA 60 T, POTÊNCIA 260 KW - MATERIAIS NA OPERAÇÃO. AF_03/2016	CHOR - CUSTOS HORÁRIOS DE MÁQUINAS E EQUIPAMENTOS	H	1,0000000	13,78	13,78		
Composição Auxiliar	93296	SINAPI	GUINDASTE HIDRÁULICO AUTOPROPELIDO, COM LANÇA TELESCÓPICA 40 M, CAPACIDADE MÁXIMA 60 T, POTÊNCIA 260 KW - IMPOSTOS E SEGUROS. AF_03/2016	CHOR - CUSTOS HORÁRIOS DE MÁQUINAS E EQUIPAMENTOS	H	1,0000000	13,79	13,79		
				MO sem LS =>		10,48	LS =>	12,06	MO com LS =>	22,54
				Valor do BDI =>		81,75			Valor com BDI =>	408,78
						Quant. =>	16,0000000	Preço Total =>	6.540,48	

1.15.7			RECUPERAÇÃO ESTRUTURAL - RESERVATÓRIOS DE ÁGUA					62.604,05
1.15.7.1			RECUPERAÇÃO ESTRUTURAL - RESERVATÓRIOS DE ÁGUA					62.604,05
1.15.7.1.1.	Código	Banco	Descrição	Tipo	Und	Quant.	Valor Unit	Total
Composição	92771	SINAPI	ARMAÇÃO DE LAJE DE ESTRUTURA CONVENCIONAL DE CONCRETO ARMADO UTILIZANDO AÇO CA-50 DE 10,0 MM - MONTAGEM. AF_06/2022	FUES - FUNDAÇÕES E ESTRUTURAS	KG	1,0000000	12,22	12,22
Composição Auxiliar	88238	SINAPI	AJUDANTE DE ARMADOR COM ENCARGOS COMPLEMENTARES	SEDI - SERVIÇOS DIVERSOS	H	0,0042000	22,04	0,09
Composição Auxiliar	88245	SINAPI	ARMADOR COM ENCARGOS COMPLEMENTARES	SEDI - SERVIÇOS DIVERSOS	H	0,0259000	30,38	0,78
Composição Auxiliar	92803	SINAPI	CORTE E DOBRA DE AÇO CA-50, DIÂMETRO DE 10,0 MM. AF_06/2022	FUES - FUNDAÇÕES E ESTRUTURAS	KG	1,0000000	10,65	10,65

Victor Santos Mendonça
 Engenheiro Civil
 CREA 3275 TPAL

CÂMARA MUNICIPAL DE LUÍS EDUARDO MAGALHÃES
CNPJ: 04.214.440/0001-00



Obra
REFORMA DOS PRÉDIOS DA CÂMARA MUNICIPAL DE LUÍS EDUARDO MAGALHÃES/BA

BANCOS:	BDI:	ENCARGOS SOCIAIS
SINAPI - 04/2023 - Bahia ORSE - 03/2023 - Sergipe FDE - 01/2023 - São Paulo EMBASA - 01/2023 - Bahia	SBC - 05/2023 - Bahia SEINFRA - 027 - Ceará CAEMA - 12/2019 - Maranhão CAERN - 11/2022 - Rio Grande do Norte	25% Não Desonerado: Horista: 115,15% Mensalista: 71,22%

Planilha Orçamentária Analítica

Insumo	00039017	SINAPI	ESPACADOR / DISTANCIADOR CIRCULAR COM ENTRADA LATERAL, EM PLASTICO, PARA VERGALHAO *4,2 A 12,5* MM, COBRIMENTO 20 MM	Material	UN	0,3570000	0,22	0,07	
Insumo	00043132	SINAPI	ARAME RECOZIDO 16 BWG, D = 1,65 MM (0,016 KG/M) OU 18 BWG, D = 1,25 MM (0,01 KG/M)	Material	KG	0,0250000	25,33	0,63	
				MO sem LS =>		0,38	LS =>	0,44	
				Valor do BDI =>		3,05	MO com LS =>	0,82	
							Valor com BDI =>	15,27	
						Quant. =>	307,0000000	Preço Total =>	4.687,89

1.15.7.1.2.	Código	Banco	Descrição	Tipo	Und	Quant.	Valor Unit	Total	
Composição	4849	ORSE	Impermeabilização com vedapren branco ou similar, para lajes, 06 demãos	Tratamentos de Superfícies	m²	1,0000000	62,45	62,45	
Composição Auxiliar	10553	ORSE	Encargos Complementares - Pintor	Provisórios	h	0,4000000	3,73	1,49	
Insumo	4609	ORSE	Vedapren branco ou similar kg	Material	lata	2,5000000	20,90	52,25	
Insumo	00004783	SINAPI	PINTOR (HORISTA)	Mão de Obra	H	0,4000000	21,79	8,71	
				MO sem LS =>		4,05	LS =>	4,66	
				Valor do BDI =>		15,61	MO com LS =>	8,71	
							Valor com BDI =>	78,06	
						Quant. =>	116,3600000	Preço Total =>	9.083,06

1.15.7.1.3.	Código	Banco	Descrição	Tipo	Und	Quant.	Valor Unit	Total
Composição	C4740	SEINFRA	RECUPERAÇÃO CONCRETO, S/REFORÇO RECONSTITUIÇÃO C/ ARGAMASSA POLIMÉRICA ESP.=25MM	RECUPERAÇÃO ESTRUTURAL	m²	1,0000000	348,50	348,50
Insumo	I0040	SEINFRA	AJUDANTE DE ARMADOR/FERREIRO	Mão de Obra	H	4,0000000	21,52	86,08
Insumo	I0121	SEINFRA	ARMADOR/FERREIRO	Mão de Obra	H	1,5000000	28,12	42,18
Insumo	I0869	SEINFRA	CORTE DE SUPERFICIE C/DISCO DIAMANTADO	Material	m²	1,0000000	0,71	0,71
Insumo	I1142	SEINFRA	ESTUCADOR	Mão de Obra	H	1,0000000	28,12	28,12
Insumo	I9055	SEINFRA	NITOBOND AR EMULSÃO P/APLICAÇÃO DE PONTE DE ADERÊNCIA	Material	KG	1,2800000	6,90	8,83
Insumo	I9056	SEINFRA	INIBIDOR NITROPRIMER PARA PROTEÇÃO DE ARMADURA	Material	KG	0,3200000	78,78	25,20

Victor Santos Mendonça
 Engenheiro Civil
 CREA 3275 TPAL

CÂMARA MUNICIPAL DE LUÍS EDUARDO MAGALHÃES
CNPJ: 04.214.440/0001-00



Obra
REFORMA DOS PRÉDIOS DA CÂMARA MUNICIPAL DE LUÍS EDUARDO MAGALHÃES/BA

BANCOS:	BDI:	ENCARGOS SOCIAIS
SINAPI - 04/2023 - Bahia ORSE - 03/2023 - Sergipe FDE - 01/2023 - São Paulo EMBASA - 01/2023 - Bahia	SBC - 05/2023 - Bahia SEINFRA - 027 - Ceará CAEMA - 12/2019 - Maranhão CAERN - 11/2022 - Rio Grande do Norte	25% Não Desonerado: Horista: 115,15% Mensalista: 71,22%

Planilha Orçamentária Analítica

Insumo	19059	SEINFRA	ARGAMASSA POLIMÉRICA P/ REPAROS SUPERFICIAIS DE 5MM A 25MM, RENDEROC S2	Material	KG	32,2500000	4,88	157,38	
				MO sem LS =>		72,68	LS =>	83,70	
				Valor do BDI =>		87,12	MO com LS =>	156,38	
							Valor com BDI =>	435,62	
						Quant. =>	51,1800000	Preço Total =>	22.295,03

1.15.7.1.4.	Código	Banco	Descrição	Tipo	Und	Quant.	Valor Unit	Total	
Composição	C4741	SEINFRA	RECUPERAÇÃO CONCRETO, SÓ REFORÇO DA ARMADURA	RECUPERAÇÃO ESTRUTURAL	m²	1,0000000	313,86	313,86	
Insumo	I0040	SEINFRA	AJUDANTE DE ARMADOR/FERREIRO	Mão de Obra	H	6,5000000	21,52	139,88	
Insumo	I0121	SEINFRA	ARMADOR/FERREIRO	Mão de Obra	H	4,0000000	28,12	112,48	
Insumo	I0163	SEINFRA	AÇO CA-50	Material	KG	3,5000000	10,17	35,59	
Insumo	I0869	SEINFRA	CORTE DE SUPERFICIE C/DISCO DIAMANTADO	Material	m²	1,0000000	0,71	0,71	
Insumo	I9056	SEINFRA	INIBIDOR NITROPRIMER PARA PROTEÇÃO DE ARMADURA	Material	KG	0,3200000	78,78	25,20	
				MO sem LS =>		117,29	LS =>	135,07	
				Valor do BDI =>		78,46	MO com LS =>	252,36	
							Valor com BDI =>	392,32	
						Quant. =>	51,1800000	Preço Total =>	20.078,93

1.15.7.1.5.	Código	Banco	Descrição	Tipo	Und	Quant.	Valor Unit	Total
Composição	8953	ORSE	Impermeabilização com argamassa polimerica (3 demãos) tipo Denvertec 100 e aplicação de tela de poliéster resinada, malha 2x2mm, ref: Denvertela Poliéster R ou similar	Impermeabilização	m²	1,0000000	44,41	44,41
Composição Auxiliar	10549	ORSE	Encargos Complementares - Servente	Provisórios	h	0,7000000	3,67	2,56
Composição Auxiliar	10550	ORSE	Encargos Complementares - Pedreiro	Provisórios	h	0,7000000	3,53	2,47
Insumo	9238	ORSE	Argamassa polimérica Denvertec 100 ou similar kg	Material	kg	3,0000000	3,64	10,92
Insumo	9241	ORSE	Tela de poliéster 2x2mm p/impermeabilização, ref:Denvertela Poliéster R m2	Material	m²	1,0500000	3,90	4,09

Victor Santos Mendonça
 Engenheiro Civil
 CREA 3275 TPAL

CÂMARA MUNICIPAL DE LUÍS EDUARDO MAGALHÃES
CNPJ: 04.214.440/0001-00



Obra
REFORMA DOS PRÉDIOS DA CÂMARA MUNICIPAL DE LUÍS EDUARDO
MAGALHÃES/BA

BANCOS:	BDI:	ENCARGOS SOCIAIS
SINAPI - 04/2023 - Bahia ORSE - 03/2023 - Sergipe FDE - 01/2023 - São Paulo EMBASA - 01/2023 - Bahia	SBC - 05/2023 - Bahia SEINFRA - 027 - Ceará CAEMA - 12/2019 - Maranhão CAERN - 11/2022 - Rio Grande do Norte	25% Não Desonerado: Horista: 115,15% Mensalista: 71,22%

Planilha Orçamentária Analítica

Insumo	00004750	SINAPI	PEDREIRO (HORISTA)	Mão de Obra	H	0,7000000	21,79	15,25
Insumo	00006111	SINAPI	SERVENTE DE OBRAS	Mão de Obra	H	0,7000000	13,03	9,12
				MO sem LS =>		11,33	LS =>	13,04
				Valor do BDI =>		11,10	MO com LS =>	24,37
							Valor com BDI =>	55,51

Quant. => 116,3600000 Preço Total => 6.459,14

1.15.8			RECUPERAÇÃO DE PORTÕES E ESCADAS DE ACESSO AOS RESERVATÓRIOS DE ÁGUA					1.572,48
1.15.8.0.1.	Código	Banco	Descrição	Tipo	Und	Quant.	Valor Unit	Total
Composição	88315	SINAPI	SERRALHEIRO COM ENCARGOS COMPLEMENTARES	SEDI - SERVIÇOS DIVERSOS	H	1,0000000	30,38	30,38
Composição Auxiliar	95377	SINAPI	CURSO DE CAPACITAÇÃO PARA SERRALHEIRO (ENCARGOS COMPLEMENTARES) - HORISTA	SEDI - SERVIÇOS DIVERSOS	H	1,0000000	0,26	0,26
Insumo	00006110	SINAPI	SERRALHEIRO (HORISTA)	Mão de Obra	H	1,0000000	21,79	21,79
Insumo	00037370	SINAPI	ALIMENTACAO - HORISTA (COLETADO CAIXA - ENCARGOS COMPLEMENTARES)	Outros	H	1,0000000	4,28	4,28
Insumo	00037371	SINAPI	TRANSPORTE - HORISTA (COLETADO CAIXA - ENCARGOS COMPLEMENTARES)	Serviços	H	1,0000000	0,83	0,83
Insumo	00037372	SINAPI	EXAMES - HORISTA (COLETADO CAIXA - ENCARGOS COMPLEMENTARES)	Outros	H	1,0000000	1,14	1,14
Insumo	00037373	SINAPI	SEGURO - HORISTA (COLETADO CAIXA - ENCARGOS COMPLEMENTARES)	Taxas	H	1,0000000	0,07	0,07
Insumo	00043465	SINAPI	FERRAMENTAS - FAMILIA PEDREIRO - HORISTA (ENCARGOS COMPLEMENTARES - COLETADO CAIXA)	Equipamento	H	1,0000000	0,84	0,84
Insumo	00043489	SINAPI	EPI - FAMILIA PEDREIRO - HORISTA (ENCARGOS COMPLEMENTARES - COLETADO CAIXA)	Equipamento	H	1,0000000	1,17	1,17

MO sem LS => 10,25 LS => 11,80 MO com LS => 22,05
Valor do BDI => 7,59 Valor com BDI => 37,97

Quant. => 24,0000000 Preço Total => 911,28

1.15.8.0.2.	Código	Banco	Descrição	Tipo	Und	Quant.	Valor Unit	Total
Composição	88251	SINAPI	AUXILIAR DE SERRALHEIRO COM ENCARGOS COMPLEMENTARES	SEDI - SERVIÇOS DIVERSOS	H	1,0000000	22,04	22,04

Victor Santos Mendonça
 Engenheiro Civil
 CREA 3275 TPAL

CÂMARA MUNICIPAL DE LUÍS EDUARDO MAGALHÃES
CNPJ: 04.214.440/0001-00



Obra
REFORMA DOS PRÉDIOS DA CÂMARA MUNICIPAL DE LUÍS EDUARDO
MAGALHÃES/BA

BANCOS:	BDI:	ENCARGOS SOCIAIS
SINAPI - 04/2023 - Bahia ORSE - 03/2023 - Sergipe FDE - 01/2023 - São Paulo EMBASA - 01/2023 - Bahia	SBC - 05/2023 - Bahia SEINFRA - 027 - Ceará CAEMA - 12/2019 - Maranhão CAERN - 11/2022 - Rio Grande do Norte	25% Não Desonerado: Horista: 115,15% Mensalista: 71,22%

Planilha Orçamentária Analítica

Composição Auxiliar	95320	SINAPI	CURSO DE CAPACITAÇÃO PARA AUXILIAR DE SERRALHEIRO (ENCARGOS COMPLEMENTARES) - HORISTA	SEDI - SERVIÇOS DIVERSOS	H	1,0000000	0,16	0,16		
Insumo	00000252	SINAPI	AJUDANTE DE SERRALHEIRO (HORISTA)	Mão de Obra	H	1,0000000	13,55	13,55		
Insumo	00037370	SINAPI	ALIMENTACAO - HORISTA (COLETADO CAIXA - ENCARGOS COMPLEMENTARES)	Outros	H	1,0000000	4,28	4,28		
Insumo	00037371	SINAPI	TRANSPORTE - HORISTA (COLETADO CAIXA - ENCARGOS COMPLEMENTARES)	Serviços	H	1,0000000	0,83	0,83		
Insumo	00037372	SINAPI	EXAMES - HORISTA (COLETADO CAIXA - ENCARGOS COMPLEMENTARES)	Outros	H	1,0000000	1,14	1,14		
Insumo	00037373	SINAPI	SEGURO - HORISTA (COLETADO CAIXA - ENCARGOS COMPLEMENTARES)	Taxas	H	1,0000000	0,07	0,07		
Insumo	00043465	SINAPI	FERRAMENTAS - FAMILIA PEDREIRO - HORISTA (ENCARGOS COMPLEMENTARES - COLETADO CAIXA)	Equipamento	H	1,0000000	0,84	0,84		
Insumo	00043489	SINAPI	EPI - FAMILIA PEDREIRO - HORISTA (ENCARGOS COMPLEMENTARES - COLETADO CAIXA)	Equipamento	H	1,0000000	1,17	1,17		
				MO sem LS =>		6,37	LS =>	7,34	MO com LS =>	13,71
				Valor do BDI =>		5,51			Valor com BDI =>	27,55
						Quant. =>	24,0000000	Preço Total =>	661,20	

1.15.9			PINTURA EXTERNA					4.401,23		
1.15.9.0.1.	Código	Banco	Descrição	Tipo	Und	Quant.	Valor Unit	Total		
Composição	88420	SINAPI	APLICAÇÃO MANUAL DE PINTURA COM TINTA TEXTURIZADA ACRÍLICA EM SUPERFÍCIES EXTERNAS DE SACADA DE EDIFÍCIOS DE MÚLTIPLOS PAVIMENTOS, UMA COR. AF_06/2014	PINT - PINTURAS	m²	1,0000000	22,67	22,67		
Composição Auxiliar	88310	SINAPI	PINTOR COM ENCARGOS COMPLEMENTARES	SEDI - SERVIÇOS DIVERSOS	H	0,3110000	31,80	9,88		
Composição Auxiliar	88316	SINAPI	SERVEnte COM ENCARGOS COMPLEMENTARES	SEDI - SERVIÇOS DIVERSOS	H	0,0780000	21,47	1,67		
Insumo	00038877	SINAPI	MASSA PREMIUM PARA TEXTURA LISA DE BASE ACRILICA, USO INTERNO E EXTERNO	Material	KG	1,9380000	5,74	11,12		
				MO sem LS =>		3,67	LS =>	4,23	MO com LS =>	7,90
				Valor do BDI =>		5,66			Valor com BDI =>	28,33
						Quant. =>	101,4000000	Preço Total =>	2.872,66	

Victor Santos Mendonça
 Engenheiro Civil
 CREA 3275 TPAL

CÂMARA MUNICIPAL DE LUÍS EDUARDO MAGALHÃES
CNPJ: 04.214.440/0001-00



Obra
REFORMA DOS PRÉDIOS DA CÂMARA MUNICIPAL DE LUÍS EDUARDO
MAGALHÃES/BA

BANCOS:	BDI:	ENCARGOS SOCIAIS
SINAPI - 04/2023 - Bahia ORSE - 03/2023 - Sergipe FDE - 01/2023 - São Paulo EMBASA - 01/2023 - Bahia	SBC - 05/2023 - Bahia SEINFRA - 027 - Ceará CAEMA - 12/2019 - Maranhão CAERN - 11/2022 - Rio Grande do Norte	25% Não Desonerado: Horista: 115,15% Mensalista: 71,22%

Planilha Orçamentária Analítica

1.15.9.0.2.	Código	Banco	Descrição	Tipo	Und	Quant.	Valor Unit	Total
Composição	88413	SINAPI	APLICAÇÃO MANUAL DE FUNDO SELADOR ACRÍLICO EM SUPERFÍCIES EXTERNAS DE SACADA DE EDIFÍCIOS DE MÚLTIPLOS PAVIMENTOS. AF_06/2014	PINT - PINTURAS	m²	1,0000000	5,06	5,06
Composição Auxiliar	88310	SINAPI	PINTOR COM ENCARGOS COMPLEMENTARES	SEDI - SERVIÇOS DIVERSOS	H	0,0920000	31,80	2,92
Composição Auxiliar	88316	SINAPI	SERVENTE COM ENCARGOS COMPLEMENTARES	SEDI - SERVIÇOS DIVERSOS	H	0,0230000	21,47	0,49
Insumo	00006085	SINAPI	SELADOR ACRILICO OPACO PREMIUM INTERIOR/EXTERIOR	Material	L	0,1600000	10,34	1,65

MO sem LS => 1,08 LS => 1,25 MO com LS => 2,33
Valor do BDI => 1,26 Valor com BDI => 6,32

Quant. => 101,4000000 Preço Total => 640,84

1.15.9.0.3.	Código	Banco	Descrição	Tipo	Und	Quant.	Valor Unit	Total
Composição	97063	SINAPI	MONTAGEM E DESMONTAGEM DE ANDAIME MODULAR FACHADEIRO, COM PISO METÁLICO, PARA EDIFICAÇÕES COM MÚLTIPLOS PAVIMENTOS (EXCLUSIVE ANDAIME E LIMPEZA). AF_11/2017	SEDI - SERVIÇOS DIVERSOS	m²	1,0000000	15,24	15,24
Composição Auxiliar	100251	SINAPI	TRANSPORTE HORIZONTAL MANUAL, DE TUBO DE AÇO CARBONO LEVE OU MÉDIO, PRETO OU GALVANIZADO, COM DIÂMETRO MAIOR QUE 32 MM E MENOR OU IGUAL A 65 MM (UNIDADE: MXKM). AF_07/2019	SEDI - SERVIÇOS DIVERSOS	MXKM	0,1673070	13,13	2,19
Composição Auxiliar	88278	SINAPI	MONTADOR DE ESTRUTURA METÁLICA COM ENCARGOS COMPLEMENTARES	SEDI - SERVIÇOS DIVERSOS	H	0,2951000	39,98	11,79
Composição Auxiliar	88316	SINAPI	SERVENTE COM ENCARGOS COMPLEMENTARES	SEDI - SERVIÇOS DIVERSOS	H	0,0590000	21,47	1,26

MO sem LS => 5,49 LS => 6,33 MO com LS => 11,82
Valor do BDI => 3,81 Valor com BDI => 19,05

Quant. => 46,6000000 Preço Total => 887,73

1.16	SERVIÇOS COMPLEMENTARES							27.243,44
1.16.0.0.2.	Código	Banco	Descrição	Tipo	Und	Quant.	Valor Unit	Total
Composição	10710	ORSE	Plotagem de adesivo vinil em letreiro (c/aplicação)	Diversos	m²	1,0000000	143,27	143,27

Victor Santos Mendonça
Victor Santos Mendonça
Engenheiro Civil
CREA 3275 TPAL

CÂMARA MUNICIPAL DE LUÍS EDUARDO MAGALHÃES
CNPJ: 04.214.440/0001-00



Obra
REFORMA DOS PRÉDIOS DA CÂMARA MUNICIPAL DE LUÍS EDUARDO
MAGALHÃES/BA

BANCOS:	BDI:	ENCARGOS SOCIAIS
SINAPI - 04/2023 - Bahia ORSE - 03/2023 - Sergipe FDE - 01/2023 - São Paulo EMBASA - 01/2023 - Bahia	SBC - 05/2023 - Bahia SEINFRA - 027 - Ceará CAEMA - 12/2019 - Maranhão CAERN - 11/2022 - Rio Grande do Norte	25% Não Desonerado: Horista: 115,15% Mensalista: 71,22%

Planilha Orçamentária Analítica

Insumo	11392	ORSE	Adesivo em vinil para plotagem em letreiro de chapa galvanizada (c/aplicação) m2	Material	m²	1,0000000	143,27	143,27	
				MO sem LS =>	0,00	LS =>	0,00	MO com LS =>	0,00
				Valor do BDI =>	35,81			Valor com BDI =>	179,08
						Quant. =>	152,1300000	Preço Total =>	27.243,44

1.17			BRISE METÁLICO (ESTRUTURA ALOJAMENTO DAS CONDENSADORA DE APARELHOS DE AR CONDICIONADOS)					122.678,40	
1.17.0.0.1.	Código	Banco	Descrição	Tipo	Und	Quant.	Valor Unit	Total	
Composição	12183	ORSE	Brise metálico Hunter Douglas ref. Miniware # 103 cor prata ou similar, com estrutura e montagem, exclusive Andaimos ou plataforma	Revestimentos em Laminados	m²	1,0000000	480,00	480,00	
Insumo	13007	ORSE	Brise metálico Hunter Douglas ref. Miniware # 103 cor prata ou similar, com estrutura e montagem, exclusive Andaimos ou plataforma m2	Material	m²	1,0000000	480,00	480,00	
				MO sem LS =>	0,00	LS =>	0,00	MO com LS =>	0,00
				Valor do BDI =>	120,00			Valor com BDI =>	600,00
						Quant. =>	163,8000000	Preço Total =>	98.280,00

1.17.0.0.2.	Código	Banco	Descrição	Tipo	Und	Quant.	Valor Unit	Total
Composição	89272	SINAPI	GUINDASTE HIDRÁULICO AUTOPROPELIDO, COM LANÇA TELESCÓPICA 28,80 M, CAPACIDADE MÁXIMA 30 T, POTÊNCIA 97 KW, TRAÇÃO 4 X 4 - CHP DIURNO. AF_11/2014	CHOR - CUSTOS HORÁRIOS DE MÁQUINAS E EQUIPAMENTOS	CHP	1,0000000	203,32	203,32
Composição Auxiliar	88296	SINAPI	OPERADOR DE GUINDASTE COM ENCARGOS COMPLEMENTARES	SEDI - SERVIÇOS DIVERSOS	H	1,0000000	29,69	29,69
Composição Auxiliar	89267	SINAPI	GUINDASTE HIDRÁULICO AUTOPROPELIDO, COM LANÇA TELESCÓPICA 28,80 M, CAPACIDADE MÁXIMA 30 T, POTÊNCIA 97 KW, TRAÇÃO 4 X 4 - DEPRECIAÇÃO. AF_11/2014	CHOR - CUSTOS HORÁRIOS DE MÁQUINAS E EQUIPAMENTOS	H	1,0000000	50,32	50,32
Composição Auxiliar	89268	SINAPI	GUINDASTE HIDRÁULICO AUTOPROPELIDO, COM LANÇA TELESCÓPICA 28,80 M, CAPACIDADE MÁXIMA 30 T, POTÊNCIA 97 KW, TRAÇÃO 4 X 4 - JUROS. AF_11/2014	CHOR - CUSTOS HORÁRIOS DE MÁQUINAS E EQUIPAMENTOS	H	1,0000000	9,05	9,05
Composição Auxiliar	89269	SINAPI	GUINDASTE HIDRÁULICO AUTOPROPELIDO, COM LANÇA TELESCÓPICA 28,80 M, CAPACIDADE MÁXIMA 30 T, POTÊNCIA 97 KW, TRAÇÃO 4 X 4 - IMPOSTOS E SEGUROS. AF_11/2014	CHOR - CUSTOS HORÁRIOS DE MÁQUINAS E EQUIPAMENTOS	H	1,0000000	7,17	7,17

Victor Santos Mendonça
 Engenheiro Civil
 CREA 3275 TPAL

CÂMARA MUNICIPAL DE LUÍS EDUARDO MAGALHÃES
CNPJ: 04.214.440/0001-00



Obra
REFORMA DOS PRÉDIOS DA CÂMARA MUNICIPAL DE LUÍS EDUARDO
MAGALHÃES/BA

BANCOS:	BDI:	ENCARGOS SOCIAIS
SINAPI - 04/2023 - Bahia ORSE - 03/2023 - Sergipe FDE - 01/2023 - São Paulo EMBASA - 01/2023 - Bahia	SBC - 05/2023 - Bahia SEINFRA - 027 - Ceará CAEMA - 12/2019 - Maranhão CAERN - 11/2022 - Rio Grande do Norte	25% Não Desonerado: Horista: 115,15% Mensalista: 71,22%

Planilha Orçamentária Analítica

Composição Auxiliar	89270	SINAPI	GUINDASTE HIDRÁULICO AUTOPROPELIDO, COM LANÇA TELESCÓPICA 28,80 M, CAPACIDADE MÁXIMA 30 T, POTÊNCIA 97 KW, TRAÇÃO 4 X 4 - MANUTENÇÃO. AF_11/2014	CHOR - CUSTOS HORÁRIOS DE MÁQUINAS E EQUIPAMENTOS	H	1,0000000	80,90	80,90	
Composição Auxiliar	89271	SINAPI	GUINDASTE HIDRÁULICO AUTOPROPELIDO, COM LANÇA TELESCÓPICA 28,80 M, CAPACIDADE MÁXIMA 30 T, POTÊNCIA 97 KW, TRAÇÃO 4 X 4 - MATERIAIS NA OPERAÇÃO. AF_11/2014	CHOR - CUSTOS HORÁRIOS DE MÁQUINAS E EQUIPAMENTOS	H	1,0000000	26,19	26,19	
				MO sem LS =>	10,48	LS =>	12,06	MO com LS =>	22,54
				Valor do BDI =>	50,83			Valor com BDI =>	254,15
						Quant. =>	96,0000000	Preço Total =>	24.398,40

1.18			SERVIÇOS FINAIS					21.841,61	
1.18.0.0.1.	Código	Banco	Descrição	Tipo	Und	Quant.	Valor Unit	Total	
Composição	2450	ORSE	Limpeza geral	Limpeza	m²	1,0000000	2,30	2,30	
Composição Auxiliar	10549	ORSE	Encargos Complementares - Servente	Provisórios	h	0,1000000	3,67	0,36	
Insumo	1997	ORSE	Sabão em pó kg	Material	kg	0,0050000	10,17	0,05	
Insumo	2414	ORSE	Vassoura piaçava un	Material	un	0,0500000	11,80	0,59	
Insumo	00006111	SINAPI	SERVENTE DE OBRAS	Mão de Obra	H	0,1000000	13,03	1,30	
				MO sem LS =>	0,60	LS =>	0,70	MO com LS =>	1,30
				Valor do BDI =>	0,57			Valor com BDI =>	2,87
						Quant. =>	4.039,5300000	Preço Total =>	11.593,45

	Código	Banco	Descrição	Tipo	Und	Quant.	Valor Unit	Total
--	---------------	--------------	------------------	-------------	------------	---------------	-------------------	--------------

Victor Santos Mendonça
 Engenheiro Civil
 CREA 3275 TPAL

CÂMARA MUNICIPAL DE LUÍS EDUARDO MAGALHÃES
CNPJ: 04.214.440/0001-00



Obra
REFORMA DOS PRÉDIOS DA CÂMARA MUNICIPAL DE LUÍS EDUARDO
MAGALHÃES/BA

BANCOS:	BDI:	ENCARGOS SOCIAIS
SINAPI - 04/2023 - Bahia ORSE - 03/2023 - Sergipe FDE - 01/2023 - São Paulo EMBASA - 01/2023 - Bahia	SBC - 05/2023 - Bahia SEINFRA - 027 - Ceará CAEMA - 12/2019 - Maranhão CAERN - 11/2022 - Rio Grande do Norte	25% Não Desonerado: Horista: 115,15% Mensalista: 71,22%

Planilha Orçamentária Analítica

Insumo	12601	ORSE	Placa de inauguração em alumínio composto preto, 150x100cm, esp=4mm, (ACM constit. de 02 chapas sólidas de alumínio c/ núcleo central em polietileno), c/ pintura coilcoating PVDF KYNAR 500, texto gravado a laser, acab em verniz autom., mold alumínio Placa de inauguração 150x100cm em alumínio composto preto, esp=4mm, (ACM constit. de 02 chapas sólidas de alumínio c/ núcleo central em polietileno), c/ pintura coilcoating PVDF KYNAR 500, texto gravado a laser, acab em verniz autom., mold alumínio un	Material	un	1,0000000	8.198,53	8.198,53		
				MO sem LS =>		0,00	LS =>	0,00	MO com LS =>	0,00
				Valor do BDI =>		2.049,63			Valor com BDI =>	10.248,16
						Quant. =>	1,0000000	Preço Total =>	10.248,16	

2			ADM LOCAL						733.078,36	
2.1			EQUIPE TÉCNICA						733.078,36	
2.1.0.0.1.	Código	Banco	Descrição	Tipo	Und	Quant.	Valor Unit	Total		
Composição	93565	SINAPI	ENGENHEIRO CIVIL DE OBRA JUNIOR COM ENCARGOS COMPLEMENTARES	SEDI - SERVIÇOS DIVERSOS	MES	1,0000000	19.536,37	19.536,37		
Composição Auxiliar	95415	SINAPI	CURSO DE CAPACITAÇÃO PARA ENGENHEIRO CIVIL DE OBRA JÚNIOR (ENCARGOS COMPLEMENTARES) - MENSALISTA	SEDI - SERVIÇOS DIVERSOS	MES	1,0000000	220,96	220,96		
Insumo	00040811	SINAPI	ENGENHEIRO CIVIL DE OBRA JUNIOR (MENSALISTA)	Mão de Obra	MES	1,0000000	18.950,97	18.950,97		
Insumo	00040863	SINAPI	EXAMES - MENSALISTA (COLETADO CAIXA - ENCARGOS COMPLEMENTARES)	Material	MES	1,0000000	215,56	215,56		
Insumo	00040864	SINAPI	SEGURO - MENSALISTA (COLETADO CAIXA - ENCARGOS COMPLEMENTARES)	Material	MES	1,0000000	12,89	12,89		
Insumo	00043474	SINAPI	FERRAMENTAS - FAMILIA ENGENHEIRO CIVIL - MENSALISTA (ENCARGOS COMPLEMENTARES - COLETADO CAIXA)	Equipamento	MES	1,0000000	2,54	2,54		
Insumo	00043498	SINAPI	EPI - FAMILIA ENGENHEIRO CIVIL - MENSALISTA (ENCARGOS COMPLEMENTARES - COLETADO CAIXA)	Equipamento	MES	1,0000000	133,45	133,45		
				MO sem LS =>		8.910,96	LS =>	10.260,97	MO com LS =>	19.171,93
				Valor do BDI =>		4.884,09			Valor com BDI =>	24.420,46

Victor Santos Mendonça
 Engenheiro Civil
 CREA 3275 TPAL

CÂMARA MUNICIPAL DE LUÍS EDUARDO MAGALHÃES
CNPJ: 04.214.440/0001-00



Obra
REFORMA DOS PRÉDIOS DA CÂMARA MUNICIPAL DE LUÍS EDUARDO
MAGALHÃES/BA

BANCOS:	BDI:	ENCARGOS SOCIAIS
SINAPI - 04/2023 - Bahia ORSE - 03/2023 - Sergipe FDE - 01/2023 - São Paulo EMBASA - 01/2023 - Bahia	SBC - 05/2023 - Bahia SEINFRA - 027 - Ceará CAEMA - 12/2019 - Maranhão CAERN - 11/2022 - Rio Grande do Norte	25% Não Desonerado: Horista: 115,15% Mensalista: 71,22%

Planilha Orçamentária Analítica

Quant. => 12,0000000 Preço Total => 293.045,52

2.1.0.0.2.	Código Banco	Descrição	Tipo	Und	Quant.	Valor Unit	Total
Composição	94295 SINAPI	MESTRE DE OBRAS COM ENCARGOS COMPLEMENTARES	SEDI - SERVIÇOS DIVERSOS	MES	1,0000000	8.790,89	8.790,89
Composição Auxiliar	95423 SINAPI	CURSO DE CAPACITAÇÃO PARA MESTRE DE OBRAS (ENCARGOS COMPLEMENTARES) - MENSALISTA	SEDI - SERVIÇOS DIVERSOS	MES	1,0000000	137,05	137,05
Insumo	00040819 SINAPI	MESTRE DE OBRAS (MENSALISTA)	Mão de Obra	MES	1,0000000	8.182,39	8.182,39
Insumo	00040863 SINAPI	EXAMES - MENSALISTA (COLETADO CAIXA - ENCARGOS COMPLEMENTARES)	Material	MES	1,0000000	215,56	215,56
Insumo	00040864 SINAPI	SEGURO - MENSALISTA (COLETADO CAIXA - ENCARGOS COMPLEMENTARES)	Material	MES	1,0000000	12,89	12,89
Insumo	00043475 SINAPI	FERRAMENTAS - FAMILIA ENCARREGADO GERAL - MENSALISTA (ENCARGOS COMPLEMENTARES - COLETADO CAIXA)	Equipamento	MES	1,0000000	21,49	21,49
Insumo	00043499 SINAPI	EPI - FAMILIA ENCARREGADO GERAL - MENSALISTA (ENCARGOS COMPLEMENTARES - COLETADO CAIXA)	Equipamento	MES	1,0000000	221,51	221,51

MO sem LS => 3.866,81 LS => 4.452,63 MO com LS => 8.319,44
Valor do BDI => 2.197,72 Valor com BDI => 10.988,61

Quant. => 12,0000000 Preço Total => 131.863,32

2.1.0.0.3.	Código Banco	Descrição	Tipo	Und	Quant.	Valor Unit	Total
Composição	93572 SINAPI	ENCARREGADO GERAL DE OBRAS COM ENCARGOS COMPLEMENTARES	SEDI - SERVIÇOS DIVERSOS	MES	1,0000000	6.446,14	6.446,14
Composição Auxiliar	95422 SINAPI	CURSO DE CAPACITAÇÃO PARA ENCARREGADO GERAL DE OBRAS (ENCARGOS COMPLEMENTARES) - MENSALISTA	SEDI - SERVIÇOS DIVERSOS	MES	1,0000000	98,42	98,42
Insumo	00040818 SINAPI	ENCARREGADO GERAL DE OBRAS (MENSALISTA)	Mão de Obra	MES	1,0000000	5.876,27	5.876,27
Insumo	00040863 SINAPI	EXAMES - MENSALISTA (COLETADO CAIXA - ENCARGOS COMPLEMENTARES)	Material	MES	1,0000000	215,56	215,56
Insumo	00040864 SINAPI	SEGURO - MENSALISTA (COLETADO CAIXA - ENCARGOS COMPLEMENTARES)	Material	MES	1,0000000	12,89	12,89
Insumo	00043475 SINAPI	FERRAMENTAS - FAMILIA ENCARREGADO GERAL - MENSALISTA (ENCARGOS COMPLEMENTARES - COLETADO CAIXA)	Equipamento	MES	1,0000000	21,49	21,49
Insumo	00043499 SINAPI	EPI - FAMILIA ENCARREGADO GERAL - MENSALISTA (ENCARGOS COMPLEMENTARES - COLETADO CAIXA)	Equipamento	MES	1,0000000	221,51	221,51

Victor Santos Mendonça
Victor Santos Mendonça
Engenheiro Civil
CREA 3275 TPAL

CÂMARA MUNICIPAL DE LUÍS EDUARDO MAGALHÃES
CNPJ: 04.214.440/0001-00



Obra
REFORMA DOS PRÉDIOS DA CÂMARA MUNICIPAL DE LUÍS EDUARDO
MAGALHÃES/BA

BANCOS:	BDI:	ENCARGOS SOCIAIS
SINAPI - 04/2023 - Bahia ORSE - 03/2023 - Sergipe FDE - 01/2023 - São Paulo EMBASA - 01/2023 - Bahia	SBC - 05/2023 - Bahia SEINFRA - 027 - Ceará CAEMA - 12/2019 - Maranhão CAERN - 11/2022 - Rio Grande do Norte	25% Não Desonerado: Horista: 115,15% Mensalista: 71,22%

Planilha Orçamentária Analítica

MO sem LS =>	2.776,99	LS =>	3.197,70	MO com LS =>	5.974,69
Valor do BDI =>	1.611,53			Valor com BDI =>	8.057,67
		Quant. =>	12,0000000	Preço Total =>	96.692,04

2.1.0.0.4.	Código	Banco	Descrição	Tipo	Und	Quant.	Valor Unit	Total		
Composição	100321	SINAPI	TÉCNICO EM SEGURANÇA DO TRABALHO COM ENCARGOS COMPLEMENTARES	SEDI - SERVIÇOS DIVERSOS	MES	1,0000000	7.540,19	7.540,19		
Composição Auxiliar	100315	SINAPI	CURSO DE CAPACITAÇÃO PARA TÉCNICO EM SEGURANÇA DO TRABALHO (ENCARGOS COMPLEMENTARES) - MENSALISTA	SEDI - SERVIÇOS DIVERSOS	MES	1,0000000	100,25	100,25		
Insumo	00040863	SINAPI	EXAMES - MENSALISTA (COLETADO CAIXA - ENCARGOS COMPLEMENTARES)	Material	MES	1,0000000	215,56	215,56		
Insumo	00040864	SINAPI	SEGURO - MENSALISTA (COLETADO CAIXA - ENCARGOS COMPLEMENTARES)	Material	MES	1,0000000	12,89	12,89		
Insumo	00040944	SINAPI	TECNICO EM SEGURANCA DO TRABALHO (MENSALISTA)	Mão de Obra	MES	1,0000000	7.060,20	7.060,20		
Insumo	00043470	SINAPI	FERRAMENTAS - FAMILIA ALMOXARIFE - MENSALISTA (ENCARGOS COMPLEMENTARES - COLETADO CAIXA)	Equipamento	MES	1,0000000	10,60	10,60		
Insumo	00043494	SINAPI	EPI - FAMILIA ALMOXARIFE - MENSALISTA (ENCARGOS COMPLEMENTARES - COLETADO CAIXA)	Equipamento	MES	1,0000000	140,69	140,69		
				MO sem LS =>		3.328,12	LS =>	3.832,33	MO com LS =>	7.160,45
				Valor do BDI =>		1.885,04			Valor com BDI =>	9.425,23
						Quant. =>	12,0000000	Preço Total =>	113.102,76	

2.1.0.0.5.	Código	Banco	Descrição	Tipo	Und	Quant.	Valor Unit	Total
Composição	91677	SINAPI	ENGENHEIRO ELETRICISTA COM ENCARGOS COMPLEMENTARES	SEDI - SERVIÇOS DIVERSOS	H	1,0000000	113,73	113,73
Composição Auxiliar	95407	SINAPI	CURSO DE CAPACITAÇÃO PARA ENGENHEIRO ELETRICISTA (ENCARGOS COMPLEMENTARES) - HORISTA	SEDI - SERVIÇOS DIVERSOS	H	1,0000000	3,86	3,86
Insumo	00034783	SINAPI	ENGENHEIRO ELETRICISTA	Mão de Obra	H	1,0000000	107,94	107,94
Insumo	00037372	SINAPI	EXAMES - HORISTA (COLETADO CAIXA - ENCARGOS COMPLEMENTARES)	Outros	H	1,0000000	1,14	1,14
Insumo	00037373	SINAPI	SEGURO - HORISTA (COLETADO CAIXA - ENCARGOS COMPLEMENTARES)	Taxas	H	1,0000000	0,07	0,07
Insumo	00043462	SINAPI	FERRAMENTAS - FAMILIA ENGENHEIRO CIVIL - HORISTA (ENCARGOS COMPLEMENTARES - COLETADO CAIXA)	Equipamento	H	1,0000000	0,01	0,01

Victor Santos Mendonça
 Engenheiro Civil
 CREA 3275 TPAL

CÂMARA MUNICIPAL DE LUÍS EDUARDO MAGALHÃES
CNPJ: 04.214.440/0001-00



Obra
REFORMA DOS PRÉDIOS DA CÂMARA MUNICIPAL DE LUÍS EDUARDO
MAGALHÃES/BA

BANCOS:	BDI:	ENCARGOS SOCIAIS
SINAPI - 04/2023 - Bahia ORSE - 03/2023 - Sergipe FDE - 01/2023 - São Paulo EMBASA - 01/2023 - Bahia	SBC - 05/2023 - Bahia SEINFRA - 027 - Ceará CAEMA - 12/2019 - Maranhão CAERN - 11/2022 - Rio Grande do Norte	25% Não Desonerado: Horista: 115,15% Mensalista: 71,22%

Planilha Orçamentária Analítica

Insumo	00043486	SINAPI	EPI - FAMILIA ENGENHEIRO CIVIL - HORISTA (ENCARGOS COMPLEMENTARES - COLETADO CAIXA)	Equipamento	H	1,0000000	0,71	0,71
				MO sem LS =>		51,96	LS =>	59,84
				Valor do BDI =>		28,43	MO com LS =>	111,80
							Valor com BDI =>	142,16
						Quant. =>	572,0000000	Preço Total =>
								81.315,52

2.1.0.0.6.	Código	Banco	Descrição	Tipo	Und	Quant.	Valor Unit	Total
Composição	91677	SINAPI	ENGENHEIRO MECÂNICO COM ENCARGOS COMPLEMENTARES	SEDI - SERVIÇOS DIVERSOS	H	1,0000000	113,73	113,73
Composição Auxiliar	95407	SINAPI	CURSO DE CAPACITAÇÃO PARA ENGENHEIRO ELETRICISTA (ENCARGOS COMPLEMENTARES) - HORISTA	SEDI - SERVIÇOS DIVERSOS	H	1,0000000	3,86	3,86
Insumo	00034783	SINAPI	ENGENHEIRO ELETRICISTA	Mão de Obra	H	1,0000000	107,94	107,94
Insumo	00037372	SINAPI	EXAMES - HORISTA (COLETADO CAIXA - ENCARGOS COMPLEMENTARES)	Outros	H	1,0000000	1,14	1,14
Insumo	00037373	SINAPI	SEGURO - HORISTA (COLETADO CAIXA - ENCARGOS COMPLEMENTARES)	Taxas	H	1,0000000	0,07	0,07
Insumo	00043462	SINAPI	FERRAMENTAS - FAMILIA ENGENHEIRO CIVIL - HORISTA (ENCARGOS COMPLEMENTARES - COLETADO CAIXA)	Equipamento	H	1,0000000	0,01	0,01
Insumo	00043486	SINAPI	EPI - FAMILIA ENGENHEIRO CIVIL - HORISTA (ENCARGOS COMPLEMENTARES - COLETADO CAIXA)	Equipamento	H	1,0000000	0,71	0,71
				MO sem LS =>		51,96	LS =>	59,84
				Valor do BDI =>		28,43	MO com LS =>	111,80
							Valor com BDI =>	142,16
						Quant. =>	120,0000000	Preço Total =>
								17.059,20

3	PROJETOS							47.586,48
3.1	Código	Banco	Descrição	Tipo	Und	Quant.	Valor Unit	Total
Composição	000062	SBC	PROJETO DE INSTALACAO ELETRICA EDIFICACAO	PROJETOS	m²	1,0000000	15,00	15,00
Insumo	004264	SBC	PROJETO DE INSTALACAO ELETRICA	Material	m²	1,0000000	15,00	15,00
				MO sem LS =>		0,00	LS =>	0,00
				Valor do BDI =>		3,75	MO com LS =>	0,00
							Valor com BDI =>	18,75
						Quant. =>	1.436,7900000	Preço Total =>
								26.939,81

Victor Santos Mendonça
 Engenheiro Civil
 CREA 3275 TPAL

CÂMARA MUNICIPAL DE LUÍS EDUARDO MAGALHÃES
CNPJ: 04.214.440/0001-00



Obra
REFORMA DOS PRÉDIOS DA CÂMARA MUNICIPAL DE LUÍS EDUARDO
MAGALHÃES/BA

BANCOS:	BDI:	ENCARGOS SOCIAIS
SINAPI - 04/2023 - Bahia ORSE - 03/2023 - Sergipe FDE - 01/2023 - São Paulo EMBASA - 01/2023 - Bahia	SBC - 05/2023 - Bahia SEINFRA - 027 - Ceará CAEMA - 12/2019 - Maranhão CAERN - 11/2022 - Rio Grande do Norte	25% Não Desonerado: Horista: 115,15% Mensalista: 71,22%

Planilha Orçamentária Analítica

3.2	Código	Banco	Descrição	Tipo	Und	Quant.	Valor Unit	Total
Composição	000055	SBC	PROJETO DE INSTALACAO INCENDIO	PROJETOS	m²	1,0000000	11,50	11,50
Insumo	005851	SBC	PROJETO INSTALACAO INCENDIO	Material	m²	1,0000000	11,50	11,50

MO sem LS => 0,00 LS => 0,00 MO com LS => 0,00
Valor do BDI => 2,87 Valor com BDI => 14,37

Quant. => 1.436,7900000 Preço Total => 20.646,67

4	Código	Banco	Descrição	Tipo	Und	Quant.	Valor Unit	Total
			CUSTOS COMPLEMENTARES - ATENDIMENTO NR'S E CCT					81.908,98
Insumo	10761	ORSE	Refeição - café da manhã (café com leite e dois pães com manteiga)	Serviços	un	1,0000000	5,00	5,00

MO sem LS => 0,00 LS => 0,00 MO com LS => 0,00
Valor do BDI => 1,25 Valor com BDI => 6,25

Quant. => 3.885,0000000 Preço Total => 24.281,25

	Código	Banco	Descrição	Tipo	Und	Quant.	Valor Unit	Total
Insumo	00037370	SINAPI	ALIMENTACAO - HORISTA (COLETADO CAIXA - ENCARGOS COMPLEMENTARES)	Outros	H	1,0000000	4,28	4,28

MO sem LS => 0,00 LS => 0,00 MO com LS => 0,00
Valor do BDI => 1,07 Valor com BDI => 5,35

Quant. => 9.836,9600000 Preço Total => 52.627,73

	Código	Banco	Descrição	Tipo	Und	Quant.	Valor Unit	Total
Insumo	087756	SBC	ATESTADO PCMSO (NR7) ANUAL	Material	UN	1,0000000	1.500,00	1.500,00

MO sem LS => 0,00 LS => 0,00 MO com LS => 0,00
Valor do BDI => 375,00 Valor com BDI => 1.875,00

Quant. => 1,0000000 Preço Total => 1.875,00

Victor Santos Mendonça
Victor Santos Mendonça
Engenheiro Civil
CREA 3275 TPAL

CÂMARA MUNICIPAL DE LUÍS EDUARDO MAGALHÃES
CNPJ: 04.214.440/0001-00

	Código	Banco	Descrição	Tipo	Und	Quant.	Valor Unit	Total
--	--------	-------	-----------	------	-----	--------	------------	-------

CÂMARA MUNICIPAL DE LUÍS EDUARDO MAGALHÃES
CNPJ: 04.214.440/0001-00



Obra
REFORMA DOS PRÉDIOS DA CÂMARA MUNICIPAL DE LUÍS EDUARDO
MAGALHÃES/BA

BANCOS:	BDI:	ENCARGOS SOCIAIS
SINAPI - 04/2023 - Bahia ORSE - 03/2023 - Sergipe FDE - 01/2023 - São Paulo EMBASA - 01/2023 - Bahia	SBC - 05/2023 - Bahia 25% SEINFRA - 027 - Ceará CAEMA - 12/2019 - Maranhão CAERN - 11/2022 - Rio Grande do Norte	Não Desonerado: Horista: 115,15% Mensalista: 71,22%

Planilha Orçamentária Analítica

Insumo	074854	SBC	ATESTADO PCMAT (NR18)	Material	UN	1,0000000	1.200,00	1.200,00
				MO sem LS =>		0,00	LS =>	0,00
				Valor do BDI =>		300,00	MO com LS =>	0,00
							Valor com BDI =>	1.500,00
						Quant. =>	1,0000000	Preço Total =>
								1.500,00

4.5	Código	Banco	Descrição	Tipo	Und	Quant.	Valor Unit	Total
Composição	016692	SBC	ATESTADO PPRA (NR9) - ANUAL	DESPESAS LEGAIS	UN	1,0000000	1.300,00	1.300,00
Insumo	748578	SBC	ATESTADO PPRA (NR9) ANUAL	Material	UN	1,0000000	1.300,00	1.300,00
				MO sem LS =>		0,00	LS =>	0,00
				Valor do BDI =>		325,00	MO com LS =>	0,00
							Valor com BDI =>	1.625,00
						Quant. =>	1,0000000	Preço Total =>
								1.625,00

Total sem BDI	4.394.713,48
Total do BDI	1.098.552,48
Total Geral	5.493.265,96

Victor Santos Mendonça
 Engenheiro Civil
 CREA 3275 TPAL

VICTOR SANTOS MENDONÇA
 ENGENHEIRO CIVIL - 34460BA

ANEXO 13
(PLANILHA ORÇAMENTÁRIA
RESUMIDA)

CÂMARA MUNICIPAL DE LUÍS EDUARDO MAGALHÃES
CNPJ: 04.214.440/0001-00



Obra
REFORMA DOS PRÉDIOS DA CÂMARA MUNICIPAL DE LUÍS EDUARDO
MAGALHÃES/BA

BANCOS:	BDI:	ENCARGOS SOCIAIS
SINAPI - 04/2023 - Bahia ORSE - 03/2023 - Sergipe FDE - 01/2023 - São Paulo	25%	Não Desonerado: Horista: 115,15% Mensalista: 71,22%
SBC - 05/2023 - Bahia SEINFRA - 027 - Ceará CAEMA - 12/2019 - Maranhão		

Planilha Orçamentária Resumida

Item	Descrição	Total	Peso (%)
1.1	SERVIÇOS PRELIMINARES	133.823,09	2,44 %
1.2	RETIRADAS E DEMOLIÇÕES	102.169,67	1,86 %
1.3	SISTEMA DE VEDAÇÕES	164.754,23	3,00 %
1.3.1	DRYWALL (NOVAS, SUBSTITUIÇÕES E FECHAMENTOS DE PRUMADAS DE INSTALAÇÕES PREDIAIS)	99.905,80	1,82 %
1.3.2	DIVISÓRIAS DE BANHEIROS	64.848,43	1,18 %
1.4	REVESTIMENTO DE PAREDE	179.775,02	3,27 %
1.5	FORRO	783.629,64	14,27 %
1.6	IMPERMEABILIZAÇÃO DE LAJES (RAMPAS)	33.559,55	0,61 %
1.7	PINTURA	69.339,85	1,26 %
1.7.1	PAREDES INTERNAS	69.339,85	1,26 %
1.8	ESQUADRIAS	157.554,59	2,87 %
1.9	INSTAÇÕES SANITÁRIAS	7.228,68	0,13 %
1.10	INSTALAÇÕES HIDRÁULICAS	15.449,38	0,28 %
1.11	INSTALAÇÕES ELÉTRICAS	392.026,44	7,14 %
1.12	PONTO DE LÓGICA	165.979,50	3,02 %
1.13	PREVENÇÃO E COMBATE A INCÊNDIO	932.030,94	16,97 %
1.13.1	REDE DE HIDRANTES	136.250,48	2,48 %
1.13.2	PORTAS CORTA FOGO	65.747,76	1,20 %
1.13.3	SINALIZAÇÃO E AVISOS	88.662,96	1,61 %
1.13.4	EXTINTORES DE INCÊNDIO	12.368,10	0,23 %

Victor Santos Mendonça
 Engenheiro Civil
 CREA 3275 TPAL

CÂMARA MUNICIPAL DE LUÍS EDUARDO MAGALHÃES
CNPJ: 04.214.440/0001-00



Obra
REFORMA DOS PRÉDIOS DA CÂMARA MUNICIPAL DE LUÍS EDUARDO
MAGALHÃES/BA

BANCOS:	BDI:	ENCARGOS SOCIAIS
SINAPI - 04/2023 - Bahia ORSE - 03/2023 - Sergipe FDE - 01/2023 - São Paulo	25%	Não Desonerado: Horista: 115,15% Mensalista: 71,22%
SBC - 05/2023 - Bahia SEINFRA - 027 - Ceará CAEMA - 12/2019 - Maranhão		

Planilha Orçamentária Resumida

Item	Descrição	Total	Peso (%)
1.13.5	COMPARTIMENTAÇÃO HORIZONTAL E VERTICAL	629.001,64	11,45 %
1.13.5.1	HORIZONTAL	197.560,58	3,60 %
1.13.5.2	VERTICAL	431.441,06	7,85 %
1.14	LOUÇAS E METAIS	204.416,16	3,72 %
1.15	COBERTURA	#####	20,34 %
1.15.1	SERVIÇOS PRELIMINARES	20.039,19	0,36 %
1.15.1.1	RETIRADAS E DEMOLIÇÕES	9.481,53	0,17 %
1.15.1.2	CONSERTOS INICIAIS	10.557,66	0,19 %
1.15.2	COBERTURA	254.341,64	4,63 %
1.15.3	CONDUTOS HORIZONTAIS E VERTICAIS	22.975,44	0,42 %
1.15.4	IMPERMEABILIZAÇÃO DAS LAJES	425.308,99	7,74 %
1.15.5	REMOÇÃO E REINSTALAÇÃO DE CONDICIONADORES DE AR	258.966,63	4,71 %
1.15.6	PLATAFORMA DE ACESSO AS COBERTURAS	66.982,30	1,22 %
1.15.7	RECUPERAÇÃO ESTRUTURAL - RESERVATÓRIOS DE ÁGUA	62.604,05	1,14 %
1.15.7.1	RECUPERAÇÃO ESTRUTURAL - RESERVATÓRIOS DE ÁGUA	62.604,05	1,14 %
1.15.8	RECUPERAÇÃO DE PORTÕES E ESCADAS DE ACESSO AOS RESERVATÓRIOS DE ÁGUA	1.572,48	0,03 %
1.15.9	PINTURA EXTERNA	4.401,23	0,08 %
1.16	SERVIÇOS COMPLEMENTARES	27.243,44	0,50 %
1.17	BRISE METÁLICO (ESTRUTURA ALOJAMENTO DAS CONDENSADORA DE APARELHOS DE AR CONDICIONADOS)	122.678,40	2,23 %
1.18	SERVIÇOS FINAIS	21.841,61	0,40 %

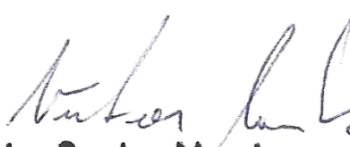
Victor Santos Mendonça
 Engenheiro Civil
 CREA 3275 TPAL

CÂMARA MUNICIPAL DE LUÍS EDUARDO MAGALHÃES
CNPJ: 04.214.440/0001-00



Obra
REFORMA DOS PRÉDIOS DA CÂMARA MUNICIPAL DE LUÍS EDUARDO
MAGALHÃES/BA

BANCOS:	BDI:	ENCARGOS SOCIAIS
SINAPI - 04/2023 - Bahia ORSE - 03/2023 - Sergipe FDE - 01/2023 - São Paulo	25%	Não Desonerado: Horista: 115,15% Mensalista: 71,22%
SBC - 05/2023 - Bahia SEINFRA - 027 - Ceará CAEMA - 12/2019 - Maranhão		

Planilha Orçamentária Resumida

Item	Descrição	Total	Peso (%)
2	ADM LOCAL	733.078,36	13,35 %
2.1	EQUIPE TÉCNICA	733.078,36	13,35 %
3	PROJETOS	47.586,48	0,87 %
4	CUSTOS COMPLEMENTARES - ATENDIMENTO NR'S E CCT	81.908,98	1,49 %

Total sem BDI 4.394.713,48
Total do BDI 1.098.552,48
Total Geral 5.493.265,96

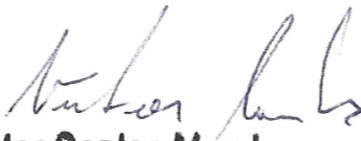
Victor Santos Mendonça
Engenheiro Civil
CREA 3275 TPA
ENGENHEIRO CIVIL - 31160BA

ANEXO 14
(ORÇAMENTO SINTÉTICO)

CÂMARA MUNICIPAL DE LUÍS EDUARDO MAGALHÃES
CNPJ: 04.214.440/0001-00



Obra
REFORMA DOS PRÉDIOS DA CÂMARA MUNICIPAL DE LUÍS EDUARDO
MAGALHÃES/BA

BANCOS:

SINAPI - 04/2023 - Bahia
ORSE - 03/2023 - Sergipe
FDE - 01/2023 - São Paulo
EMBASA - 01/2023 - Bahia

BDI:

25%

SBC - 05/2023 - Bahia
SEINFRA - 027 - Ceará
CAEMA - 12/2019 - Maranhão
CAERN - 11/2022 - Rio Grande do Norte

ENCARGOS SOCIAIS

Não Desonerado:
Horista: 115,15%
Mensalista: 71,22%

Orçamento Sintético

Item	Código	Banco	Descrição	Und	Quant.	Valor Unit	Valor Unit com BDI	Total	Peso (%)
1.1			SERVIÇOS PRELIMINARES					133.823,09	2,44 %
1.1.0.0.1.	51	ORSE	Placa de obra em chapa aço galvanizado, instalada - Rev 02_01/2022	m²	8	404,79	505,98	4.047,84	0,07 %
1.1.0.0.2.	10490	ORSE	Aluguel de container - Escritório sem banheiro - 6,20 x 2,40m, equipado com 01 Ar condicionado mês	mês	12	1.400,00	1.750,00	21.000,00	0,38 %
1.1.0.0.3.	4299	ORSE	Aluguel de container - Almoxarifado sem banheiro - 6,00 x 2,40m mês	mês	12	800,00	1.000,00	12.000,00	0,22 %
1.1.0.0.4.	10491	ORSE	Aluguel de container - Banheiro com 4 chuveiros, 1 lavatório, 1 mictório e 4 bacias - 6,20 x 2,40m mês	mês	12	1.800,00	2.250,00	27.000,00	0,49 %
1.1.0.0.5.	9416	ORSE	Instalação provisória de energia elétrica, aerea, trifasica, em poste galvanizado, exclusive fornecimento do medidor	un	1	1.615,19	2.018,98	2.018,98	0,04 %
1.1.0.0.6.	6096	ORSE	Ligação Predial de Água em Mureta de Concreto, Provisória ou Definitiva, com Fornecimento de Material, inclusive Mureta e Hidrômetro, Rede DN 50mm - Rev 03_10/2022	UN	1	662,36	827,95	827,95	0,02 %
1.1.0.0.7.	98459	SINAPI	TAPUME COM TELHA METÁLICA. AF_05/2018	m²	351	118,43	148,03	51.958,53	0,95 %
1.1.0.0.8.	13294	ORSE	Portão em chapa de ferro n.º 18(1,25mm), de correr de 3,50 x 3,00m, quadro em tubo de ferro galvanizado de 2", inclusive trancas/ferrolho	un	1	9.897,75	12.372,18	12.372,18	0,23 %
1.1.0.0.10.	7369	ORSE	Concreto Armado fck=30,0MPa, usinado, bombeado, adensado e lançado, para uso Geral, com formas planas em compensado resinado 12mm (05 usos)	m³	0,672	2.594,50	3.243,12	2.179,37	0,04 %
1.1.0.0.11.	00043605	SINAPI	TRILHO PANTOGRAFICO RETO, EM ALUMINIO, TIPO U, COM DIMENSOES DE *38 X 38* MM PARA PORTA DE CORRER	M	8	41,83	52,28	418,24	0,01 %
1.2			RETIRADAS E DEMOLIÇÕES					102.169,67	1,86 %
1.2.0.0.1.	97644	SINAPI	REMOÇÃO DE PORTAS, DE FORMA MANUAL, SEM REAPROVEITAMENTO. AF_12/2017	m²	200,34	9,56	11,95	2.394,06	0,04 %
1.2.0.0.2.	97663	SINAPI	REMOÇÃO DE LOUÇAS, DE FORMA MANUAL, SEM REAPROVEITAMENTO. AF_12/2017	UN	60	12,63	15,78	946,80	0,02 %

Victor Santos Mendonça
Victor Santos Mendonça
Engenheiro Civil
CREA 3275 TPAL

CÂMARA MUNICIPAL DE LUÍS EDUARDO MAGALHÃES
CNPJ: 04.214.440/0001-00



Obra
REFORMA DOS PRÉDIOS DA CÂMARA MUNICIPAL DE LUÍS EDUARDO
MAGALHÃES/BA

BANCOS:	BDI:	ENCARGOS SOCIAIS
SINAPI - 04/2023 - Bahia ORSE - 03/2023 - Sergipe FDE - 01/2023 - São Paulo EMBASA - 01/2023 - Bahia	SBC - 05/2023 - Bahia SEINFRA - 027 - Ceará CAEMA - 12/2019 - Maranhão CAERN - 11/2022 - Rio Grande do Norte	25% Não Desonerado: Horista: 115,15% Mensalista: 71,22%

Orçamento Sintético

Item	Código	Banco	Descrição	Und	Quant.	Valor Unit	Valor Unit com BDI	Total	Peso (%)
1.2.0.0.3.	97632	SINAPI	DEMOLIÇÃO DE RODAPÉ CERÂMICO, DE FORMA MANUAL, SEM REAPROVEITAMENTO. AF_12/2017	M	1600	2,66	3,32	5.312,00	0,10 %
1.2.0.0.4.	12	ORSE	Demolição de forros	m²	3081,67	7,68	9,60	29.584,03	0,54 %
1.2.0.0.5.	97633	SINAPI	DEMOLIÇÃO DE REVESTIMENTO CERÂMICO, DE FORMA MANUAL, SEM REAPROVEITAMENTO. AF_12/2017	m²	591,24	23,21	29,01	17.151,87	0,31 %
1.2.0.0.6.	8387	ORSE	Remoção de bancada de granito (ou marmore)	m²	20,8	20,48	25,60	532,48	0,01 %
1.2.0.0.7.	12504	ORSE	Remoção de divisória de granito (ou marmore)	m²	76,14	13,44	16,80	1.279,15	0,02 %
1.2.0.0.8.	40	ORSE	Remoção de luminária	un	200	12,58	15,72	3.144,00	0,06 %
1.2.0.0.9.	26	ORSE	Coleta e carga manuais de entulho	m³	240	16,70	20,87	5.008,80	0,09 %
1.2.0.0.10.	13197	ORSE	Locação de caixa coletora de entulho capacidade 5 m³ (Local: Aracaju), prazo máximo de 7 dias	un	96	286,15	357,68	34.337,28	0,63 %
1.2.0.0.11.	100984	SINAPI	CARGA, MANOBRA E DESCARGA DE ENTULHO EM CAMINHÃO BASCULANTE 18 M³ - CARGA COM ESCAVADEIRA HIDRÁULICA (CAÇAMBA DE 0,80 M³ / 111 HP) E DESCARGA LIVRE (UNIDADE: M3). AF_07/2020	m³	240	8,27	10,33	2.479,20	0,05 %
1.3			SISTEMA DE VEDAÇÕES					164.754,23	3,00 %
1.3.1			DRYWALL (NOVAS, SUBSTITUIÇÕES E FECHAMENTOS DE PRUMADAS DE INSTALAÇÕES PREDIAIS)					99.905,80	1,82 %
1.3.1.0.1.	96368	SINAPI	PAREDE COM PLACAS DE GESSO ACARTONADO (DRYWALL), PARA USO INTERNO COM DUAS FACES DUPLAS E ESTRUTURA METÁLICA COM GUIAS DUPLAS, SEM VÃOS. AF_06/2017	m²	380	210,33	262,91	99.905,80	1,82 %
1.3.2			DIVISÓRIAS DE BANHEIROS					64.848,43	1,18 %
1.3.2.0.1.	13318	ORSE	Divisória em granito São Gabriel polido, e=2cm, inclusive montagem com ferragens	m²	76,14	681,36	851,70	64.848,43	1,18 %
1.4			REVESTIMENTO DE PAREDE					179.775,02	3,27 %

Victor Santos Mendonça
 Engenheiro Civil
 CREA 3275 TPAL

CÂMARA MUNICIPAL DE LUÍS EDUARDO MAGALHÃES
CNPJ: 04.214.440/0001-00



Obra
REFORMA DOS PRÉDIOS DA CÂMARA MUNICIPAL DE LUÍS EDUARDO
MAGALHÃES/BA

BANCOS:

SINAPI - 04/2023 - Bahia
ORSE - 03/2023 - Sergipe
FDE - 01/2023 - São Paulo
EMBASA - 01/2023 - Bahia

BDI:

25%

SBC - 05/2023 - Bahia
SEINFRA - 027 - Ceará
CAEMA - 12/2019 - Maranhão
CAERN - 11/2022 - Rio Grande do Norte

ENCARGOS SOCIAIS

Não Desonerado:
Horista: 115,15%
Mensalista: 71,22%

Orçamento Sintético

Item	Código	Banco	Descrição	Und	Quant.	Valor Unit	Valor Unit com BDI	Total	Peso (%)
1.4.0.0.1.	87829	SINAPI	EMBOÇO OU MASSA ÚNICA EM ARGAMASSA TRAÇO 1:2:8, PREPARO MECÂNICO COM BETONEIRA 400 L, APLICADA MANUALMENTE NAS PAREDES INTERNAS DA SACADA, ESPESSURA DE 35 MM, SEM USO DE TELA METÁLICA DE REFORÇO CONTRA FISSURAÇÃO. AF_08/2022	m²	118,25	94,94	118,67	14.032,72	0,26 %
1.4.0.0.2.	12442	ORSE	Revestimento cerâmico para piso ou parede, 90 x 90 cm, porcelanato, esmaltado, polido, linha munari cimento, Eliane ou similar, aplicado com argamassa industrializada ac-iii, rejuntado, exclusive regularização de base ou emboço - Rev - 03	m²	591,24	224,27	280,33	165.742,30	3,02 %
1.5			FORRO					783.629,64	14,27 %
1.5.0.0.1.	1100140	CAERN	FORRO COMPOSTO POR PAINÉIS DE LÃ DE VIDRO, REVESTIDOS EM PVC MICROPERFURADO, DE *1250 X 625* MM, ESPESSURA 15 MM, INSTALADO.R_11/2020	M²	3081,67	198,48	248,10	764.562,32	13,92 %
1.5.0.0.2.	003-CAMLEM	Próprio	ACABAMENTO DO FORRO NO ENCONTRO COM PELE DE VIDRO COM PERFIL DE ALUMÍNIO ANODIZADO	M	134,4	113,50	141,87	19.067,32	0,35 %
1.6			IMPERMEABILIZAÇÃO DE LAJES (RAMPAS)					33.559,55	0,61 %
1.6.0.0.1.	4849	ORSE	Impermeabilização com vedapren branco ou similar, para lajes, 06 demãos	m²	429,92	62,45	78,06	33.559,55	0,61 %
1.7			PINTURA					69.339,85	1,26 %
1.7.1			PAREDES INTERNAS					69.339,85	1,26 %
1.7.1.0.1.	2291	ORSE	Pintura para interiores, sobre paredes ou tetos, com lixamento, aplicação de 01 demão de líquido selador, 02 demãos de massa corrida e 02 demãos de tinta pva latex convencional para interiores. Rev 03_04/2022	m²	481,93	43,65	54,56	26.294,10	0,48 %
1.7.1.0.2.	3860	ORSE	Pintura de acabamento com aplicação de 02 demãos de tinta PVA latex para interiores/exteriores - cores especiais misturadas em máquina, tons fortes (laranja, vermelho, mostarda, verde limão, etc)	m²	481,93	18,30	22,87	11.021,73	0,20 %

Victor Santos Mendonça
 Engenheiro Civil
 CREA 3275 TPAL

CÂMARA MUNICIPAL DE LUÍS EDUARDO MAGALHÃES
CNPJ: 04.214.440/0001-00



Obra
REFORMA DOS PRÉDIOS DA CÂMARA MUNICIPAL DE LUÍS EDUARDO MAGALHÃES/BA

BANCOS:	BDI:	ENCARGOS SOCIAIS
SINAPI - 04/2023 - Bahia ORSE - 03/2023 - Sergipe FDE - 01/2023 - São Paulo EMBASA - 01/2023 - Bahia	SBC - 05/2023 - Bahia SEINFRA - 027 - Ceará CAEMA - 12/2019 - Maranhão CAERN - 11/2022 - Rio Grande do Norte	25% Não Desonerado: Horista: 115,15% Mensalista: 71,22%

Orçamento Sintético

Item	Código	Banco	Descrição	Und	Quant.	Valor Unit	Valor Unit com BDI	Total	Peso (%)
1.7.1.0.3.	3858	ORSE	Pintura de acabamento com aplicação de 02 demãos de tinta PVA latex para interiores/exteriores - cores especiais misturadas em máquina, tons claros (marfim, pérola, etc) -Rev 01	m²	1445,78	17,72	22,15	32.024,02	0,58 %
1.8			ESQUADRIAS					157.554,59	2,87 %
1.8.0.0.1.	8029	ORSE	Porta em madeira lei (Ipê), lisa, semi-ôca, 80 x 210cm, com visor de vidro 6mm (60x40cm), inclusive batentes e ferragens	un	95	1.039,00	1.298,75	123.381,25	2,25 %
1.8.0.0.2.	8729	ORSE	Porta em madeira de lei, almofadada, 0.60 x 2.10 m, inclusive batente e ferragens	un	13	1.353,57	1.691,96	21.995,48	0,40 %
1.8.0.0.3.	112410	SBC	PORTA DE BOX EM ALUMINIO ANODIZADO	m²	16,2	601,38	751,72	12.177,86	0,22 %
1.9			INSTAÇÕES SANITÁRIAS					7.228,68	0,13 %
1.9.0.0.1.	1680	ORSE	Revisão de ponto de esgoto tipo 1	un	27	38,94	48,67	1.314,09	0,02 %
1.9.0.0.2.	1682	ORSE	Revisão de ponto de esgoto tipo 3 - Rev. 01	un	33	143,39	179,23	5.914,59	0,11 %
1.10			INSTALAÇÕES HIDRÁULICAS					15.449,38	0,28 %
1.10.0.0.1.	1204	ORSE	Revisão de ponto de água tipo 1	un	60	28,19	35,23	2.113,80	0,04 %
1.10.0.0.2.	1205	ORSE	Revisão de ponto de água tipo 3	un	40	167,15	208,93	8.357,20	0,15 %
1.10.0.0.3.	1200	ORSE	Ponto de água fria embutido, c/material pvc rígido soldável Ø 25mm	un	33	120,69	150,86	4.978,38	0,09 %
1.11			INSTALAÇÕES ELÉTRICAS					392.026,44	7,14 %
1.11.0.0.1.	629	ORSE	Revisão de ponto de tomada de força tipo 1	pt	300	58,53	73,16	21.948,00	0,40 %
1.11.0.0.2.	626	ORSE	Revisão de ponto de luz tipo 3, em teto ou parede	pt	231	176,24	220,30	50.889,30	0,93 %

Victor Santos Mendonça
 Engenheiro Civil
 CREA 3275 TPAL

CÂMARA MUNICIPAL DE LUÍS EDUARDO MAGALHÃES
CNPJ: 04.214.440/0001-00



Obra
REFORMA DOS PRÉDIOS DA CÂMARA MUNICIPAL DE LUÍS EDUARDO
MAGALHÃES/BA

BANCOS:	BDI:	ENCARGOS SOCIAIS
SINAPI - 04/2023 - Bahia ORSE - 03/2023 - Sergipe FDE - 01/2023 - São Paulo EMBASA - 01/2023 - Bahia	SBC - 05/2023 - Bahia SEINFRA - 027 - Ceará CAEMA - 12/2019 - Maranhão CAERN - 11/2022 - Rio Grande do Norte	25% Não Desonerado: Horista: 115,15% Mensalista: 71,22%

Orçamento Sintético

Item	Código	Banco	Descrição	Und	Quant.	Valor Unit	Valor Unit com BDI	Total	Peso (%)
1.11.0.0.3.	3298	ORSE	Ponto de tomada 2p+t, ABNT, de embutir, 10 A, com eletroduto de pvc flexível sanfonado embutido Ø 3/4", fio rígido 2,5mm² (fio 12), inclusive placa em pvc e aterramento	pt	255	218,76	273,45	69.729,75	1,27 %
1.11.0.0.4.	8244	ORSE	Ponto de tomada 2p+t, ABNT, de embutir, 10 A, com eletroduto de pvc flexível sanfonado embutido Ø 3/4", fio rígido 4,0mm² (fio 10), inclusive placa em pvc e aterramento	pt	30	242,34	302,92	9.087,60	0,17 %
1.11.0.0.5.	09.09.048	FDE	IL-95 LUMINÁRIA LED QUADRADA DE EMBUTIR COM DIFUSOR TRANSLÚCIDO <= 40W - nicho 620x620 mm	UN	231	429,47	536,83	124.007,73	2,26 %
1.11.0.0.6.	9041	ORSE	Dispositivo de proteção contra surto de tensão DPS 60kA - 275v	un	2	89,98	112,47	224,94	0,00 %
1.11.0.0.7.	9969	ORSE	Disjuntor tetrapolar DR 125 A, tipo AC, corrente nominal residual 30mA, ref.: Siemens 5SM3-3450 ou similar	un	2	1.463,38	1.829,22	3.658,44	0,07 %
1.11.0.0.8.	7996	ORSE	Disjuntor bipolar DR 25 A - Dispositivo residual diferencial, tipo AC, 30MA, ref.5SM1 312-OMB, Siemens ou similar	un	24	166,65	208,31	4.999,44	0,09 %
1.11.0.0.9.	3797	ORSE	Cabo de cobre flexível isolado, seção 2,5mm², 450/ 750v / 70°C	m	2000	7,50	9,37	18.740,00	0,34 %
1.11.0.0.10.	3798	ORSE	Cabo de cobre flexível isolado, seção 4mm², 450/ 750v / 70°C	m	1000	8,85	11,06	11.060,00	0,20 %
1.11.0.0.11.	3799	ORSE	Cabo de cobre flexível isolado, seção 6mm², 450/ 750v / 70°C	m	1000	10,34	12,92	12.920,00	0,24 %
1.11.0.0.12.	404	ORSE	Cabo de cobre isolado pvc rígido unipolar seção 16mm², 450/ 750v / 70°C	m	400	21,03	26,28	10.512,00	0,19 %
1.11.0.0.13.	406	ORSE	Cabo de cobre isolado pvc rígido unipolar seção 35mm², 0,6/ 1kv/ 70°	m	400	40,03	50,03	20.012,00	0,36 %
1.11.0.0.14.	11374	ORSE	Quadro geral de distribuição de emQuadro geral de distribuição de embutir, com barramento, em chapa galvaniz., medindo:1400x800x250cm, exclusive disjuntores	un	4	6.242,17	7.802,71	31.210,84	0,57 %
1.11.0.0.15.	10315	ORSE	Disjuntor termomagnético monopolar 32 A, padrão DIN (Europeu - linha branca)	un	30	21,78	27,22	816,60	0,01 %

Victor Santos Mendonça
 Engenheiro Civil
 CREA 3275 TPAL

CÂMARA MUNICIPAL DE LUÍS EDUARDO MAGALHÃES
CNPJ: 04.214.440/0001-00



Obra
REFORMA DOS PRÉDIOS DA CÂMARA MUNICIPAL DE LUÍS EDUARDO
MAGALHÃES/BA

BANCOS:	BDI:	ENCARGOS SOCIAIS
SINAPI - 04/2023 - Bahia ORSE - 03/2023 - Sergipe FDE - 01/2023 - São Paulo EMBASA - 01/2023 - Bahia	SBC - 05/2023 - Bahia SEINFRA - 027 - Ceará CAEMA - 12/2019 - Maranhão CAERN - 11/2022 - Rio Grande do Norte	25% Não Desonerado: Horista: 115,15% Mensalista: 71,22%

Orçamento Sintético

Item	Código	Banco	Descrição	Und	Quant.	Valor Unit	Valor Unit com BDI	Total	Peso (%)
1.11.0.0.16.	8633	ORSE	Disjuntor termomagnetico monopolar 10 A, padrão DIN (linha branca) curva de disparo B, corrente de interrupção 5KA, ref.: Siemens 5 SX1 ou similar.	un	40	18,58	23,22	928,80	0,02 %
1.11.0.0.17.	8635	ORSE	Disjuntor termomagnetico monopolar 16 A, padrão DIN (linha branca) curva de disparo B, corrente de interrupção 5KA, ref.: Siemens 5 SX1 ou similar.	un	20	18,58	23,22	464,40	0,01 %
1.11.0.0.18.	8417	ORSE	Disjuntor termomagnetico monopolar 20 A, padrão DIN (Europeu - linha branca), curva C, corrente 5KA	un	30	21,78	27,22	816,60	0,01 %
1.12			PONTO DE LÓGICA					165.979,50	3,02 %
1.12.0.0.1.	8263	ORSE	Ponto de caixa seca p/ lógica, c/ eletroduto pvc rígido embutido Ø 1"	un	255	520,72	650,90	165.979,50	3,02 %
1.13			PREVENÇÃO E COMBATE A INCÊNDIO					932.030,94	16,97 %
1.13.1			REDE DE HIDRANTES					136.250,48	2,48 %
1.13.1.0.1.	11894	ORSE	Hidrante de recalque incluindo caixa em alvenaria de tijolos maciços esp. = 0,12m, dim. int. = 0.40 x 0.60 x 0.35m, com tampa em ferro fundido 0,40 x 0,60 e fundo com brita	un	6	961,68	1.202,10	7.212,60	0,13 %
1.13.1.0.2.	101912	SINAPI	ABRIGO PARA HIDRANTE, 75X45X17CM, COM REGISTRO GLOBO ANGULAR 45 GRAUS 2 1/2", ADAPTADOR STORZ 2 1/2", MANGUEIRA DE INCÊNDIO 15M 2 1/2" E ESGUICHO EM LATÃO 2 1/2" - FORNECIMENTO E INSTALAÇÃO. AF_10/2020	UN	6	2.209,82	2.762,27	16.573,62	0,30 %
1.13.1.0.3.	00021034	SINAPI	MANGUEIRA DE INCENDIO, TIPO 2, DE 2 1/2", COMPRIMENTO = 15 M, TECIDO EM FIO DE POLIESTER E TUBO INTERNO EM BORRACHA SINTETICA, COM UNIOES ENGATE RAPIDO	UN	12	784,13	980,16	11.761,92	0,21 %
1.13.1.0.4.	13002	ORSE	Motobomba Centro Monoestágio P/ incêndio Serie SH Modelo BPI-22 R, 3600, 13,0 CV motor combust. Trifásica. Schneider ou similar	un	2	15.783,12	19.728,90	39.457,80	0,72 %
1.13.1.0.5.	11100	ORSE	Bomba Thebe mod TH 65-160, 30cv, c/motor elétrico, sucção 4" e recalque d=2 1/2" (incendio)	un	2	21.202,93	26.503,66	53.007,32	0,96 %

Victor Santos Mendonça
 Engenheiro Civil
 CREA 3275 TPAL

CÂMARA MUNICIPAL DE LUÍS EDUARDO MAGALHÃES
CNPJ: 04.214.440/0001-00



Obra
REFORMA DOS PRÉDIOS DA CÂMARA MUNICIPAL DE LUÍS EDUARDO
MAGALHÃES/BA

BANCOS:	BDI:	ENCARGOS SOCIAIS
SINAPI - 04/2023 - Bahia ORSE - 03/2023 - Sergipe FDE - 01/2023 - São Paulo EMBASA - 01/2023 - Bahia	SBC - 05/2023 - Bahia SEINFRA - 027 - Ceará CAEMA - 12/2019 - Maranhão CAERN - 11/2022 - Rio Grande do Norte	25% Não Desonerado: Horista: 115,15% Mensalista: 71,22%

Orçamento Sintético

Item	Código	Banco	Descrição	Und	Quant.	Valor Unit	Valor Unit com BDI	Total	Peso (%)
1.13.1.0.6.	92361	SINAPI	TUBO DE AÇO PRETO SEM COSTURA, CONEXÃO SOLDADA, DN 50 (2"), INSTALADO EM REDE DE ALIMENTAÇÃO PARA HIDRANTE - FORNECIMENTO E INSTALAÇÃO. AF_10/2020	M	26,1	143,06	178,82	4.667,20	0,08 %
1.13.1.0.7.	8023	ORSE	Registro globo angular 45º para hidrante, d=2 1/2", incluso tampão com corrente	un	2	342,26	427,82	855,64	0,02 %
1.13.1.0.8.	99624	SINAPI	VÁLVULA DE RETENÇÃO HORIZONTAL, DE BRONZE, ROSCÁVEL, 2 1/2" - FORNECIMENTO E INSTALAÇÃO. AF_08/2021	UN	2	518,09	647,61	1.295,22	0,02 %
1.13.1.0.9.	9670	ORSE	Fornecimento e instalação de pressostato 0 a 10 kgf/cm2	un	2	207,53	259,41	518,82	0,01 %
1.13.1.0.10.	7859	ORSE	Manômetro 0 a 10 Kgf/cm2, d=100mm, conexão 1/2" BSP - fornecimento e instalação	un	2	360,14	450,17	900,34	0,02 %
1.13.2			PORTAS CORTA FOGO					65.747,76	1,20 %
1.13.2.0.1.	12098	ORSE	Porta corta fogo, de abrir, 02 folhas, em chapa de aço galvanizado nº24, batente em chapa nº18, classe 90, isolante em manta cerâmica incombustível e=5cm, dobradiças tipo helicoidal em aço 1010/1020, e fechadura reversível sem chave	m²	80,39	654,29	817,86	65.747,76	1,20 %
1.13.3			SINALIZAÇÃO E AVISOS					88.662,96	1,61 %
1.13.3.0.1.	12018	ORSE	Detector de fumaça óptico endereçável, modelo VRE-F, marca VERIN ou similar	un	86	236,22	295,27	25.393,22	0,46 %
1.13.3.0.2.	12312	ORSE	Luminária de emergência, tipo balizamento, com autonomia de 3h, modelo LED 3000 lumens, SEGURIMAX ou similarr	un	60	280,78	350,97	21.058,20	0,38 %
1.13.3.0.3.	11820	ORSE	Central de alarme endereçável de incendio com sistema p/ até 250 dispositivos, marcal Verin ou similar, Modelo VRE-250 c/ bateria de 12V e 7Amperes	un	2	5.820,41	7.275,51	14.551,02	0,26 %
1.13.3.0.4.	11853	ORSE	Placa de sinalizacao de seguranca contra incendio, fotoluminescente, retangular, *20 x 40* cm, em pvc *2* mm anti-chamas (simbolos, cores e pictogramas conforme nbr 13434)	Un	72	27,96	34,95	2.516,40	0,05 %

Victor Santos Mendonça
 Engenheiro Civil
 CREA 3275 TPAL

CÂMARA MUNICIPAL DE LUÍS EDUARDO MAGALHÃES
CNPJ: 04.214.440/0001-00



Obra
REFORMA DOS PRÉDIOS DA CÂMARA MUNICIPAL DE LUÍS EDUARDO
MAGALHÃES/BA

BANCOS:

SINAPI - 04/2023 - Bahia
ORSE - 03/2023 - Sergipe
FDE - 01/2023 - São Paulo
EMBASA - 01/2023 - Bahia

BDI:

25%

SBC - 05/2023 - Bahia
SEINFRA - 027 - Ceará
CAEMA - 12/2019 - Maranhão
CAERN - 11/2022 - Rio Grande do Norte

ENCARGOS SOCIAIS

Não Desonerado:
Horista: 115,15%
Mensalista: 71,22%

Orçamento Sintético

Item	Código	Banco	Descrição	Und	Quant.	Valor Unit	Valor Unit com BDI	Total	Peso (%)
1.13.3.0.5.	104475	SINAPI	COMPOSIÇÃO PARAMÉTRICA DE PONTO ELÉTRICO DE TOMADA DE USO GERAL 2P+T (10A/250V) EM EDIFÍCIO RESIDENCIAL COM ELETRODUTO EMBUTIDO EM RASGOS NAS PAREDES, INCLUSO TOMADA, ELETRODUTO, CABO, RASGO, QUEBRA E CHUMBAMENTO. AF_11/2022	UN	146	137,78	172,22	25.144,12	0,46 %
1.13.4			EXTINTORES DE INCÊNDIO					12.368,10	0,23 %
1.13.4.0.1.	9221	ORSE	Extintor de pó químico ABC, capacidade 8 kg, alcance médio do jato 5m , tempo de descarga 12s, NBR9443, 9444, 10721	un	30	313,44	391,80	11.754,00	0,21 %
1.13.4.0.2.	12888	ORSE	Placa de sinalizacao, fotoluminescente, em pvc , com logotipo "Extintor de incêndio portátil"- Placa E5	un	30	16,38	20,47	614,10	0,01 %
1.13.5			COMPARTIMENTAÇÃO HORIZONTAL E VERTICAL					629.001,64	11,45 %
1.13.5.1			HORIZONTAL					197.560,58	3,60 %
1.13.5.1.1	001- CAMLEM	Próprio	APLICAÇÃO DE LÃ DE ROCHA EM PELE DE VIDRO EM COMPARTIÇÃO HORIZONTAL E VERTICALCOM PINTURA ELASTOMÉRICA (DUAS DEMÃOS) NAS DUAS FACES, RENDIMENTO DE 5M2/LITRO/DEMÃO - COM FRETE (SEÇÃO 0,15*0,10)	m³	12,53	5.081,82	6.352,27	79.593,94	1,45 %
1.13.5.1.2	004- CAMLEM	Próprio	ANTEPARO VERTICAL EM PLACA DE GESSO ACARTONADO, H=90CM, COM PEITORIL EM GRANITO ENCAIXADO EM PERFIL DE ALUMÍNIO NA PELE DE VIDRO	M	294,35	320,62	400,77	117.966,64	2,15 %
1.13.5.2			VERTICAL					431.441,06	7,85 %
1.13.5.2.1	001- CAMLEM	Próprio	APLICAÇÃO DE LÃ DE ROCHA EM PELE DE VIDRO EM COMPARTIÇÃO HORIZONTAL E VERTICALCOM PINTURA ELASTOMÉRICA (DUAS DEMÃOS) NAS DUAS FACES, RENDIMENTO DE 5M2/LITRO/DEMÃO - COM FRETE (SEÇÃO 0,15*0,10)	m³	13,44	5.081,82	6.352,27	85.374,50	1,55 %
1.13.5.2.2	002- CAMLEM	Próprio	ACABAMENTO EM GRANITO DAS COMPARTIMENTAÇÕES VERTICAIS, ENCAIXADAS EM PERFIS DE ALUMÍNIO "U" FIXADAS COM SILICONE ESTRUTURAL 3M	M	672	411,99	514,98	346.066,56	6,30 %
1.14			LOUÇAS E METAIS					204.416,16	3,72 %

Victor Santos Mendonça
 Engenheiro Civil
 CREA 3275 TPAL

CÂMARA MUNICIPAL DE LUÍS EDUARDO MAGALHÃES
CNPJ: 04.214.440/0001-00



Obra
REFORMA DOS PRÉDIOS DA CÂMARA MUNICIPAL DE LUÍS EDUARDO
MAGALHÃES/BA

BANCOS:	BDI:	ENCARGOS SOCIAIS
SINAPI - 04/2023 - Bahia ORSE - 03/2023 - Sergipe FDE - 01/2023 - São Paulo EMBASA - 01/2023 - Bahia	SBC - 05/2023 - Bahia SEINFRA - 027 - Ceará CAEMA - 12/2019 - Maranhão CAERN - 11/2022 - Rio Grande do Norte	25% Não Desonerado: Horista: 115,15% Mensalista: 71,22%

Orçamento Sintético

Item	Código	Banco	Descrição	Und	Quant.	Valor Unit	Valor Unit com BDI	Total	Peso (%)
1.14.0.0.1.	12099	ORSE	Vaso sanitário com caixa de descarga acoplada, linha vogue plus conforto, sem abertura frontal P.515.17, DECA ou similar	un	33	2.434,81	3.043,51	100.435,83	1,83 %
1.14.0.0.2.	2086	ORSE	Cuba de louça de embutir (oval ou circular) inclusive sifão cromado, válvula cromada para pia e engate cromado	un	26	386,78	483,47	12.570,22	0,23 %
1.14.0.0.3.	4428	ORSE	Cuba de aço inox 304, dimensões 80 x 50 x 30cm, e=0,8mm, com válvula cromada, sifão cromado (deca ref c1680), torneira cromada (deca linha c40 ref 1159) e engate de plástico ou similares - Rev 03	un	1	2.174,39	2.717,98	2.717,98	0,05 %
1.14.0.0.4.	100854	SINAPI	TORNEIRA CROMADA DE MESA PARA LAVATÓRIO COM SENSOR DE PRESENÇA. AF_01/2020	UN	26	1.721,34	2.151,67	55.943,42	1,02 %
1.14.0.0.5.	9503	ORSE	Ducha higiênica com registro, linha Dream, ref. 1984.C87.ACT.CR, da DECA ou similar	un	33	761,77	952,21	31.422,93	0,57 %
1.14.0.0.6.	9701	ORSE	Torneira cromada de mesa, com filtro, para pia de cozinha, ref.1140 - Twin, Deca ou similar	un	1	1.060,63	1.325,78	1.325,78	0,02 %
1.15			COBERTURA					1.117.191,95	20,34 %
1.15.1			SERVIÇOS PRELIMINARES					20.039,19	0,36 %
1.15.1.1			RETIRADAS E DEMOLIÇÕES					9.481,53	0,17 %
1.15.1.1.1.	97647	SINAPI	REMOÇÃO DE TELHAS, DE FIBROCIMENTO, METÁLICA E CERÂMICA, DE FORMA MANUAL, SEM REAPROVEITAMENTO. AF_12/2017	m²	888,16	3,55	4,43	3.934,54	0,07 %
1.15.1.1.2.	43	ORSE	Retirada de calha	m	192,72	10,01	12,51	2.410,92	0,04 %
1.15.1.1.3.	12202	ORSE	Demolição/remoção de rufo de alumínio ou similar	m	247,42	4,16	5,20	1.286,58	0,02 %
1.15.1.1.4.	97650	SINAPI	REMOÇÃO DE TRAMA DE MADEIRA PARA COBERTURA, DE FORMA MANUAL, SEM REAPROVEITAMENTO. AF_12/2017	m²	177,64	7,64	9,55	1.696,46	0,03 %
1.15.1.1.5.	26	ORSE	Coleta e carga manuais de entulho	m³	2,31	16,70	20,87	48,20	0,00 %

Victor Santos Mendonça
 Engenheiro Civil
 CREA 3275 TPAL

CÂMARA MUNICIPAL DE LUÍS EDUARDO MAGALHÃES
CNPJ: 04.214.440/0001-00



Obra
REFORMA DOS PRÉDIOS DA CÂMARA MUNICIPAL DE LUÍS EDUARDO
MAGALHÃES/BA

BANCOS:	BDI:	ENCARGOS SOCIAIS
SINAPI - 04/2023 - Bahia ORSE - 03/2023 - Sergipe FDE - 01/2023 - São Paulo EMBASA - 01/2023 - Bahia	SBC - 05/2023 - Bahia SEINFRA - 027 - Ceará CAEMA - 12/2019 - Maranhão CAERN - 11/2022 - Rio Grande do Norte	25% Não Desonerado: Horista: 115,15% Mensalista: 71,22%

Orçamento Sintético

Item	Código	Banco	Descrição	Und	Quant.	Valor Unit	Valor Unit com BDI	Total	Peso (%)
1.15.1.1.6.	100981	SINAPI	CARGA, MANOBRA E DESCARGA DE ENTULHO EM CAMINHÃO BASCULANTE 6 M³ - CARGA COM ESCAVADEIRA HIDRÁULICA (CAÇAMBA DE 0,80 M³ / 111 HP) E DESCARGA LIVRE (UNIDADE: M3). AF_07/2020	m³	2,31	8,96	11,20	25,87	0,00 %
1.15.1.1.7.	97914	SINAPI	TRANSPORTE COM CAMINHÃO BASCULANTE DE 6 M³, EM VIA URBANA PAVIMENTADA, DMT ATÉ 30 KM (UNIDADE: M3XKM). AF_07/2020	M3XKM	23,09	2,74	3,42	78,96	0,00 %
1.15.1.2			CONSERTOS INICIAIS					10.557,66	0,19 %
1.15.1.2.1	98546	SINAPI	IMPERMEABILIZAÇÃO DE SUPERFÍCIE COM MANTA ASFÁLTICA, UMA CAMADA, INCLUSIVE APLICAÇÃO DE PRIMER ASFÁLTICO, E=3MM. AF_06/2018	m²	30	113,75	142,18	4.265,40	0,08 %
1.15.1.2.2	94210	SINAPI	TELHAMENTO COM TELHA ONDULADA DE FIBROCIMENTO E = 6 MM, COM RECOBRIMENTO LATERAL DE 1 1/4 DE ONDA PARA TELHADO COM INCLINAÇÃO MÁXIMA DE 10°, COM ATÉ 2 ÁGUAS, INCLUSO IÇAMENTO. AF_07/2019	m²	60	54,21	67,76	4.065,60	0,07 %
1.15.1.2.3	8456	ORSE	Fornecimento e aplicação de selante p/calhas e rufos, tipo selacalha (veda calha), cor alumínio, ref: Vedacit ou similar	m	102	17,47	21,83	2.226,66	0,04 %
1.15.2			COBERTURA					254.341,64	4,63 %
1.15.2.0.1.	92544	SINAPI	TRAMA DE MADEIRA COMPOSTA POR TERÇAS PARA TELHADOS DE ATÉ 2 ÁGUAS PARA TELHA ESTRUTURAL DE FIBROCIMENTO, INCLUSO TRANSPORTE VERTICAL. AF_07/2019	m²	177,64	18,83	23,53	4.179,86	0,08 %
1.15.2.0.2.	251	ORSE	Cumeeira normal em fibrocimento para telha de 8mm	m	121,74	139,51	174,38	21.229,02	0,39 %
1.15.2.0.3.	8268	ORSE	Calha em chapa de aço galvanizado nº 26, desenvolvimento 74 cm (fundo=22 cm, laterais=15 e 22 cm, bordas=3 e 12cm)	m	192,72	160,77	200,96	38.729,01	0,71 %
1.15.2.0.4.	94231	SINAPI	RUFO EM CHAPA DE AÇO GALVANIZADO NÚMERO 24, CORTE DE 25 CM, INCLUSO TRANSPORTE VERTICAL. AF_07/2019	M	247,42	52,63	65,78	16.275,28	0,30 %
1.15.2.0.5.	10029	ORSE	Impermeabilização c/ manta asfáltica aluminizada 3mm, estruturada com não-tecido de poliéster, inclusive aplicação de 1 demão de primer	m²	98,97	115,46	144,32	14.283,35	0,26 %

Victor Santos Mendonça
 Engenheiro Civil
 CREA 3275 TPAL

CÂMARA MUNICIPAL DE LUÍS EDUARDO MAGALHÃES
CNPJ: 04.214.440/0001-00



Obra
REFORMA DOS PRÉDIOS DA CÂMARA MUNICIPAL DE LUÍS EDUARDO
MAGALHÃES/BA

BANCOS:

SINAPI - 04/2023 - Bahia
ORSE - 03/2023 - Sergipe
FDE - 01/2023 - São Paulo
EMBASA - 01/2023 - Bahia

BDI:

25%

SBC - 05/2023 - Bahia
SEINFRA - 027 - Ceará
CAEMA - 12/2019 - Maranhão
CAERN - 11/2022 - Rio Grande do Norte

ENCARGOS SOCIAIS

Não Desonerado:
Horista: 115,15%
Mensalista: 71,22%

Orçamento Sintético

Item	Código	Banco	Descrição	Und	Quant.	Valor Unit	Valor Unit com BDI	Total	Peso (%)
1.15.2.0.6.	93287	SINAPI	GUINDASTE HIDRÁULICO AUTOPROPELIDO, COM LANÇA TELESCÓPICA 40 M, CAPACIDADE MÁXIMA 60 T, POTÊNCIA 260 KW - CHP DIURNO. AF_03/2016	CHP	32	327,03	408,78	13.080,96	0,24 %
1.15.2.0.7.	005-CAMLEM	Próprio	TELHAMENTO COM TELHA ESTRUTURAL DE FIBROCIMENTO E= 8 MM, COM ATÉ 2 ÁGUAS, EXCLUSO IÇAMENTO. AF_07/2019_PS	m²	888,16	132,02	165,02	146.564,16	2,67 %
1.15.3			CONDUTOS HORIZONTAIS E VERTICAIS					22.975,44	0,42 %
1.15.3.0.1.	6337	ORSE	Fornecimento de tubo de pvc p/rede coletora esgoto, JEI, PB, dn = 200mm (Vinilfort - Tigre ou similar)	m	104	134,46	168,07	17.479,28	0,32 %
1.15.3.0.2.	7391	ORSE	Curva 90° longa pvc rigido p/esgoto, d= 200mm un	un	8	499,90	624,87	4.998,96	0,09 %
1.15.3.0.3.	7371	ORSE	Ralo hemisférico em fº fº, tipo abacaxi Ø 150mm Un	Un	8	49,72	62,15	497,20	0,01 %
1.15.4			IMPERMEABILIZAÇÃO DAS LAJES					425.308,99	7,74 %
1.15.4.0.1.	160610	SBC	MANTA ASFALTICA DE ALUMINIO CIPLAK 3MM	m²	957,86	327,57	409,46	392.205,35	7,14 %
1.15.4.0.2.	2180	ORSE	Regularização de base para revest. de pisos com arg. traço t4, esp. média = 2,5cm	m²	957,86	27,65	34,56	33.103,64	0,60 %
1.15.5			REMOÇÃO E REINSTALAÇÃO DE CONDICIONADORES DE AR					258.966,63	4,71 %
1.15.5.0.1.	022325	SBC	RETIRADA APARELHO AR CONDICIONADO DE JANELA	UN	117	100,18	125,22	14.650,74	0,27 %
1.15.5.0.2.	C3734	SEINFRA	REMANEJAMENTO DE CONDENSADORES DE MINICENTRAIS DE AR CONDICIONADO, INCLUSIVE PONTO DE FORÇA E RECARGA DE GAS	UN	117	1.352,33	1.690,41	197.777,97	3,60 %
1.15.5.0.3.	104481	SINAPI	COMPOSIÇÃO PARAMÉTRICA DE PONTO ELÉTRICO DE TOMADA PARA CHUVEIRO (20A/250V) EM EDIFÍCIO RESIDENCIAL COM ELETRODUTO EMBUTIDO EM RASGOS NAS PAREDES, INCLUSO TOMADA, ELETRODUTO, CABO, RASGO, QUEBRA E CHUMBAMENTO. AF_11/2022	UN	117	318,21	397,76	46.537,92	0,85 %
1.15.6			PLATAFORMA DE ACESSO AS COBERTURAS					66.982,30	1,22 %

Victor Santos Mendonça
Victor Santos Mendonça
Engenheiro Civil
CREA 3275 TPAL

CÂMARA MUNICIPAL DE LUÍS EDUARDO MAGALHÃES
CNPJ: 04.214.440/0001-00



Obra
REFORMA DOS PRÉDIOS DA CÂMARA MUNICIPAL DE LUÍS EDUARDO MAGALHÃES/BA

BANCOS:	BDI:	ENCARGOS SOCIAIS
SINAPI - 04/2023 - Bahia ORSE - 03/2023 - Sergipe FDE - 01/2023 - São Paulo EMBASA - 01/2023 - Bahia	SBC - 05/2023 - Bahia SEINFRA - 027 - Ceará CAEMA - 12/2019 - Maranhão CAERN - 11/2022 - Rio Grande do Norte	25% Não Desonerado: Horista: 115,15% Mensalista: 71,22%

Orçamento Sintético

Item	Código	Banco	Descrição	Und	Quant.	Valor Unit	Valor Unit com BDI	Total	Peso (%)
1.15.6.0.1.	227	ORSE	Remoção de estrutura metálica chumbada em concreto (alambrado, guarda-corpo)	m²	90,04	50,10	62,62	5.638,30	0,10 %
1.15.6.0.2.	12373	ORSE	Estrutura metálica em aço p/ Mezaninos e Plataformas, vão livre até 6,00m, Chapa Xadrez 1/4", área superior a 50 m2, sobrecarga 700 kg/m2, pintura 01 demão de epoxi fundo óxido de ferro + 02 demãos de esmalte epoxi branco. Rev 03_03/2022	m²	36	1.217,86	1.522,32	54.803,52	1,00 %
1.15.6.0.3.	93287	SINAPI	GUINDASTE HIDRÁULICO AUTOPROPELIDO, COM LANÇA TELESCÓPICA 40 M, CAPACIDADE MÁXIMA 60 T, POTÊNCIA 260 KW - CHP DIURNO. AF_03/2016	CHP	16	327,03	408,78	6.540,48	0,12 %
1.15.7			RECUPERAÇÃO ESTRUTURAL - RESERVATÓRIOS DE ÁGUA					62.604,05	1,14 %
1.15.7.1			RECUPERAÇÃO ESTRUTURAL - RESERVATÓRIOS DE ÁGUA					62.604,05	1,14 %
1.15.7.1.1.	92771	SINAPI	ARMAÇÃO DE LAJE DE ESTRUTURA CONVENCIONAL DE CONCRETO ARMADO UTILIZANDO AÇO CA-50 DE 10,0 MM - MONTAGEM. AF_06/2022	KG	307	12,22	15,27	4.687,89	0,09 %
1.15.7.1.2.	4849	ORSE	Impermeabilização com vedapren branco ou similar, para lajes, 06 demãos	m²	116,36	62,45	78,06	9.083,06	0,17 %
1.15.7.1.3.	C4740	SEINFRA	RECUPERAÇÃO CONCRETO, S/REFORÇO RECONSTITUIÇÃO C/ ARGAMASSA POLIMÉRICA ESP.=25MM	m²	51,18	348,50	435,62	22.295,03	0,41 %
1.15.7.1.4.	C4741	SEINFRA	RECUPERAÇÃO CONCRETO, SÓ REFORÇO DA ARMADURA	m²	51,18	313,86	392,32	20.078,93	0,37 %
1.15.7.1.5.	8953	ORSE	Impermeabilização com argamassa polimerica (3 demãos) tipo Denvertec 100 e aplicação de tela de poliester resinada, malha 2x2mm, ref: Denvertela Poliester R ou similar	m²	116,36	44,41	55,51	6.459,14	0,12 %
1.15.8			RECUPERAÇÃO DE PORTÕES E ESCADAS DE ACESSO AOS RESERVATÓRIOS DE ÁGUA					1.572,48	0,03 %
1.15.8.0.1.	88315	SINAPI	SERRALHEIRO COM ENCARGOS COMPLEMENTARES	H	24	30,38	37,97	911,28	0,02 %
1.15.8.0.2.	88251	SINAPI	AUXILIAR DE SERRALHEIRO COM ENCARGOS COMPLEMENTARES	H	24	22,04	27,55	661,20	0,01 %
1.15.9			PINTURA EXTERNA					4.401,23	0,08 %

Victor Santos Mendonça
 Engenheiro Civil
 CREA 3275 TPAL

CÂMARA MUNICIPAL DE LUÍS EDUARDO MAGALHÃES
CNPJ: 04.214.440/0001-00



Obra
REFORMA DOS PRÉDIOS DA CÂMARA MUNICIPAL DE LUÍS EDUARDO
MAGALHÃES/BA

BANCOS:

SINAPI - 04/2023 - Bahia
 ORSE - 03/2023 - Sergipe
 FDE - 01/2023 - São Paulo
 EMBASA - 01/2023 - Bahia

BDI:

25%

SBC - 05/2023 - Bahia
 SEINFRA - 027 - Ceará
 CAEMA - 12/2019 - Maranhão
 CAERN - 11/2022 - Rio Grande do Norte

ENCARGOS SOCIAIS

Não Desonerado:
 Horista: 115,15%
 Mensalista: 71,22%

Orçamento Sintético

Item	Código	Banco	Descrição	Und	Quant.	Valor Unit	Valor Unit com BDI	Total	Peso (%)
1.15.9.0.1.	88420	SINAPI	APLICAÇÃO MANUAL DE PINTURA COM TINTA TEXTURIZADA ACRÍLICA EM SUPERFÍCIES EXTERNAS DE SACADA DE EDIFÍCIOS DE MÚLTIPLOS PAVIMENTOS, UMA COR. AF_06/2014	m²	101,4	22,67	28,33	2.872,66	0,05 %
1.15.9.0.2.	88413	SINAPI	APLICAÇÃO MANUAL DE FUNDO SELADOR ACRÍLICO EM SUPERFÍCIES EXTERNAS DE SACADA DE EDIFÍCIOS DE MÚLTIPLOS PAVIMENTOS. AF_06/2014	m²	101,4	5,06	6,32	640,84	0,01 %
1.15.9.0.3.	97063	SINAPI	MONTAGEM E DESMONTAGEM DE ANDAIME MODULAR FACHADEIRO, COM PISO METÁLICO, PARA EDIFICAÇÕES COM MÚLTIPLOS PAVIMENTOS (EXCLUSIVE ANDAIME E LIMPEZA). AF_11/2017	m²	46,6	15,24	19,05	887,73	0,02 %
1.16			SERVIÇOS COMPLEMENTARES					27.243,44	0,50 %
1.16.0.0.2.	10710	ORSE	Plotagem de adesivo vinil em letreiro (c/aplicação)	m²	152,13	143,27	179,08	27.243,44	0,50 %
1.17			BRISE METÁLICO (ESTRUTURA ALOJAMENTO DAS CONDENSADORA DE APARELHOS DE AR CONDICIONADOS)					122.678,40	2,23 %
1.17.0.0.1.	12183	ORSE	Brise metálico Hunter Douglas ref. Miniware # 103 cor prata ou similar, com estrutura e montagem, exclusive Andaimos ou plataforma	m²	163,8	480,00	600,00	98.280,00	1,79 %
1.17.0.0.2.	89272	SINAPI	GUINDASTE HIDRÁULICO AUTOPROPELIDO, COM LANÇA TELESCÓPICA 28,80 M, CAPACIDADE MÁXIMA 30 T, POTÊNCIA 97 KW, TRAÇÃO 4 X 4 - CHP DIURNO. AF_11/2014	CHP	96	203,32	254,15	24.398,40	0,44 %
1.18			SERVIÇOS FINAIS					21.841,61	0,40 %
1.18.0.0.1.	2450	ORSE	Limpeza geral	m²	4039,53	2,30	2,87	11.593,45	0,21 %

Victor Santos Mendonça
 Engenheiro Civil
 CREA 3275 TPAL

CÂMARA MUNICIPAL DE LUÍS EDUARDO MAGALHÃES
CNPJ: 04.214.440/0001-00



Obra
REFORMA DOS PRÉDIOS DA CÂMARA MUNICIPAL DE LUÍS EDUARDO
MAGALHÃES/BA

BANCOS:

SINAPI - 04/2023 - Bahia
ORSE - 03/2023 - Sergipe
FDE - 01/2023 - São Paulo
EMBASA - 01/2023 - Bahia

SBC - 05/2023 - Bahia
SEINFRA - 027 - Ceará
CAEMA - 12/2019 - Maranhão
CAERN - 11/2022 - Rio Grande do Norte

BDI:

25%

ENCARGOS SOCIAIS

Não Desonerado:
Horista: 115,15%
Mensalista: 71,22%

Orçamento Sintético

Item	Código	Banco	Descrição	Und	Quant.	Valor Unit	Valor Unit com BDI	Total	Peso (%)
1.18.0.0.2.	12601	ORSE	Placa de inauguração em alumínio composto preto, 150x100cm, esp=4mm, (ACM constit. de 02 chapas sólidas de alumínio c/ núcleo central em polietileno), c/ pintura coilcoating PVDF KYNAR 500, texto gravado a laser, acab em verniz autom., mold alumínio Placa de inauguração 150x100cm em alumínio composto preto, esp=4mm, (ACM constit. de 02 chapas sólidas de alumínio c/ núcleo central em polietileno), c/ pintura coilcoating PVDF KYNAR 500, texto gravado a laser, acab em verniz autom., mold alumínio un	un	1	8.198,53	10.248,16	10.248,16	0,19 %
2			ADM LOCAL					733.078,36	13,35 %
2.1			EQUIPE TÉCNICA					733.078,36	13,35 %
2.1.0.0.1.	93565	SINAPI	ENGENHEIRO CIVIL DE OBRA JUNIOR COM ENCARGOS COMPLEMENTARES	MES	12	19.536,37	24.420,46	293.045,52	5,33 %
2.1.0.0.2.	94295	SINAPI	MESTRE DE OBRAS COM ENCARGOS COMPLEMENTARES	MES	12	8.790,89	10.988,61	131.863,32	2,40 %
2.1.0.0.3.	93572	SINAPI	ENCARREGADO GERAL DE OBRAS COM ENCARGOS COMPLEMENTARES	MES	12	6.446,14	8.057,67	96.692,04	1,76 %
2.1.0.0.4.	100321	SINAPI	TÉCNICO EM SEGURANÇA DO TRABALHO COM ENCARGOS COMPLEMENTARES	MES	12	7.540,19	9.425,23	113.102,76	2,06 %
2.1.0.0.5.	91677	SINAPI	ENGENHEIRO ELETRICISTA COM ENCARGOS COMPLEMENTARES	H	572	113,73	142,16	81.315,52	1,48 %
2.1.0.0.6.	91677	SINAPI	ENGENHEIRO MECÂNICO COM ENCARGOS COMPLEMENTARES	H	120	113,73	142,16	17.059,20	0,31 %
3			PROJETOS					47.586,48	0,87 %
3.1	000062	SBC	PROJETO DE INSTALACAO ELETRICA EDIFICACAO	m²	1436,79	15,00	18,75	26.939,81	0,49 %
3.2	000055	SBC	PROJETO DE INSTALACAO INCENDIO	m²	1436,79	11,50	14,37	20.646,67	0,38 %
4			CUSTOS COMPLEMENTARES - ATENDIMENTO NR'S E CCT					81.908,98	1,49 %

Victor Santos Mendonça
Victor Santos Mendonça
Engenheiro Civil
CREA 3275 TPAL

CÂMARA MUNICIPAL DE LUÍS EDUARDO MAGALHÃES
CNPJ: 04.214.440/0001-00



Obra
REFORMA DOS PRÉDIOS DA CÂMARA MUNICIPAL DE LUÍS EDUARDO
MAGALHÃES/BA

BANCOS:	BDI:	ENCARGOS SOCIAIS
SINAPI - 04/2023 - Bahia ORSE - 03/2023 - Sergipe FDE - 01/2023 - São Paulo EMBASA - 01/2023 - Bahia	SBC - 05/2023 - Bahia 25% SEINFRA - 027 - Ceará CAEMA - 12/2019 - Maranhão CAERN - 11/2022 - Rio Grande do Norte	Não Desonerado: Horista: 115,15% Mensalista: 71,22%

Orçamento Sintético

Item	Código	Banco	Descrição	Und	Quant.	Valor Unit	Valor Unit com BDI	Total	Peso (%)
4.1	10761	ORSE	Refeição - café da manhã (café com leite e dois pães com manteiga)	un	3885	5,00	6,25	24.281,25	0,44 %
4.2	00037370	SINAPI	ALIMENTACAO - HORISTA (COLETADO CAIXA - ENCARGOS COMPLEMENTARES)	H	9836,96	4,28	5,35	52.627,73	0,96 %
4.3	087756	SBC	ATESTADO PCMSO (NR7) ANUAL	UN	1	1.500,00	1.875,00	1.875,00	0,03 %
4.4	074854	SBC	ATESTADO PCMAT (NR18)	UN	1	1.200,00	1.500,00	1.500,00	0,03 %
4.5	016692	SBC	ATESTADO PPRA (NR9) - ANUAL	UN	1	1.300,00	1.625,00	1.625,00	0,03 %

Total sem BDI	4.394.713,48
Total do BDI	1.098.552,48
Total Geral	5.493.265,96

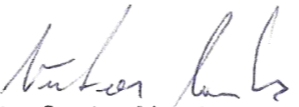
Victor Santos Mendonça
 Engenheiro Civil
 CREA 3275 TPAL
 VICTOR SANTOS MENDONÇA
 ENGENHEIRO CIVIL - 34460BA

ANEXO 15
(COMPOSIÇÕES ANALÍTICAS
COM PREÇO UNITÁRIO)

CÂMARA MUNICIPAL DE LUÍS EDUARDO MAGALHÃES
CNPJ: 04.214.440/0001-00



Composições Analíticas com Preço Unitário
REFORMA DOS PRÉDIOS DA CÂMARA MUNICIPAL DE LUÍS EDUARDO
MAGALHÃES/BA

BANCOS:	BDI:	ENCARGOS SOCIAIS
SINAPI - 04/2023 - Bahia ORSE - 03/2023 - Sergipe FDE - 01/2023 - São Paulo EMBASA - 01/2023 - Bahia	SBC - 05/2023 - Bahia SEINFRA - 027 - Ceará CAEMA - 12/2019 - Maranhão CAERN - 11/2022 - Rio Grande do Norte	25% Não Desonerado: Horista: 115,15% Mensalista: 71,22%

LEGENDA:
Composições Principais
Composições Auxiliares
Insumos

Composições Analíticas Com Preço Unitário

1.1.0.0.1.	Código	Banco	Descrição	Tipo	Und	Quant.	Valor Unit	Total		
Composição	51	ORSE	Placa de obra em chapa aço galvanizado, instalada - Rev 02_01/2022	Mobilização / Instalações Provisórias / Desmobilização	m²	1,0000000	404,79	404,79		
Composição Auxiliar	10549	ORSE	Encargos Complementares - Servente	Provisórios	h	2,0000000	3,67	7,34		
Composição Auxiliar	10551	ORSE	Encargos Complementares - Carpinteiro	Provisórios	h	1,0000000	3,56	3,56		
Insumo	1569	ORSE	Madeira mista serrada (barrote) 6 x 6cm - 0,0036 m³/m (angelim, louro) m	Material	m	4,0000000	9,25	37,00		
Insumo	6995	ORSE	Madeira mista serrada (sarrafo) 2,2 x 5,5cm - 0,00121 m³/m m	Material	m	1,0000000	3,49	3,49		
Insumo	00001213	SINAPI	CARPINTEIRO DE FORMAS (HORISTA)	Mão de Obra	H	1,0000000	21,79	21,79		
Insumo	00004813	SINAPI	PLACA DE OBRA (PARA CONSTRUCAO CIVIL) EM CHAPA GALVANIZADA *N. 22*, ADESIVADA, DE *2,4 X 1,2* M (SEM POSTES PARA FIXACAO)	Material	m²	1,0000000	302,50	302,50		
Insumo	00005075	SINAPI	PREGO DE ACO POLIDO COM CABECA 18 X 30 (2 3/4 X 10)	Material	KG	0,1500000	20,34	3,05		
Insumo	00006111	SINAPI	SERVENTE DE OBRAS	Mão de Obra	H	2,0000000	13,03	26,06		
				MO sem LS =>		22,24	LS =>	25,61	MO com LS =>	47,85
				Valor do BDI =>		101,19			Valor com BDI =>	505,98

1.1.0.0.5.	Código	Banco	Descrição	Tipo	Und	Quant.	Valor Unit	Total
Composição	9416	ORSE	Instalação provisória de energia elétrica, aerea, trifasica, em poste galvanizado, exclusive fornecimento do medidor	Mobilização / Instalações Provisórias / Desmobilização	un	1,0000000	1.615,19	1.615,19
Composição Auxiliar	124	ORSE	Concreto simples fabricado na obra, fck=13,5 mpa (b1/b2), sem lançamento e adensamento	Concreto Simples	m³	0,0800000	503,31	40,26
Composição Auxiliar	10549	ORSE	Encargos Complementares - Servente	Provisórios	h	8,0000000	3,67	29,36
Composição Auxiliar	10550	ORSE	Encargos Complementares - Pedreiro	Provisórios	h	2,0000000	3,53	7,06
Composição Auxiliar	10552	ORSE	Encargos Complementares - Eletricista	Provisórios	h	8,0000000	3,51	28,08
Insumo	208	ORSE	Arruela de alumínio p/eletroduto d=1 " un	Material	un	2,0000000	0,90	1,80

Victor Santos Mendonça
 Engenheiro Civil
 CREA 3275 TPAL

CÂMARA MUNICIPAL DE LUÍS EDUARDO MAGALHÃES
CNPJ: 04.214.440/0001-00



Composições Analíticas com Preço Unitário
REFORMA DOS PRÉDIOS DA CÂMARA MUNICIPAL DE LUÍS EDUARDO
MAGALHÃES/BA

BANCOS:	BDI:	ENCARGOS SOCIAIS
SINAPI - 04/2023 - Bahia ORSE - 03/2023 - Sergipe FDE - 01/2023 - São Paulo EMBASA - 01/2023 - Bahia	SBC - 05/2023 - Bahia SEINFRA - 027 - Ceará CAEMA - 12/2019 - Maranhão CAERN - 11/2022 - Rio Grande do Norte	25% Não Desonerado: Horista: 115,15% Mensalista: 71,22%

LEGENDA:
Composições Principais
Composições Auxiliares
Insumos

Composições Analíticas Com Preço Unitário

Insumo	313	ORSE	Bucha alumínio p/eletroduto d=1 " un	Material	un	2,0000000	1,35	2,70		
Insumo	414	ORSE	Cabo cobre rígido, isolado, 16mm2 - 450/750v / 70º m	Material	m	30,0000000	14,05	421,50		
Insumo	436	ORSE	Caixa de medicao bi ou trifásica, em noril (policarbonato) un	Material	un	1,0000000	103,20	103,20		
Insumo	2645	ORSE	Poste de ferro galvanizado, 3" x 6m, completo, para entrada de energia un	Material	un	1,0000000	338,13	338,13		
Insumo	3331	ORSE	Cabo de cobre nú 16 mm2 - 4AWG Kg	Material	Kg	0,4322000	112,81	48,75		
Insumo	4676	ORSE	Fita em aço 1/2" Fusimec ou similar m	Material	m	0,1333000	1,99	0,26		
Insumo	4786	ORSE	Parafuso cabeça sextavada 5/8" x 6" cj	Material	cj	2,0000000	11,95	23,90		
Insumo	0000420	SINAPI	CINTA CIRCULAR EM ACO GALVANIZADO DE 150 MM DE DIAMETRO PARA FIXACAO DE CAIXA MEDICAO, INCLUI PARAFUSOS E PORCAS	Material	UN	1,0000000	46,88	46,88		
Insumo	00001892	SINAPI	LUVA EM PVC RIGIDO ROSCAVEL, DE 1", PARA ELETRODUTO	Material	UN	4,0000000	1,46	5,84		
Insumo	00002392	SINAPI	DISJUNTOR TIPO NEMA, TRIPOLAR 10 ATE 50A, TENSAO MAXIMA DE 415 V	Material	UN	1,0000000	68,74	68,74		
Insumo	00002436	SINAPI	ELETRICISTA (HORISTA)	Mão de Obra	H	8,0000000	21,79	174,32		
Insumo	00002685	SINAPI	ELETRODUTO DE PVC RIGIDO ROSCAVEL DE 1 ", SEM LUVA	Material	M	6,0000000	7,24	43,44		
Insumo	00003379	SINAPI	HASTE DE ATERRAMENTO EM ACO COM 3,00 M DE COMPRIMENTO E DN = 5/8", REVESTIDA COM BAIXA CAMADA DE COBRE, SEM CONECTOR	Material	UN	1,0000000	76,99	76,99		
Insumo	00003398	SINAPI	ISOLADOR DE PORCELANA, TIPO ROLDANA, DIMENSOES DE *72* X *72* MM, PARA USO EM BAIXA TENSAO	Material	UN	1,0000000	6,16	6,16		
Insumo	00004750	SINAPI	PEDREIRO (HORISTA)	Mão de Obra	H	2,0000000	21,79	43,58		
Insumo	00006111	SINAPI	SERVENTE DE OBRAS	Mão de Obra	H	8,0000000	13,03	104,24		
				MO sem LS =>		152,63	LS =>	175,76	MO com LS =>	328,39
				Valor do BDI =>		403,79			Valor com BDI =>	2.018,98

Victor Santos Mendonça
 Engenheiro Civil
 CREA 3275 TPAL

CÂMARA MUNICIPAL DE LUÍS EDUARDO MAGALHÃES
CNPJ: 04.214.440/0001-00



Composições Analíticas com Preço Unitário
REFORMA DOS PRÉDIOS DA CÂMARA MUNICIPAL DE LUÍS EDUARDO
MAGALHÃES/BA

BANCOS:	BDI:	ENCARGOS SOCIAIS
SINAPI - 04/2023 - Bahia ORSE - 03/2023 - Sergipe FDE - 01/2023 - São Paulo EMBASA - 01/2023 - Bahia	SBC - 05/2023 - Bahia SEINFRA - 027 - Ceará CAEMA - 12/2019 - Maranhão CAERN - 11/2022 - Rio Grande do Norte	25% Não Desonerado: Horista: 115,15% Mensalista: 71,22%

LEGENDA:
Composições Principais
Composições Auxiliares
Insumos

Composições Analíticas Com Preço Unitário

1.1.0.0.6.	Código	Banco	Descrição	Tipo	Und	Quant.	Valor Unit	Total
Composição	6096	ORSE	Ligação Predial de Água em Mureta de Concreto, Provisória ou Definitiva, com Fornecimento de Material, inclusive Mureta e Hidrômetro, Rede DN 50mm - Rev 03_10/2022	Conversão InfoWOrca	UN	1,0000000	662,36	662,36
Composição Auxiliar	26	ORSE	Coleta e carga manuais de entulho	Demolições / Remoções	m³	0,0210000	16,70	0,35
Composição Auxiliar	76	ORSE	Reaterro manual de valas com espalhamento s/ compactação	Aterros / Reaterros / Compactações	m³	1,3260000	16,70	22,14
Composição Auxiliar	2497	ORSE	Escavação manual de vala ou cava em material de 1ª categoria, profundidade até 1,50m	Escavação Manual em Área Urbana	m³	1,3470000	50,10	67,48
Composição Auxiliar	6083	ORSE	Mureta Pré-Moldada para Ligações Domiciliares de Água	Conversão InfoWOrca	un	1,0000000	238,24	238,24
Composição Auxiliar	10549	ORSE	Encargos Complementares - Servente	Provisórios	h	1,0000000	3,67	3,67
Composição Auxiliar	10554	ORSE	Encargos Complementares - Encanador	Provisórios	h	1,0000000	3,58	3,58
Insumo	980	ORSE	Fita vedacao teflon larg= 1/2" m	Material	m	20,0000000	0,22	4,40
Insumo	1784	ORSE	Plug pvc rigido roscavel d= 1/2" un	Material	un	1,0000000	0,54	0,54
Insumo	2260	ORSE	Torneira plastica para jardins 1/2", HERC 1128 ou similar Torneira plastica p/jardim d= 1/2" (herc - ref. 1128 ou similar) un	Material	un	1,0000000	2,13	2,13
Insumo	2360	ORSE	Uniao pvc rigido roscavel d= 1/2" un	Material	un	2,0000000	7,30	14,60
Insumo	5161	ORSE	Adaptador pead 20mm x 1/2" un	Material	un	2,0000000	4,61	9,22
Insumo	5240	ORSE	Colar de tomada em pvc com travas e saída roscável de = 60mm x 1/2" un	Material	un	1,0000000	12,31	12,31
Insumo	6313	ORSE	Lacre anti-fraude para hidrômetro em polipropileno UN	Material	UN	1,0000000	0,85	0,85
Insumo	00002696	SINAPI	ENCANADOR OU BOMBEIRO HIDRAULICO (HORISTA)	Mão de Obra	H	1,0000000	21,79	21,79
Insumo	00006036	SINAPI	REGISTRO DE ESFERA PVC, COM BORBOLETA, COM ROSCA EXTERNA, DE 1/2"	Material	UN	1,0000000	22,19	22,19

Victor Santos Mendonça
 Engenheiro Civil
 CREA 3275 TPAL

CÂMARA MUNICIPAL DE LUÍS EDUARDO MAGALHÃES
CNPJ: 04.214.440/0001-00



Composições Analíticas com Preço Unitário
REFORMA DOS PRÉDIOS DA CÂMARA MUNICIPAL DE LUÍS EDUARDO
MAGALHÃES/BA

BANCOS:	BDI:	ENCARGOS SOCIAIS
SINAPI - 04/2023 - Bahia ORSE - 03/2023 - Sergipe FDE - 01/2023 - São Paulo EMBASA - 01/2023 - Bahia	SBC - 05/2023 - Bahia SEINFRA - 027 - Ceará CAEMA - 12/2019 - Maranhão CAERN - 11/2022 - Rio Grande do Norte	25% Não Desonerado: Horista: 115,15% Mensalista: 71,22%

LEGENDA:
Composições Principais
Composições Auxiliares
Insumos

Composições Analíticas Com Preço Unitário

Insumo	00006111	SINAPI	SERVENTE DE OBRAS	Mão de Obra	H	1,0000000	13,03	13,03		
Insumo	00007098	SINAPI	TE PVC, ROSCAVEL, 90 GRAUS, 1/2", AGUA FRIA PREDIAL	Material	UN	1,0000000	3,95	3,95		
Insumo	00009813	SINAPI	TUBO DE POLIETILENO DE ALTA DENSIDADE (PEAD), PE-80, DE = 20 MM X 2,3 MM DE PAREDE, PARA LIGACAO DE AGUA PREDIAL (NBR 15561)	Material	M	6,0000000	5,56	33,36		
Insumo	00009856	SINAPI	TUBO PVC, ROSCAVEL, 1/2", AGUA FRIA PREDIAL	Material	M	1,0000000	8,18	8,18		
Insumo	00012773	SINAPI	HIDROMETRO UNIJATO / MEDIDOR DE AGUA, DN 1/2", VAZAO MAXIMA DE 3 M3/H, PARA AGUA POTAVEL FRIA, RELOJOARIA PLANA, CLASSE B, HORIZONTAL (SEM CONEXOES)	Material	UN	1,0000000	180,35	180,35		
				MO sem LS =>		71,24	LS =>	82,03	MO com LS =>	153,27
				Valor do BDI =>		165,59		Valor com BDI =>		827,95

1.1.0.0.7.	Código Banco	Descrição	Tipo	Und	Quant.	Valor Unit	Total
Composição	98459 SINAPI	TAPUME COM TELHA METÁLICA. AF_05/2018	CANT - CANTEIRO DE OBRAS	m²	1,0000000	118,43	118,43
Composição Auxiliar	88239 SINAPI	AJUDANTE DE CARPINTEIRO COM ENCARGOS COMPLEMENTARES	SEDI - SERVIÇOS DIVERSOS	H	0,1897000	21,90	4,15
Composição Auxiliar	88262 SINAPI	CARPINTEIRO DE FORMAS COM ENCARGOS COMPLEMENTARES	SEDI - SERVIÇOS DIVERSOS	H	0,5691000	30,20	17,18
Composição Auxiliar	91692 SINAPI	SERRA CIRCULAR DE BANCADA COM MOTOR ELÉTRICO POTÊNCIA DE 5HP, COM COIFA PARA DISCO 10" - CHP DIURNO. AF_08/2015	CHOR - CUSTOS HORÁRIOS DE MÁQUINAS E EQUIPAMENTOS	CHP	0,0044000	36,85	0,16
Composição Auxiliar	91693 SINAPI	SERRA CIRCULAR DE BANCADA COM MOTOR ELÉTRICO POTÊNCIA DE 5HP, COM COIFA PARA DISCO 10" - CHI DIURNO. AF_08/2015	CHOR - CUSTOS HORÁRIOS DE MÁQUINAS E EQUIPAMENTOS	CHI	0,0191000	35,34	0,67
Composição Auxiliar	94974 SINAPI	CONCRETO MAGRO PARA LASTRO, TRAÇO 1:4,5:4,5 (EM MASSA SECA DE CIMENTO/ AREIA MÉDIA/ BRITA 1) - PREPARO MANUAL. AF_05/2021	FUES - FUNDAÇÕES E ESTRUTURAS	m³	0,0012000	472,02	0,56
Insumo	00003992 SINAPI	TABUA APARELHADA *2,5 X 30* CM, EM MACARANDUBA, ANGELIM OU EQUIVALENTE DA REGIAO	Material	M	1,0000000	30,63	30,63
Insumo	00004433 SINAPI	CAIBRO NAO APARELHADO *6 X 6* CM, EM MACARANDUBA, ANGELIM OU EQUIVALENTE DA REGIAO - BRUTA	Material	M	1,2273000	25,81	31,67
Insumo	00005061 SINAPI	PREGO DE ACO POLIDO COM CABECA 18 X 27 (2 1/2 X 10)	Material	KG	0,0428000	20,00	0,85

Victor Santos Mendonça
 Engenheiro Civil
 CREA 3275 TPAL

CÂMARA MUNICIPAL DE LUÍS EDUARDO MAGALHÃES
CNPJ: 04.214.440/0001-00



Composições Analíticas com Preço Unitário
REFORMA DOS PRÉDIOS DA CÂMARA MUNICIPAL DE LUÍS EDUARDO
MAGALHÃES/BA

BANCOS:	BDI:	ENCARGOS SOCIAIS
SINAPI - 04/2023 - Bahia ORSE - 03/2023 - Sergipe FDE - 01/2023 - São Paulo EMBASA - 01/2023 - Bahia	SBC - 05/2023 - Bahia SEINFRA - 027 - Ceará CAEMA - 12/2019 - Maranhão CAERN - 11/2022 - Rio Grande do Norte	25% Não Desonerado: Horista: 115,15% Mensalista: 71,22%

LEGENDA:
Composições Principais
Composições Auxiliares
Insumos

Composições Analíticas Com Preço Unitário

Insumo	00007243	SINAPI	TELHA TRAPEZOIDAL EM ACO ZINCADO, SEM PINTURA, ALTURA DE APROXIMADAMENTE 40 MM, ESPESSURA DE 0,50 MM E LARGURA UTIL DE 980 MM	Material	m²	0,5853000	55,64	32,56
				MO sem LS =>		7,39	LS =>	8,50
				Valor do BDI =>		29,60	Valor com BDI =>	15,89
								148,03

1.1.0.0.8.	Código	Banco	Descrição	Tipo	Und	Quant.	Valor Unit	Total
Composição	13294	ORSE	Portão em chapa de ferro n.º 18(1,25mm), de correr de 3,50 x 3,00m, quadro em tubo de ferro galvanizado de 2", inclusive trancas/ferrolho	Esquadrias de Ferro	un	1,0000000	9.897,75	9.897,75
Composição Auxiliar	10549	ORSE	Encargos Complementares - Servente	Provisórios	h	28,6200000	3,67	105,03
Composição Auxiliar	10550	ORSE	Encargos Complementares - Pedreiro	Provisórios	h	1,0000000	3,53	3,53
Composição Auxiliar	10594	ORSE	Encargos Complementares - Serralheiro ou Operador de Equipamento Leve	Provisórios	h	27,6200000	3,50	96,67
Insumo	13118	ORSE	Perfil Aço, UDC Enrijecido 50 x 25 x 2,30(kg/m) - SAE 1008/1012 kg	Material	kg	17,7100000	12,11	214,46
Insumo	261	ORSE	Barra quadrada de ferro 1/2" (1,27 kg/m) m	Material	kg	3,8500000	15,51	59,71
Insumo	7504	ORSE	Perfil Aço, Cantoneira abas iguais - 1" x 1/4" (2,22 kg/m) kg	Material	kg	155,4100000	10,43	1.620,92
Insumo	8810	ORSE	Barra chata de ferro 3/4" x 1/4" (0,95 kg/m) kg	Material	kg	59,1900000	12,21	722,70
Insumo	8855	ORSE	Roldana para portão de ferro de correr (inferior), d=3", com caixa un	Material	un	2,0000000	76,11	152,22
Insumo	8856	ORSE	Barra chata de ferro 1/2"x1/4" (0,59 kg/m) kg	Material	kg	4,5400000	12,21	55,43
Insumo	00004750	SINAPI	PEDREIRO (HORISTA)	Mão de Obra	H	1,0000000	21,79	21,79
Insumo	00006110	SINAPI	SERRALHEIRO (HORISTA)	Mão de Obra	H	27,6200000	21,79	601,83
Insumo	00006111	SINAPI	SERVENTE DE OBRAS	Mão de Obra	H	28,6200000	13,03	372,91
Insumo	00011002	SINAPI	ELETRODO REVESTIDO AWS - E6013, DIAMETRO IGUAL A 2,50 MM	Material	KG	25,0400000	32,49	813,54

Victor Santos Mendonça
 Engenheiro Civil
 CREA 3275 TPAL

CÂMARA MUNICIPAL DE LUÍS EDUARDO MAGALHÃES
CNPJ: 04.214.440/0001-00



Composições Analíticas com Preço Unitário
REFORMA DOS PRÉDIOS DA CÂMARA MUNICIPAL DE LUÍS EDUARDO
MAGALHÃES/BA

BANCOS:	BDI:	ENCARGOS SOCIAIS
SINAPI - 04/2023 - Bahia ORSE - 03/2023 - Sergipe FDE - 01/2023 - São Paulo EMBASA - 01/2023 - Bahia	SBC - 05/2023 - Bahia SEINFRA - 027 - Ceará CAEMA - 12/2019 - Maranhão CAERN - 11/2022 - Rio Grande do Norte	25% Não Desonerado: Horista: 115,15% Mensalista: 71,22%

LEGENDA:
Composições Principais
Composições Auxiliares
Insumos

Composições Analíticas Com Preço Unitário

Insumo	00011046	SINAPI	CHAPA DE ACO GALVANIZADA BITOLA GSG 18, E = 1,25 MM (10,00 KG/M2)	Material	KG	90,6000000	12,49	1.131,59
Insumo	00021013	SINAPI	TUBO ACO GALVANIZADO COM COSTURA, CLASSE LEVE, DN 50 MM (2"), E = 3,00 MM, *4,40* KG/M (NBR 5580)	Material	M	42,3500000	92,69	3.925,42
				MO sem LS =>		463,18	LS =>	533,35
				Valor do BDI =>		2.474,43	Valor com LS =>	996,53
							Valor com BDI =>	12.372,18

1.1.0.0.10.	Código	Banco	Descrição	Tipo	Und	Quant.	Valor Unit	Total
Composição	7369	ORSE	Concreto Armado fck=30,0MPa, usinado, bombeado, adensado e lançado, para uso Geral, com formas planas em compensado resinado 12mm (05 usos)	Conversão InfoWOrca	m³	1,0000000	2.594,50	2.594,50
Composição Auxiliar	116	ORSE	Forma Plana para estruturas, em compensado resinado de 12mm, 05 usos, inclusive escoramento - Revisada 07..2015	Formas	m²	10,0000000	82,56	825,60
Composição Auxiliar	140	ORSE	Aço CA - 50 Ø 6,3 a 12,5mm, inclusive corte, dobragem, montagem e colocação de ferragens nas formas, para superestruturas e fundações - R1	Armaduras Convencionais	kg	80,0000000	14,06	1.124,80
Composição Auxiliar	3346	ORSE	Concreto simples usinado fck=30mpa, bombeado, lançado e adensado em superestrutura	Conversão InfoWOrca	m³	1,0000000	644,10	644,10
				MO sem LS =>		302,58	LS =>	348,42
				Valor do BDI =>		648,62	Valor com LS =>	651,00
							Valor com BDI =>	3.243,12

1.2.0.0.1.	Código	Banco	Descrição	Tipo	Und	Quant.	Valor Unit	Total
Composição	97644	SINAPI	REMOÇÃO DE PORTAS, DE FORMA MANUAL, SEM REAPROVEITAMENTO. AF_12/2017	SERP - SERVIÇOS PRELIMINARES	m²	1,0000000	9,56	9,56
Composição Auxiliar	88309	SINAPI	PEDREIRO COM ENCARGOS COMPLEMENTARES	SEDI - SERVIÇOS DIVERSOS	H	0,1315000	30,60	4,02
Composição Auxiliar	88316	SINAPI	SERVENTE COM ENCARGOS COMPLEMENTARES	SEDI - SERVIÇOS DIVERSOS	H	0,2582000	21,47	5,54
				MO sem LS =>		2,95	LS =>	3,40
				Valor do BDI =>		2,39	Valor com LS =>	6,35
							Valor com BDI =>	11,95

1.2.0.0.2.	Código	Banco	Descrição	Tipo	Und	Quant.	Valor Unit	Total
Composição	97663	SINAPI	REMOÇÃO DE LOUÇAS, DE FORMA MANUAL, SEM REAPROVEITAMENTO. AF_12/2017	SERP - SERVIÇOS PRELIMINARES	UN	1,0000000	12,63	12,63

Victor Santos Mendonça
 Engenheiro Civil
 CREA 3275 TPAL

CÂMARA MUNICIPAL DE LUÍS EDUARDO MAGALHÃES
CNPJ: 04.214.440/0001-00



Composições Analíticas com Preço Unitário
REFORMA DOS PRÉDIOS DA CÂMARA MUNICIPAL DE LUÍS EDUARDO
MAGALHÃES/BA

BANCOS:	BDI:	ENCARGOS SOCIAIS
SINAPI - 04/2023 - Bahia ORSE - 03/2023 - Sergipe FDE - 01/2023 - São Paulo EMBASA - 01/2023 - Bahia	SBC - 05/2023 - Bahia SEINFRA - 027 - Ceará CAEMA - 12/2019 - Maranhão CAERN - 11/2022 - Rio Grande do Norte	25% Não Desonerado: Horista: 115,15% Mensalista: 71,22%

LEGENDA:
Composições Principais
Composições Auxiliares
Insumos

Composições Analíticas Com Preço Unitário

Composição Auxiliar	88267	SINAPI	ENCANADOR OU BOMBEIRO HIDRÁULICO COM ENCARGOS COMPLEMENTARES	SEDI - SERVIÇOS DIVERSOS	H	0,1755000	29,85	5,23
Composição Auxiliar	88316	SINAPI	SERVENTE COM ENCARGOS COMPLEMENTARES	SEDI - SERVIÇOS DIVERSOS	H	0,3448000	21,47	7,40
				MO sem LS =>		3,94	LS =>	4,53
				Valor do BDI =>		3,15		8,47
								15,78

1.2.0.0.3.	Código	Banco	Descrição	Tipo	Und	Quant.	Valor Unit	Total
Composição	97632	SINAPI	DEMOLIÇÃO DE RODAPÉ CERÂMICO, DE FORMA MANUAL, SEM REAPROVEITAMENTO. AF_12/2017	SERP - SERVIÇOS PRELIMINARES	M	1,0000000	2,66	2,66
Composição Auxiliar	88256	SINAPI	AZULEJISTA OU LADRILHISTA COM ENCARGOS COMPLEMENTARES	SEDI - SERVIÇOS DIVERSOS	H	0,0293000	30,45	0,89
Composição Auxiliar	88316	SINAPI	SERVENTE COM ENCARGOS COMPLEMENTARES	SEDI - SERVIÇOS DIVERSOS	H	0,0825000	21,47	1,77
				MO sem LS =>		0,80	LS =>	0,93
				Valor do BDI =>		0,66		1,73
								3,32

1.2.0.0.4.	Código	Banco	Descrição	Tipo	Und	Quant.	Valor Unit	Total
Composição	12	ORSE	Demolição de forros	Demolições / Remoções	m²	1,0000000	7,68	7,68
Composição Auxiliar	10549	ORSE	Encargos Complementares - Servente	Provisórios	h	0,4000000	3,67	1,46
Composição Auxiliar	10551	ORSE	Encargos Complementares - Carpinteiro	Provisórios	h	0,0400000	3,56	0,14
Insumo	00001213	SINAPI	CARPINTEIRO DE FORMAS (HORISTA)	Mão de Obra	H	0,0400000	21,79	0,87
Insumo	00006111	SINAPI	SERVENTE DE OBRAS	Mão de Obra	H	0,4000000	13,03	5,21
				MO sem LS =>		2,83	LS =>	3,25
				Valor do BDI =>		1,92		6,08
								9,60

1.2.0.0.5.	Código	Banco	Descrição	Tipo	Und	Quant.	Valor Unit	Total
Composição	97633	SINAPI	DEMOLIÇÃO DE REVESTIMENTO CERÂMICO, DE FORMA MANUAL, SEM REAPROVEITAMENTO. AF_12/2017	SERP - SERVIÇOS PRELIMINARES	m²	1,0000000	23,21	23,21
Composição Auxiliar	88256	SINAPI	AZULEJISTA OU LADRILHISTA COM ENCARGOS COMPLEMENTARES	SEDI - SERVIÇOS DIVERSOS	H	0,2553000	30,45	7,77

Victor Santos Mendonça
 Engenheiro Civil
 CREA 3275 TPAL

CÂMARA MUNICIPAL DE LUÍS EDUARDO MAGALHÃES
CNPJ: 04.214.440/0001-00

Composição Auxiliar	88316 SINAPI	SERVENTE COM ENCARGOS COMPLEMENTARES	SEDI - SERVIÇOS DIVERSOS	H	0,7195000	21,47	15,44
------------------------	--------------	--------------------------------------	--------------------------	---	-----------	-------	-------

CÂMARA MUNICIPAL DE LUÍS EDUARDO MAGALHÃES
CNPJ: 04.214.440/0001-00



Composições Analíticas com Preço Unitário
REFORMA DOS PRÉDIOS DA CÂMARA MUNICIPAL DE LUÍS EDUARDO
MAGALHÃES/BA

BANCOS:	BDI:	ENCARGOS SOCIAIS
SINAPI - 04/2023 - Bahia ORSE - 03/2023 - Sergipe FDE - 01/2023 - São Paulo EMBASA - 01/2023 - Bahia	SBC - 05/2023 - Bahia SEINFRA - 027 - Ceará CAEMA - 12/2019 - Maranhão CAERN - 11/2022 - Rio Grande do Norte	25% Não Desonerado: Horista: 115,15% Mensalista: 71,22%

LEGENDA:
Composições Principais
Composições Auxiliares
Insumos

Composições Analíticas Com Preço Unitário

MO sem LS =>	7,07	LS =>	8,14	MO com LS =>	15,21
Valor do BDI =>	5,80			Valor com BDI =>	29,01

1.2.0.0.6.	Código	Banco	Descrição	Tipo	Und	Quant.	Valor Unit	Total
Composição	8387	ORSE	Remoção de bancada de granito (ou marmore)	Demolições / Remoções	m²	1,0000000	20,48	20,48
Composição Auxiliar	10549	ORSE	Encargos Complementares - Servente	Provisórios	h	1,0000000	3,67	3,67
Composição Auxiliar	10550	ORSE	Encargos Complementares - Pedreiro	Provisórios	h	0,1500000	3,53	0,52
Insumo	00004750	SINAPI	PEDREIRO (HORISTA)	Mão de Obra	H	0,1500000	21,79	3,26
Insumo	00006111	SINAPI	SERVENTE DE OBRAS	Mão de Obra	H	1,0000000	13,03	13,03

MO sem LS =>	7,57	LS =>	8,72	MO com LS =>	16,29
Valor do BDI =>	5,12			Valor com BDI =>	25,60

1.2.0.0.7.	Código	Banco	Descrição	Tipo	Und	Quant.	Valor Unit	Total
Composição	12504	ORSE	Remoção de divisória de granito (ou marmore)	Demolições / Remoções	m²	1,0000000	13,44	13,44
Composição Auxiliar	10549	ORSE	Encargos Complementares - Servente	Provisórios	h	0,7000000	3,67	2,56
Composição Auxiliar	10550	ORSE	Encargos Complementares - Pedreiro	Provisórios	h	0,0700000	3,53	0,24
Insumo	00004750	SINAPI	PEDREIRO (HORISTA)	Mão de Obra	H	0,0700000	21,79	1,52
Insumo	00006111	SINAPI	SERVENTE DE OBRAS	Mão de Obra	H	0,7000000	13,03	9,12

MO sem LS =>	4,95	LS =>	5,69	MO com LS =>	10,64
Valor do BDI =>	3,36			Valor com BDI =>	16,80

1.2.0.0.8.	Código	Banco	Descrição	Tipo	Und	Quant.	Valor Unit	Total
Composição	40	ORSE	Remoção de luminária	Demolições / Remoções	un	1,0000000	12,58	12,58
Composição Auxiliar	10549	ORSE	Encargos Complementares - Servente	Provisórios	h	0,3000000	3,67	1,10
Composição Auxiliar	10552	ORSE	Encargos Complementares - Eletricista	Provisórios	h	0,3000000	3,51	1,05

Victor Santos Mendonça
 Engenheiro Civil
 CREA 3275 TPAL

CÂMARA MUNICIPAL DE LUÍS EDUARDO MAGALHÃES
CNPJ: 04.214.440/0001-00



Composições Analíticas com Preço Unitário
REFORMA DOS PRÉDIOS DA CÂMARA MUNICIPAL DE LUÍS EDUARDO
MAGALHÃES/BA

BANCOS:	BDI:	ENCARGOS SOCIAIS
SINAPI - 04/2023 - Bahia ORSE - 03/2023 - Sergipe FDE - 01/2023 - São Paulo EMBASA - 01/2023 - Bahia	SBC - 05/2023 - Bahia SEINFRA - 027 - Ceará CAEMA - 12/2019 - Maranhão CAERN - 11/2022 - Rio Grande do Norte	25% Não Desonerado: Horista: 115,15% Mensalista: 71,22%

LEGENDA:
Composições Principais
Composições Auxiliares
Insumos

Composições Analíticas Com Preço Unitário

Insumo	00002436	SINAPI	ELETRICISTA (HORISTA)	Mão de Obra	H	0,3000000	21,79	6,53
Insumo	00006111	SINAPI	SERVENTE DE OBRAS	Mão de Obra	H	0,3000000	13,03	3,90
				MO sem LS =>		4,85	LS =>	5,58
				Valor do BDI =>		3,14		10,43
							MO com LS =>	15,72
							Valor com BDI =>	

1.2.0.0.9.	Código	Banco	Descrição	Tipo	Und	Quant.	Valor Unit	Total
Composição	26	ORSE	Coleta e carga manuais de entulho	Demolições / Remoções	m³	1,0000000	16,70	16,70
Composição Auxiliar	10549	ORSE	Encargos Complementares - Servente	Provisórios	h	1,0000000	3,67	3,67
Insumo	00006111	SINAPI	SERVENTE DE OBRAS	Mão de Obra	H	1,0000000	13,03	13,03
				MO sem LS =>		6,06	LS =>	6,97
				Valor do BDI =>		4,17		13,03
							MO com LS =>	20,87
							Valor com BDI =>	

1.2.0.0.10.	Código	Banco	Descrição	Tipo	Und	Quant.	Valor Unit	Total
Composição	13197	ORSE	Locação de caixa coletora de entulho capacidade 5 m³ (Local: Aracaju), prazo máximo de 7 dias	Diversos	un	1,0000000	286,15	286,15
Insumo	7962	ORSE	Locação de caixa coletora de entulho capacidade 5 m³ (Local: Aracaju) un	Serviços	un	1,0000000	286,15	286,15
				MO sem LS =>		0,00	LS =>	0,00
				Valor do BDI =>		71,53		0,00
							MO com LS =>	0,00
							Valor com BDI =>	357,68

1.2.0.0.11.	Código	Banco	Descrição	Tipo	Und	Quant.	Valor Unit	Total
Composição	100984	SINAPI	CARGA, MANOBRA E DESCARGA DE ENTULHO EM CAMINHÃO BASCULANTE 18 M³ - CARGA COM ESCAVADEIRA HIDRÁULICA (CAÇAMBA DE 0,80 M³ / 111 HP) E DESCARGA LIVRE (UNIDADE: M3). AF_07/2020	TRAN - TRANSPORTES, CARGAS E DESCARGAS	m³	1,0000000	8,27	8,27
Composição Auxiliar	5631	SINAPI	ESCAVADEIRA HIDRÁULICA SOBRE ESTEIRAS, CAÇAMBA 0,80 M3, PESO OPERACIONAL 17 T, POTENCIA BRUTA 111 HP - CHP DIURNO. AF_06/2014	CHOR - CUSTOS HORÁRIOS DE MÁQUINAS E EQUIPAMENTOS	CHP	0,0083000	212,63	1,76
Composição Auxiliar	5632	SINAPI	ESCAVADEIRA HIDRÁULICA SOBRE ESTEIRAS, CAÇAMBA 0,80 M3, PESO OPERACIONAL 17 T, POTENCIA BRUTA 111 HP - CHI DIURNO. AF_06/2014	CHOR - CUSTOS HORÁRIOS DE MÁQUINAS E EQUIPAMENTOS	CHI	0,0074000	93,32	0,69

Victor Santos Mendonça
 Engenheiro Civil
 CREA 3275 TPAL

CÂMARA MUNICIPAL DE LUÍS EDUARDO MAGALHÃES
CNPJ: 04.214.440/0001-00



Composições Analíticas com Preço Unitário
REFORMA DOS PRÉDIOS DA CÂMARA MUNICIPAL DE LUÍS EDUARDO
MAGALHÃES/BA

BANCOS:	BDI:	ENCARGOS SOCIAIS
SINAPI - 04/2023 - Bahia ORSE - 03/2023 - Sergipe FDE - 01/2023 - São Paulo EMBASA - 01/2023 - Bahia	SBC - 05/2023 - Bahia SEINFRA - 027 - Ceará CAEMA - 12/2019 - Maranhão CAERN - 11/2022 - Rio Grande do Norte	25% Não Desonerado: Horista: 115,15% Mensalista: 71,22%

LEGENDA:
Composições Principais
Composições Auxiliares
Insumos

Composições Analíticas Com Preço Unitário

Composição Auxiliar	89883	SINAPI	CAMINHÃO BASCULANTE 18 M3, COM CAVALO MECÂNICO DE CAPACIDADE MÁXIMA DE TRAÇÃO COMBINADO DE 45000 KG, POTÊNCIA 330 CV, INCLUSIVE SEMIREBOQUE COM CAÇAMBA METÁLICA - CHP DIURNO. AF_12/2014	CHOR - CUSTOS HORÁRIOS DE MÁQUINAS E EQUIPAMENTOS	CHP	0,0153000	330,44	5,05	
Composição Auxiliar	89884	SINAPI	CAMINHÃO BASCULANTE 18 M3, COM CAVALO MECÂNICO DE CAPACIDADE MÁXIMA DE TRAÇÃO COMBINADO DE 45000 KG, POTÊNCIA 330 CV, INCLUSIVE SEMIREBOQUE COM CAÇAMBA METÁLICA - CHI DIURNO. AF_12/2014	CHOR - CUSTOS HORÁRIOS DE MÁQUINAS E EQUIPAMENTOS	CHI	0,0095000	81,09	0,77	
				MO sem LS =>	0,49	LS =>	0,56	MO com LS =>	1,05
				Valor do BDI =>	2,06			Valor com BDI =>	10,33

1.3.1.0.1.	Código	Banco	Descrição	Tipo	Und	Quant.	Valor Unit	Total
Composição	96368	SINAPI	PAREDE COM PLACAS DE GESSO ACARTONADO (DRYWALL), PARA USO INTERNO COM DUAS FACES DUPLAS E ESTRUTURA METÁLICA COM GUIAS DUPLAS, SEM VÃOS. AF_06/2017	PARE - PAREDES/PAINEIS	m²	1,0000000	210,33	210,33
Composição Auxiliar	88278	SINAPI	MONTADOR DE ESTRUTURA METÁLICA COM ENCARGOS COMPLEMENTARES	SEDI - SERVIÇOS DIVERSOS	H	0,8820000	39,98	35,26
Composição Auxiliar	88316	SINAPI	SERVENTE COM ENCARGOS COMPLEMENTARES	SEDI - SERVIÇOS DIVERSOS	H	0,2205000	21,47	4,73
Insumo	00037586	SINAPI	PINO DE ACO COM ARRUELA CONICA, DIAMETRO ARRUELA = *23* MM E COMP HASTE = *27* MM (ACAO INDIRETA)	Material	CENTO	0,0486000	81,73	3,97
Insumo	00039413	SINAPI	PLACA / CHAPA DE GESSO ACARTONADO, STANDARD (ST), COR BRANCA, E = 12,5 MM, 1200 X 2400 MM (L X C)	Material	m²	4,2120000	21,88	92,15
Insumo	00039419	SINAPI	PERFIL GUIA, FORMATO U, EM ACO ZINCADO, PARA ESTRUTURA PAREDE DRYWALL, E = 0,5 MM, 70 X 3000 MM (L X C)	Material	M	1,5209000	9,47	14,40
Insumo	00039422	SINAPI	PERFIL MONTANTE, FORMATO C, EM ACO ZINCADO, PARA ESTRUTURA PAREDE DRYWALL, E = 0,5 MM, 70 X 3000 MM (L X C)	Material	M	3,9819000	10,74	42,76
Insumo	00039431	SINAPI	FITA DE PAPEL MICROPERFURADO, 50 X 150 MM, PARA TRATAMENTO DE JUNTAS DE CHAPA DE GESSO PARA DRYWALL	Material	M	2,5027000	0,34	0,85
Insumo	00039432	SINAPI	FITA DE PAPEL REFORCADA COM LAMINA DE METAL PARA REFORCO DE CANTOS DE CHAPA DE GESSO PARA DRYWALL	Material	M	1,4815000	3,03	4,48
Insumo	00039434	SINAPI	MASSA DE REJUNTE EM PO PARA DRYWALL, A BASE DE GESSO, SECAGEM RAPIDA, PARA TRATAMENTO DE JUNTAS DE CHAPA DE GESSO (NECESSITA ADICAO DE AGUA)	Equipamento	KG	1,0327000	3,79	3,91

Victor Santos Mendonça
 Engenheiro Civil
 CREA 3275 TPAL

CÂMARA MUNICIPAL DE LUÍS EDUARDO MAGALHÃES
CNPJ: 04.214.440/0001-00



Composições Analíticas com Preço Unitário
REFORMA DOS PRÉDIOS DA CÂMARA MUNICIPAL DE LUÍS EDUARDO
MAGALHÃES/BA

BANCOS:	BDI:	ENCARGOS SOCIAIS
SINAPI - 04/2023 - Bahia ORSE - 03/2023 - Sergipe FDE - 01/2023 - São Paulo EMBASA - 01/2023 - Bahia	SBC - 05/2023 - Bahia SEINFRA - 027 - Ceará CAEMA - 12/2019 - Maranhão CAERN - 11/2022 - Rio Grande do Norte	25% Não Desonerado: Horista: 115,15% Mensalista: 71,22%

LEGENDA:
Composições Principais
Composições Auxiliares
Insumos

Composições Analíticas Com Preço Unitário

Insumo	00039435	SINAPI	PARAFUSO DRY WALL, EM ACO FOSFATIZADO, CABECA TROMBETA E PONTA AGULHA (TA), COMPRIMENTO 25 MM	Material	UN	20,0077000	0,12	2,40	
Insumo	00039437	SINAPI	PARAFUSO DRY WALL, EM ACO FOSFATIZADO, CABECA TROMBETA E PONTA AGULHA (TA), COMPRIMENTO 45 MM	Material	UN	20,0077000	0,26	5,20	
Insumo	00039443	SINAPI	PARAFUSO DRY WALL, EM ACO ZINCADO, CABECA LENTILHA E PONTA BROCA (LB), LARGURA 4,2 MM, COMPRIMENTO 13 MM	Material	UN	0,8076000	0,28	0,22	
				MO sem LS =>	14,82	LS =>	17,06	MO com LS =>	31,88
				Valor do BDI =>	52,58			Valor com BDI =>	262,91

1.3.2.0.1.	Código	Banco	Descrição	Tipo	Und	Quant.	Valor Unit	Total	
Composição	13318	ORSE	Divisória em granito São Gabriel polido, e=2cm, inclusive montagem com ferragens	Divisórias	m²	1,0000000	681,36	681,36	
Composição Auxiliar	10549	ORSE	Encargos Complementares - Servente	Provisórios	h	2,4000000	3,67	8,80	
Composição Auxiliar	10550	ORSE	Encargos Complementares - Pedreiro	Provisórios	h	2,4000000	3,53	8,47	
Insumo	2511	ORSE	Perfil Aço Inox, Cantoneira abas iguais - 1" x 1/8" (1,19kg/m) m	Material	kg	2,6600000	15,49	41,20	
Insumo	14012	ORSE	Granito São Gabriel, e=2cm, com polimento dos 2 lados m2	Material	m²	1,0000000	539,33	539,33	
Insumo	00004750	SINAPI	PEDREIRO (HORISTA)	Mão de Obra	H	2,4000000	21,79	52,29	
Insumo	00006111	SINAPI	SERVENTE DE OBRAS	Mão de Obra	H	2,4000000	13,03	31,27	
				MO sem LS =>	38,84	LS =>	44,72	MO com LS =>	83,56
				Valor do BDI =>	170,34			Valor com BDI =>	851,70

1.4.0.0.1.	Código	Banco	Descrição	Tipo	Und	Quant.	Valor Unit	Total
Composição	87829	SINAPI	EMBOÇO OU MASSA ÚNICA EM ARGAMASSA TRAÇO 1:2:8, PREPARO MECÂNICO COM BETONEIRA 400 L, APLICADA MANUALMENTE NAS PAREDES INTERNAS DA SACADA, ESPESSURA DE 35 MM, SEM USO DE TELA METÁLICA DE REFORÇO CONTRA FISSURAÇÃO. AF_08/2022	REVE - REVESTIMENTO E TRATAMENTO DE SUPERFÍCIES	m²	1,0000000	94,94	94,94

Victor Santos Mendonça
 Engenheiro Civil
 CREA 3275 TPAL

CÂMARA MUNICIPAL DE LUÍS EDUARDO MAGALHÃES
CNPJ: 04.214.440/0001-00



Composições Analíticas com Preço Unitário
REFORMA DOS PRÉDIOS DA CÂMARA MUNICIPAL DE LUÍS EDUARDO
MAGALHÃES/BA

BANCOS:	BDI:	ENCARGOS SOCIAIS
SINAPI - 04/2023 - Bahia ORSE - 03/2023 - Sergipe FDE - 01/2023 - São Paulo EMBASA - 01/2023 - Bahia	SBC - 05/2023 - Bahia SEINFRA - 027 - Ceará CAEMA - 12/2019 - Maranhão CAERN - 11/2022 - Rio Grande do Norte	25% Não Desonerado: Horista: 115,15% Mensalista: 71,22%

LEGENDA:
Composições Principais
Composições Auxiliares
Insumos

Composições Analíticas Com Preço Unitário

Composição Auxiliar	87292	SINAPI	ARGAMASSA TRAÇO 1:2:8 (EM VOLUME DE CIMENTO, CAL E AREIA MÉDIA ÚMIDA) PARA EMBOÇO/MASSA ÚNICA/ASSENTAMENTO DE ALVENARIA DE VEDAÇÃO, PREPARO MECÂNICO COM BETONEIRA 400 L. AF_08/2019	SEDI - SERVIÇOS DIVERSOS	m³	0,0481000	674,87	32,46		
Composição Auxiliar	88309	SINAPI	PEDREIRO COM ENCARGOS COMPLEMENTARES	SEDI - SERVIÇOS DIVERSOS	H	1,2000000	30,60	36,72		
Composição Auxiliar	88316	SINAPI	SERVENTE COM ENCARGOS COMPLEMENTARES	SEDI - SERVIÇOS DIVERSOS	H	1,2000000	21,47	25,76		
				MO sem LS =>		22,04	LS =>	25,37	MO com LS =>	47,41
				Valor do BDI =>		23,73			Valor com BDI =>	118,67

1.4.0.0.2.	Código	Banco	Descrição	Tipo	Und	Quant.	Valor Unit	Total		
Composição	12442	ORSE	Revestimento cerâmico para piso ou parede, 90 x 90 cm, porcelanato, esmaltado, polido, linha munari cimento, Eliane ou similar, aplicado com argamassa industrializada ac-iii, rejuntado, exclusive regularização de base ou emboço - Rev - 03	Azulejos e Cerâmicas	m²	1,0000000	224,27	224,27		
Composição Auxiliar	4303	ORSE	Argamassa industrializada AC-III, Votomassa ou similar	Argamassas	kg	4,5000000	2,04	9,18		
Composição Auxiliar	10549	ORSE	Encargos Complementares - Servente	Provisórios	h	0,4500000	3,67	1,65		
Composição Auxiliar	10550	ORSE	Encargos Complementares - Pedreiro	Provisórios	h	0,5500000	3,53	1,94		
Insumo	13255	ORSE	Cerâmica 90 x 90cm, porcelanato, eliane, linha munari cimento polido ou similar m2	Material	m²	1,0500000	146,85	154,19		
Insumo	00004750	SINAPI	PEDREIRO (HORISTA)	Mão de Obra	H	0,5500000	21,79	11,98		
Insumo	00006111	SINAPI	SERVENTE DE OBRAS	Mão de Obra	H	0,4500000	13,03	5,86		
Insumo	00037329	SINAPI	REJUNTE EPOXI, QUALQUER COR	Material	KG	0,3800000	103,88	39,47		
				MO sem LS =>		8,48	LS =>	9,76	MO com LS =>	18,24
				Valor do BDI =>		56,06			Valor com BDI =>	280,33

1.5.0.0.1.	Código	Banco	Descrição	Tipo	Und	Quant.	Valor Unit	Total
------------	--------	-------	-----------	------	-----	--------	------------	-------

Victor Santos Mendonça
 Engenheiro Civil
 CREA 3275 TPAL

CÂMARA MUNICIPAL DE LUÍS EDUARDO MAGALHÃES
CNPJ: 04.214.440/0001-00



Composições Analíticas com Preço Unitário
REFORMA DOS PRÉDIOS DA CÂMARA MUNICIPAL DE LUÍS EDUARDO
MAGALHÃES/BA

BANCOS:	BDI:	ENCARGOS SOCIAIS
SINAPI - 04/2023 - Bahia ORSE - 03/2023 - Sergipe FDE - 01/2023 - São Paulo EMBASA - 01/2023 - Bahia	SBC - 05/2023 - Bahia SEINFRA - 027 - Ceará CAEMA - 12/2019 - Maranhão CAERN - 11/2022 - Rio Grande do Norte	25% Não Desonerado: Horista: 115,15% Mensalista: 71,22%

LEGENDA:
Composições Principais
Composições Auxiliares
Insumos

Composições Analíticas Com Preço Unitário

Composição	1100140	CAERN	FORRO COMPOSTO POR PAINÉIS DE LÃ DE VIDRO, REVESTIDOS EM PVC MICROPERFURADO, DE *1250 X 625* MM, ESPESSURA 15 MM, INSTALADO.R_11/2020	110	M²	1,0000000	198,48	198,48	
Insumo	00003275	SINAPI	FORRO COMPOSTO POR PAINÉIS DE LA DE VIDRO, REVESTIDOS EM PVC MICROPERFURADO, DE *1250 X 625* MM, ESPESSURA 15 MM (COM COLOCACAO)	Material	m²	1,4559004	136,33	198,48	
				MO sem LS =>	0,00	LS =>	0,00	MO com LS =>	0,00
				Valor do BDI =>	49,62			Valor com BDI =>	248,10

1.5.0.0.2.	Código	Banco	Descrição	Tipo	Und	Quant.	Valor Unit	Total	
Composição	003-CAMLEM	Próprio	ACABAMENTO DO FORRO NO ENCONTRO COM PELE DE VIDRO COM PERFIL DE ALUMÍNIO ANODIZADO	REVE - REVESTIMENTO E TRATAMENTO DE SUPERFÍCIES	M	1,0000000	113,50	113,50	
Composição Auxiliar	88309	SINAPI	PEDREIRO COM ENCARGOS COMPLEMENTARES	SEDI - SERVIÇOS DIVERSOS	H	1,0000000	30,60	30,60	
Composição Auxiliar	88242	SINAPI	AJUDANTE DE PEDREIRO COM ENCARGOS COMPLEMENTARES	SEDI - SERVIÇOS DIVERSOS	H	1,0000000	22,08	22,08	
Composição Auxiliar	12862	ORSE	Andaime tubular metálico simples com rodas - peça x dia	Andaimes	PxD	1,0000000	1,10	1,10	
Insumo	13144	ORSE	Perfil Alumínio, Cantoneira anodizada, 50,80mm x 3,20mm x 0,850kg/m m	Material	kg	1,1000000	34,23	37,65	
Insumo	11925	ORSE	Silicone Estrutural 3M - Sacher 600ml un	Material	un	0,0833333	264,85	22,07	
				MO sem LS =>	16,74	LS =>	19,28	MO com LS =>	36,02
				Valor do BDI =>	28,37			Valor com BDI =>	141,87

1.6.0.0.1.	Código	Banco	Descrição	Tipo	Und	Quant.	Valor Unit	Total	
Composição	4849	ORSE	Impermeabilização com vedapren branco ou similar, para lajes, 06 demãos	Tratamentos de Superfícies	m²	1,0000000	62,45	62,45	
Composição Auxiliar	10553	ORSE	Encargos Complementares - Pintor	Provisórios	h	0,4000000	3,73	1,49	
Insumo	4609	ORSE	Vedapren branco ou similar kg	Material	lata	2,5000000	20,90	52,25	
Insumo	00004783	SINAPI	PINTOR (HORISTA)	Mão de Obra	H	0,4000000	21,79	8,71	
				MO sem LS =>	4,05	LS =>	4,66	MO com LS =>	8,71
				Valor do BDI =>	15,61			Valor com BDI =>	78,06

Victor Santos Mendonça
 Engenheiro Civil
 CREA 3275 TPAL

CÂMARA MUNICIPAL DE LUÍS EDUARDO MAGALHÃES
CNPJ: 04.214.440/0001-00

1.7.1.0.1.	Código	Banco	Descrição	Tipo	Und	Quant.	Valor Unit	Total
------------	--------	-------	-----------	------	-----	--------	------------	-------

CÂMARA MUNICIPAL DE LUÍS EDUARDO MAGALHÃES
CNPJ: 04.214.440/0001-00



Composições Analíticas com Preço Unitário
REFORMA DOS PRÉDIOS DA CÂMARA MUNICIPAL DE LUÍS EDUARDO
MAGALHÃES/BA

BANCOS:	BDI:	ENCARGOS SOCIAIS
SINAPI - 04/2023 - Bahia ORSE - 03/2023 - Sergipe FDE - 01/2023 - São Paulo EMBASA - 01/2023 - Bahia	SBC - 05/2023 - Bahia SEINFRA - 027 - Ceará CAEMA - 12/2019 - Maranhão CAERN - 11/2022 - Rio Grande do Norte	25% Não Desonerado: Horista: 115,15% Mensalista: 71,22%

LEGENDA:
Composições Principais
Composições Auxiliares
Insumos

Composições Analíticas Com Preço Unitário

Composição	2291	ORSE	Pintura para interiores, sobre paredes ou tetos, com lixamento, aplicação de 01 demão de líquido selador, 02 demãos de massa corrida e 02 demãos de tinta pva latex convencional para interiores. Rev 03_04/2022	Latex PVA	m²	1,0000000	43,65	43,65		
Composição Auxiliar	2281	ORSE	Preparo de superfície com lixamento e aplicação de 01 demão de líquido selador	Latex PVA	m²	1,0000000	8,26	8,26		
Composição Auxiliar	2285	ORSE	Pintura de acabamento com aplicação de 02 demãos de tinta PVA latex para interiores - cores convencionais - Rev 03	Latex PVA	m²	1,0000000	16,55	16,55		
Composição Auxiliar	8623	ORSE	Emassamento de superfície, com aplicação de 02 demãos de massa corrida - R1	Latex PVA	m²	1,0000000	18,84	18,84		
				MO sem LS =>		14,46	LS =>	16,64	MO com LS =>	31,10
				Valor do BDI =>		10,91			Valor com BDI =>	54,56

1.7.1.0.2.	Código	Banco	Descrição	Tipo	Und	Quant.	Valor Unit	Total		
Composição	3860	ORSE	Pintura de acabamento com aplicação de 02 demãos de tinta PVA latex para interiores/exteriores - cores especiais misturadas em máquina, tons fortes (laranja, vermelho, mostarda, verde limão, etc)	Latex PVA	m²	1,0000000	18,30	18,30		
Composição Auxiliar	10549	ORSE	Encargos Complementares - Servente	Provisórios	h	0,2000000	3,67	0,73		
Composição Auxiliar	10553	ORSE	Encargos Complementares - Pintor	Provisórios	h	0,4000000	3,73	1,49		
Insumo	3045	ORSE	Tinta PVA látex, misturada em máquina, cores especiais, tons fortes (laranja, vermelho, mostarda, verde limão) I	Material	gl	0,1800000	26,50	4,77		
Insumo	00004783	SINAPI	PINTOR (HORISTA)	Mão de Obra	H	0,4000000	21,79	8,71		
Insumo	00006111	SINAPI	SERVENTE DE OBRAS	Mão de Obra	H	0,2000000	13,03	2,60		
				MO sem LS =>		5,26	LS =>	6,05	MO com LS =>	11,31
				Valor do BDI =>		4,57			Valor com BDI =>	22,87

1.7.1.0.3.	Código	Banco	Descrição	Tipo	Und	Quant.	Valor Unit	Total
------------	--------	-------	-----------	------	-----	--------	------------	-------

Victor Santos Mendonça
 Engenheiro Civil
 CREA 3275 TPAL

CÂMARA MUNICIPAL DE LUÍS EDUARDO MAGALHÃES
CNPJ: 04.214.440/0001-00



Composições Analíticas com Preço Unitário
REFORMA DOS PRÉDIOS DA CÂMARA MUNICIPAL DE LUÍS EDUARDO
MAGALHÃES/BA

BANCOS:	BDI:	ENCARGOS SOCIAIS
SINAPI - 04/2023 - Bahia ORSE - 03/2023 - Sergipe FDE - 01/2023 - São Paulo EMBASA - 01/2023 - Bahia	SBC - 05/2023 - Bahia SEINFRA - 027 - Ceará CAEMA - 12/2019 - Maranhão CAERN - 11/2022 - Rio Grande do Norte	25% Não Desonerado: Horista: 115,15% Mensalista: 71,22%

LEGENDA:
Composições Principais
Composições Auxiliares
Insumos

Composições Analíticas Com Preço Unitário

Composição	3858	ORSE	Pintura de acabamento com aplicação de 02 demãos de tinta PVA latex para interiores/exteriores - cores especiais misturadas em máquina, tons claros (marfim, pérola, etc) -Rev 01	Latex PVA	m²	1,0000000	17,72	17,72	
Composição Auxiliar	10549	ORSE	Encargos Complementares - Servente	Provisórios	h	0,2000000	3,67	0,73	
Composição Auxiliar	10553	ORSE	Encargos Complementares - Pintor	Provisórios	h	0,4000000	3,73	1,49	
Insumo	3043	ORSE	Tinta PVA látex, misturada em máquina, cores especiais, tons claros (marfim, pérola etc.) L	Material	gl	0,1800000	23,28	4,19	
Insumo	00004783	SINAPI	PINTOR (HORISTA)	Mão de Obra	H	0,4000000	21,79	8,71	
Insumo	00006111	SINAPI	SERVENTE DE OBRAS	Mão de Obra	H	0,2000000	13,03	2,60	
				MO sem LS =>	5,26	LS =>	6,05	MO com LS =>	11,31
				Valor do BDI =>	4,43			Valor com BDI =>	22,15

1.8.0.0.1.	Código	Banco	Descrição	Tipo	Und	Quant.	Valor Unit	Total
Composição	8029	ORSE	Porta em madeira lei (Ipê), lisa, semi-ôca, 80 x 210cm, com visor de vidro 6mm (60x40cm), inclusive batentes e ferragens	Esquadrias de Madeira	un	1,0000000	1.039,00	1.039,00
Composição Auxiliar	1903	ORSE	Argamassa cimento e areia traço t-1 (1:3) - 1 saco cimento 50kg / 3 padiolas areia dim. 0.35 x 0.45 x 0.23 m - Confecção mecânica e transporte	Argamassas	m³	0,0100000	560,92	5,60
Composição Auxiliar	10549	ORSE	Encargos Complementares - Servente	Provisórios	h	4,7500000	3,67	17,43
Composição Auxiliar	10551	ORSE	Encargos Complementares - Carpinteiro	Provisórios	h	4,7500000	3,56	16,91
Insumo	2429	ORSE	Vidro liso transparente incolor, e= 4mm m2	Serviços	m²	0,2400000	180,00	43,20
Insumo	5015	ORSE	Batente (caixão) em madeira lei L=14cm (90x220cm), completo c/02 jogos alizar cj	Material	cj	1,0000000	260,00	260,00
Insumo	7966	ORSE	Porta em madeira compensada canela, 80 x 210cm, lisa, semi-oca, c/visor 0,16m2, inclusive vidro 4mm un	Material	un	1,0000000	355,33	355,33
Insumo	9249	ORSE	Dobradiça latão cromado 3 1/2" x 3", com aneis, c/parafusos un	Material	un	3,0000000	32,72	98,16

Victor Santos Mendonça
 Engenheiro Civil
 CREA 3275 TPAL

CÂMARA MUNICIPAL DE LUÍS EDUARDO MAGALHÃES
CNPJ: 04.214.440/0001-00



Composições Analíticas com Preço Unitário
REFORMA DOS PRÉDIOS DA CÂMARA MUNICIPAL DE LUÍS EDUARDO
MAGALHÃES/BA

BANCOS:	BDI:	ENCARGOS SOCIAIS
SINAPI - 04/2023 - Bahia ORSE - 03/2023 - Sergipe FDE - 01/2023 - São Paulo EMBASA - 01/2023 - Bahia	SBC - 05/2023 - Bahia SEINFRA - 027 - Ceará CAEMA - 12/2019 - Maranhão CAERN - 11/2022 - Rio Grande do Norte	25% Não Desonerado: Horista: 115,15% Mensalista: 71,22%

LEGENDA:
Composições Principais
Composições Auxiliares
Insumos

Composições Analíticas Com Preço Unitário

Insumo	00001213	SINAPI	CARPINTEIRO DE FORMAS (HORISTA)	Mão de Obra	H	4,7500000	21,79	103,50
Insumo	00003080	SINAPI	FECHADURA ESPELHO PARA PORTA EXTERNA, EM ACO INOX (MAQUINA, TESTA E CONTRA-TESTA) E EM ZAMAC (MACANETA, LINGUETA E TRINCOS) COM ACABAMENTO CROMADO, MAQUINA DE 40 MM, INCLUINDO CHAVE TIPO CILINDRO	Material	CJ	1,0000000	76,90	76,90
Insumo	00005075	SINAPI	PREGO DE ACO POLIDO COM CABECA 18 X 30 (2 3/4 X 10)	Material	KG	0,0040000	20,34	0,08
Insumo	00006111	SINAPI	SERVENTE DE OBRAS	Mão de Obra	H	4,7500000	13,03	61,89
				MO sem LS =>		77,11	LS =>	88,80
				Valor do BDI =>		259,75	Valor com BDI =>	165,91
								1.298,75

1.8.0.0.2.	Código Banco	Descrição	Tipo	Und	Quant.	Valor Unit	Total	
Composição	8729 ORSE	Porta em madeira de lei, almofadada, 0.60 x 2.10 m, inclusive batente e ferragens	Esquadrias de Madeira	un	1,0000000	1.353,57	1.353,57	
Composição Auxiliar	1769 ORSE	Batente em madeira de lei l = 0,14 m (caixão), para portas de 0,60 a 1,00m de largura, h=2,20m, incluso 02 jogos de alizar	Esquadrias de Madeira	un	1,0000000	363,16	363,16	
Composição Auxiliar	10549 ORSE	Encargos Complementares - Servente	Provisórios	h	3,7500000	3,67	13,76	
Composição Auxiliar	10551 ORSE	Encargos Complementares - Carpinteiro	Provisórios	h	3,7500000	3,56	13,35	
Insumo	584 ORSE	Chapuz de madeira 10x10x2,5cm, p/fixação de esquadrias un	Material	un	6,0000000	1,75	10,50	
Insumo	1690 ORSE	Parafuso de metal 2 " x 12 (sextavado) Parafuso metal 2 " x 12 un	Material	un	6,0000000	4,79	28,74	
Insumo	1823 ORSE	Porta em madeira de lei muiracatiara com almofadas - 60 x 210cm un	Material	un	1,0000000	675,40	675,40	
Insumo	9251 ORSE	Dobradiça ferro cromado 3" x 2 1/2", com aneis, c/parafusos un	Material	un	3,0000000	13,73	41,19	
Insumo	00001213	SINAPI	CARPINTEIRO DE FORMAS (HORISTA)	Mão de Obra	H	3,7500000	21,79	81,71
Insumo	00003080	SINAPI	FECHADURA ESPELHO PARA PORTA EXTERNA, EM ACO INOX (MAQUINA, TESTA E CONTRA-TESTA) E EM ZAMAC (MACANETA, LINGUETA E TRINCOS) COM ACABAMENTO CROMADO, MAQUINA DE 40 MM, INCLUINDO CHAVE TIPO CILINDRO	Material	CJ	1,0000000	76,90	76,90

Victor Santos Mendonça
 Engenheiro Civil
 CREA 3275 TPAL

CÂMARA MUNICIPAL DE LUÍS EDUARDO MAGALHÃES
CNPJ: 04.214.440/0001-00



Composições Analíticas com Preço Unitário
REFORMA DOS PRÉDIOS DA CÂMARA MUNICIPAL DE LUÍS EDUARDO
MAGALHÃES/BA

BANCOS:	BDI:	ENCARGOS SOCIAIS
SINAPI - 04/2023 - Bahia ORSE - 03/2023 - Sergipe FDE - 01/2023 - São Paulo EMBASA - 01/2023 - Bahia	SBC - 05/2023 - Bahia SEINFRA - 027 - Ceará CAEMA - 12/2019 - Maranhão CAERN - 11/2022 - Rio Grande do Norte	25% Não Desonerado: Horista: 115,15% Mensalista: 71,22%

LEGENDA:
Composições Principais
Composições Auxiliares
Insumos

Composições Analíticas Com Preço Unitário

Insumo	0006111	SINAPI	SERVENTE DE OBRAS	Mão de Obra	H	3,7500000	13,03	48,86	
				MO sem LS =>	98,79	LS =>	113,75	MO com LS =>	212,54
				Valor do BDI =>	338,39			Valor com BDI =>	1.691,96

1.8.0.0.3.	Código	Banco	Descrição	Tipo	Und	Quant.	Valor Unit	Total	
Composição	112410	SBC	PORTA DE BOX EM ALUMINIO ANODIZADO	ESQUADRIAS DE ALUMINIO	m²	1,0000000	601,38	601,38	
Composição Auxiliar	88251	SINAPI	AUXILIAR DE SERRALHEIRO COM ENCARGOS COMPLEMENTARES	SEDI - SERVIÇOS DIVERSOS	H	3,3910000	22,04	74,73	
Composição Auxiliar	88315	SINAPI	SERRALHEIRO COM ENCARGOS COMPLEMENTARES	SEDI - SERVIÇOS DIVERSOS	H	3,3910000	30,38	103,01	
Insumo	003462	SBC	CAIXILHO DE ALUMINIO ANODIZADO C28 NATURAL	Material	m²	1,0500000	403,47	423,64	
				MO sem LS =>	56,36	LS =>	64,90	MO com LS =>	121,26
				Valor do BDI =>	150,34			Valor com BDI =>	751,72

1.9.0.0.1.	Código	Banco	Descrição	Tipo	Und	Quant.	Valor Unit	Total	
Composição	1680	ORSE	Revisão de ponto de esgoto tipo 1	Tubos e Conexões de PVC Rígido Soldável para Esgoto	un	1,0000000	38,94	38,94	
Composição Auxiliar	10549	ORSE	Encargos Complementares - Servente	Provisórios	h	0,3150000	3,67	1,15	
Composição Auxiliar	10554	ORSE	Encargos Complementares - Encanador	Provisórios	h	0,3460000	3,58	1,23	
Insumo	138	ORSE	Adesivo pvc em frasco de 850 gramas kg	Material	tubo	0,2500000	72,41	18,10	
Insumo	00001966	SINAPI	CURVA PVC CURTA 90 GRAUS, DN 100 MM, PARA ESGOTO PREDIAL	Material	UN	0,1000000	23,45	2,34	
Insumo	00002696	SINAPI	ENCANADOR OU BOMBEIRO HIDRAULICO (HORISTA)	Mão de Obra	H	0,3460000	21,79	7,53	
Insumo	00006111	SINAPI	SERVENTE DE OBRAS	Mão de Obra	H	0,3150000	13,03	4,10	
Insumo	00009836	SINAPI	TUBO PVC SERIE NORMAL, DN 100 MM, PARA ESGOTO PREDIAL (NBR 5688)	Material	M	0,3000000	14,99	4,49	
				MO sem LS =>	5,41	LS =>	6,22	MO com LS =>	11,63
				Valor do BDI =>	9,73			Valor com BDI =>	48,67

1.9.0.0.2.	Código	Banco	Descrição	Tipo	Und	Quant.	Valor Unit	Total
------------	--------	-------	-----------	------	-----	--------	------------	-------

Victor Santos Mendonça
 Engenheiro Civil
 CREA 3275 TPAL

CÂMARA MUNICIPAL DE LUÍS EDUARDO MAGALHÃES
CNPJ: 04.214.440/0001-00



Composições Analíticas com Preço Unitário
REFORMA DOS PRÉDIOS DA CÂMARA MUNICIPAL DE LUÍS EDUARDO
MAGALHÃES/BA

BANCOS:	BDI:	ENCARGOS SOCIAIS
SINAPI - 04/2023 - Bahia ORSE - 03/2023 - Sergipe FDE - 01/2023 - São Paulo EMBASA - 01/2023 - Bahia	SBC - 05/2023 - Bahia SEINFRA - 027 - Ceará CAEMA - 12/2019 - Maranhão CAERN - 11/2022 - Rio Grande do Norte	25% Não Desonerado: Horista: 115,15% Mensalista: 71,22%

LEGENDA:
Composições Principais
Composições Auxiliares
Insumos

Composições Analíticas Com Preço Unitário

Composição	1682	ORSE	Revisão de ponto de esgoto tipo 3 - Rev. 01	Tubos e Conexões de PVC Rígido Soldável para Esgoto	un	1,0000000	143,39	143,39		
Composição Auxiliar	10549	ORSE	Encargos Complementares - Servente	Provisórios	h	1,8900000	3,67	6,93		
Composição Auxiliar	10554	ORSE	Encargos Complementares - Encanador	Provisórios	h	2,0760000	3,58	7,43		
Insumo	138	ORSE	Adesivo pvc em frasco de 850 gramas kg	Material	tubo	0,1500000	72,41	10,86		
Insumo	793	ORSE	Curva 90° curta pvc pb je p/rede coletora esg., d= 100mm un	Material	un	0,6000000	32,30	19,38		
Insumo	2336	ORSE	Tubo pvc rigido branco p/esgoto predial d= 100mm m	Material	m	1,8000000	16,08	28,94		
Insumo	00002696	SINAPI	ENCANADOR OU BOMBEIRO HIDRAULICO (HORISTA)	Mão de Obra	H	2,0760000	21,79	45,23		
Insumo	00006111	SINAPI	SERVENTE DE OBRAS	Mão de Obra	H	1,8900000	13,03	24,62		
				MO sem LS =>		32,47	LS =>	37,38	MO com LS =>	69,85
				Valor do BDI =>		35,84			Valor com BDI =>	179,23

1.10.0.0.1.	Código	Banco	Descrição	Tipo	Und	Quant.	Valor Unit	Total		
Composição	1204	ORSE	Revisão de ponto de água tipo 1	Tubos e Conexões de PVC Rígido Soldável	un	1,0000000	28,19	28,19		
Composição Auxiliar	10549	ORSE	Encargos Complementares - Servente	Provisórios	h	0,4720000	3,67	1,73		
Composição Auxiliar	10554	ORSE	Encargos Complementares - Encanador	Provisórios	h	0,4250000	3,58	1,52		
Insumo	138	ORSE	Adesivo pvc em frasco de 850 gramas kg	Material	tubo	0,0580000	72,41	4,19		
Insumo	00002696	SINAPI	ENCANADOR OU BOMBEIRO HIDRAULICO (HORISTA)	Mão de Obra	H	0,4250000	21,79	9,26		
Insumo	00003501	SINAPI	JOELHO, PVC SOLDÁVEL, 45 GRAUS, 32 MM, COR MARROM, PARA AGUA FRIA PREDIAL	Material	UN	0,1000000	4,27	0,42		
Insumo	00006111	SINAPI	SERVENTE DE OBRAS	Mão de Obra	H	0,4720000	13,03	6,15		
Insumo	00009869	SINAPI	TUBO PVC, SOLDÁVEL, DE 32 MM, AGUA FRIA (NBR-5648)	Material	M	0,5330000	9,24	4,92		
				MO sem LS =>		7,16	LS =>	8,25	MO com LS =>	15,41
				Valor do BDI =>		7,04			Valor com BDI =>	35,23

Victor Santos Mendonça
 Engenheiro Civil
 CREA 3275 TPAL

CÂMARA MUNICIPAL DE LUÍS EDUARDO MAGALHÃES
CNPJ: 04.214.440/0001-00



Composições Analíticas com Preço Unitário
REFORMA DOS PRÉDIOS DA CÂMARA MUNICIPAL DE LUÍS EDUARDO
MAGALHÃES/BA

BANCOS:	BDI:	ENCARGOS SOCIAIS
SINAPI - 04/2023 - Bahia ORSE - 03/2023 - Sergipe FDE - 01/2023 - São Paulo EMBASA - 01/2023 - Bahia	SBC - 05/2023 - Bahia SEINFRA - 027 - Ceará CAEMA - 12/2019 - Maranhão CAERN - 11/2022 - Rio Grande do Norte	25% Não Desonerado: Horista: 115,15% Mensalista: 71,22%

LEGENDA:
Composições Principais
Composições Auxiliares
Insumos

Composições Analíticas Com Preço Unitário

1.10.0.0.2.	Código	Banco	Descrição	Tipo	Und	Quant.	Valor Unit	Total
Composição	1205	ORSE	Revisão de ponto de água tipo 3	Tubos e Conexões de PVC Rígido Soldável	un	1,0000000	167,15	167,15
Composição Auxiliar	10549	ORSE	Encargos Complementares - Servente	Provisórios	h	2,8300000	3,67	10,38
Composição Auxiliar	10554	ORSE	Encargos Complementares - Encanador	Provisórios	h	2,5500000	3,58	9,12
Insumo	138	ORSE	Adesivo pvc em frasco de 850 gramas kg	Material	tubo	0,3490000	72,41	25,27
Insumo	00002696	SINAPI	ENCANADOR OU BOMBEIRO HIDRAULICO (HORISTA)	Mão de Obra	H	2,5500000	21,79	55,56
Insumo	00003501	SINAPI	JOELHO, PVC SOLDÁVEL, 45 GRAUS, 32 MM, COR MARROM, PARA AGUA FRIA PREDIAL	Material	UN	0,1000000	4,27	0,42
Insumo	00006111	SINAPI	SERVENTE DE OBRAS	Mão de Obra	H	2,8300000	13,03	36,87
Insumo	00009869	SINAPI	TUBO PVC, SOLDÁVEL, DE 32 MM, AGUA FRIA (NBR-5648)	Material	M	3,1960000	9,24	29,53

MO sem LS => 42,96 LS => 49,47 MO com LS => 92,43
Valor do BDI => 41,78 Valor com BDI => 208,93

1.10.0.0.3.	Código	Banco	Descrição	Tipo	Und	Quant.	Valor Unit	Total
Composição	1200	ORSE	Ponto de água fria embutido, c/material pvc rígido soldável Ø 25mm	Tubos e Conexões de PVC Rígido Soldável	un	1,0000000	120,69	120,69
Composição Auxiliar	10549	ORSE	Encargos Complementares - Servente	Provisórios	h	2,1000000	3,67	7,70
Composição Auxiliar	10550	ORSE	Encargos Complementares - Pedreiro	Provisórios	h	0,7500000	3,53	2,64
Composição Auxiliar	10554	ORSE	Encargos Complementares - Encanador	Provisórios	h	0,8350000	3,58	2,98
Insumo	138	ORSE	Adesivo pvc em frasco de 850 gramas kg	Material	tubo	0,0095000	72,41	0,68
Insumo	2036	ORSE	Solucao limpadora pvc I	Material	I	0,1350000	69,74	9,41
Insumo	00000013	SINAPI	ESTOPA	Material	KG	0,2500000	17,55	4,38
Insumo	00002696	SINAPI	ENCANADOR OU BOMBEIRO HIDRAULICO (HORISTA)	Mão de Obra	H	0,8350000	21,79	18,19

Victor Santos Mendonça
Victor Santos Mendonça
Engenheiro Civil
CREA 3275 TPAL

CÂMARA MUNICIPAL DE LUÍS EDUARDO MAGALHÃES
CNPJ: 04.214.440/0001-00



Composições Analíticas com Preço Unitário
REFORMA DOS PRÉDIOS DA CÂMARA MUNICIPAL DE LUÍS EDUARDO
MAGALHÃES/BA

BANCOS:	BDI:	ENCARGOS SOCIAIS
SINAPI - 04/2023 - Bahia ORSE - 03/2023 - Sergipe FDE - 01/2023 - São Paulo EMBASA - 01/2023 - Bahia	SBC - 05/2023 - Bahia SEINFRA - 027 - Ceará CAEMA - 12/2019 - Maranhão CAERN - 11/2022 - Rio Grande do Norte	25% Não Desonerado: Horista: 115,15% Mensalista: 71,22%

LEGENDA:
Composições Principais
Composições Auxiliares
Insumos

Composições Analíticas Com Preço Unitário

Insumo	00003767	SINAPI	LIXA EM FOLHA PARA PAREDE OU MADEIRA, NUMERO 120, COR VERMELHA	Material	UN	1,0000000	1,05	1,05
Insumo	00004750	SINAPI	PEDREIRO (HORISTA)	Mão de Obra	H	0,7500000	21,79	16,34
Insumo	00006111	SINAPI	SERVENTE DE OBRAS	Mão de Obra	H	2,1000000	13,03	27,36
Insumo	00009868	SINAPI	TUBO PVC, SOLDAVEL, DE 25 MM, AGUA FRIA (NBR-5648)	Material	M	7,0000000	4,28	29,96
				MO sem LS =>		28,77	LS =>	33,12
				Valor do BDI =>		30,17	MO com LS =>	61,89
							Valor com BDI =>	150,86

1.11.0.0.1.	Código	Banco	Descrição	Tipo	Und	Quant.	Valor Unit	Total
Composição	629	ORSE	Revisão de ponto de tomada de força tipo 1	Revisões e Reposições	pt	1,0000000	58,53	58,53
Composição Auxiliar	10549	ORSE	Encargos Complementares - Servente	Provisórios	h	1,0440000	3,67	3,83
Composição Auxiliar	10552	ORSE	Encargos Complementares - Eletricista	Provisórios	h	1,1260000	3,51	3,95
Insumo	4024	ORSE	Tomada 3p, 220V, 20A un	Material	un	0,1000000	11,79	1,17
Insumo	00001008	SINAPI	CABO DE COBRE, RIGIDO, CLASSE 2, ISOLACAO EM PVC/A, ANTICHAMA BWF-B, 1 CONDUTOR, 450/750 V, SECAO NOMINAL 6 MM2	Material	M	1,2050000	5,42	6,53
Insumo	00002436	SINAPI	ELETRICISTA (HORISTA)	Mão de Obra	H	1,1260000	21,79	24,53
Insumo	00002674	SINAPI	ELETRODUTO DE PVC RIGIDO ROSCAVEL DE 3/4 ", SEM LUVA	Material	M	0,4720000	4,63	2,18
Insumo	00002685	SINAPI	ELETRODUTO DE PVC RIGIDO ROSCAVEL DE 1 ", SEM LUVA	Material	M	0,3150000	7,24	2,28
Insumo	00006111	SINAPI	SERVENTE DE OBRAS	Mão de Obra	H	1,0440000	13,03	13,60
Insumo	00020111	SINAPI	FITA ISOLANTE ADESIVA ANTICHAMA, USO ATE 750 V, EM ROLO DE 19 MM X 20 M	Material	UN	0,0150000	9,50	0,14
Insumo	00039175	SINAPI	BUCHA EM ALUMINIO, COM ROSCA, DE 3/4", PARA ELETRODUTO	Material	UN	0,2000000	1,36	0,27
Insumo	00043132	SINAPI	ARAME RECOZIDO 16 BWG, D = 1,65 MM (0,016 KG/M) OU 18 BWG, D = 1,25 MM (0,01 KG/M)	Material	KG	0,0020000	25,33	0,05

Victor Santos Mendonça
 Engenheiro Civil
 CREA 3275 TPAL

CÂMARA MUNICIPAL DE LUÍS EDUARDO MAGALHÃES
CNPJ: 04.214.440/0001-00



Composições Analíticas com Preço Unitário
REFORMA DOS PRÉDIOS DA CÂMARA MUNICIPAL DE LUÍS EDUARDO
MAGALHÃES/BA

BANCOS:	BDI:	ENCARGOS SOCIAIS
SINAPI - 04/2023 - Bahia ORSE - 03/2023 - Sergipe FDE - 01/2023 - São Paulo EMBASA - 01/2023 - Bahia	SBC - 05/2023 - Bahia SEINFRA - 027 - Ceará CAEMA - 12/2019 - Maranhão CAERN - 11/2022 - Rio Grande do Norte	25% Não Desonerado: Horista: 115,15% Mensalista: 71,22%

LEGENDA:
Composições Principais
Composições Auxiliares
Insumos

Composições Analíticas Com Preço Unitário

MO sem LS =>	17,72	LS =>	20,41	MO com LS =>	38,13
Valor do BDI =>	14,63			Valor com BDI =>	73,16

1.11.0.0.2.	Código	Banco	Descrição	Tipo	Und	Quant.	Valor Unit	Total
Composição	626	ORSE	Revisão de ponto de luz tipo 3, em teto ou parede	Revisões e Reposições	pt	1,0000000	176,24	176,24
Composição Auxiliar	10549	ORSE	Encargos Complementares - Servente	Provisórios	h	2,9400000	3,67	10,78
Composição Auxiliar	10552	ORSE	Encargos Complementares - Eletricista	Provisórios	h	3,2400000	3,51	11,37
Insumo	10394	ORSE	Bucha em liga zamak para eletroduto 16mm, d=1/2" un	Material	un	1,2000000	0,35	0,42
Insumo	00002436	SINAPI	ELETRICISTA (HORISTA)	Mão de Obra	H	3,2400000	21,79	70,59
Insumo	00002557	SINAPI	CAIXA DE LUZ "4 X 4" EM ACO ESMALTADA	Material	UN	0,6000000	3,53	2,11
Insumo	00002673	SINAPI	ELETRODUTO DE PVC RIGIDO ROSCAVEL DE 1/2 ", SEM LUVAS	Material	M	2,7000000	3,72	10,04
Insumo	00006111	SINAPI	SERVENTE DE OBRAS	Mão de Obra	H	2,9400000	13,03	38,30
Insumo	00011891	SINAPI	CORDAO DE COBRE, FLEXIVEL, TORCIDO, CLASSE 4 OU 5, ISOLACAO EM PVC/D, 300 V, 2 CONDUTORES DE 2,5 MM2	Material	M	6,6000000	4,77	31,48
Insumo	00020111	SINAPI	FITA ISOLANTE ADESIVA ANTICHAMA, USO ATE 750 V, EM ROLO DE 19 MM X 20 M	Material	UN	0,0900000	9,50	0,85
Insumo	00043132	SINAPI	ARAME RECOZIDO 16 BWG, D = 1,65 MM (0,016 KG/M) OU 18 BWG, D = 1,25 MM (0,01 KG/M)	Material	KG	0,0120000	25,33	0,30

MO sem LS =>	50,61	LS =>	58,28	MO com LS =>	108,89
Valor do BDI =>	44,06			Valor com BDI =>	220,30

1.11.0.0.3.	Código	Banco	Descrição	Tipo	Und	Quant.	Valor Unit	Total
Composição	3298	ORSE	Ponto de tomada 2p+t, ABNT, de embutir, 10 A, com eletroduto de pvc flexível sanfonado embutido Ø 3/4", fio rígido 2,5mm² (fio 12), inclusive placa em pvc e aterramento	Conversão InfoWOrca	pt	1,0000000	218,76	218,76
Composição Auxiliar	10549	ORSE	Encargos Complementares - Servente	Provisórios	h	3,0000000	3,67	11,01

Victor Santos Mendonça
 Engenheiro Civil
 CREA 3275 TPAL

CÂMARA MUNICIPAL DE LUÍS EDUARDO MAGALHÃES
CNPJ: 04.214.440/0001-00



Composições Analíticas com Preço Unitário
REFORMA DOS PRÉDIOS DA CÂMARA MUNICIPAL DE LUÍS EDUARDO
MAGALHÃES/BA

BANCOS:	BDI:	ENCARGOS SOCIAIS
SINAPI - 04/2023 - Bahia ORSE - 03/2023 - Sergipe FDE - 01/2023 - São Paulo EMBASA - 01/2023 - Bahia	SBC - 05/2023 - Bahia SEINFRA - 027 - Ceará CAEMA - 12/2019 - Maranhão CAERN - 11/2022 - Rio Grande do Norte	25% Não Desonerado: Horista: 115,15% Mensalista: 71,22%

LEGENDA:
Composições Principais
Composições Auxiliares
Insumos

Composições Analíticas Com Preço Unitário

Composição Auxiliar	10552	ORSE	Encargos Complementares - Eletricista	Provisórios	h	4,0000000	3,51	14,04		
Insumo	9096	ORSE	Tomada 2p + t, ABNT, de embutir, 10 A, com placa em pvc un	Material	un	1,0000000	8,87	8,87		
Insumo	0000939	SINAPI	FIO DE COBRE, SOLIDO, CLASSE 1, ISOLACAO EM PVC/A, ANTICHAMA BWF-B, 450/750V, SECAO NOMINAL 2,5 MM2	Material	M	18,0000000	2,25	40,50		
Insumo	00001872	SINAPI	CAIXA DE PASSAGEM, EM PVC, DE 4" X 2", PARA ELETRODUTO FLEXIVEL CORRUGADO	Material	UN	1,0000000	2,09	2,09		
Insumo	00002436	SINAPI	ELETRICISTA (HORISTA)	Mão de Obra	H	4,0000000	21,79	87,16		
Insumo	00002688	SINAPI	ELETRODUTO PVC FLEXIVEL CORRUGADO, COR AMARELA, DE 25 MM	Material	M	6,0000000	2,43	14,58		
Insumo	00006111	SINAPI	SERVENTE DE OBRAS	Mão de Obra	H	3,0000000	13,03	39,09		
Insumo	00020111	SINAPI	FITA ISOLANTE ADESIVA ANTICHAMA, USO ATE 750 V, EM ROLO DE 19 MM X 20 M	Material	UN	0,1500000	9,50	1,42		
				MO sem LS =>		58,68	LS =>	67,57	MO com LS =>	126,25
				Valor do BDI =>		54,69			Valor com BDI =>	273,45

1.11.0.0.4.	Código	Banco	Descrição	Tipo	Und	Quant.	Valor Unit	Total
Composição	8244	ORSE	Ponto de tomada 2p+t, ABNT, de embutir, 10 A, com eletroduto de pvc flexível sanfonado embutido Ø 3/4", fio rígido 4,0mm² (fio 10), inclusive placa em pvc e aterramento	Conversão InfoWOrca	pt	1,0000000	242,34	242,34
Composição Auxiliar	10549	ORSE	Encargos Complementares - Servente	Provisórios	h	3,0000000	3,67	11,01
Composição Auxiliar	10552	ORSE	Encargos Complementares - Eletricista	Provisórios	h	4,0000000	3,51	14,04
Insumo	9096	ORSE	Tomada 2p + t, ABNT, de embutir, 10 A, com placa em pvc un	Material	un	1,0000000	8,87	8,87
Insumo	0000944	SINAPI	FIO DE COBRE, SOLIDO, CLASSE 1, ISOLACAO EM PVC/A, ANTICHAMA BWF-B, 450/750V, SECAO NOMINAL 4 MM2	Material	M	18,0000000	3,56	64,08
Insumo	00001872	SINAPI	CAIXA DE PASSAGEM, EM PVC, DE 4" X 2", PARA ELETRODUTO FLEXIVEL CORRUGADO	Material	UN	1,0000000	2,09	2,09
Insumo	00002436	SINAPI	ELETRICISTA (HORISTA)	Mão de Obra	H	4,0000000	21,79	87,16

Victor Santos Mendonça
 Engenheiro Civil
 CREA 3275 TPAL

CÂMARA MUNICIPAL DE LUÍS EDUARDO MAGALHÃES
CNPJ: 04.214.440/0001-00



Composições Analíticas com Preço Unitário
REFORMA DOS PRÉDIOS DA CÂMARA MUNICIPAL DE LUÍS EDUARDO
MAGALHÃES/BA

BANCOS:	BDI:	ENCARGOS SOCIAIS
SINAPI - 04/2023 - Bahia ORSE - 03/2023 - Sergipe FDE - 01/2023 - São Paulo EMBASA - 01/2023 - Bahia	SBC - 05/2023 - Bahia SEINFRA - 027 - Ceará CAEMA - 12/2019 - Maranhão CAERN - 11/2022 - Rio Grande do Norte	25% Não Desonerado: Horista: 115,15% Mensalista: 71,22%

LEGENDA:
Composições Principais
Composições Auxiliares
Insumos

Composições Analíticas Com Preço Unitário

Insumo	00002688	SINAPI	ELETRODUTO PVC FLEXIVEL CORRUGADO, COR AMARELA, DE 25 MM	Material	M	6,0000000	2,43	14,58
Insumo	00006111	SINAPI	SERVENTE DE OBRAS	Mão de Obra	H	3,0000000	13,03	39,09
Insumo	00020111	SINAPI	FITA ISOLANTE ADESIVA ANTICHAMA, USO ATE 750 V, EM ROLO DE 19 MM X 20 M	Material	UN	0,1500000	9,50	1,42
				MO sem LS =>		58,68	LS =>	67,57
				Valor do BDI =>		60,58	Valor com BDI =>	126,25
								302,92

1.11.0.0.5.	Código	Banco	Descrição	Tipo	Und	Quant.	Valor Unit	Total
Composição	09.09.048	FDE	IL-95 LUMINÁRIA LED QUADRADA DE EMBUTIR COM DIFUSOR TRANSLÚCIDO <= 40W - nicho 620x620 mm	Luminarias internas	UN	1,0000000	429,47	429,47
Insumo	1.01.15	FDE	ELETRICISTA	Mão de Obra	H	1,1000000	23,21	25,53
Insumo	1.01.16	FDE	AJUDANTE ELETRICISTA	Mão de Obra	H	1,1000000	18,84	20,72
Insumo	4.60.14	FDE	IL-95 LUMINÁRIA LED QUADRADA DE EMBUTIR COM DIFUSOR TRANSLÚCIDO <= 40W	Material	UN	1,0000000	382,45	382,45
Insumo	9.00.19	FDE	FURADEIRA ELETRICA MOD PROFISSIONAL	Equipamento	H	0,2000000	1,46	0,29
Insumo	9.10.42	FDE	BROCA COM PONTA DE VIDIA (D=3/8"X160MM)	Material	UN	0,0333400	14,58	0,48
				MO sem LS =>		21,50	LS =>	24,75
				Valor do BDI =>		107,36	Valor com BDI =>	46,25
								536,83

1.11.0.0.6.	Código	Banco	Descrição	Tipo	Und	Quant.	Valor Unit	Total
Composição	9041	ORSE	Dispositivo de proteção contra surto de tensão DPS 60kA - 275v	Fusíveis, Disjuntores e Chaves	un	1,0000000	89,98	89,98
Composição Auxiliar	10549	ORSE	Encargos Complementares - Servente	Provisórios	h	0,3000000	3,67	1,10
Composição Auxiliar	10552	ORSE	Encargos Complementares - Eletricista	Provisórios	h	0,3000000	3,51	1,05
Insumo	9225	ORSE	Dispositivo de proteção contra surto de tensão DPS 60KA - 275v (para-raio) un	Material	un	1,0000000	77,40	77,40
Insumo	00002436	SINAPI	ELETRICISTA (HORISTA)	Mão de Obra	H	0,3000000	21,79	6,53
Insumo	00006111	SINAPI	SERVENTE DE OBRAS	Mão de Obra	H	0,3000000	13,03	3,90

Victor Santos Mendonça
 Engenheiro Civil
 CREA 3275 TPAL

CÂMARA MUNICIPAL DE LUÍS EDUARDO MAGALHÃES
CNPJ: 04.214.440/0001-00



Composições Analíticas com Preço Unitário
REFORMA DOS PRÉDIOS DA CÂMARA MUNICIPAL DE LUÍS EDUARDO
MAGALHÃES/BA

BANCOS:	BDI:	ENCARGOS SOCIAIS
SINAPI - 04/2023 - Bahia ORSE - 03/2023 - Sergipe FDE - 01/2023 - São Paulo EMBASA - 01/2023 - Bahia	SBC - 05/2023 - Bahia SEINFRA - 027 - Ceará CAEMA - 12/2019 - Maranhão CAERN - 11/2022 - Rio Grande do Norte	25% Não Desonerado: Horista: 115,15% Mensalista: 71,22%

LEGENDA:
Composições Principais
Composições Auxiliares
Insumos

Composições Analíticas Com Preço Unitário

MO sem LS => 4,85 LS => 5,58 MO com LS => 10,43
Valor do BDI => 22,49 Valor com BDI => 112,47

1.11.0.0.7.	Código	Banco	Descrição	Tipo	Und	Quant.	Valor Unit	Total
Composição	9969	ORSE	Disjuntor tetrapolar DR 125 A, tipo AC, corrente nominal residual 30mA, ref.: Siemens 5SM3-3450 ou similar	Fusíveis, Disjuntores e Chaves	un	1,0000000	1.463,38	1.463,38
Composição Auxiliar	10549	ORSE	Encargos Complementares - Servente	Provisórios	h	0,6000000	3,67	2,20
Composição Auxiliar	10552	ORSE	Encargos Complementares - Eletricista	Provisórios	h	0,6000000	3,51	2,10
Insumo	10385	ORSE	Disjuntor tetrapolar DR 125 A, tipo AC, corrente nominal residual 30mA, ref.: Siemens 5SM3-3450 ou similar un	Material	un	1,0000000	1.438,20	1.438,20
Insumo	00002436	SINAPI	ELETRICISTA (HORISTA)	Mão de Obra	H	0,6000000	21,79	13,07
Insumo	00006111	SINAPI	SERVENTE DE OBRAS	Mão de Obra	H	0,6000000	13,03	7,81

MO sem LS => 9,70 LS => 11,18 MO com LS => 20,88
Valor do BDI => 365,84 Valor com BDI => 1.829,22

1.11.0.0.8.	Código	Banco	Descrição	Tipo	Und	Quant.	Valor Unit	Total
Composição	7996	ORSE	Disjuntor bipolar DR 25 A - Dispositivo residual diferencial, tipo AC, 30MA, ref.5SM1 312-OMB, Siemens ou similar	Fusíveis, Disjuntores e Chaves	un	1,0000000	166,65	166,65
Composição Auxiliar	10549	ORSE	Encargos Complementares - Servente	Provisórios	h	0,6000000	3,67	2,20
Composição Auxiliar	10552	ORSE	Encargos Complementares - Eletricista	Provisórios	h	0,6000000	3,51	2,10
Insumo	7943	ORSE	Disjuntor bipolar DR 25 A, dispositivo residual diferencial, tipo AC, 30mA un	Material	un	1,0000000	141,47	141,47
Insumo	00002436	SINAPI	ELETRICISTA (HORISTA)	Mão de Obra	H	0,6000000	21,79	13,07
Insumo	00006111	SINAPI	SERVENTE DE OBRAS	Mão de Obra	H	0,6000000	13,03	7,81

MO sem LS => 9,70 LS => 11,18 MO com LS => 20,88
Valor do BDI => 41,66 Valor com BDI => 208,31

Victor Santos Mendonça
 Engenheiro Civil
 CREA 3275 TPAL

CÂMARA MUNICIPAL DE LUÍS EDUARDO MAGALHÃES
CNPJ: 04.214.440/0001-00



Composições Analíticas com Preço Unitário
REFORMA DOS PRÉDIOS DA CÂMARA MUNICIPAL DE LUÍS EDUARDO
MAGALHÃES/BA

BANCOS:	BDI:	ENCARGOS SOCIAIS
SINAPI - 04/2023 - Bahia ORSE - 03/2023 - Sergipe FDE - 01/2023 - São Paulo EMBASA - 01/2023 - Bahia	SBC - 05/2023 - Bahia SEINFRA - 027 - Ceará CAEMA - 12/2019 - Maranhão CAERN - 11/2022 - Rio Grande do Norte	25% Não Desonerado: Horista: 115,15% Mensalista: 71,22%

LEGENDA:
Composições Principais
Composições Auxiliares
Insumos

Composições Analíticas Com Preço Unitário

1.11.0.0.9.	Código	Banco	Descrição	Tipo	Und	Quant.	Valor Unit	Total		
Composição	3797	ORSE	Cabo de cobre flexível isolado, seção 2,5mm², 450/ 750v / 70°C	Pontos de Suprimento de Energia Convencionais	m	1,0000000	7,50	7,50		
Composição Auxiliar	10549	ORSE	Encargos Complementares - Servente	Provisórios	h	0,1300000	3,67	0,47		
Composição Auxiliar	10552	ORSE	Encargos Complementares - Eletricista	Provisórios	h	0,1300000	3,51	0,45		
Insumo	00001014	SINAPI	CABO DE COBRE, FLEXIVEL, CLASSE 4 OU 5, ISOLACAO EM PVC/A, ANTICHAMA BWF-B, 1 CONDUTOR, 450/750 V, SECAO NOMINAL 2,5 MM2	Material	M	1,0200000	2,02	2,06		
Insumo	00002436	SINAPI	ELETRICISTA (HORISTA)	Mão de Obra	H	0,1300000	21,79	2,83		
Insumo	00006111	SINAPI	SERVENTE DE OBRAS	Mão de Obra	H	0,1300000	13,03	1,69		
					MO sem LS =>	2,10	LS =>	2,42	MO com LS =>	4,52
					Valor do BDI =>	1,87			Valor com BDI =>	9,37

	Código	Banco	Descrição	Tipo	Und	Quant.	Valor Unit	Total		
Composição	3798	ORSE	Cabo de cobre flexível isolado, seção 4mm², 450/ 750v / 70°C	Pontos de Suprimento de Energia Convencionais	m	1,0000000	8,85	8,85		
Composição Auxiliar	10549	ORSE	Encargos Complementares - Servente	Provisórios	h	0,1300000	3,67	0,47		
Composição Auxiliar	10552	ORSE	Encargos Complementares - Eletricista	Provisórios	h	0,1300000	3,51	0,45		
Insumo	00000981	SINAPI	CABO DE COBRE, FLEXIVEL, CLASSE 4 OU 5, ISOLACAO EM PVC/A, ANTICHAMA BWF-B, 1 CONDUTOR, 450/750 V, SECAO NOMINAL 4 MM2	Material	M	1,0200000	3,35	3,41		
Insumo	00002436	SINAPI	ELETRICISTA (HORISTA)	Mão de Obra	H	0,1300000	21,79	2,83		
Insumo	00006111	SINAPI	SERVENTE DE OBRAS	Mão de Obra	H	0,1300000	13,03	1,69		
					MO sem LS =>	2,10	LS =>	2,42	MO com LS =>	4,52
					Valor do BDI =>	2,21			Valor com BDI =>	11,06

	Código	Banco	Descrição	Tipo	Und	Quant.	Valor Unit	Total
Composição	3799	ORSE	Cabo de cobre flexível isolado, seção 6mm², 450/ 750v / 70°C	Pontos de Suprimento de Energia Convencionais	m	1,0000000	10,34	10,34

Victor Santos Mendonça
 Engenheiro Civil
 CREA 3275 TPAL

CÂMARA MUNICIPAL DE LUÍS EDUARDO MAGALHÃES
CNPJ: 04.214.440/0001-00



Composições Analíticas com Preço Unitário
REFORMA DOS PRÉDIOS DA CÂMARA MUNICIPAL DE LUÍS EDUARDO
MAGALHÃES/BA

BANCOS:	BDI:	ENCARGOS SOCIAIS
SINAPI - 04/2023 - Bahia ORSE - 03/2023 - Sergipe FDE - 01/2023 - São Paulo EMBASA - 01/2023 - Bahia	SBC - 05/2023 - Bahia SEINFRA - 027 - Ceará CAEMA - 12/2019 - Maranhão CAERN - 11/2022 - Rio Grande do Norte	25% Não Desonerado: Horista: 115,15% Mensalista: 71,22%

LEGENDA:
Composições Principais
Composições Auxiliares
Insumos

Composições Analíticas Com Preço Unitário

Composição Auxiliar	10549	ORSE	Encargos Complementares - Servente	Provisórios	h	0,1300000	3,67	0,47		
Composição Auxiliar	10552	ORSE	Encargos Complementares - Eletricista	Provisórios	h	0,1300000	3,51	0,45		
Insumo	00000982	SINAPI	CABO DE COBRE, FLEXIVEL, CLASSE 4 OU 5, ISOLACAO EM PVC/A, ANTICHAMA BWF-B, 1 CONDUTOR, 450/750 V, SECAO NOMINAL 6 MM2	Material	M	1,0200000	4,81	4,90		
Insumo	00002436	SINAPI	ELETRICISTA (HORISTA)	Mão de Obra	H	0,1300000	21,79	2,83		
Insumo	00006111	SINAPI	SERVENTE DE OBRAS	Mão de Obra	H	0,1300000	13,03	1,69		
				MO sem LS =>		2,10	LS =>	2,42	MO com LS =>	4,52
				Valor do BDI =>		2,58			Valor com BDI =>	12,92

	Código	Banco	Descrição	Tipo	Und	Quant.	Valor Unit	Total		
Composição	404	ORSE	Cabo de cobre isolado pvc rígido unipolar seção 16mm², 450/ 750v / 70°c	Interligações até Quadro Geral - Fios e Cabos	m	1,0000000	21,03	21,03		
Composição Auxiliar	10549	ORSE	Encargos Complementares - Servente	Provisórios	h	0,1600000	3,67	0,58		
Composição Auxiliar	10552	ORSE	Encargos Complementares - Eletricista	Provisórios	h	0,1600000	3,51	0,56		
Insumo	414	ORSE	Cabo cobre rígido, isolado, 16mm2 - 450/750v / 70° m	Material	m	1,0200000	14,05	14,33		
Insumo	00002436	SINAPI	ELETRICISTA (HORISTA)	Mão de Obra	H	0,1600000	21,79	3,48		
Insumo	00006111	SINAPI	SERVENTE DE OBRAS	Mão de Obra	H	0,1600000	13,03	2,08		
				MO sem LS =>		2,58	LS =>	2,98	MO com LS =>	5,56
				Valor do BDI =>		5,25			Valor com BDI =>	26,28

	Código	Banco	Descrição	Tipo	Und	Quant.	Valor Unit	Total
Composição	406	ORSE	Cabo de cobre isolado pvc rígido unipolar seção 35mm2, 0,6/ 1kv/ 70°	Interligações até Quadro Geral - Fios e Cabos	m	1,0000000	40,03	40,03
Composição Auxiliar	10549	ORSE	Encargos Complementares - Servente	Provisórios	h	0,2100000	3,67	0,77
Composição Auxiliar	10552	ORSE	Encargos Complementares - Eletricista	Provisórios	h	0,2100000	3,51	0,73

Victor Santos Mendonça
 Engenheiro Civil
 CREA 3275 TPAL

CÂMARA MUNICIPAL DE LUÍS EDUARDO MAGALHÃES
CNPJ: 04.214.440/0001-00



Composições Analíticas com Preço Unitário
REFORMA DOS PRÉDIOS DA CÂMARA MUNICIPAL DE LUÍS EDUARDO
MAGALHÃES/BA

BANCOS:	BDI:	ENCARGOS SOCIAIS
SINAPI - 04/2023 - Bahia ORSE - 03/2023 - Sergipe FDE - 01/2023 - São Paulo EMBASA - 01/2023 - Bahia	SBC - 05/2023 - Bahia SEINFRA - 027 - Ceará CAEMA - 12/2019 - Maranhão CAERN - 11/2022 - Rio Grande do Norte	25% Não Desonerado: Horista: 115,15% Mensalista: 71,22%

LEGENDA:
Composições Principais
Composições Auxiliares
Insumos

Composições Analíticas Com Preço Unitário

Insumo	00001019	SINAPI	CABO DE COBRE, FLEXIVEL, CLASSE 4 OU 5, ISOLACAO EM PVC/A, ANTICHAMA BWF-B, COBERTURA PVC-ST1, ANTICHAMA BWF-B, 1 CONDUTOR, 0,6/1 KV, SECAO NOMINAL 35 MM2	Material	M	1,0200000	30,62	31,23		
Insumo	00002436	SINAPI	ELETRICISTA (HORISTA)	Mão de Obra	H	0,2100000	21,79	4,57		
Insumo	00006111	SINAPI	SERVENTE DE OBRAS	Mão de Obra	H	0,2100000	13,03	2,73		
				MO sem LS =>		3,39	LS =>	3,91	MO com LS =>	7,30
				Valor do BDI =>		10,00			Valor com BDI =>	50,03

	Código	Banco	Descrição	Tipo	Und	Quant.	Valor Unit	Total		
Composição	11374	ORSE	Quadro geral de distribuição de embutir, com barramento, em chapa galvaniz., medindo:1400x800x250cm, exclusive disjuntores	Conversão InfoWOrca	un	1,0000000	6.242,17	6.242,17		
Composição Auxiliar	10549	ORSE	Encargos Complementares - Servente	Provisórios	h	8,0000000	3,67	29,36		
Composição Auxiliar	10552	ORSE	Encargos Complementares - Eletricista	Provisórios	h	8,0000000	3,51	28,08		
Insumo	12230	ORSE	Quadro geral de distribuição de embutir, com barramento, em chapa galvaniz., medindo:1400x800x250cm, exclusive disjuntores un	Material	un	1,0000000	5.906,17	5.906,17		
Insumo	00002436	SINAPI	ELETRICISTA (HORISTA)	Mão de Obra	H	8,0000000	21,79	174,32		
Insumo	00006111	SINAPI	SERVENTE DE OBRAS	Mão de Obra	H	8,0000000	13,03	104,24		
				MO sem LS =>		129,47	LS =>	149,09	MO com LS =>	278,56
				Valor do BDI =>		1.560,54			Valor com BDI =>	7.802,71

	Código	Banco	Descrição	Tipo	Und	Quant.	Valor Unit	Total
Composição	10315	ORSE	Disjuntor termomagnetico monopolar 32 A, padrão DIN (Europeu - linha branca)	Fusíveis, Disjuntores e Chaves	un	1,0000000	21,78	21,78
Composição Auxiliar	10549	ORSE	Encargos Complementares - Servente	Provisórios	h	0,3000000	3,67	1,10
Composição Auxiliar	10552	ORSE	Encargos Complementares - Eletricista	Provisórios	h	0,3000000	3,51	1,05

Victor Santos Mendonça
 Engenheiro Civil
 CREA 3275 TPAL

CÂMARA MUNICIPAL DE LUÍS EDUARDO MAGALHÃES
CNPJ: 04.214.440/0001-00



Composições Analíticas com Preço Unitário
REFORMA DOS PRÉDIOS DA CÂMARA MUNICIPAL DE LUÍS EDUARDO
MAGALHÃES/BA

BANCOS:	BDI:	ENCARGOS SOCIAIS
SINAPI - 04/2023 - Bahia ORSE - 03/2023 - Sergipe FDE - 01/2023 - São Paulo EMBASA - 01/2023 - Bahia	SBC - 05/2023 - Bahia SEINFRA - 027 - Ceará CAEMA - 12/2019 - Maranhão CAERN - 11/2022 - Rio Grande do Norte	25% Não Desonerado: Horista: 115,15% Mensalista: 71,22%

LEGENDA:
Composições Principais
Composições Auxiliares
Insumos

Composições Analíticas Com Preço Unitário

Insumo	3680	ORSE	Disjuntor monopolar 32 A, padrão DIN (linha branca), curva de disparo C, corrente de interrupção 5KA, ref.: Siemens 5 SX1 ou similar. un	Material	un	1,0000000	9,20	9,20	
Insumo	00002436	SINAPI	ELETRICISTA (HORISTA)	Mão de Obra	H	0,3000000	21,79	6,53	
Insumo	00006111	SINAPI	SERVENTE DE OBRAS	Mão de Obra	H	0,3000000	13,03	3,90	
				MO sem LS =>	4,85	LS =>	5,58	MO com LS =>	10,43
				Valor do BDI =>	5,44			Valor com BDI =>	27,22

	Código	Banco	Descrição	Tipo	Und	Quant.	Valor Unit	Total	
Composição	8633	ORSE	Disjuntor termomagnético monopolar 10 A, padrão DIN (linha branca) curva de disparo B, corrente de interrupção 5KA, ref.: Siemens 5 SX1 ou similar.	Fusíveis, Disjuntores e Chaves	un	1,0000000	18,58	18,58	
Composição Auxiliar	10549	ORSE	Encargos Complementares - Servente	Provisórios	h	0,3000000	3,67	1,10	
Composição Auxiliar	10552	ORSE	Encargos Complementares - Eletricista	Provisórios	h	0,3000000	3,51	1,05	
Insumo	3599	ORSE	Disjuntor monopolar 10 A, padrão DIN (linha branca), curva de disparo B, corrente de interrupção 5KA, ref.: Siemens 5 SX1 ou similar. un	Material	un	1,0000000	6,00	6,00	
Insumo	00002436	SINAPI	ELETRICISTA (HORISTA)	Mão de Obra	H	0,3000000	21,79	6,53	
Insumo	00006111	SINAPI	SERVENTE DE OBRAS	Mão de Obra	H	0,3000000	13,03	3,90	
				MO sem LS =>	4,85	LS =>	5,58	MO com LS =>	10,43
				Valor do BDI =>	4,64			Valor com BDI =>	23,22

	Código	Banco	Descrição	Tipo	Und	Quant.	Valor Unit	Total
Composição	8635	ORSE	Disjuntor termomagnético monopolar 16 A, padrão DIN (linha branca) curva de disparo B, corrente de interrupção 5KA, ref.: Siemens 5 SX1 ou similar.	Fusíveis, Disjuntores e Chaves	un	1,0000000	18,58	18,58
Composição Auxiliar	10549	ORSE	Encargos Complementares - Servente	Provisórios	h	0,3000000	3,67	1,10
Composição Auxiliar	10552	ORSE	Encargos Complementares - Eletricista	Provisórios	h	0,3000000	3,51	1,05

Victor Santos Mendonça
 Engenheiro Civil
 CREA 3275 TPAL

CÂMARA MUNICIPAL DE LUÍS EDUARDO MAGALHÃES
CNPJ: 04.214.440/0001-00



Composições Analíticas com Preço Unitário
REFORMA DOS PRÉDIOS DA CÂMARA MUNICIPAL DE LUÍS EDUARDO
MAGALHÃES/BA

BANCOS:	BDI:	ENCARGOS SOCIAIS
SINAPI - 04/2023 - Bahia ORSE - 03/2023 - Sergipe FDE - 01/2023 - São Paulo EMBASA - 01/2023 - Bahia	SBC - 05/2023 - Bahia SEINFRA - 027 - Ceará CAEMA - 12/2019 - Maranhão CAERN - 11/2022 - Rio Grande do Norte	25% Não Desonerado: Horista: 115,15% Mensalista: 71,22%

LEGENDA:
Composições Principais
Composições Auxiliares
Insumos

Composições Analíticas Com Preço Unitário

Insumo	3674	ORSE	Disjuntor monopolar 16 A, padrão DIN (linha branca), curva de disparo B, corrente de interrupção 5KA, ref.: Siemens 5 SX1 ou similar. un	Material	un	1,0000000	6,00	6,00
Insumo	00002436	SINAPI	ELETRICISTA (HORISTA)	Mão de Obra	H	0,3000000	21,79	6,53
Insumo	00006111	SINAPI	SERVENTE DE OBRAS	Mão de Obra	H	0,3000000	13,03	3,90
				MO sem LS =>		4,85	LS =>	5,58
				Valor do BDI =>		4,64	MO com LS =>	10,43
							Valor com BDI =>	23,22

	Código	Banco	Descrição	Tipo	Und	Quant.	Valor Unit	Total
Composição	8417	ORSE	Disjuntor termomagnético monopolar 20 A, padrão DIN (Europeu - linha branca), curva C, corrente 5KA	Fusíveis, Disjuntores e Chaves	un	1,0000000	21,78	21,78
Composição Auxiliar	10549	ORSE	Encargos Complementares - Servente	Provisórios	h	0,3000000	3,67	1,10
Composição Auxiliar	10552	ORSE	Encargos Complementares - Eletricista	Provisórios	h	0,3000000	3,51	1,05
Insumo	3678	ORSE	Disjuntor monopolar 20 A, padrão DIN (linha branca), curva de disparo C, corrente de interrupção 5KA, ref.: Siemens 5 SX1 ou similar. un	Material	un	1,0000000	9,20	9,20
Insumo	00002436	SINAPI	ELETRICISTA (HORISTA)	Mão de Obra	H	0,3000000	21,79	6,53
Insumo	00006111	SINAPI	SERVENTE DE OBRAS	Mão de Obra	H	0,3000000	13,03	3,90
				MO sem LS =>		4,85	LS =>	5,58
				Valor do BDI =>		5,44	MO com LS =>	10,43
							Valor com BDI =>	27,22

1.12.0.0.1.	Código	Banco	Descrição	Tipo	Und	Quant.	Valor Unit	Total
Composição	8263	ORSE	Ponto de caixa seca p/ lógica, c/ eletroduto pvc rígido embutido Ø 1"	Pontos de Suprimento de Lógica	un	1,0000000	520,72	520,72
Composição Auxiliar	10549	ORSE	Encargos Complementares - Servente	Provisórios	h	4,5000000	3,67	16,51
Composição Auxiliar	10552	ORSE	Encargos Complementares - Eletricista	Provisórios	h	4,5000000	3,51	15,79
Insumo	4895	ORSE	Eletroduto condutele pvc rígido, d= 1" m	Material	m	6,0000000	54,90	329,40
Insumo	00001872	SINAPI	CAIXA DE PASSAGEM, EM PVC, DE 4" X 2", PARA ELETRODUTO FLEXIVEL CORRUGADO	Material	UN	1,0000000	2,09	2,09

Victor Santos Mendonça
 Engenheiro Civil
 CREA 3275 TPAL

CÂMARA MUNICIPAL DE LUÍS EDUARDO MAGALHÃES
CNPJ: 04.214.440/0001-00



Composições Analíticas com Preço Unitário
REFORMA DOS PRÉDIOS DA CÂMARA MUNICIPAL DE LUÍS EDUARDO
MAGALHÃES/BA

BANCOS:	BDI:	ENCARGOS SOCIAIS
SINAPI - 04/2023 - Bahia ORSE - 03/2023 - Sergipe FDE - 01/2023 - São Paulo EMBASA - 01/2023 - Bahia	SBC - 05/2023 - Bahia SEINFRA - 027 - Ceará CAEMA - 12/2019 - Maranhão CAERN - 11/2022 - Rio Grande do Norte	25% Não Desonerado: Horista: 115,15% Mensalista: 71,22%

LEGENDA:
Composições Principais
Composições Auxiliares
Insumos

Composições Analíticas Com Preço Unitário

Insumo	00002436	SINAPI	ELETRICISTA (HORISTA)	Mão de Obra	H	4,5000000	21,79	98,05
Insumo	00006111	SINAPI	SERVENTE DE OBRAS	Mão de Obra	H	4,5000000	13,03	58,63
Insumo	00043132	SINAPI	ARAME RECOZIDO 16 BWG, D = 1,65 MM (0,016 KG/M) OU 18 BWG, D = 1,25 MM (0,01 KG/M)	Material	KG	0,0100000	25,33	0,25
				MO sem LS =>		72,82	83,86	156,68
				Valor do BDI =>		130,18	Valor com BDI =>	650,90

1.13.1.0.1.	Código	Banco	Descrição	Tipo	Und	Quant.	Valor Unit	Total
Composição	11894	ORSE	Hidrante de recalque incluindo caixa em alvenaria de tijolos maciços esp. = 0,12m, dim. int. = 0.40 x 0.60 x 0.35m, com tampa em ferro fundido 0,40 x 0,60 e fundo com brita	Conversão InfoWOrca	un	1,0000000	961,68	961,68
Composição Auxiliar	155	ORSE	Alvenaria tijolo cerâmico maciço (5x9x19), esp = 0,09m (singela), com argamassa traço t5 - 1:2:8 (cimento / cal / areia) c/ junta de 2,0cm - R1	Alvenarias de Vedação	m²	0,8400000	107,35	90,17
Composição Auxiliar	1908	ORSE	Reboco ou emboço externo, de parede, com argamassa traço t5 - 1:2:8 (cimento / cal / areia), espessura 2,0 cm	Argamassas	m²	0,7000000	37,49	26,24
Composição Auxiliar	2497	ORSE	Escavação manual de vala ou cava em material de 1ª categoria, profundidade até 1,50m	Escavação Manual em Área Urbana	m³	0,1680000	50,10	8,41
Composição Auxiliar	3310	ORSE	Chapisco em parede com argamassa traço t1 - 1:3 (cimento / areia) - Revisado 08/2015	Conversão InfoWOrca	m²	0,7000000	6,98	4,88
Insumo	7959	ORSE	Tampão em latão com corrente, d= 2 1/2", para engate rápido (incendio) un	Material	un	1,0000000	64,40	64,40
Insumo	11108	ORSE	Tampa de ferro fundido (60x40cm) un	Material	un	1,0000000	390,13	390,13
Insumo	00004721	SINAPI	PEDRA BRITADA N. 1 (9,5 a 19 MM) POSTO PEDREIRA/FORNECEDOR, SEM FRETE	Material	m³	0,0240000	102,93	2,47
Insumo	00010899	SINAPI	ADAPTADOR, EM LATAO, ENGATE RAPIDO 2 1/2" X ROSCA INTERNA 5 FIOS 2 1/2", PARA INSTALACAO PREDIAL DE COMBATE A INCENDIO	Material	UN	1,0000000	114,23	114,23

CÂMARA MUNICIPAL DE LUÍS EDUARDO MAGALHÃES
CNPJ: 04.214.440/0001-00



Composições Analíticas com Preço Unitário
REFORMA DOS PRÉDIOS DA CÂMARA MUNICIPAL DE LUÍS EDUARDO
MAGALHÃES/BA

BANCOS:	BDI:	ENCARGOS SOCIAIS
SINAPI - 04/2023 - Bahia ORSE - 03/2023 - Sergipe FDE - 01/2023 - São Paulo EMBASA - 01/2023 - Bahia	SBC - 05/2023 - Bahia SEINFRA - 027 - Ceará CAEMA - 12/2019 - Maranhão CAERN - 11/2022 - Rio Grande do Norte	25% Não Desonerado: Horista: 115,15% Mensalista: 71,22%

LEGENDA:
Composições Principais
Composições Auxiliares
Insumos

Composições Analíticas Com Preço Unitário

Insumo	00010904	SINAPI	REGISTRO OU VALVULA GLOBO ANGULAR EM LATAO, PARA HIDRANTES EM INSTALACAO PREDIAL DE INCENDIO, 45 GRAUS, DIAMETRO DE 2 1/2", COM VOLANTE, CLASSE DE PRESSAO DE ATE 200 PSI	Material	UN	1,0000000	260,75	260,75
				MO sem LS =>		29,59	LS =>	34,08
				Valor do BDI =>		240,42	Valor com BDI =>	63,67
								1.202,10

1.13.1.0.2.	Código	Banco	Descrição	Tipo	Und	Quant.	Valor Unit	Total
Composição	101912	SINAPI	ABRIGO PARA HIDRANTE, 75X45X17CM, COM REGISTRO GLOBO ANGULAR 45 GRAUS 2 1/2", ADAPTADOR STORZ 2 1/2", MANGUEIRA DE INCÊNDIO 15M 2 1/2" E ESGUICHO EM LATÃO 2 1/2" - FORNECIMENTO E INSTALAÇÃO. AF_10/2020	INES - INSTALAÇÕES ESPECIAIS	UN	1,0000000	2.209,82	2.209,82
Composição Auxiliar	87367	SINAPI	ARGAMASSA TRAÇO 1:1:6 (EM VOLUME DE CIMENTO, CAL E AREIA MÉDIA ÚMIDA) PARA EMBOÇO/MASSA ÚNICA/ASSENTAMENTO DE ALVENARIA DE VEDAÇÃO, PREPARO MANUAL. AF_08/2019	SEDI - SERVIÇOS DIVERSOS	m³	0,2940000	753,67	221,57
Composição Auxiliar	88248	SINAPI	AUXILIAR DE ENCANADOR OU BOMBEIRO HIDRÁULICO COM ENCARGOS COMPLEMENTARES	SEDI - SERVIÇOS DIVERSOS	H	1,9053000	21,45	40,86
Composição Auxiliar	88267	SINAPI	ENCANADOR OU BOMBEIRO HIDRÁULICO COM ENCARGOS COMPLEMENTARES	SEDI - SERVIÇOS DIVERSOS	H	1,9053000	29,85	56,87
Insumo	00010521	SINAPI	CAIXA DE INCENDIO/ABRIGO PARA MANGUEIRA, DE EMBUTIR/INTERNA, COM 75 X 45 X 17 CM, EM CHAPA DE ACO, PORTA COM VENTILACAO, VISOR COM A INSCRICAO "INCENDIO", SUPORTE/CESTA INTERNA PARA A MANGUEIRA, PINTURA ELETROSTATICA VERMELHA	Material	UN	1,0000000	334,09	334,09
Insumo	00010899	SINAPI	ADAPTADOR, EM LATAO, ENGATE RAPIDO 2 1/2" X ROSCA INTERNA 5 FIOS 2 1/2", PARA INSTALACAO PREDIAL DE COMBATE A INCENDIO	Material	UN	1,0000000	114,23	114,23
Insumo	00010904	SINAPI	REGISTRO OU VALVULA GLOBO ANGULAR EM LATAO, PARA HIDRANTES EM INSTALACAO PREDIAL DE INCENDIO, 45 GRAUS, DIAMETRO DE 2 1/2", COM VOLANTE, CLASSE DE PRESSAO DE ATE 200 PSI	Material	UN	1,0000000	260,75	260,75
Insumo	00020971	SINAPI	CHAVE DUPLA PARA CONEXOES TIPO STORZ, ENGATE RAPIDO 1 1/2" X 2 1/2", EM LATAO, PARA INSTALACAO PREDIAL COMBATE A INCENDIO	Material	UN	1,0000000	24,83	24,83

Victor Santos Mendonça
 Engenheiro Civil
 CREA 3275 TPAL

CÂMARA MUNICIPAL DE LUÍS EDUARDO MAGALHÃES
CNPJ: 04.214.440/0001-00



Composições Analíticas com Preço Unitário
REFORMA DOS PRÉDIOS DA CÂMARA MUNICIPAL DE LUÍS EDUARDO
MAGALHÃES/BA

BANCOS:	BDI:	ENCARGOS SOCIAIS
SINAPI - 04/2023 - Bahia ORSE - 03/2023 - Sergipe FDE - 01/2023 - São Paulo EMBASA - 01/2023 - Bahia	SBC - 05/2023 - Bahia SEINFRA - 027 - Ceará CAEMA - 12/2019 - Maranhão CAERN - 11/2022 - Rio Grande do Norte	25% Não Desonerado: Horista: 115,15% Mensalista: 71,22%

LEGENDA:
Composições Principais
Composições Auxiliares
Insumos

Composições Analíticas Com Preço Unitário

Insumo	00021034	SINAPI	MANGUEIRA DE INCENDIO, TIPO 2, DE 2 1/2", COMPRIMENTO = 15 M, TECIDO EM FIO DE POLIESTER E TUBO INTERNO EM BORRACHA SINTETICA, COM UNIOES ENGATE RAPIDO	Material	UN	1,0000000	784,13	784,13	
Insumo	00037555	SINAPI	ESGUICHO JATO REGULAVEL, TIPO ELKHART, ENGATE RAPIDO 2 1/2", PARA COMBATE A INCENDIO	Material	UN	1,0000000	372,49	372,49	
				MO sem LS =>	52,30	LS =>	60,22	MO com LS =>	112,52
				Valor do BDI =>	552,45			Valor com BDI =>	2.762,27

1.13.1.0.4.	Código	Banco	Descrição	Tipo	Und	Quant.	Valor Unit	Total	
Composição	13002	ORSE	Motobomba Centro Monoestágio P/ incêndio Serie SH Modelo BPI-22 R, 3600, 13,0 CV motor combust. Trifásica. Schneider ou similar	Fornecimento de Bombas e Válvulas de Pé	un	1,0000000	15.783,12	15.783,12	
Composição Auxiliar	10549	ORSE	Encargos Complementares - Servente	Provisórios	h	2,0000000	3,67	7,34	
Composição Auxiliar	10552	ORSE	Encargos Complementares - Eletricista	Provisórios	h	1,0000000	3,51	3,51	
Insumo	13737	ORSE	Motobomba Centro Monoestágio P/ incêndio Serie SH Modelo BPI-22 R, 3600, 13,0 CV, motor combust. Trifásica. Schneider ou similar un	Material	8	1,0000000	15.724,42	15.724,42	
Insumo	00002436	SINAPI	ELETRICISTA (HORISTA)	Mão de Obra	H	1,0000000	21,79	21,79	
Insumo	00006111	SINAPI	SERVENTE DE OBRAS	Mão de Obra	H	2,0000000	13,03	26,06	
				MO sem LS =>	22,24	LS =>	25,61	MO com LS =>	47,85
				Valor do BDI =>	3.945,78			Valor com BDI =>	19.728,90

1.13.1.0.5.	Código	Banco	Descrição	Tipo	Und	Quant.	Valor Unit	Total
Composição	11100	ORSE	Bomba Thebe mod TH 65-160, 30cv, c/motor elétrico, sucção 4" e recalque d=2 1/2" (incendio)	Diversos	un	1,0000000	21.202,93	21.202,93
Composição Auxiliar	10549	ORSE	Encargos Complementares - Servente	Provisórios	h	2,5000000	3,67	9,17
Composição Auxiliar	10552	ORSE	Encargos Complementares - Eletricista	Provisórios	h	2,5000000	3,51	8,77
Insumo	11962	ORSE	Bomba Thebe mod TH 65-160, 30cv, c/motor elétrico, sucção 4" e recalque d=2 1/2" (incendio) Un	Material	Un	1,0000000	21.097,95	21.097,95

Victor Santos Mendonça
 Engenheiro Civil
 CREA 3275 TPAL

CÂMARA MUNICIPAL DE LUÍS EDUARDO MAGALHÃES
CNPJ: 04.214.440/0001-00



Composições Analíticas com Preço Unitário
REFORMA DOS PRÉDIOS DA CÂMARA MUNICIPAL DE LUÍS EDUARDO
MAGALHÃES/BA

BANCOS:	BDI:	ENCARGOS SOCIAIS
SINAPI - 04/2023 - Bahia ORSE - 03/2023 - Sergipe FDE - 01/2023 - São Paulo EMBASA - 01/2023 - Bahia	SBC - 05/2023 - Bahia SEINFRA - 027 - Ceará CAEMA - 12/2019 - Maranhão CAERN - 11/2022 - Rio Grande do Norte	25% Não Desonerado: Horista: 115,15% Mensalista: 71,22%

LEGENDA:
Composições Principais
Composições Auxiliares
Insumos

Composições Analíticas Com Preço Unitário

Insumo	00002436	SINAPI	ELETRICISTA (HORISTA)	Mão de Obra	H	2,5000000	21,79	54,47
Insumo	00006111	SINAPI	SERVENTE DE OBRAS	Mão de Obra	H	2,5000000	13,03	32,57
				MO sem LS =>		40,46	LS =>	46,58
				Valor do BDI =>		5.300,73	Valor com BDI =>	87,04
								26.503,66

1.13.1.0.6.	Código	Banco	Descrição	Tipo	Und	Quant.	Valor Unit	Total
Composição	92361	SINAPI	TUBO DE AÇO PRETO SEM COSTURA, CONEXÃO SOLDADA, DN 50 (2"), INSTALADO EM REDE DE ALIMENTAÇÃO PARA HIDRANTE - FORNECIMENTO E INSTALAÇÃO. AF_10/2020	INHI - INSTALAÇÕES HIDROS SANITÁRIAS	M	1,0000000	143,06	143,06
Composição Auxiliar	88248	SINAPI	AUXILIAR DE ENCANADOR OU BOMBEIRO HIDRÁULICO COM ENCARGOS COMPLEMENTARES	SEDI - SERVIÇOS DIVERSOS	H	0,1000000	21,45	2,14
Composição Auxiliar	88267	SINAPI	ENCANADOR OU BOMBEIRO HIDRÁULICO COM ENCARGOS COMPLEMENTARES	SEDI - SERVIÇOS DIVERSOS	H	0,1000000	29,85	2,98
Composição Auxiliar	88317	SINAPI	SOLDADOR COM ENCARGOS COMPLEMENTARES	SEDI - SERVIÇOS DIVERSOS	H	0,1000000	38,93	3,89
Insumo	00021148	SINAPI	TUBO ACO CARBONO SEM COSTURA 2", E= *3,91* MM, SCHEDULE 40, *5,43* KG/M	Material	M	1,0390000	129,02	134,05
				MO sem LS =>		3,05	LS =>	3,52
				Valor do BDI =>		35,76	Valor com BDI =>	6,57
								178,82

1.13.1.0.7.	Código	Banco	Descrição	Tipo	Und	Quant.	Valor Unit	Total
Composição	8023	ORSE	Registro globo angular 45º para hidrante, d=2 1/2", incluso tampão com corrente	Registros e Válvulas	un	1,0000000	342,26	342,26
Composição Auxiliar	10549	ORSE	Encargos Complementares - Servente	Provisórios	h	0,4000000	3,67	1,46
Composição Auxiliar	10554	ORSE	Encargos Complementares - Encanador	Provisórios	h	0,4000000	3,58	1,43
Insumo	981	ORSE	Fita veda rosca 18mm m	Material	m	1,4000000	0,22	0,30
Insumo	7959	ORSE	Tampão em latão com corrente, d= 2 1/2", para engate rápido (incendio) un	Material	un	1,0000000	64,40	64,40
Insumo	00002696	SINAPI	ENCANADOR OU BOMBEIRO HIDRAULICO (HORISTA)	Mão de Obra	H	0,4000000	21,79	8,71
Insumo	00006111	SINAPI	SERVENTE DE OBRAS	Mão de Obra	H	0,4000000	13,03	5,21

Victor Santos Mendonça
 Engenheiro Civil
 CREA 3275 TPAL

CÂMARA MUNICIPAL DE LUÍS EDUARDO MAGALHÃES
CNPJ: 04.214.440/0001-00



Composições Analíticas com Preço Unitário
REFORMA DOS PRÉDIOS DA CÂMARA MUNICIPAL DE LUÍS EDUARDO
MAGALHÃES/BA

BANCOS:	BDI:	ENCARGOS SOCIAIS
SINAPI - 04/2023 - Bahia ORSE - 03/2023 - Sergipe FDE - 01/2023 - São Paulo EMBASA - 01/2023 - Bahia	SBC - 05/2023 - Bahia SEINFRA - 027 - Ceará CAEMA - 12/2019 - Maranhão CAERN - 11/2022 - Rio Grande do Norte	25% Não Desonerado: Horista: 115,15% Mensalista: 71,22%

LEGENDA:
Composições Principais
Composições Auxiliares
Insumos

Composições Analíticas Com Preço Unitário

Insumo	00010904	SINAPI	REGISTRO OU VALVULA GLOBO ANGULAR EM LATAO, PARA HIDRANTES EM INSTALACAO PREDIAL DE INCENDIO, 45 GRAUS, DIAMETRO DE 2 1/2", COM VOLANTE, CLASSE DE PRESSAO DE ATE 200 PSI	Material	UN	1,0000000	260,75	260,75
				MO sem LS =>		6,47	LS =>	7,45
				Valor do BDI =>		85,56	Valor com BDI =>	13,92
								427,82

1.13.1.0.8.	Código	Banco	Descrição	Tipo	Und	Quant.	Valor Unit	Total
Composição	99624	SINAPI	VÁLVULA DE RETENÇÃO HORIZONTAL, DE BRONZE, ROSCÁVEL, 2 1/2" - FORNECIMENTO E INSTALAÇÃO. AF_08/2021	INHI - INSTALAÇÕES HIDROSANITÁRIAS	UN	1,0000000	518,09	518,09
Composição Auxiliar	88248	SINAPI	AUXILIAR DE ENCANADOR OU BOMBEIRO HIDRÁULICO COM ENCARGOS COMPLEMENTARES	SEDI - SERVIÇOS DIVERSOS	H	0,4546000	21,45	9,75
Composição Auxiliar	88267	SINAPI	ENCANADOR OU BOMBEIRO HIDRÁULICO COM ENCARGOS COMPLEMENTARES	SEDI - SERVIÇOS DIVERSOS	H	0,4546000	29,85	13,56
Insumo	00003148	SINAPI	FITA VEDA ROSCA EM ROLOS DE 18 MM X 50 M (L X C)	Material	UN	0,0302000	12,17	0,36
Insumo	00010405	SINAPI	VALVULA DE RETENCAO HORIZONTAL, DE BRONZE (PN-25), 2 1/2", 400 PSI, TAMPA DE PORCA DE UNIAO, EXTREMIDADES COM ROSCA	Material	UN	1,0000000	494,42	494,42
				MO sem LS =>		7,60	LS =>	8,76
				Valor do BDI =>		129,52	Valor com BDI =>	16,36
								647,61

1.13.1.0.9.	Código	Banco	Descrição	Tipo	Und	Quant.	Valor Unit	Total
Composição	9670	ORSE	Fornecimento e instalação de pressostato 0 a 10 kgf/cm2	Diversos	un	1,0000000	207,53	207,53
Composição Auxiliar	10549	ORSE	Encargos Complementares - Servente	Provisórios	h	1,0000000	3,67	3,67
Composição Auxiliar	10554	ORSE	Encargos Complementares - Encanador	Provisórios	h	1,0000000	3,58	3,58
Insumo	10048	ORSE	Pressostato 0 a 10 kgf/cm2 un	Material	un	1,0000000	165,46	165,46
Insumo	00002696	SINAPI	ENCANADOR OU BOMBEIRO HIDRAULICO (HORISTA)	Mão de Obra	H	1,0000000	21,79	21,79
Insumo	00006111	SINAPI	SERVENTE DE OBRAS	Mão de Obra	H	1,0000000	13,03	13,03
				MO sem LS =>		16,18	LS =>	18,64
				Valor do BDI =>		51,88	Valor com BDI =>	34,82
								259,41

Victor Santos Mendonça
 Engenheiro Civil
 CREA 3275 TPAL

CÂMARA MUNICIPAL DE LUÍS EDUARDO MAGALHÃES
CNPJ: 04.214.440/0001-00



Composições Analíticas com Preço Unitário
REFORMA DOS PRÉDIOS DA CÂMARA MUNICIPAL DE LUÍS EDUARDO
MAGALHÃES/BA

BANCOS:	BDI:	ENCARGOS SOCIAIS
SINAPI - 04/2023 - Bahia ORSE - 03/2023 - Sergipe FDE - 01/2023 - São Paulo EMBASA - 01/2023 - Bahia	SBC - 05/2023 - Bahia SEINFRA - 027 - Ceará CAEMA - 12/2019 - Maranhão CAERN - 11/2022 - Rio Grande do Norte	25% Não Desonerado: Horista: 115,15% Mensalista: 71,22%

LEGENDA:
Composições Principais
Composições Auxiliares
Insumos

Composições Analíticas Com Preço Unitário

	Código	Banco	Descrição	Tipo	Und	Quant.	Valor Unit	Total		
Composição	7859	ORSE	Manômetro 0 a 10 Kgf/cm2, d=100mm, conexão 1/2" BSP - fornecimento e instalação	Diversos	un	1,0000000	360,14	360,14		
Composição Auxiliar	10549	ORSE	Encargos Complementares - Servente	Provisórios	h	2,0000000	3,67	7,34		
Composição Auxiliar	10554	ORSE	Encargos Complementares - Encanador	Provisórios	h	2,0000000	3,58	7,16		
Insumo	00002696	SINAPI	ENCANADOR OU BOMBEIRO HIDRAULICO (HORISTA)	Mão de Obra	H	2,0000000	21,79	43,58		
Insumo	00006111	SINAPI	SERVENTE DE OBRAS	Mão de Obra	H	2,0000000	13,03	26,06		
Insumo	00012898	SINAPI	MANOMETRO COM CAIXA EM ACO PINTADO, ESCALA *10* KGF/CM2 (*10* BAR), DIAMETRO NOMINAL DE 100 MM, CONEXAO DE 1/2"	Material	UN	1,0000000	276,00	276,00		
				MO sem LS =>		32,37	LS =>	37,27	MO com LS =>	69,64
				Valor do BDI =>		90,03		Valor com BDI =>	450,17	

1.13.2.0.1.	Código	Banco	Descrição	Tipo	Und	Quant.	Valor Unit	Total
Composição	12098	ORSE	Porta corta fogo, de abrir, 02 folhas, em chapa de aço galvanizado nº24, batente em chapa nº18, classe 90, isolante em manta cerâmica incombustível e=5cm, dobradiças tipo helicoidal em aço 1010/1020, e fechadura reversível sem chave	Esquadrias de Ferro	m²	1,0000000	654,29	654,29
Composição Auxiliar	10549	ORSE	Encargos Complementares - Servente	Provisórios	h	1,9000000	3,67	6,97
Composição Auxiliar	10550	ORSE	Encargos Complementares - Pedreiro	Provisórios	h	2,3800000	3,53	8,40
Insumo	12929	ORSE	Porta corta fogo, duas folhas, abrir, classe P90, da DKS ou similar - inclusive batente m2	Material	un	1,0000000	556,38	556,38
Insumo	00000370	SINAPI	AREIA MEDIA - POSTO JAZIDA/FORNECEDOR (RETIRADO NA JAZIDA, SEM TRANSPORTE)	Material	m³	0,0100000	110,00	1,10
Insumo	00001379	SINAPI	CIMENTO PORTLAND COMPOSTO CP II-32	Material	KG	4,6000000	0,83	3,81
Insumo	00004721	SINAPI	PEDRA BRITADA N. 1 (9,5 a 19 MM) POSTO PEDREIRA/FORNECEDOR, SEM FRETE	Material	m³	0,0100000	102,93	1,02
Insumo	00004750	SINAPI	PEDREIRO (HORISTA)	Mão de Obra	H	2,3800000	21,79	51,86

Victor Santos Mendonça
 Engenheiro Civil
 CREA 3275 TPAL

CÂMARA MUNICIPAL DE LUÍS EDUARDO MAGALHÃES
CNPJ: 04.214.440/0001-00



Composições Analíticas com Preço Unitário
REFORMA DOS PRÉDIOS DA CÂMARA MUNICIPAL DE LUÍS EDUARDO
MAGALHÃES/BA

BANCOS:	BDI:	ENCARGOS SOCIAIS
SINAPI - 04/2023 - Bahia ORSE - 03/2023 - Sergipe FDE - 01/2023 - São Paulo EMBASA - 01/2023 - Bahia	SBC - 05/2023 - Bahia SEINFRA - 027 - Ceará CAEMA - 12/2019 - Maranhão CAERN - 11/2022 - Rio Grande do Norte	25% Não Desonerado: Horista: 115,15% Mensalista: 71,22%

LEGENDA:
Composições Principais
Composições Auxiliares
Insumos

Composições Analíticas Com Preço Unitário

Insumo	00006111	SINAPI	SERVENTE DE OBRAS	Mão de Obra	H	1,9000000	13,03	24,75
				MO sem LS =>		35,61	LS => 41,00	MO com LS => 76,61
				Valor do BDI =>		163,57		Valor com BDI => 817,86

1.13.3.0.1.	Código	Banco	Descrição	Tipo	Und	Quant.	Valor Unit	Total
Composição	12018	ORSE	Detector de fumaça óptico endereçável, modelo VRE-F, marca VERIN ou similar	Equipamentos para Combate a Incêndio	un	1,0000000	236,22	236,22
Composição Auxiliar	10549	ORSE	Encargos Complementares - Servente	Provisórios	h	0,5000000	3,67	1,83
Composição Auxiliar	10552	ORSE	Encargos Complementares - Eletricista	Provisórios	h	0,5000000	3,51	1,75
Insumo	12883	ORSE	Detector de fumaça óptico endereçável, modelo VRE-F, marca VERIN ou similar	Material	un	1,0000000	215,24	215,24
Insumo	00002436	SINAPI	ELETRICISTA (HORISTA)	Mão de Obra	H	0,5000000	21,79	10,89
Insumo	00006111	SINAPI	SERVENTE DE OBRAS	Mão de Obra	H	0,5000000	13,03	6,51
				MO sem LS =>		8,09	LS => 9,31	MO com LS => 17,40
				Valor do BDI =>		59,05		Valor com BDI => 295,27

1.13.3.0.2.	Código	Banco	Descrição	Tipo	Und	Quant.	Valor Unit	Total
Composição	12312	ORSE	Luminária de emergência, tipo balizamento, com autonomia de 3h, modelo LED - 3000 lumens, SEGURIMAX ou similarr	Luminárias Internas	un	1,0000000	280,78	280,78
Composição Auxiliar	10549	ORSE	Encargos Complementares - Servente	Provisórios	h	0,5000000	3,67	1,83
Composição Auxiliar	10552	ORSE	Encargos Complementares - Eletricista	Provisórios	h	0,5000000	3,51	1,75
Insumo	13156	ORSE	Luminária de emergência c/ dois projetors LED alimentação 127/220 de 12v/55 autonomia de 3horas un	Material	un	1,0000000	259,80	259,80
Insumo	00002436	SINAPI	ELETRICISTA (HORISTA)	Mão de Obra	H	0,5000000	21,79	10,89
Insumo	00006111	SINAPI	SERVENTE DE OBRAS	Mão de Obra	H	0,5000000	13,03	6,51
				MO sem LS =>		8,09	LS => 9,31	MO com LS => 17,40
				Valor do BDI =>		70,19		Valor com BDI => 350,97

Victor Santos Mendonça
 Engenheiro Civil
 CREA 3275 TPAL

CÂMARA MUNICIPAL DE LUÍS EDUARDO MAGALHÃES
CNPJ: 04.214.440/0001-00



Composições Analíticas com Preço Unitário
REFORMA DOS PRÉDIOS DA CÂMARA MUNICIPAL DE LUÍS EDUARDO
MAGALHÃES/BA

BANCOS:	BDI:	ENCARGOS SOCIAIS
SINAPI - 04/2023 - Bahia ORSE - 03/2023 - Sergipe FDE - 01/2023 - São Paulo EMBASA - 01/2023 - Bahia	SBC - 05/2023 - Bahia SEINFRA - 027 - Ceará CAEMA - 12/2019 - Maranhão CAERN - 11/2022 - Rio Grande do Norte	25% Não Desonerado: Horista: 115,15% Mensalista: 71,22%

LEGENDA:
Composições Principais
Composições Auxiliares
Insumos

Composições Analíticas Com Preço Unitário

1.13.3.0.3.	Código	Banco	Descrição	Tipo	Und	Quant.	Valor Unit	Total		
Composição	11820	ORSE	Central de alarme endereçável de incendio com sistema p/ até 250 dispositivos, marcal Verin ou similar, Modelo VRE-250 c/ bateria de 12V e 7Amperes	Equipamentos para Combate a Incêndio	un	1,0000000	5.820,41	5.820,41		
Composição Auxiliar	10552	ORSE	Encargos Complementares - Eletricista	Provisórios	h	1,0000000	3,51	3,51		
Insumo	12660	ORSE	Central de alarme endereçável de incendio com sistema p/ até 250 dispositivos, marcal Verin ou similar, Modelo VRE-250 c/ bateria de 12V e 7Amperes un	Material	un	1,0000000	5.795,11	5.795,11		
Insumo	00002436	SINAPI	ELETRICISTA (HORISTA)	Mão de Obra	H	1,0000000	21,79	21,79		
					MO sem LS =>	10,13	LS =>	11,66	MO com LS =>	21,79
					Valor do BDI =>	1.455,10		Valor com BDI =>	7.275,51	

1.13.3.0.4.	Código	Banco	Descrição	Tipo	Und	Quant.	Valor Unit	Total		
Composição	11853	ORSE	Placa de sinalizacao de segurança contra incendio, fotoluminescente, retangular, *20 x 40* cm, em pvc *2* mm anti-chamas (símbolos, cores e pictogramas conforme nbr 13434)	Sinalização Vertical	Un	1,0000000	27,96	27,96		
Insumo	00037558	SINAPI	PLACA DE SINALIZACAO DE SEGURANCA CONTRA INCENDIO, FOTOLUMINESCENTE, RETANGULAR, *20 X 40* CM, EM PVC *2* MM ANTI-CHAMAS (SIMBOLOS, CORES E PICTOGRAMAS CONFORME NBR 16820)	Material	UN	1,0000000	27,96	27,96		
					MO sem LS =>	0,00	LS =>	0,00	MO com LS =>	0,00
					Valor do BDI =>	6,99		Valor com BDI =>	34,95	

1.13.3.0.5.	Código	Banco	Descrição	Tipo	Und	Quant.	Valor Unit	Total
Composição	104475	SINAPI	COMPOSIÇÃO PARAMÉTRICA DE PONTO ELÉTRICO DE TOMADA DE USO GERAL 2P+T (10A/250V) EM EDIFÍCIO RESIDENCIAL COM ELETRODUTO EMBUTIDO EM RASGOS NAS PAREDES, INCLUSO TOMADA, ELETRODUTO, CABO, RASGO, QUEBRA E CHUMBAMENTO. AF_11/2022	INEL - INSTALAÇÃO ELÉTRICA/ELETRIFICAÇÃO E ILUMINAÇÃO EXTERNA	UN	1,0000000	137,78	137,78
Composição Auxiliar	90447	SINAPI	RASGO EM ALVENARIA PARA ELETRODUTOS COM DIAMETROS MENORES OU IGUAIS A 40 MM. AF_05/2015	INHI - INSTALAÇÕES HIDROSANITÁRIAS	M	0,8850000	7,44	6,58

Victor Santos Mendonça
 Engenheiro Civil
 CREA 3275 TPAL

CÂMARA MUNICIPAL DE LUÍS EDUARDO MAGALHÃES
CNPJ: 04.214.440/0001-00



Composições Analíticas com Preço Unitário
REFORMA DOS PRÉDIOS DA CÂMARA MUNICIPAL DE LUÍS EDUARDO
MAGALHÃES/BA

BANCOS:	BDI:	ENCARGOS SOCIAIS
SINAPI - 04/2023 - Bahia ORSE - 03/2023 - Sergipe FDE - 01/2023 - São Paulo EMBASA - 01/2023 - Bahia	SBC - 05/2023 - Bahia SEINFRA - 027 - Ceará CAEMA - 12/2019 - Maranhão CAERN - 11/2022 - Rio Grande do Norte	25% Não Desonerado: Horista: 115,15% Mensalista: 71,22%

LEGENDA:
Composições Principais
Composições Auxiliares
Insumos

Composições Analíticas Com Preço Unitário

Composição Auxiliar	90456	SINAPI	QUEBRA EM ALVENARIA PARA INSTALAÇÃO DE CAIXA DE TOMADA (4X4 OU 4X2). AF_05/2015	INHI - INSTALAÇÕES HIDROSANITÁRIAS	UN	1,0000000	4,78	4,78		
Composição Auxiliar	90466	SINAPI	CHUMBAMENTO LINEAR EM ALVENARIA PARA RAMAIS/DISTRIBUIÇÃO COM DIÂMETROS MENORES OU IGUAIS A 40 MM. AF_05/2015	INHI - INSTALAÇÕES HIDROSANITÁRIAS	M	0,8850000	14,94	13,22		
Composição Auxiliar	91845	SINAPI	ELETRODUTO FLEXÍVEL CORRUGADO REFORÇADO, PVC, DN 25 MM (3/4"), PARA CIRCUITOS TERMINAIS, INSTALADO EM LAJE - FORNECIMENTO E INSTALAÇÃO. AF_12/2015	INEL - INSTALAÇÃO ELÉTRICA/ELETRIFICAÇÃO E ILUMINAÇÃO EXTERNA	M	1,6140000	7,90	12,75		
Composição Auxiliar	91855	SINAPI	ELETRODUTO FLEXÍVEL CORRUGADO REFORÇADO, PVC, DN 25 MM (3/4"), PARA CIRCUITOS TERMINAIS, INSTALADO EM PAREDE - FORNECIMENTO E INSTALAÇÃO. AF_12/2015	INEL - INSTALAÇÃO ELÉTRICA/ELETRIFICAÇÃO E ILUMINAÇÃO EXTERNA	M	0,8850000	10,91	9,65		
Composição Auxiliar	91926	SINAPI	CABO DE COBRE FLEXÍVEL ISOLADO, 2,5 MM², ANTI-CHAMA 450/750 V, PARA CIRCUITOS TERMINAIS - FORNECIMENTO E INSTALAÇÃO. AF_12/2015	INEL - INSTALAÇÃO ELÉTRICA/ELETRIFICAÇÃO E ILUMINAÇÃO EXTERNA	M	10,5310000	4,07	42,86		
Composição Auxiliar	91940	SINAPI	CAIXA RETANGULAR 4" X 2" MÉDIA (1,30 M DO PISO), PVC, INSTALADA EM PAREDE - FORNECIMENTO E INSTALAÇÃO. AF_12/2015	INEL - INSTALAÇÃO ELÉTRICA/ELETRIFICAÇÃO E ILUMINAÇÃO EXTERNA	UN	1,0000000	18,23	18,23		
Composição Auxiliar	92000	SINAPI	TOMADA BAIXA DE EMBUTIR (1 MÓDULO), 2P+T 10 A, INCLUINDO SUPORTE E PLACA - FORNECIMENTO E INSTALAÇÃO. AF_12/2015	INEL - INSTALAÇÃO ELÉTRICA/ELETRIFICAÇÃO E ILUMINAÇÃO EXTERNA	UN	1,0000000	29,71	29,71		
				MO sem LS =>		28,25	LS =>	32,53	MO com LS =>	60,78
				Valor do BDI =>		34,44			Valor com BDI =>	172,22

1.13.4.0.1.	Código	Banco	Descrição	Tipo	Und	Quant.	Valor Unit	Total		
Composição	9221	ORSE	Extintor de pó químico ABC, capacidade 8 kg, alcance médio do jato 5m , tempo de descarga 12s, NBR9443, 9444, 10721	Equipamentos para Combate a Incêndio	un	1,0000000	313,44	313,44		
Composição Auxiliar	10549	ORSE	Encargos Complementares - Servente	Provisórios	h	0,1000000	3,67	0,36		
Insumo	00006111	SINAPI	SERVENTE DE OBRAS	Mão de Obra	H	0,1000000	13,03	1,30		
Insumo	00020977	SINAPI	EXTINTOR DE INCENDIO PORTATIL COM CARGA DE PO QUIMICO SECO (PQS) DE 8 KG, CLASSE BC	Material	UN	1,0000000	311,78	311,78		
				MO sem LS =>		0,60	LS =>	0,70	MO com LS =>	1,30
				Valor do BDI =>		78,36			Valor com BDI =>	391,80

1.13.4.0.2.	Código	Banco	Descrição	Tipo	Und	Quant.	Valor Unit	Total
-------------	--------	-------	-----------	------	-----	--------	------------	-------

Victor Santos Mendonça
 Engenheiro Civil
 CREA 3275 TPAL

CÂMARA MUNICIPAL DE LUÍS EDUARDO MAGALHÃES
CNPJ: 04.214.440/0001-00



Composições Analíticas com Preço Unitário
REFORMA DOS PRÉDIOS DA CÂMARA MUNICIPAL DE LUÍS EDUARDO
MAGALHÃES/BA

BANCOS:	BDI:	ENCARGOS SOCIAIS
SINAPI - 04/2023 - Bahia ORSE - 03/2023 - Sergipe FDE - 01/2023 - São Paulo EMBASA - 01/2023 - Bahia	SBC - 05/2023 - Bahia SEINFRA - 027 - Ceará CAEMA - 12/2019 - Maranhão CAERN - 11/2022 - Rio Grande do Norte	25% Não Desonerado: Horista: 115,15% Mensalista: 71,22%

LEGENDA:
Composições Principais
Composições Auxiliares
Insumos

Composições Analíticas Com Preço Unitário

Composição	12888	ORSE	Placa de sinalizacao, fotoluminescente, em pvc , com logotipo "Extintor de incêndio portátil"- Placa E5	Sinalização Vertical	un	1,0000000	16,38	16,38		
Composição Auxiliar	10549	ORSE	Encargos Complementares - Servente	Provisórios	h	0,2000000	3,67	0,73		
Insumo	13655	ORSE	Placa de sinalizacao, fotoluminescente, em pvc , com logotipo "Extintor de incêndio portátil"- Placa E5 un	Material	un	1,0000000	13,05	13,05		
Insumo	00006111	SINAPI	SERVENTE DE OBRAS	Mão de Obra	H	0,2000000	13,03	2,60		
				MO sem LS =>		1,21	LS =>	1,39	MO com LS =>	2,60
				Valor do BDI =>		4,09			Valor com BDI =>	20,47

1.13.5.1.1	Código	Banco	Descrição	Tipo	Und	Quant.	Valor Unit	Total		
Composição	001-CAMLEM	Próprio	APLICAÇÃO DE LÃ DE ROCHA EM PELE DE VIDRO EM COMPARTIÇÃO HORIZONTAL E VERTICALCOM PINTURA ELASTOMÉRICA (DUAS DEMÃOS) NAS DUAS FACES, RENDIMENTO DE 5M2/LITRO/DEMÃO - COM FRETE (SEÇÃO 0,15*0,10)	IMPE - IMPERMEABILIZAÇÕES E PROTEÇÕES DIVERSAS	m³	1,0000000	5.081,82	5.081,82		
Composição Auxiliar	88270	SINAPI	IMPERMEABILIZADOR COM ENCARGOS COMPLEMENTARES	SEDI - SERVIÇOS DIVERSOS	H	24,0000000	31,96	767,04		
Composição Auxiliar	88243	SINAPI	AJUDANTE ESPECIALIZADO COM ENCARGOS COMPLEMENTARES	SEDI - SERVIÇOS DIVERSOS	H	24,0000000	22,04	528,96		
Composição Auxiliar	100947	SINAPI	TRANSPORTE COM CAMINHÃO CARROCERIA 9T, EM VIA URBANA PAVIMENTADA, DMT ATÉ 30KM (UNIDADE: TXKM). AF_07/2020	TRAN - TRANSPORTES, CARGAS E DESCARGAS	TXKM	3,8400000	2,10	8,06		
Composição Auxiliar	100948	SINAPI	TRANSPORTE COM CAMINHÃO CARROCERIA 9T, EM VIA URBANA PAVIMENTADA, ADICIONAL PARA DMT EXCEDENTE A 30 KM (UNIDADE: TXKM). AF_07/2020	TRAN - TRANSPORTES, CARGAS E DESCARGAS	TXKM	65,7920000	0,83	54,60		
Insumo	COT LEM 001	Próprio	LÃ DE ROCHA - DENSIDADE DE 128KG/M3	Material	m³	1,1000000	3.294,06	3.623,46		
Insumo	00011609	SINAPI	SOLUCAO ASFALTICA ELASTOMERICA PARA IMPRIMACAO, APLICACAO A FRIO	Material	L	8,8000000	11,33	99,70		
				MO sem LS =>		422,98	LS =>	487,07	MO com LS =>	910,05
				Valor do BDI =>		1.270,45			Valor com BDI =>	6.352,27

1.13.5.1.2	Código	Banco	Descrição	Tipo	Und	Quant.	Valor Unit	Total
------------	--------	-------	-----------	------	-----	--------	------------	-------

Victor Santos Mendonça
 Engenheiro Civil
 CREA 3275 TPAL

CÂMARA MUNICIPAL DE LUÍS EDUARDO MAGALHÃES
CNPJ: 04.214.440/0001-00



Composições Analíticas com Preço Unitário
REFORMA DOS PRÉDIOS DA CÂMARA MUNICIPAL DE LUÍS EDUARDO
MAGALHÃES/BA

BANCOS:	BDI:	ENCARGOS SOCIAIS
SINAPI - 04/2023 - Bahia ORSE - 03/2023 - Sergipe FDE - 01/2023 - São Paulo EMBASA - 01/2023 - Bahia	SBC - 05/2023 - Bahia SEINFRA - 027 - Ceará CAEMA - 12/2019 - Maranhão CAERN - 11/2022 - Rio Grande do Norte	25% Não Desonerado: Horista: 115,15% Mensalista: 71,22%

LEGENDA:
Composições Principais
Composições Auxiliares
Insumos

Composições Analíticas Com Preço Unitário

Composição	004-CAMLEM	Próprio	ANTEPARO VERTICAL EM PLACA DE GESSO ACARTONADO, H=90CM, COM PEITORIL EM GRANITO ENCAIXADO EM PERFIL DE ALUMÍNIO NA PELE DE VIDRO	PARE - PAREDES/PAINEIS	M	1,0000000	320,62	320,62		
Composição Auxiliar	96368	SINAPI	PAREDE COM PLACAS DE GESSO ACARTONADO (DRYWALL), PARA USO INTERNO COM DUAS FACES DUPLAS E ESTRUTURA METÁLICA COM GUIAS DUPLAS, SEM VÃOS. AF_06/2017	PARE - PAREDES/PAINEIS	m²	0,9900000	210,33	208,22		
Composição Auxiliar	88309	SINAPI	PEDREIRO COM ENCARGOS COMPLEMENTARES	SEDI - SERVIÇOS DIVERSOS	H	1,0000000	30,60	30,60		
Composição Auxiliar	88242	SINAPI	AJUDANTE DE PEDREIRO COM ENCARGOS COMPLEMENTARES	SEDI - SERVIÇOS DIVERSOS	H	1,0000000	22,08	22,08		
Insumo	13144	ORSE	Perfil Alumínio, Cantoneira anodizada, 50,80mm x 3,20mm x 0,850kg/m m	Material	kg	1,1000000	34,23	37,65		
Insumo	11925	ORSE	Silicone Estrutural 3M - Sacher 600ml un	Material	un	0,0833333	264,85	22,07		
				MO sem LS =>		31,41	LS =>	36,17	MO com LS =>	67,58
				Valor do BDI =>		80,15			Valor com BDI =>	400,77

1.13.5.2.2	Código	Banco	Descrição	Tipo	Und	Quant.	Valor Unit	Total		
Composição	002-CAMLEM	Próprio	ACABAMENTO EM GRANITO DAS COMPARTIMENTAÇÕES VERTICAIS, ENCAIXADAS EM PERFIS DE ALUMÍNIO "U" FIXADAS COM SILICONE ESTRUTURAL 3M	PARE - PAREDES/PAINEIS	M	1,0000000	411,99	411,99		
Composição Auxiliar	13318	ORSE	Divisória em granito São Gabriel polido, e=2cm, inclusive montagem com ferragens	Divisórias	m²	0,3300000	681,36	224,84		
Composição Auxiliar	88309	SINAPI	PEDREIRO COM ENCARGOS COMPLEMENTARES	SEDI - SERVIÇOS DIVERSOS	H	2,0000000	30,60	61,20		
Composição Auxiliar	88242	SINAPI	AJUDANTE DE PEDREIRO COM ENCARGOS COMPLEMENTARES	SEDI - SERVIÇOS DIVERSOS	H	2,0000000	22,08	44,16		
Insumo	13144	ORSE	Perfil Alumínio, Cantoneira anodizada, 50,80mm x 3,20mm x 0,850kg/m m	Material	kg	1,1000000	34,23	37,65		
Insumo	11925	ORSE	Silicone Estrutural 3M - Sacher 600ml un	Material	un	0,1666667	264,85	44,14		
				MO sem LS =>		46,30	LS =>	53,31	MO com LS =>	99,61
				Valor do BDI =>		102,99			Valor com BDI =>	514,98

1.14.0.0.1.	Código	Banco	Descrição	Tipo	Und	Quant.	Valor Unit	Total
-------------	--------	-------	-----------	------	-----	--------	------------	-------

Victor Santos Mendonça
 Engenheiro Civil
 CREA 3275 TPAL

CÂMARA MUNICIPAL DE LUÍS EDUARDO MAGALHÃES
CNPJ: 04.214.440/0001-00



Composições Analíticas com Preço Unitário
REFORMA DOS PRÉDIOS DA CÂMARA MUNICIPAL DE LUÍS EDUARDO
MAGALHÃES/BA

BANCOS:	BDI:	ENCARGOS SOCIAIS
SINAPI - 04/2023 - Bahia ORSE - 03/2023 - Sergipe FDE - 01/2023 - São Paulo EMBASA - 01/2023 - Bahia	SBC - 05/2023 - Bahia SEINFRA - 027 - Ceará CAEMA - 12/2019 - Maranhão CAERN - 11/2022 - Rio Grande do Norte	25% Não Desonerado: Horista: 115,15% Mensalista: 71,22%

LEGENDA:
Composições Principais
Composições Auxiliares
Insumos

Composições Analíticas Com Preço Unitário

Composição	12099	ORSE	Vaso sanitário com caixa de descarga acoplada, linha vogue plus conforto, sem abertura frontal P.515.17, DECA ou similar	Louças e Metais Sanitários	un	1,0000000	2.434,81	2.434,81		
Composição Auxiliar	10549	ORSE	Encargos Complementares - Servente	Provisórios	h	2,0000000	3,67	7,34		
Composição Auxiliar	10554	ORSE	Encargos Complementares - Encanador	Provisórios	h	2,0000000	3,58	7,16		
Insumo	669	ORSE	Fixação para vaso sanitário, DECA SP13 ou similar Fixação para vaso sanitário (deca - ref. sp13 / p-9 ou similar) cj	Material	cj	1,0000000	26,55	26,55		
Insumo	981	ORSE	Fita veda rosca 18mm m	Material	m	0,6000000	0,22	0,13		
Insumo	12618	ORSE	Vaso sanitário para caixa de descarga acoplada, linha vogue plus conforto, sem abertura frontal, P.515.17, DECA ou similar un	Material	un	1,0000000	1.180,00	1.180,00		
Insumo	12619	ORSE	Caixa de descarga acoplada para vaso sanitário da linha vogue plus conforto, ref.: CDC. 01F, da DECA ou similar un	Material	un	1,0000000	799,90	799,90		
Insumo	12620	ORSE	Assento para vaso sanitário , linha vogue plus AP50, da DECA (ou similar) un	Material	un	1,0000000	329,90	329,90		
Insumo	00002696	SINAPI	ENCANADOR OU BOMBEIRO HIDRAULICO (HORISTA)	Mão de Obra	H	2,0000000	21,79	43,58		
Insumo	00006111	SINAPI	SERVENTE DE OBRAS	Mão de Obra	H	2,0000000	13,03	26,06		
Insumo	00006138	SINAPI	ANEL DE VEDACAO, PVC FLEXIVEL, 100 MM, PARA SAIDA DE BACIA / VASO SANITARIO	Material	UN	1,0000000	8,98	8,98		
Insumo	00006141	SINAPI	ENGATE/RABICHO FLEXIVEL PLASTICO (PVC OU ABS) BRANCO 1/2 " X 30 CM	Material	UN	1,0000000	5,21	5,21		
				MO sem LS =>		32,37	LS =>	37,27	MO com LS =>	69,64
				Valor do BDI =>		608,70		Valor com BDI =>		3.043,51

1.14.0.0.2.	Código	Banco	Descrição	Tipo	Und	Quant.	Valor Unit	Total
Composição	2086	ORSE	Cuba de louça de embutir (oval ou circular) inclusive sifão cromado, válvula cromada para pia e engate cromado	Louças e Metais Sanitários	un	1,0000000	386,78	386,78
Composição Auxiliar	10549	ORSE	Encargos Complementares - Servente	Provisórios	h	1,7500000	3,67	6,42

Victor Santos Mendonça
 Engenheiro Civil
 CREA 3275 TPAL

CÂMARA MUNICIPAL DE LUÍS EDUARDO MAGALHÃES
CNPJ: 04.214.440/0001-00



Composições Analíticas com Preço Unitário
REFORMA DOS PRÉDIOS DA CÂMARA MUNICIPAL DE LUÍS EDUARDO
MAGALHÃES/BA

BANCOS:	BDI:	ENCARGOS SOCIAIS
SINAPI - 04/2023 - Bahia ORSE - 03/2023 - Sergipe FDE - 01/2023 - São Paulo EMBASA - 01/2023 - Bahia	SBC - 05/2023 - Bahia SEINFRA - 027 - Ceará CAEMA - 12/2019 - Maranhão CAERN - 11/2022 - Rio Grande do Norte	25% Não Desonerado: Horista: 115,15% Mensalista: 71,22%

LEGENDA:
Composições Principais
Composições Auxiliares
Insumos

Composições Analíticas Com Preço Unitário

Composição Auxiliar	10554	ORSE	Encargos Complementares - Encanador	Provisórios	h	1,7500000	3,58	6,26
Insumo	718	ORSE	Cuba de embutir oval branca (Deca - ref. L-37 ou similar) un	Material	un	1,0000000	72,90	72,90
Insumo	00002696	SINAPI	ENCANADOR OU BOMBEIRO HIDRAULICO (HORISTA)	Mão de Obra	H	1,7500000	21,79	38,13
Insumo	00006111	SINAPI	SERVENTE DE OBRAS	Mão de Obra	H	1,7500000	13,03	22,80
Insumo	00006136	SINAPI	SIFAO EM METAL CROMADO PARA PIA OU LAVATORIO, 1 X 1.1/2 "	Material	UN	1,0000000	152,96	152,96
Insumo	00006157	SINAPI	VALVULA EM METAL CROMADO PARA PIA AMERICANA 3.1/2 X 1.1/2 "	Material	UN	1,0000000	52,24	52,24
Insumo	00011683	SINAPI	ENGATE / RABICHO FLEXIVEL INOX 1/2 " X 30 CM	Material	UN	1,0000000	35,07	35,07
				MO sem LS =>		28,32	LS =>	32,61
				Valor do BDI =>		96,69	MO com LS =>	60,93
							Valor com BDI =>	483,47

1.14.0.0.3.	Código	Banco	Descrição	Tipo	Und	Quant.	Valor Unit	Total
Composição	4428	ORSE	Cuba de aço inox 304, dimensões 80 x 50 x 30cm, e=0,8mm, com válvula cromada, sifão cromado (deca ref c1680), torneira cromada (deca linha c40 ref 1159) e engate de plástico ou similares - Rev 03	Louças e Metais Sanitários	un	1,0000000	2.174,39	2.174,39
Composição Auxiliar	10549	ORSE	Encargos Complementares - Servente	Provisórios	h	1,0000000	3,67	3,67
Composição Auxiliar	10554	ORSE	Encargos Complementares - Encanador	Provisórios	h	1,0000000	3,58	3,58
Insumo	2016	ORSE	Sifão para pia de cozinha ou tanque, DECA ref. 1680.C112, acabamento cromado 1 1/2 x 1 1/2 ou similar. un	Material	un	1,0000000	178,60	178,60
Insumo	3869	ORSE	Cuba de aço inox 304, Terminox ou similar, retangular, com válvula, dim 80 x 50 x 30 cm, e=0,8 mm, para pia de cozinha un	Material	un	1,0000000	1.858,14	1.858,14
Insumo	00002696	SINAPI	ENCANADOR OU BOMBEIRO HIDRAULICO (HORISTA)	Mão de Obra	H	1,0000000	21,79	21,79
Insumo	00006111	SINAPI	SERVENTE DE OBRAS	Mão de Obra	H	1,0000000	13,03	13,03

Victor Santos Mendonça
 Engenheiro Civil
 CREA 3275 TPAL

CÂMARA MUNICIPAL DE LUÍS EDUARDO MAGALHÃES
CNPJ: 04.214.440/0001-00



Composições Analíticas com Preço Unitário
REFORMA DOS PRÉDIOS DA CÂMARA MUNICIPAL DE LUÍS EDUARDO
MAGALHÃES/BA

BANCOS:	BDI:	ENCARGOS SOCIAIS
SINAPI - 04/2023 - Bahia ORSE - 03/2023 - Sergipe FDE - 01/2023 - São Paulo EMBASA - 01/2023 - Bahia	SBC - 05/2023 - Bahia SEINFRA - 027 - Ceará CAEMA - 12/2019 - Maranhão CAERN - 11/2022 - Rio Grande do Norte	25% Não Desonerado: Horista: 115,15% Mensalista: 71,22%

LEGENDA:
Composições Principais
Composições Auxiliares
Insumos

Composições Analíticas Com Preço Unitário

Insumo	00006141	SINAPI	ENGATE/RABICHO FLEXIVEL PLASTICO (PVC OU ABS) BRANCO 1/2 " X 30 CM	Material	UN	1,0000000	5,21	5,21		
Insumo	00013983	SINAPI	TORNEIRA METALICA CROMADA, RETA, DE PAREDE, PARA COZINHA, COM AREJADOR, PADRAO POPULAR, 1/2 " OU 3/4 " (REF 1159 / 1160)	Material	UN	1,0000000	90,37	90,37		
				MO sem LS =>		16,18	LS =>	18,64	MO com LS =>	34,82
				Valor do BDI =>		543,59			Valor com BDI =>	2.717,98

1.14.0.0.4.	Código	Banco	Descrição	Tipo	Und	Quant.	Valor Unit	Total		
Composição	100854	SINAPI	TORNEIRA CROMADA DE MESA PARA LAVATÓRIO COM SENSOR DE PRESENÇA. AF_01/2020	INHI - INSTALAÇÕES HIDROSANITÁRIAS	UN	1,0000000	1.721,34	1.721,34		
Composição Auxiliar	88267	SINAPI	ENCANADOR OU BOMBEIRO HIDRÁULICO COM ENCARGOS COMPLEMENTARES	SEDI - SERVIÇOS DIVERSOS	H	0,6453000	29,85	19,26		
Composição Auxiliar	88316	SINAPI	SERVENTE COM ENCARGOS COMPLEMENTARES	SEDI - SERVIÇOS DIVERSOS	H	0,2033000	21,47	4,36		
Insumo	00003146	SINAPI	FITA VEDA ROSCA EM ROLOS DE 18 MM X 10 M (L X C)	Material	UN	0,0210000	3,30	0,06		
Insumo	00036795	SINAPI	TORNEIRA METALICA CROMADA DE MESA PARA LAVATORIO, COM SENSOR DE PRESENÇA A PILHA, COM AREJADOR EMBUTIDO	Material	UN	1,0000000	1.697,66	1.697,66		
				MO sem LS =>		7,91	LS =>	9,11	MO com LS =>	17,02
				Valor do BDI =>		430,33			Valor com BDI =>	2.151,67

1.14.0.0.5.	Código	Banco	Descrição	Tipo	Und	Quant.	Valor Unit	Total		
Composição	9503	ORSE	Ducha higiênica com registro, linha Dream, ref. 1984.C87.ACT.CR, da DECA ou similar	Louças e Metais Sanitários	un	1,0000000	761,77	761,77		
Composição Auxiliar	10554	ORSE	Encargos Complementares - Encanador	Provisórios	h	0,5000000	3,58	1,79		
Insumo	981	ORSE	Fita veda rosca 18mm m	Material	m	0,4200000	0,22	0,09		
Insumo	9833	ORSE	Ducha higiênica com registro, linha Dream, ref. 1984.C87.ACT.CR, da DECA ou similar un	Material	un	1,0000000	749,00	749,00		
Insumo	00002696	SINAPI	ENCANADOR OU BOMBEIRO HIDRAULICO (HORISTA)	Mão de Obra	H	0,5000000	21,79	10,89		
				MO sem LS =>		5,06	LS =>	5,83	MO com LS =>	10,89
				Valor do BDI =>		190,44			Valor com BDI =>	952,21

Victor Santos Mendonça
 Engenheiro Civil
 CREA 3275 TPAL

CÂMARA MUNICIPAL DE LUÍS EDUARDO MAGALHÃES
CNPJ: 04.214.440/0001-00

1.14.0.0.6.	Código	Banco	Descrição	Tipo	Und	Quant.	Valor Unit	Total
-------------	--------	-------	-----------	------	-----	--------	------------	-------

CÂMARA MUNICIPAL DE LUÍS EDUARDO MAGALHÃES
CNPJ: 04.214.440/0001-00



Composições Analíticas com Preço Unitário
REFORMA DOS PRÉDIOS DA CÂMARA MUNICIPAL DE LUÍS EDUARDO
MAGALHÃES/BA

BANCOS:	BDI:	ENCARGOS SOCIAIS
SINAPI - 04/2023 - Bahia ORSE - 03/2023 - Sergipe FDE - 01/2023 - São Paulo EMBASA - 01/2023 - Bahia	SBC - 05/2023 - Bahia SEINFRA - 027 - Ceará CAEMA - 12/2019 - Maranhão CAERN - 11/2022 - Rio Grande do Norte	25% Não Desonerado: Horista: 115,15% Mensalista: 71,22%

LEGENDA:
Composições Principais
Composições Auxiliares
Insumos

Composições Analíticas Com Preço Unitário

Composição	9701	ORSE	Torneira cromada de mesa, com filtro, para pia de cozinha, ref.1140 - Twin, Deca ou similar	Louças e Metais Sanitários	un	1,0000000	1.060,63	1.060,63		
Composição Auxiliar	10549	ORSE	Encargos Complementares - Servente	Provisórios	h	0,5000000	3,67	1,83		
Composição Auxiliar	10554	ORSE	Encargos Complementares - Encanador	Provisórios	h	0,5000000	3,58	1,79		
Insumo	981	ORSE	Fita veda rosca 18mm m	Material	m	0,5000000	0,22	0,11		
Insumo	10072	ORSE	Torneira cromada de mesa, com filtro, para pia de cozinha, ref.1140 - Twin, Deca ou similar un	Material	un	1,0000000	1.039,50	1.039,50		
Insumo	00002696	SINAPI	ENCANADOR OU BOMBEIRO HIDRAULICO (HORISTA)	Mão de Obra	H	0,5000000	21,79	10,89		
Insumo	00006111	SINAPI	SERVENTE DE OBRAS	Mão de Obra	H	0,5000000	13,03	6,51		
				MO sem LS =>		8,09	LS =>	9,31	MO com LS =>	17,40
				Valor do BDI =>		265,15			Valor com BDI =>	1.325,78

1.15.1.1.1.	Código	Banco	Descrição	Tipo	Und	Quant.	Valor Unit	Total		
Composição	97647	SINAPI	REMOÇÃO DE TELHAS, DE FIBROCIMENTO, METÁLICA E CERÂMICA, DE FORMA MANUAL, SEM REAPROVEITAMENTO. AF_12/2017	SERP - SERVIÇOS PRELIMINARES	m²	1,0000000	3,55	3,55		
Composição Auxiliar	88316	SINAPI	SERVENTE COM ENCARGOS COMPLEMENTARES	SEDI - SERVIÇOS DIVERSOS	H	0,0971000	21,47	2,08		
Composição Auxiliar	88323	SINAPI	TELHADISTA COM ENCARGOS COMPLEMENTARES	SEDI - SERVIÇOS DIVERSOS	H	0,0494000	29,92	1,47		
				MO sem LS =>		1,10	LS =>	1,26	MO com LS =>	2,36
				Valor do BDI =>		0,88			Valor com BDI =>	4,43

1.15.1.1.2.	Código	Banco	Descrição	Tipo	Und	Quant.	Valor Unit	Total		
Composição	43	ORSE	Retirada de calha	Demolições / Remoções	m	1,0000000	10,01	10,01		
Composição Auxiliar	10549	ORSE	Encargos Complementares - Servente	Provisórios	h	0,6000000	3,67	2,20		
Insumo	00006111	SINAPI	SERVENTE DE OBRAS	Mão de Obra	H	0,6000000	13,03	7,81		
				MO sem LS =>		3,63	LS =>	4,18	MO com LS =>	7,81
				Valor do BDI =>		2,50			Valor com BDI =>	12,51

Victor Santos Mendonça
 Engenheiro Civil
 CREA 3275 TPAL

CÂMARA MUNICIPAL DE LUÍS EDUARDO MAGALHÃES
CNPJ: 04.214.440/0001-00



Composições Analíticas com Preço Unitário
REFORMA DOS PRÉDIOS DA CÂMARA MUNICIPAL DE LUÍS EDUARDO
MAGALHÃES/BA

BANCOS:	BDI:	ENCARGOS SOCIAIS
SINAPI - 04/2023 - Bahia ORSE - 03/2023 - Sergipe FDE - 01/2023 - São Paulo EMBASA - 01/2023 - Bahia	SBC - 05/2023 - Bahia SEINFRA - 027 - Ceará CAEMA - 12/2019 - Maranhão CAERN - 11/2022 - Rio Grande do Norte	25% Não Desonerado: Horista: 115,15% Mensalista: 71,22%

LEGENDA:
Composições Principais
Composições Auxiliares
Insumos

Composições Analíticas Com Preço Unitário

1.15.1.1.3.	Código	Banco	Descrição	Tipo	Und	Quant.	Valor Unit	Total		
Composição	12202	ORSE	Demolição/remoção de rufo de alumínio ou similar	Demolições / Remoções	m	1,0000000	4,16	4,16		
Composição Auxiliar	10549	ORSE	Encargos Complementares - Servente	Provisórios	h	0,2500000	3,67	0,91		
Insumo	00006111	SINAPI	SERVENTE DE OBRAS	Mão de Obra	H	0,2500000	13,03	3,25		
				MO sem LS =>		1,51	LS =>	1,74	MO com LS =>	3,25
				Valor do BDI =>		1,04			Valor com BDI =>	5,20

1.15.1.1.4.	Código	Banco	Descrição	Tipo	Und	Quant.	Valor Unit	Total		
Composição	97650	SINAPI	REMOÇÃO DE TRAMA DE MADEIRA PARA COBERTURA, DE FORMA MANUAL, SEM REAPROVEITAMENTO. AF_12/2017	SERP - SERVIÇOS PRELIMINARES	m²	1,0000000	7,64	7,64		
Composição Auxiliar	88316	SINAPI	SERVENTE COM ENCARGOS COMPLEMENTARES	SEDI - SERVIÇOS DIVERSOS	H	0,2086000	21,47	4,47		
Composição Auxiliar	88323	SINAPI	TELHADISTA COM ENCARGOS COMPLEMENTARES	SEDI - SERVIÇOS DIVERSOS	H	0,1062000	29,92	3,17		
				MO sem LS =>		2,36	LS =>	2,72	MO com LS =>	5,08
				Valor do BDI =>		1,91			Valor com BDI =>	9,55

1.15.1.1.6.	Código	Banco	Descrição	Tipo	Und	Quant.	Valor Unit	Total
Composição	100981	SINAPI	CARGA, MANOBRA E DESCARGA DE ENTULHO EM CAMINHÃO BASCULANTE 6 M³ - CARGA COM ESCAVADEIRA HIDRÁULICA (CAÇAMBA DE 0,80 M³ / 111 HP) E DESCARGA LIVRE (UNIDADE: M3). AF_07/2020	TRAN - TRANSPORTES, CARGAS E DESCARGAS	m³	1,0000000	8,96	8,96
Composição Auxiliar	5631	SINAPI	ESCAVADEIRA HIDRÁULICA SOBRE ESTEIRAS, CAÇAMBA 0,80 M3, PESO OPERACIONAL 17 T, POTENCIA BRUTA 111 HP - CHP DIURNO. AF_06/2014	CHOR - CUSTOS HORÁRIOS DE MÁQUINAS E EQUIPAMENTOS	CHP	0,0083000	212,63	1,76
Composição Auxiliar	5632	SINAPI	ESCAVADEIRA HIDRÁULICA SOBRE ESTEIRAS, CAÇAMBA 0,80 M3, PESO OPERACIONAL 17 T, POTENCIA BRUTA 111 HP - CHI DIURNO. AF_06/2014	CHOR - CUSTOS HORÁRIOS DE MÁQUINAS E EQUIPAMENTOS	CHI	0,0151000	93,32	1,40
Composição Auxiliar	67826	SINAPI	CAMINHÃO BASCULANTE 6 M3 TOCO, PESO BRUTO TOTAL 16.000 KG, CARGA ÚTIL MÁXIMA 11.130 KG, DISTÂNCIA ENTRE EIXOS 5,36 M, POTÊNCIA 185 CV, INCLUSIVE CAÇAMBA METÁLICA - CHP DIURNO. AF_06/2014	CHOR - CUSTOS HORÁRIOS DE MÁQUINAS E EQUIPAMENTOS	CHP	0,0267000	172,25	4,59

Victor Santos Mendonça
 Engenheiro Civil
 CREA 3275 TPAL

CÂMARA MUNICIPAL DE LUÍS EDUARDO MAGALHÃES
CNPJ: 04.214.440/0001-00



Composições Analíticas com Preço Unitário
REFORMA DOS PRÉDIOS DA CÂMARA MUNICIPAL DE LUÍS EDUARDO
MAGALHÃES/BA

BANCOS:	BDI:	ENCARGOS SOCIAIS
SINAPI - 04/2023 - Bahia ORSE - 03/2023 - Sergipe FDE - 01/2023 - São Paulo EMBASA - 01/2023 - Bahia	SBC - 05/2023 - Bahia SEINFRA - 027 - Ceará CAEMA - 12/2019 - Maranhão CAERN - 11/2022 - Rio Grande do Norte	25% Não Desonerado: Horista: 115,15% Mensalista: 71,22%

LEGENDA:
Composições Principais
Composições Auxiliares
Insumos

Composições Analíticas Com Preço Unitário

Composição Auxiliar	67827	SINAPI	CAMINHÃO BASCULANTE 6 M3 TOCO, PESO BRUTO TOTAL 16.000 KG, CARGA ÚTIL MÁXIMA 11.130 KG, DISTÂNCIA ENTRE EIXOS 5,36 M, POTÊNCIA 185 CV, INCLUSIVE CAÇAMBA METÁLICA - CHI DIURNO. AF_06/2014	CHOR - CUSTOS HORÁRIOS DE MÁQUINAS E EQUIPAMENTOS	CHI	0,0203000	59,75	1,21	
				MO sem LS =>	0,84	LS =>	0,96	MO com LS =>	1,80
				Valor do BDI =>	2,24			Valor com BDI =>	11,20

1.15.1.1.7.	Código	Banco	Descrição	Tipo	Und	Quant.	Valor Unit	Total	
Composição	97914	SINAPI	TRANSPORTE COM CAMINHÃO BASCULANTE DE 6 M³, EM VIA URBANA PAVIMENTADA, DMT ATÉ 30 KM (UNIDADE: M3XKM). AF_07/2020	TRAN - TRANSPORTES, CARGAS E DESCARGAS	M3XKM	1,0000000	2,74	2,74	
Composição Auxiliar	67826	SINAPI	CAMINHÃO BASCULANTE 6 M3 TOCO, PESO BRUTO TOTAL 16.000 KG, CARGA ÚTIL MÁXIMA 11.130 KG, DISTÂNCIA ENTRE EIXOS 5,36 M, POTÊNCIA 185 CV, INCLUSIVE CAÇAMBA METÁLICA - CHP DIURNO. AF_06/2014	CHOR - CUSTOS HORÁRIOS DE MÁQUINAS E EQUIPAMENTOS	CHP	0,0139000	172,25	2,39	
Composição Auxiliar	67827	SINAPI	CAMINHÃO BASCULANTE 6 M3 TOCO, PESO BRUTO TOTAL 16.000 KG, CARGA ÚTIL MÁXIMA 11.130 KG, DISTÂNCIA ENTRE EIXOS 5,36 M, POTÊNCIA 185 CV, INCLUSIVE CAÇAMBA METÁLICA - CHI DIURNO. AF_06/2014	CHOR - CUSTOS HORÁRIOS DE MÁQUINAS E EQUIPAMENTOS	CHI	0,0060000	59,75	0,35	
				MO sem LS =>	0,21	LS =>	0,25	MO com LS =>	0,46
				Valor do BDI =>	0,68			Valor com BDI =>	3,42

1.15.1.2.1	Código	Banco	Descrição	Tipo	Und	Quant.	Valor Unit	Total	
Composição	98546	SINAPI	IMPERMEABILIZAÇÃO DE SUPERFÍCIE COM MANTA ASFÁLTICA, UMA CAMADA, INCLUSIVE APLICAÇÃO DE PRIMER ASFÁLTICO, E=3MM. AF_06/2018	IMPE - IMPERMEABILIZAÇÕES E PROTEÇÕES DIVERSAS	m²	1,0000000	113,75	113,75	
Composição Auxiliar	88243	SINAPI	AJUDANTE ESPECIALIZADO COM ENCARGOS COMPLEMENTARES	SEDI - SERVIÇOS DIVERSOS	H	0,1920000	22,04	4,23	
Composição Auxiliar	88270	SINAPI	IMPERMEABILIZADOR COM ENCARGOS COMPLEMENTARES	SEDI - SERVIÇOS DIVERSOS	H	0,9480000	31,96	30,29	
Insumo	00000511	SINAPI	PRIMER PARA MANTA ASFALTICA A BASE DE ASFALTO MODIFICADO DILUIDO EM SOLVENTE, APLICACAO A FRIO	Material	L	0,6150000	18,84	11,58	
Insumo	00004014	SINAPI	MANTA ASFALTICA ELASTOMERICA EM POLIESTER 3 MM, TIPO III, CLASSE B, ACABAMENTO PP (NBR 9952)	Material	m²	1,1250000	58,11	65,37	
Insumo	00004226	SINAPI	GAS DE COZINHA - GLP	Material	KG	0,2600000	8,79	2,28	
				MO sem LS =>	11,65	LS =>	13,41	MO com LS =>	25,06

Victor Santos Mendonça
 Engenheiro Civil
 CREA 3275 TPAL

CÂMARA MUNICIPAL DE LUÍS EDUARDO MAGALHÃES
CNPJ: 04.214.440/0001-00



Composições Analíticas com Preço Unitário
REFORMA DOS PRÉDIOS DA CÂMARA MUNICIPAL DE LUÍS EDUARDO
MAGALHÃES/BA

BANCOS:	BDI:	ENCARGOS SOCIAIS
SINAPI - 04/2023 - Bahia ORSE - 03/2023 - Sergipe FDE - 01/2023 - São Paulo EMBASA - 01/2023 - Bahia	SBC - 05/2023 - Bahia SEINFRA - 027 - Ceará CAEMA - 12/2019 - Maranhão CAERN - 11/2022 - Rio Grande do Norte	25% Não Desonerado: Horista: 115,15% Mensalista: 71,22%

LEGENDA:
Composições Principais
Composições Auxiliares
Insumos

Composições Analíticas Com Preço Unitário

MO sem LS =>	1,82	LS =>	2,10	MO com LS =>	3,92
Valor do BDI =>	4,36			Valor com BDI =>	21,83

1.15.2.0.1.	Código	Banco	Descrição	Tipo	Und	Quant.	Valor Unit	Total
Composição	92544	SINAPI	TRAMA DE MADEIRA COMPOSTA POR TERÇAS PARA TELHADOS DE ATÉ 2 ÁGUAS PARA TELHA ESTRUTURAL DE FIBROCIMENTO, INCLUSO TRANSPORTE VERTICAL. AF_07/2019	COBE - COBERTURA	m²	1,0000000	18,83	18,83
Composição Auxiliar	88239	SINAPI	AJUDANTE DE CARPINTEIRO COM ENCARGOS COMPLEMENTARES	SEDI - SERVIÇOS DIVERSOS	H	0,0480000	21,90	1,05
Composição Auxiliar	88262	SINAPI	CARPINTEIRO DE FORMAS COM ENCARGOS COMPLEMENTARES	SEDI - SERVIÇOS DIVERSOS	H	0,0990000	30,20	2,98
Composição Auxiliar	93281	SINAPI	GUINCHO ELÉTRICO DE COLUNA, CAPACIDADE 400 KG, COM MOTO FREIO, MOTOR TRIFÁSICO DE 1,25 CV - CHP DIURNO. AF_03/2016	CHOR - CUSTOS HORÁRIOS DE MÁQUINAS E EQUIPAMENTOS	CHP	0,0030000	33,65	0,10
Composição Auxiliar	93282	SINAPI	GUINCHO ELÉTRICO DE COLUNA, CAPACIDADE 400 KG, COM MOTO FREIO, MOTOR TRIFÁSICO DE 1,25 CV - CHI DIURNO. AF_03/2016	CHOR - CUSTOS HORÁRIOS DE MÁQUINAS E EQUIPAMENTOS	CHI	0,0041000	32,53	0,13
Insumo	00004472	SINAPI	VIGA NAO APARELHADA *6 X 16* CM, EM MACARANDUBA, ANGELIM OU EQUIVALENTE DA REGIAO - BRUTA	Material	M	0,4060000	34,88	14,16
Insumo	00040568	SINAPI	PREGO DE ACO POLIDO COM CABECA 22 X 48 (4 1/4 X 5)	Material	KG	0,0200000	20,50	0,41

MO sem LS =>	1,40	LS =>	1,61	MO com LS =>	3,01
Valor do BDI =>	4,70			Valor com BDI =>	23,53

1.15.2.0.2.	Código	Banco	Descrição	Tipo	Und	Quant.	Valor Unit	Total
Composição	251	ORSE	Cumeeira normal em fibrocimento para telha de 8mm	Telhamento	m	1,0000000	139,51	139,51
Composição Auxiliar	10549	ORSE	Encargos Complementares - Servente	Provisórios	h	0,1200000	3,67	0,44
Composição Auxiliar	10551	ORSE	Encargos Complementares - Carpinteiro	Provisórios	h	0,1200000	3,56	0,42
Insumo	725	ORSE	Cumeeira normal p/ telha ondulada fibrocimento 8 mm (eternit ou similar) m	Material	m	1,1500000	114,71	131,91
Insumo	00001213	SINAPI	CARPINTEIRO DE FORMAS (HORISTA)	Mão de Obra	H	0,1200000	21,79	2,61

Victor Santos Mendonça
 Engenheiro Civil
 CREA 3275 TPAL

CÂMARA MUNICIPAL DE LUÍS EDUARDO MAGALHÃES
CNPJ: 04.214.440/0001-00



Composições Analíticas com Preço Unitário
REFORMA DOS PRÉDIOS DA CÂMARA MUNICIPAL DE LUÍS EDUARDO
MAGALHÃES/BA

BANCOS:	BDI:	ENCARGOS SOCIAIS
SINAPI - 04/2023 - Bahia ORSE - 03/2023 - Sergipe FDE - 01/2023 - São Paulo EMBASA - 01/2023 - Bahia	SBC - 05/2023 - Bahia SEINFRA - 027 - Ceará CAEMA - 12/2019 - Maranhão CAERN - 11/2022 - Rio Grande do Norte	25% Não Desonerado: Horista: 115,15% Mensalista: 71,22%

LEGENDA:
Composições Principais
Composições Auxiliares
Insumos

Composições Analíticas Com Preço Unitário

Insumo	00001607	SINAPI	CONJUNTO ARRUELAS DE VEDACAO 5/16" PARA TELHA FIBROCIMENTO (UMA ARRUELA METALICA E UMA ARRUELA PVC - CONICAS)	Material	CJ	1,5000000	0,27	0,40
Insumo	00004299	SINAPI	PARAFUSO ZINCADO ROSCA SOBERBA, CABECA SEXTAVADA, 5/16 " X 110 MM, PARA FIXACAO DE TELHA EM MADEIRA	Material	UN	1,5000000	1,45	2,17
Insumo	00006111	SINAPI	SERVENTE DE OBRAS	Mão de Obra	H	0,1200000	13,03	1,56
				MO sem LS =>		1,94	LS =>	2,23
				Valor do BDI =>		34,87	Valor com BDI =>	4,17
								174,38

1.15.2.0.3.	Código	Banco	Descrição	Tipo	Und	Quant.	Valor Unit	Total
Composição	8268	ORSE	Calha em chapa de aço galvanizado nº 26, desenvolvimento 74 cm (fundo=22 cm, laterais=15 e 22 cm, bordas=3 e 12cm)	Complementos	m	1,0000000	160,77	160,77
Composição Auxiliar	10549	ORSE	Encargos Complementares - Servente	Provisórios	h	0,7500000	3,67	2,75
Composição Auxiliar	10551	ORSE	Encargos Complementares - Carpinteiro	Provisórios	h	0,7500000	3,56	2,67
Composição Auxiliar	10603	ORSE	Encargos Complementares - Soldador	Provisórios	h	2,0000000	4,16	8,32
Insumo	494	ORSE	Chapa de aço galvanizado nº 26 - (4,0KG/M²) - e=0,5mm - dimensões 2,00x1,00m m2	Material	un	0,7021000	66,06	46,38
Insumo	2446	ORSE	Zarcão anticorrosivo I	Material	l	0,2600000	14,94	3,88
Insumo	00001213	SINAPI	CARPINTEIRO DE FORMAS (HORISTA)	Mão de Obra	H	0,7500000	21,79	16,34
Insumo	00006111	SINAPI	SERVENTE DE OBRAS	Mão de Obra	H	0,7500000	13,03	9,77
Insumo	00006160	SINAPI	SOLDADOR (HORISTA)	Mão de Obra	H	2,0000000	29,41	58,82
Insumo	00010997	SINAPI	ELETRODO REVESTIDO AWS - E7018, DIAMETRO IGUAL A 4,00 MM	Material	KG	0,3500000	33,84	11,84
				MO sem LS =>		39,47	LS =>	45,46
				Valor do BDI =>		40,19	Valor com BDI =>	84,93
								200,96

1.15.2.0.4.	Código	Banco	Descrição	Tipo	Und	Quant.	Valor Unit	Total
Composição	94231	SINAPI	RUFO EM CHAPA DE AÇO GALVANIZADO NÚMERO 24, CORTE DE 25 CM, INCLUSO TRANSPORTE VERTICAL. AF_07/2019	COBE - COBERTURA	M	1,0000000	52,63	52,63

Victor Santos Mendonça
 Engenheiro Civil
 CREA 3275 TPAL

CÂMARA MUNICIPAL DE LUÍS EDUARDO MAGALHÃES
CNPJ: 04.214.440/0001-00



Composições Analíticas com Preço Unitário
REFORMA DOS PRÉDIOS DA CÂMARA MUNICIPAL DE LUÍS EDUARDO
MAGALHÃES/BA

BANCOS:	BDI:	ENCARGOS SOCIAIS
SINAPI - 04/2023 - Bahia ORSE - 03/2023 - Sergipe FDE - 01/2023 - São Paulo EMBASA - 01/2023 - Bahia	SBC - 05/2023 - Bahia SEINFRA - 027 - Ceará CAEMA - 12/2019 - Maranhão CAERN - 11/2022 - Rio Grande do Norte	25% Não Desonerado: Horista: 115,15% Mensalista: 71,22%

LEGENDA:
Composições Principais
Composições Auxiliares
Insumos

Composições Analíticas Com Preço Unitário

Composição Auxiliar	88316	SINAPI	SERVENTE COM ENCARGOS COMPLEMENTARES	SEDI - SERVIÇOS DIVERSOS	H	0,2070000	21,47	4,44		
Composição Auxiliar	88323	SINAPI	TELHADISTA COM ENCARGOS COMPLEMENTARES	SEDI - SERVIÇOS DIVERSOS	H	0,1120000	29,92	3,35		
Composição Auxiliar	93281	SINAPI	GUINCHO ELÉTRICO DE COLUNA, CAPACIDADE 400 KG, COM MOTO FREIO, MOTOR TRIFÁSICO DE 1,25 CV - CHP DIURNO. AF_03/2016	CHOR - CUSTOS HORÁRIOS DE MÁQUINAS E EQUIPAMENTOS	CHP	0,0132000	33,65	0,44		
Composição Auxiliar	93282	SINAPI	GUINCHO ELÉTRICO DE COLUNA, CAPACIDADE 400 KG, COM MOTO FREIO, MOTOR TRIFÁSICO DE 1,25 CV - CHI DIURNO. AF_03/2016	CHOR - CUSTOS HORÁRIOS DE MÁQUINAS E EQUIPAMENTOS	CHI	0,0183000	32,53	0,59		
Insumo	0000142	SINAPI	SELANTE ELASTICO MONOCOMPONENTE A BASE DE POLIURETANO (PU) PARA JUNTAS DIVERSAS	Material	310ML	0,1980000	32,18	6,37		
Insumo	00005061	SINAPI	PREGO DE ACO POLIDO COM CABECA 18 X 27 (2 1/2 X 10)	Material	KG	0,0060000	20,00	0,12		
Insumo	00005104	SINAPI	REBITE DE ALUMINIO VAZADO DE REPUXO, 3,2 X 8 MM (1KG = 1025 UNIDADES)	Material	KG	0,0012000	100,92	0,12		
Insumo	00013388	SINAPI	SOLDA EM BARRA DE ESTANHO-CHUMBO 50/50	Material	KG	0,0450000	164,68	7,41		
Insumo	00040873	SINAPI	RUFO INTERNO/EXTERNO DE CHAPA DE ACO GALVANIZADA NUM 24, CORTE 25 CM	Material	M	1,0500000	28,38	29,79		
				MO sem LS =>		2,77	LS =>	3,19	MO com LS =>	5,96
				Valor do BDI =>		13,15			Valor com BDI =>	65,78

1.15.2.0.5.	Código	Banco	Descrição	Tipo	Und	Quant.	Valor Unit	Total
Composição	10029	ORSE	Impermeabilização c/ manta asfáltica aluminizada 3mm, estruturada com não-tecido de poliéster, inclusive aplicação de 1 demão de primer	Impermeabilização	m²	1,0000000	115,46	115,46
Composição Auxiliar	10549	ORSE	Encargos Complementares - Servente	Provisórios	h	1,0000000	3,67	3,67
Composição Auxiliar	10601	ORSE	Encargos Complementares - Impermeabilizador	Provisórios	h	1,0000000	3,53	3,53
Insumo	00000511	SINAPI	PRIMER PARA MANTA ASFALTICA A BASE DE ASFALTO MODIFICADO DILUIDO EM SOLVENTE, APLICACAO A FRIO	Material	L	0,4000000	18,84	7,53
Insumo	00006111	SINAPI	SERVENTE DE OBRAS	Mão de Obra	H	1,0000000	13,03	13,03
Insumo	00011621	SINAPI	MANTA ASFALTICA ELASTOMERICA EM POLIESTER ALUMINIZADA 3 MM, TIPO III, CLASSE B (NBR 9952)	Material	m²	1,1500000	56,16	64,58

Victor Santos Mendonça
 Engenheiro Civil
 CREA 3275 TPAL

CÂMARA MUNICIPAL DE LUÍS EDUARDO MAGALHÃES
CNPJ: 04.214.440/0001-00



Composições Analíticas com Preço Unitário
REFORMA DOS PRÉDIOS DA CÂMARA MUNICIPAL DE LUÍS EDUARDO
MAGALHÃES/BA

BANCOS:	BDI:	ENCARGOS SOCIAIS
SINAPI - 04/2023 - Bahia ORSE - 03/2023 - Sergipe FDE - 01/2023 - São Paulo EMBASA - 01/2023 - Bahia	SBC - 05/2023 - Bahia SEINFRA - 027 - Ceará CAEMA - 12/2019 - Maranhão CAERN - 11/2022 - Rio Grande do Norte	25% Não Desonerado: Horista: 115,15% Mensalista: 71,22%

LEGENDA:
Composições Principais
Composições Auxiliares
Insumos

Composições Analíticas Com Preço Unitário

Insumo	00012873	SINAPI	IMPERMEABILIZADOR (HORISTA)	Mão de Obra	H	1,0000000	23,12	23,12
				MO sem LS =>		16,80	LS =>	19,35
				Valor do BDI =>		28,86	Valor com BDI =>	36,15
								144,32

1.15.2.0.6.	Código	Banco	Descrição	Tipo	Und	Quant.	Valor Unit	Total
Composição	93287	SINAPI	GUINDASTE HIDRÁULICO AUTOPROPELIDO, COM LANÇA TELESCÓPICA 40 M, CAPACIDADE MÁXIMA 60 T, POTÊNCIA 260 KW - CHP DIURNO. AF_03/2016	CHOR - CUSTOS HORÁRIOS DE MÁQUINAS E EQUIPAMENTOS	CHP	1,0000000	327,03	327,03
Composição Auxiliar	88296	SINAPI	OPERADOR DE GUINDASTE COM ENCARGOS COMPLEMENTARES	SEDI - SERVIÇOS DIVERSOS	H	1,0000000	29,69	29,69
Composição Auxiliar	93283	SINAPI	GUINDASTE HIDRÁULICO AUTOPROPELIDO, COM LANÇA TELESCÓPICA 40 M, CAPACIDADE MÁXIMA 60 T, POTÊNCIA 260 KW - DEPRECIAÇÃO. AF_03/2016	CHOR - CUSTOS HORÁRIOS DE MÁQUINAS E EQUIPAMENTOS	H	1,0000000	96,78	96,78
Composição Auxiliar	93284	SINAPI	GUINDASTE HIDRÁULICO AUTOPROPELIDO, COM LANÇA TELESCÓPICA 40 M, CAPACIDADE MÁXIMA 60 T, POTÊNCIA 260 KW - JUROS. AF_03/2016	CHOR - CUSTOS HORÁRIOS DE MÁQUINAS E EQUIPAMENTOS	H	1,0000000	17,42	17,42
Composição Auxiliar	93285	SINAPI	GUINDASTE HIDRÁULICO AUTOPROPELIDO, COM LANÇA TELESCÓPICA 40 M, CAPACIDADE MÁXIMA 60 T, POTÊNCIA 260 KW - MANUTENÇÃO. AF_03/2016	CHOR - CUSTOS HORÁRIOS DE MÁQUINAS E EQUIPAMENTOS	H	1,0000000	155,57	155,57
Composição Auxiliar	93286	SINAPI	GUINDASTE HIDRÁULICO AUTOPROPELIDO, COM LANÇA TELESCÓPICA 40 M, CAPACIDADE MÁXIMA 60 T, POTÊNCIA 260 KW - MATERIAIS NA OPERAÇÃO. AF_03/2016	CHOR - CUSTOS HORÁRIOS DE MÁQUINAS E EQUIPAMENTOS	H	1,0000000	13,78	13,78
Composição Auxiliar	93296	SINAPI	GUINDASTE HIDRÁULICO AUTOPROPELIDO, COM LANÇA TELESCÓPICA 40 M, CAPACIDADE MÁXIMA 60 T, POTÊNCIA 260 KW - IMPOSTOS E SEGUROS. AF_03/2016	CHOR - CUSTOS HORÁRIOS DE MÁQUINAS E EQUIPAMENTOS	H	1,0000000	13,79	13,79
				MO sem LS =>		10,48	LS =>	12,06
				Valor do BDI =>		81,75	Valor com BDI =>	22,54
								408,78

1.15.2.0.7.	Código	Banco	Descrição	Tipo	Und	Quant.	Valor Unit	Total
Composição	005-CAMLEM	Próprio	TELHAMENTO COM TELHA ESTRUTURAL DE FIBROCIMENTO E= 8 MM, COM ATÉ 2 ÁGUAS, EXCLUSO IÇAMENTO. AF_07/2019_PS	COBE - COBERTURA	m²	1,0000000	132,02	132,02
Composição Auxiliar	88316	SINAPI	SERVENTE COM ENCARGOS COMPLEMENTARES	SEDI - SERVIÇOS DIVERSOS	H	0,1570000	21,47	3,37
Composição Auxiliar	88323	SINAPI	TELHADISTA COM ENCARGOS COMPLEMENTARES	SEDI - SERVIÇOS DIVERSOS	H	0,1390000	29,92	4,15

Victor Santos Mendonça
 Engenheiro Civil
 CREA 3275 TPAL

CÂMARA MUNICIPAL DE LUÍS EDUARDO MAGALHÃES
CNPJ: 04.214.440/0001-00



Composições Analíticas com Preço Unitário
REFORMA DOS PRÉDIOS DA CÂMARA MUNICIPAL DE LUÍS EDUARDO
MAGALHÃES/BA

BANCOS:	BDI:	ENCARGOS SOCIAIS
SINAPI - 04/2023 - Bahia ORSE - 03/2023 - Sergipe FDE - 01/2023 - São Paulo EMBASA - 01/2023 - Bahia	SBC - 05/2023 - Bahia SEINFRA - 027 - Ceará CAEMA - 12/2019 - Maranhão CAERN - 11/2022 - Rio Grande do Norte	25% Não Desonerado: Horista: 115,15% Mensalista: 71,22%

LEGENDA:
Composições Principais
Composições Auxiliares
Insumos

Composições Analíticas Com Preço Unitário

Insumo	00001607	SINAPI	CONJUNTO ARRUELAS DE VEDACAO 5/16" PARA TELHA FIBROCIMENTO (UMA ARRUELA METALICA E UMA ARRUELA PVC - CONICAS)	Material	CJ	0,9400000	0,27	0,25		
Insumo	00004312	SINAPI	FIXADOR DE ABA SIMPLES PARA TELHA DE FIBROCIMENTO, TIPO CANALETA 90 OU KALHETAO	Material	UN	0,3100000	3,22	0,99		
Insumo	00004315	SINAPI	GANCHO CHATO EM FERRO GALVANIZADO, L = 110 MM, RECOBRIMENTO = 100MM, SECAO 1/8 X 1/2" (3 MM X 12 MM), PARA FIXAR TELHA DE FIBROCIMENTO ONDULADA	Material	UN	0,9400000	2,37	2,22		
Insumo	00007231	SINAPI	TELHA ESTRUTURAL DE FIBROCIMENTO 2 ABAS, DE 1,00 X 6,00 M (SEM AMIANTO)	Material	UN	0,2040000	593,35	121,04		
				MO sem LS =>		2,37	LS =>	2,73	MO com LS =>	5,10
				Valor do BDI =>		33,00			Valor com BDI =>	165,02

1.15.3.0.1.	Código	Banco	Descrição	Tipo	Und	Quant.	Valor Unit	Total		
Composição	6337	ORSE	Fornecimento de tubo de pvc p/rede coletora esgoto, JEI, PB, dn = 200mm (Vinilfort - Tigre ou similar)	Conversão InfoWOrca	m	1,0000000	134,46	134,46		
Insumo	00041930	SINAPI	TUBO COLETOR DE ESGOTO PVC, JEI, DN 200 MM (NBR 7362)	Material	M	1,0000000	134,46	134,46		
				MO sem LS =>		0,00	LS =>	0,00	MO com LS =>	0,00
				Valor do BDI =>		33,61			Valor com BDI =>	168,07

1.15.4.0.1.	Código	Banco	Descrição	Tipo	Und	Quant.	Valor Unit	Total		
Composição	160610	SBC	MANTA ASFALTICA DE ALUMINIO CIPLAK 3MM	TRATAMENTOS E IMPERMEABILIZACOES	m²	1,0000000	327,57	327,57		
Composição Auxiliar	88243	SINAPI	AJUDANTE ESPECIALIZADO COM ENCARGOS COMPLEMENTARES	SEDI - SERVIÇOS DIVERSOS	H	1,0360000	22,04	22,83		
Composição Auxiliar	88270	SINAPI	IMPERMEABILIZADOR COM ENCARGOS COMPLEMENTARES	SEDI - SERVIÇOS DIVERSOS	H	1,0360000	31,96	33,11		
Insumo	006276	SBC	MACARICO GAS GL C/MANGUEIRA-SERVICOS IMPERMEABILIZACAO	Material	UN	0,1200000	1.780,00	213,60		
Insumo	044624	SBC	MANTA ASFALTICA DE ALUMINIO CIPLAK 3mm	Material	m²	1,1000000	48,99	53,88		
Insumo	070078	SBC	GASES - GAS GLP(gas liquefeito de petroleo)11.000kcal/kg	Material	KG	1,1000000	3,78	4,15		
				MO sem LS =>		18,06	LS =>	20,79	MO com LS =>	38,85
				Valor do BDI =>		81,89			Valor com BDI =>	409,46

Victor Santos Mendonça
 Engenheiro Civil
 CREA 3275 TPAL

CÂMARA MUNICIPAL DE LUÍS EDUARDO MAGALHÃES
CNPJ: 04.214.440/0001-00



Composições Analíticas com Preço Unitário
REFORMA DOS PRÉDIOS DA CÂMARA MUNICIPAL DE LUÍS EDUARDO
MAGALHÃES/BA

BANCOS:	BDI:	ENCARGOS SOCIAIS
SINAPI - 04/2023 - Bahia ORSE - 03/2023 - Sergipe FDE - 01/2023 - São Paulo EMBASA - 01/2023 - Bahia	SBC - 05/2023 - Bahia SEINFRA - 027 - Ceará CAEMA - 12/2019 - Maranhão CAERN - 11/2022 - Rio Grande do Norte	25% Não Desonerado: Horista: 115,15% Mensalista: 71,22%

LEGENDA:
Composições Principais
Composições Auxiliares
Insumos

Composições Analíticas Com Preço Unitário

1.15.4.0.2.	Código	Banco	Descrição	Tipo	Und	Quant.	Valor Unit	Total		
Composição	2180	ORSE	Regularização de base para revest. de pisos com arg. traço t4, esp. média = 2,5cm	Pisos : Cimentados, em Concreto Simples, tipo Tech-Stone e de Alta	m²	1,0000000	27,65	27,65		
Composição Auxiliar	1906	ORSE	Argamassa cimento e areia traço t-4 (1:5) - 1 saco cimento 50kg / 5 padiolas areia dim. 0,35z0,45x0,23m - Confeção mecânica e transporte	Argamassas	m³	0,0250000	434,60	10,86		
Composição Auxiliar	10549	ORSE	Encargos Complementares - Servente	Provisórios	h	0,4000000	3,67	1,46		
Composição Auxiliar	10550	ORSE	Encargos Complementares - Pedreiro	Provisórios	h	0,4000000	3,53	1,41		
Insumo	00004750	SINAPI	PEDREIRO (HORISTA)	Mão de Obra	H	0,4000000	21,79	8,71		
Insumo	00006111	SINAPI	SERVENTE DE OBRAS	Mão de Obra	H	0,4000000	13,03	5,21		
					MO sem LS =>	7,07	LS =>	8,15	MO com LS =>	15,22
					Valor do BDI =>	6,91			Valor com BDI =>	34,56

1.15.5.0.1.	Código	Banco	Descrição	Tipo	Und	Quant.	Valor Unit	Total		
Composição	022325	SBC	RETIRADA APARELHO AR CONDICIONADO DE JANELA	DEMOLICOES	UN	1,0000000	100,18	100,18		
Composição Auxiliar	88264	SINAPI	ELETRICISTA COM ENCARGOS COMPLEMENTARES	SEDI - SERVIÇOS DIVERSOS	H	1,4620000	30,96	45,26		
Composição Auxiliar	88316	SINAPI	SERVENTE COM ENCARGOS COMPLEMENTARES	SEDI - SERVIÇOS DIVERSOS	H	2,5580000	21,47	54,92		
					MO sem LS =>	31,20	LS =>	35,93	MO com LS =>	67,13
					Valor do BDI =>	25,04			Valor com BDI =>	125,22

1.15.5.0.2.	Código	Banco	Descrição	Tipo	Und	Quant.	Valor Unit	Total		
Composição	C3734	SEINFRA	REMANEJAMENTO DE CONDENSADORES DE MINICENTRAIS DE AR CONDICIONADO, INCLUSIVE PONTO DE FORÇA E RECARGA DE GAS	EM EDIFICAÇÕES	UN	1,0000000	1.352,33	1.352,33		
Insumo	16807	SEINFRA	REMANEJAMENTO DE CONDENSADORES DE MINICENTRAIS DE AR CONDICIONADO, INCLUSIVE PONTO DE FORÇA E RECARGA DE GAS	Material	UN	1,0000000	1.352,33	1.352,33		
					MO sem LS =>	0,00	LS =>	0,00	MO com LS =>	0,00
					Valor do BDI =>	338,08			Valor com BDI =>	1.690,41

Victor Santos Mendonça
 Engenheiro Civil
 CREA 3275 TPAL

CÂMARA MUNICIPAL DE LUÍS EDUARDO MAGALHÃES
CNPJ: 04.214.440/0001-00



Composições Analíticas com Preço Unitário
REFORMA DOS PRÉDIOS DA CÂMARA MUNICIPAL DE LUÍS EDUARDO
MAGALHÃES/BA

BANCOS:	BDI:	ENCARGOS SOCIAIS
SINAPI - 04/2023 - Bahia ORSE - 03/2023 - Sergipe FDE - 01/2023 - São Paulo EMBASA - 01/2023 - Bahia	SBC - 05/2023 - Bahia SEINFRA - 027 - Ceará CAEMA - 12/2019 - Maranhão CAERN - 11/2022 - Rio Grande do Norte	25% Não Desonerado: Horista: 115,15% Mensalista: 71,22%

LEGENDA:
Composições Principais
Composições Auxiliares
Insumos

Composições Analíticas Com Preço Unitário

1.15.5.0.3.	Código	Banco	Descrição	Tipo	Und	Quant.	Valor Unit	Total		
Composição	104481	SINAPI	COMPOSIÇÃO PARAMÉTRICA DE PONTO ELÉTRICO DE TOMADA PARA CHUVEIRO (20A/250V) EM EDIFÍCIO RESIDENCIAL COM ELETRODUTO EMBUTIDO EM RASGOS NAS PAREDES, INCLUSO TOMADA, ELETRODUTO, CABO, RASGO, QUEBRA E CHUMBAMENTO. AF_11/2022	INEL - INSTALAÇÃO ELÉTRICA/ELETRIFICAÇÃO E ILUMINAÇÃO EXTERNA	UN	1,0000000	318,21	318,21		
Composição Auxiliar	90447	SINAPI	RASGO EM ALVENARIA PARA ELETRODUTOS COM DIAMETROS MENORES OU IGUAIS A 40 MM. AF_05/2015	INHI - INSTALAÇÕES HIDROSANITÁRIAS	M	1,7000000	7,44	12,64		
Composição Auxiliar	90456	SINAPI	QUEBRA EM ALVENARIA PARA INSTALAÇÃO DE CAIXA DE TOMADA (4X4 OU 4X2). AF_05/2015	INHI - INSTALAÇÕES HIDROSANITÁRIAS	UN	1,0000000	4,78	4,78		
Composição Auxiliar	90466	SINAPI	CHUMBAMENTO LINEAR EM ALVENARIA PARA RAMAIS/DISTRIBUIÇÃO COM DIÂMETROS MENORES OU IGUAIS A 40 MM. AF_05/2015	INHI - INSTALAÇÕES HIDROSANITÁRIAS	M	1,7000000	14,94	25,39		
Composição Auxiliar	91845	SINAPI	ELETRODUTO FLEXÍVEL CORRUGADO REFORÇADO, PVC, DN 25 MM (3/4"), PARA CIRCUITOS TERMINAIS, INSTALADO EM LAJE - FORNECIMENTO E INSTALAÇÃO. AF_12/2015	INEL - INSTALAÇÃO ELÉTRICA/ELETRIFICAÇÃO E ILUMINAÇÃO EXTERNA	M	6,0300000	7,90	47,63		
Composição Auxiliar	91855	SINAPI	ELETRODUTO FLEXÍVEL CORRUGADO REFORÇADO, PVC, DN 25 MM (3/4"), PARA CIRCUITOS TERMINAIS, INSTALADO EM PAREDE - FORNECIMENTO E INSTALAÇÃO. AF_12/2015	INEL - INSTALAÇÃO ELÉTRICA/ELETRIFICAÇÃO E ILUMINAÇÃO EXTERNA	M	1,7000000	10,91	18,54		
Composição Auxiliar	91928	SINAPI	CABO DE COBRE FLEXÍVEL ISOLADO, 4 MM², ANTI-CHAMA 450/750 V, PARA CIRCUITOS TERMINAIS - FORNECIMENTO E INSTALAÇÃO. AF_12/2015	INEL - INSTALAÇÃO ELÉTRICA/ELETRIFICAÇÃO E ILUMINAÇÃO EXTERNA	M	23,1900000	6,26	145,16		
Composição Auxiliar	91940	SINAPI	CAIXA RETANGULAR 4" X 2" MÉDIA (1,30 M DO PISO), PVC, INSTALADA EM PAREDE - FORNECIMENTO E INSTALAÇÃO. AF_12/2015	INEL - INSTALAÇÃO ELÉTRICA/ELETRIFICAÇÃO E ILUMINAÇÃO EXTERNA	UN	1,0000000	18,23	18,23		
Composição Auxiliar	91993	SINAPI	TOMADA ALTA DE EMBUTIR (1 MÓDULO), 2P+T 20 A, INCLUINDO SUPORTE E PLACA - FORNECIMENTO E INSTALAÇÃO. AF_12/2015	INEL - INSTALAÇÃO ELÉTRICA/ELETRIFICAÇÃO E ILUMINAÇÃO EXTERNA	UN	1,0000000	45,84	45,84		
				MO sem LS =>		55,91	LS =>	64,38	MO com LS =>	120,29
				Valor do BDI =>		79,55			Valor com BDI =>	397,76

1.15.6.0.1.	Código	Banco	Descrição	Tipo	Und	Quant.	Valor Unit	Total
Composição	227	ORSE	Remoção de estrutura metálica chumbada em concreto (alambrado, guarda-corpo)	Estrutura Metálica	m²	1,0000000	50,10	50,10
Composição Auxiliar	10549	ORSE	Encargos Complementares - Servente	Provisórios	h	3,0000000	3,67	11,01

Victor Santos Mendonça
 Engenheiro Civil
 CREA 3275 TPAL

CÂMARA MUNICIPAL DE LUÍS EDUARDO MAGALHÃES
CNPJ: 04.214.440/0001-00



Composições Analíticas com Preço Unitário
REFORMA DOS PRÉDIOS DA CÂMARA MUNICIPAL DE LUÍS EDUARDO
MAGALHÃES/BA

BANCOS:	BDI:	ENCARGOS SOCIAIS
SINAPI - 04/2023 - Bahia ORSE - 03/2023 - Sergipe FDE - 01/2023 - São Paulo EMBASA - 01/2023 - Bahia	SBC - 05/2023 - Bahia SEINFRA - 027 - Ceará CAEMA - 12/2019 - Maranhão CAERN - 11/2022 - Rio Grande do Norte	25% Não Desonerado: Horista: 115,15% Mensalista: 71,22%

LEGENDA:
Composições Principais
Composições Auxiliares
Insumos

Composições Analíticas Com Preço Unitário

Insumo	00006111	SINAPI	SERVENTE DE OBRAS	Mão de Obra	H	3,0000000	13,03	39,09
				MO sem LS =>		18,17	20,92	39,09
				Valor do BDI =>		12,52	Valor com BDI =>	62,62

1.15.6.0.2.	Código	Banco	Descrição	Tipo	Und	Quant.	Valor Unit	Total
Composição	12373	ORSE	Estrutura metálica em aço p/ Mezaninos e Plataformas, vão livre até 6,00m, Chapa Xadrez 1/4", área superior a 50 m2, sobrecarga 700 kg/m2, pintura 01 demão de epoxi fundo óxido de ferro + 02 demãos de esmalte epoxi branco. Rev 03_03/2022	Estrutura Metálica	m²	1,0000000	1.217,86	1.217,86
Composição Auxiliar	3738	ORSE	Pintura de proteção sobre superfícies metálicas com aplicação de 01 demão de tinta epoxi fundo óxido de ferro - R1	Outras Pinturas	m²	2,4000000	14,98	35,95
Composição Auxiliar	3759	ORSE	Pintura de acabamento em superfícies metálicas com aplicação de 02 demãos de tinta esmalte epoxi branco, e = 35 micra p/ demão, aplicado com rolo e pincel - R1	Pintura em Estrutura Metálica	m²	1,4000000	46,42	64,98
Composição Auxiliar	10549	ORSE	Encargos Complementares - Servente	Provisórios	h	2,4000000	3,67	8,80
Composição Auxiliar	10603	ORSE	Encargos Complementares - Soldador	Provisórios	h	0,8000000	4,16	3,32
Insumo	2454	ORSE	Caminhao guindauto 11,5 t (m.benz - I 1620/57 - 184,0 hp) h	Equipamento	un	0,6400000	143,72	91,98
Insumo	5235	ORSE	Chapa aço grossa preta 1/4"(6,3mm), 49,39 kg/m2 kg	Material	kg	49,3900000	10,74	530,44
Insumo	13075	ORSE	Perfil Aço Laminado, H - W200 x 22,5 kg/m ASTM A 572 Grau 50 kg	Material	kg	20,0000000	10,21	204,20
Insumo	13085	ORSE	Perfil Aço Laminado, I - W150 x 13,0 kg/m ASTM A 572 Grau 50 kg	Material	kg	20,0000000	11,17	223,40
Insumo	00006111	SINAPI	SERVENTE DE OBRAS	Mão de Obra	H	2,4000000	13,03	31,27
Insumo	00006160	SINAPI	SOLDADOR (HORISTA)	Mão de Obra	H	0,8000000	29,41	23,52
				MO sem LS =>		45,96	52,93	98,89
				Valor do BDI =>		304,46	Valor com BDI =>	1.522,32

Victor Santos Mendonça
 Engenheiro Civil
 CREA 3275 TPAL

CÂMARA MUNICIPAL DE LUÍS EDUARDO MAGALHÃES
CNPJ: 04.214.440/0001-00



Composições Analíticas com Preço Unitário
REFORMA DOS PRÉDIOS DA CÂMARA MUNICIPAL DE LUÍS EDUARDO
MAGALHÃES/BA

BANCOS:	BDI:	ENCARGOS SOCIAIS
SINAPI - 04/2023 - Bahia ORSE - 03/2023 - Sergipe FDE - 01/2023 - São Paulo EMBASA - 01/2023 - Bahia	SBC - 05/2023 - Bahia SEINFRA - 027 - Ceará CAEMA - 12/2019 - Maranhão CAERN - 11/2022 - Rio Grande do Norte	25% Não Desonerado: Horista: 115,15% Mensalista: 71,22%

LEGENDA:
Composições Principais
Composições Auxiliares
Insumos

Composições Analíticas Com Preço Unitário

1.15.7.1.1.	Código	Banco	Descrição	Tipo	Und	Quant.	Valor Unit	Total		
Composição	92771	SINAPI	ARMAÇÃO DE LAJE DE ESTRUTURA CONVENCIONAL DE CONCRETO ARMADO UTILIZANDO AÇO CA-50 DE 10,0 MM - MONTAGEM. AF_06/2022	FUES - FUNDAÇÕES E ESTRUTURAS	KG	1,0000000	12,22	12,22		
Composição Auxiliar	88238	SINAPI	AJUDANTE DE ARMADOR COM ENCARGOS COMPLEMENTARES	SEDI - SERVIÇOS DIVERSOS	H	0,0042000	22,04	0,09		
Composição Auxiliar	88245	SINAPI	ARMADOR COM ENCARGOS COMPLEMENTARES	SEDI - SERVIÇOS DIVERSOS	H	0,0259000	30,38	0,78		
Composição Auxiliar	92803	SINAPI	CORTE E DOBRA DE AÇO CA-50, DIÂMETRO DE 10,0 MM. AF_06/2022	FUES - FUNDAÇÕES E ESTRUTURAS	KG	1,0000000	10,65	10,65		
Insumo	00039017	SINAPI	ESPACADOR / DISTANCIADOR CIRCULAR COM ENTRADA LATERAL, EM PLASTICO, PARA VERGALHAO *4,2 A 12,5* MM, COBRIMENTO 20 MM	Material	UN	0,3570000	0,22	0,07		
Insumo	00043132	SINAPI	ARAME RECOZIDO 16 BWG, D = 1,65 MM (0,016 KG/M) OU 18 BWG, D = 1,25 MM (0,01 KG/M)	Material	KG	0,0250000	25,33	0,63		
					MO sem LS =>	0,38	LS =>	0,44	MO com LS =>	0,82
					Valor do BDI =>	3,05		Valor com BDI =>	15,27	

1.15.7.1.3.	Código	Banco	Descrição	Tipo	Und	Quant.	Valor Unit	Total		
Composição	C4740	SEINFRA	RECUPERAÇÃO CONCRETO, S/REFORÇO RECONSTITUIÇÃO C/ ARGAMASSA POLIMÉRICA ESP.=25MM	RECUPERAÇÃO ESTRUTURAL	m²	1,0000000	348,50	348,50		
Insumo	I0040	SEINFRA	AJUDANTE DE ARMADOR/FERREIRO	Mão de Obra	H	4,0000000	21,52	86,08		
Insumo	I0121	SEINFRA	ARMADOR/FERREIRO	Mão de Obra	H	1,5000000	28,12	42,18		
Insumo	I0869	SEINFRA	CORTE DE SUPERFICIE C/DISCO DIAMANTADO	Material	m²	1,0000000	0,71	0,71		
Insumo	I1142	SEINFRA	ESTUCADOR	Mão de Obra	H	1,0000000	28,12	28,12		
Insumo	I9055	SEINFRA	NITOBOND AR EMULSÃO P/APLICAÇÃO DE PONTE DE ADERÊNCIA	Material	KG	1,2800000	6,90	8,83		
Insumo	I9056	SEINFRA	INIBIDOR NITROPRIMER PARA PROTEÇÃO DE ARMADURA	Material	KG	0,3200000	78,78	25,20		
Insumo	I9059	SEINFRA	ARGAMASSA POLIMÉRICA P/ REPAROS SUPERFICIAIS DE 5MM A 25MM, RENDEROC S2	Material	KG	32,2500000	4,88	157,38		
					MO sem LS =>	72,68	LS =>	83,70	MO com LS =>	156,38

Victor Santos Mendonça
 Engenheiro Civil
 CREA 3275 TPAL

CÂMARA MUNICIPAL DE LUÍS EDUARDO MAGALHÃES
CNPJ: 04.214.440/0001-00



Composições Analíticas com Preço Unitário
REFORMA DOS PRÉDIOS DA CÂMARA MUNICIPAL DE LUÍS EDUARDO
MAGALHÃES/BA

BANCOS:	BDI:	ENCARGOS SOCIAIS
SINAPI - 04/2023 - Bahia ORSE - 03/2023 - Sergipe FDE - 01/2023 - São Paulo EMBASA - 01/2023 - Bahia	SBC - 05/2023 - Bahia SEINFRA - 027 - Ceará CAEMA - 12/2019 - Maranhão CAERN - 11/2022 - Rio Grande do Norte	25% Não Desonerado: Horista: 115,15% Mensalista: 71,22%

LEGENDA:
Composições Principais
Composições Auxiliares
Insumos

Composições Analíticas Com Preço Unitário

1.15.8.0.1.	Código	Banco	Descrição	Tipo	Und	Quant.	Valor Unit	Total		
Composição	88315	SINAPI	SERRALHEIRO COM ENCARGOS COMPLEMENTARES	SEDI - SERVIÇOS DIVERSOS	H	1,0000000	30,38	30,38		
Composição Auxiliar	95377	SINAPI	CURSO DE CAPACITAÇÃO PARA SERRALHEIRO (ENCARGOS COMPLEMENTARES) - HORISTA	SEDI - SERVIÇOS DIVERSOS	H	1,0000000	0,26	0,26		
Insumo	00006110	SINAPI	SERRALHEIRO (HORISTA)	Mão de Obra	H	1,0000000	21,79	21,79		
Insumo	00037370	SINAPI	ALIMENTACAO - HORISTA (COLETADO CAIXA - ENCARGOS COMPLEMENTARES)	Outros	H	1,0000000	4,28	4,28		
Insumo	00037371	SINAPI	TRANSPORTE - HORISTA (COLETADO CAIXA - ENCARGOS COMPLEMENTARES)	Serviços	H	1,0000000	0,83	0,83		
Insumo	00037372	SINAPI	EXAMES - HORISTA (COLETADO CAIXA - ENCARGOS COMPLEMENTARES)	Outros	H	1,0000000	1,14	1,14		
Insumo	00037373	SINAPI	SEGURO - HORISTA (COLETADO CAIXA - ENCARGOS COMPLEMENTARES)	Taxas	H	1,0000000	0,07	0,07		
Insumo	00043465	SINAPI	FERRAMENTAS - FAMILIA PEDREIRO - HORISTA (ENCARGOS COMPLEMENTARES - COLETADO CAIXA)	Equipamento	H	1,0000000	0,84	0,84		
Insumo	00043489	SINAPI	EPI - FAMILIA PEDREIRO - HORISTA (ENCARGOS COMPLEMENTARES - COLETADO CAIXA)	Equipamento	H	1,0000000	1,17	1,17		
				MO sem LS =>		10,25	LS =>	11,80	MO com LS =>	22,05
				Valor do BDI =>		7,59			Valor com BDI =>	37,97

1.15.8.0.2.	Código	Banco	Descrição	Tipo	Und	Quant.	Valor Unit	Total
Composição	88251	SINAPI	AUXILIAR DE SERRALHEIRO COM ENCARGOS COMPLEMENTARES	SEDI - SERVIÇOS DIVERSOS	H	1,0000000	22,04	22,04
Composição Auxiliar	95320	SINAPI	CURSO DE CAPACITAÇÃO PARA AUXILIAR DE SERRALHEIRO (ENCARGOS COMPLEMENTARES) - HORISTA	SEDI - SERVIÇOS DIVERSOS	H	1,0000000	0,16	0,16
Insumo	00000252	SINAPI	AJUDANTE DE SERRALHEIRO (HORISTA)	Mão de Obra	H	1,0000000	13,55	13,55
Insumo	00037370	SINAPI	ALIMENTACAO - HORISTA (COLETADO CAIXA - ENCARGOS COMPLEMENTARES)	Outros	H	1,0000000	4,28	4,28
Insumo	00037371	SINAPI	TRANSPORTE - HORISTA (COLETADO CAIXA - ENCARGOS COMPLEMENTARES)	Serviços	H	1,0000000	0,83	0,83
Insumo	00037372	SINAPI	EXAMES - HORISTA (COLETADO CAIXA - ENCARGOS COMPLEMENTARES)	Outros	H	1,0000000	1,14	1,14

Victor Santos Mendonça
 Engenheiro Civil
 CREA 3275 TPAL

CÂMARA MUNICIPAL DE LUÍS EDUARDO MAGALHÃES
CNPJ: 04.214.440/0001-00



Composições Analíticas com Preço Unitário
REFORMA DOS PRÉDIOS DA CÂMARA MUNICIPAL DE LUÍS EDUARDO
MAGALHÃES/BA

BANCOS:	BDI:	ENCARGOS SOCIAIS
SINAPI - 04/2023 - Bahia ORSE - 03/2023 - Sergipe FDE - 01/2023 - São Paulo EMBASA - 01/2023 - Bahia	SBC - 05/2023 - Bahia SEINFRA - 027 - Ceará CAEMA - 12/2019 - Maranhão CAERN - 11/2022 - Rio Grande do Norte	25% Não Desonerado: Horista: 115,15% Mensalista: 71,22%

LEGENDA:
Composições Principais
Composições Auxiliares
Insumos

Composições Analíticas Com Preço Unitário

Insumo	00037373	SINAPI	SEGURO - HORISTA (COLETADO CAIXA - ENCARGOS COMPLEMENTARES)	Taxas	H	1,0000000	0,07	0,07
Insumo	00043465	SINAPI	FERRAMENTAS - FAMILIA PEDREIRO - HORISTA (ENCARGOS COMPLEMENTARES - COLETADO CAIXA)	Equipamento	H	1,0000000	0,84	0,84
Insumo	00043489	SINAPI	EPI - FAMILIA PEDREIRO - HORISTA (ENCARGOS COMPLEMENTARES - COLETADO CAIXA)	Equipamento	H	1,0000000	1,17	1,17
				MO sem LS =>		6,37	LS =>	7,34
				Valor do BDI =>		5,51	Valor com BDI =>	13,71
								27,55

1.15.9.0.1.	Código	Banco	Descrição	Tipo	Und	Quant.	Valor Unit	Total
Composição	88420	SINAPI	APLICAÇÃO MANUAL DE PINTURA COM TINTA TEXTURIZADA ACRÍLICA EM SUPERFÍCIES EXTERNAS DE SACADA DE EDIFÍCIOS DE MÚLTIPLOS PAVIMENTOS, UMA COR. AF_06/2014	PINT - PINTURAS	m²	1,0000000	22,67	22,67
Composição Auxiliar	88310	SINAPI	PINTOR COM ENCARGOS COMPLEMENTARES	SEDI - SERVIÇOS DIVERSOS	H	0,3110000	31,80	9,88
Composição Auxiliar	88316	SINAPI	SERVENTE COM ENCARGOS COMPLEMENTARES	SEDI - SERVIÇOS DIVERSOS	H	0,0780000	21,47	1,67
Insumo	00038877	SINAPI	MASSA PREMIUM PARA TEXTURA LISA DE BASE ACRILICA, USO INTERNO E EXTERNO	Material	KG	1,9380000	5,74	11,12
				MO sem LS =>		3,67	LS =>	4,23
				Valor do BDI =>		5,66	Valor com BDI =>	7,90
								28,33

1.15.9.0.2.	Código	Banco	Descrição	Tipo	Und	Quant.	Valor Unit	Total
Composição	88413	SINAPI	APLICAÇÃO MANUAL DE FUNDO SELADOR ACRÍLICO EM SUPERFÍCIES EXTERNAS DE SACADA DE EDIFÍCIOS DE MÚLTIPLOS PAVIMENTOS. AF_06/2014	PINT - PINTURAS	m²	1,0000000	5,06	5,06
Composição Auxiliar	88310	SINAPI	PINTOR COM ENCARGOS COMPLEMENTARES	SEDI - SERVIÇOS DIVERSOS	H	0,0920000	31,80	2,92
Composição Auxiliar	88316	SINAPI	SERVENTE COM ENCARGOS COMPLEMENTARES	SEDI - SERVIÇOS DIVERSOS	H	0,0230000	21,47	0,49
Insumo	00006085	SINAPI	SELADOR ACRILICO OPACO PREMIUM INTERIOR/EXTERIOR	Material	L	0,1600000	10,34	1,65
				MO sem LS =>		1,08	LS =>	1,25
				Valor do BDI =>		1,26	Valor com BDI =>	2,33
								6,32

Victor Santos Mendonça
 Engenheiro Civil
 CREA 3275 TPAL

CÂMARA MUNICIPAL DE LUÍS EDUARDO MAGALHÃES
CNPJ: 04.214.440/0001-00

1.15.9.0.3.	Código	Banco	Descrição	Tipo	Und	Quant.	Valor Unit	Total
-------------	--------	-------	-----------	------	-----	--------	------------	-------

CÂMARA MUNICIPAL DE LUÍS EDUARDO MAGALHÃES
CNPJ: 04.214.440/0001-00



Composições Analíticas com Preço Unitário
REFORMA DOS PRÉDIOS DA CÂMARA MUNICIPAL DE LUÍS EDUARDO
MAGALHÃES/BA

BANCOS:	BDI:	ENCARGOS SOCIAIS
SINAPI - 04/2023 - Bahia ORSE - 03/2023 - Sergipe FDE - 01/2023 - São Paulo EMBASA - 01/2023 - Bahia	SBC - 05/2023 - Bahia SEINFRA - 027 - Ceará CAEMA - 12/2019 - Maranhão CAERN - 11/2022 - Rio Grande do Norte	25% Não Desonerado: Horista: 115,15% Mensalista: 71,22%

LEGENDA:
Composições Principais
Composições Auxiliares
Insumos

Composições Analíticas Com Preço Unitário

Composição	97063	SINAPI	MONTAGEM E DESMONTAGEM DE ANDAIME MODULAR FACHADEIRO, COM PISO METÁLICO, PARA EDIFICAÇÕES COM MÚLTIPLOS PAVIMENTOS (EXCLUSIVE ANDAIME E LIMPEZA). AF_11/2017	SEDI - SERVIÇOS DIVERSOS	m²	1,0000000	15,24	15,24	
Composição Auxiliar	100251	SINAPI	TRANSPORTE HORIZONTAL MANUAL, DE TUBO DE AÇO CARBONO LEVE OU MÉDIO, PRETO OU GALVANIZADO, COM DIÂMETRO MAIOR QUE 32 MM E MENOR OU IGUAL A 65 MM (UNIDADE: MXKM). AF_07/2019	SEDI - SERVIÇOS DIVERSOS	MXKM	0,1673070	13,13	2,19	
Composição Auxiliar	88278	SINAPI	MONTADOR DE ESTRUTURA METÁLICA COM ENCARGOS COMPLEMENTARES	SEDI - SERVIÇOS DIVERSOS	H	0,2951000	39,98	11,79	
Composição Auxiliar	88316	SINAPI	SERVENTE COM ENCARGOS COMPLEMENTARES	SEDI - SERVIÇOS DIVERSOS	H	0,0590000	21,47	1,26	
				MO sem LS =>	5,49	LS =>	6,33	MO com LS =>	11,82
				Valor do BDI =>	3,81			Valor com BDI =>	19,05

1.16.0.0.2.	Código	Banco	Descrição	Tipo	Und	Quant.	Valor Unit	Total	
Composição	10710	ORSE	Plotagem de adesivo vinil em letreiro (c/aplicação)	Diversos	m²	1,0000000	143,27	143,27	
Insumo	11392	ORSE	Adesivo em vinil para plotagem em letreiro de chapa galvanizada (c/aplicação) m2	Material	m²	1,0000000	143,27	143,27	
				MO sem LS =>	0,00	LS =>	0,00	MO com LS =>	0,00
				Valor do BDI =>	35,81			Valor com BDI =>	179,08

1.17.0.0.1.	Código	Banco	Descrição	Tipo	Und	Quant.	Valor Unit	Total	
Composição	12183	ORSE	Brise metálico Hunter Douglas ref. Miniware # 103 cor prata ou similar, com estrutura e montagem, exclusive Andaimos ou plataforma	Revestimentos em Laminados	m²	1,0000000	480,00	480,00	
Insumo	13007	ORSE	Brise metálico Hunter Douglas ref. Miniware # 103 cor prata ou similar, com estrutura e montagem, exclusive Andaimos ou plataforma m2	Material	m²	1,0000000	480,00	480,00	
				MO sem LS =>	0,00	LS =>	0,00	MO com LS =>	0,00
				Valor do BDI =>	120,00			Valor com BDI =>	600,00

1.17.0.0.2.	Código	Banco	Descrição	Tipo	Und	Quant.	Valor Unit	Total
-------------	--------	-------	-----------	------	-----	--------	------------	-------

Victor Santos Mendonça
 Engenheiro Civil
 CREA 3275 TPAL

CÂMARA MUNICIPAL DE LUÍS EDUARDO MAGALHÃES
CNPJ: 04.214.440/0001-00

Composição	89272 SINAPI	GUINDASTE HIDRÁULICO AUTOPROPELIDO, COM LANÇA TELESCÓPICA 28,80 M, CAPACIDADE MÁXIMA 30 T, POTÊNCIA 97 KW, TRAÇÃO 4 X 4 - CHP DIURNO. AF_11/2014	CHOR - CUSTOS HORÁRIOS DE MÁQUINAS E EQUIPAMENTOS	CHP	1,0000000	203,32	203,32
------------	--------------	--	---	-----	-----------	--------	--------

CÂMARA MUNICIPAL DE LUÍS EDUARDO MAGALHÃES
CNPJ: 04.214.440/0001-00



Composições Analíticas com Preço Unitário
REFORMA DOS PRÉDIOS DA CÂMARA MUNICIPAL DE LUÍS EDUARDO
MAGALHÃES/BA

BANCOS:	BDI:	ENCARGOS SOCIAIS
SINAPI - 04/2023 - Bahia ORSE - 03/2023 - Sergipe FDE - 01/2023 - São Paulo EMBASA - 01/2023 - Bahia	SBC - 05/2023 - Bahia SEINFRA - 027 - Ceará CAEMA - 12/2019 - Maranhão CAERN - 11/2022 - Rio Grande do Norte	25% Não Desonerado: Horista: 115,15% Mensalista: 71,22%

LEGENDA:
Composições Principais
Composições Auxiliares
Insumos

Composições Analíticas Com Preço Unitário

Composição Auxiliar	88296	SINAPI	OPERADOR DE GUINDASTE COM ENCARGOS COMPLEMENTARES	SEDI - SERVIÇOS DIVERSOS	H	1,0000000	29,69	29,69		
Composição Auxiliar	89267	SINAPI	GUINDASTE HIDRÁULICO AUTOPROPELIDO, COM LANÇA TELESCÓPICA 28,80 M, CAPACIDADE MÁXIMA 30 T, POTÊNCIA 97 KW, TRAÇÃO 4 X 4 - DEPRECIÇÃO. AF_11/2014	CHOR - CUSTOS HORÁRIOS DE MÁQUINAS E EQUIPAMENTOS	H	1,0000000	50,32	50,32		
Composição Auxiliar	89268	SINAPI	GUINDASTE HIDRÁULICO AUTOPROPELIDO, COM LANÇA TELESCÓPICA 28,80 M, CAPACIDADE MÁXIMA 30 T, POTÊNCIA 97 KW, TRAÇÃO 4 X 4 - JUROS. AF_11/2014	CHOR - CUSTOS HORÁRIOS DE MÁQUINAS E EQUIPAMENTOS	H	1,0000000	9,05	9,05		
Composição Auxiliar	89269	SINAPI	GUINDASTE HIDRÁULICO AUTOPROPELIDO, COM LANÇA TELESCÓPICA 28,80 M, CAPACIDADE MÁXIMA 30 T, POTÊNCIA 97 KW, TRAÇÃO 4 X 4 - IMPOSTOS E SEGUROS. AF_11/2014	CHOR - CUSTOS HORÁRIOS DE MÁQUINAS E EQUIPAMENTOS	H	1,0000000	7,17	7,17		
Composição Auxiliar	89270	SINAPI	GUINDASTE HIDRÁULICO AUTOPROPELIDO, COM LANÇA TELESCÓPICA 28,80 M, CAPACIDADE MÁXIMA 30 T, POTÊNCIA 97 KW, TRAÇÃO 4 X 4 - MANUTENÇÃO. AF_11/2014	CHOR - CUSTOS HORÁRIOS DE MÁQUINAS E EQUIPAMENTOS	H	1,0000000	80,90	80,90		
Composição Auxiliar	89271	SINAPI	GUINDASTE HIDRÁULICO AUTOPROPELIDO, COM LANÇA TELESCÓPICA 28,80 M, CAPACIDADE MÁXIMA 30 T, POTÊNCIA 97 KW, TRAÇÃO 4 X 4 - MATERIAIS NA OPERAÇÃO. AF_11/2014	CHOR - CUSTOS HORÁRIOS DE MÁQUINAS E EQUIPAMENTOS	H	1,0000000	26,19	26,19		
				MO sem LS =>		10,48	LS =>	12,06	MO com LS =>	22,54
				Valor do BDI =>		50,83			Valor com BDI =>	254,15

1.18.0.0.1.	Código	Banco	Descrição	Tipo	Und	Quant.	Valor Unit	Total		
Composição	2450	ORSE	Limpeza geral	Limpeza	m²	1,0000000	2,30	2,30		
Composição Auxiliar	10549	ORSE	Encargos Complementares - Servente	Provisórios	h	0,1000000	3,67	0,36		
Insumo	1997	ORSE	Sabão em pó kg	Material	kg	0,0050000	10,17	0,05		
Insumo	2414	ORSE	Vassoura piaçava un	Material	un	0,0500000	11,80	0,59		
Insumo	00006111	SINAPI	SERVENTE DE OBRAS	Mão de Obra	H	0,1000000	13,03	1,30		
				MO sem LS =>		0,60	LS =>	0,70	MO com LS =>	1,30
				Valor do BDI =>		0,57			Valor com BDI =>	2,87

2.1.0.0.1.	Código	Banco	Descrição	Tipo	Und	Quant.	Valor Unit	Total
------------	--------	-------	-----------	------	-----	--------	------------	-------

Victor Santos Mendonça
 Engenheiro Civil
 CREA 3275 TPAL

CÂMARA MUNICIPAL DE LUÍS EDUARDO MAGALHÃES
CNPJ: 04.214.440/0001-00



Composições Analíticas com Preço Unitário
REFORMA DOS PRÉDIOS DA CÂMARA MUNICIPAL DE LUÍS EDUARDO
MAGALHÃES/BA

BANCOS:	BDI:	ENCARGOS SOCIAIS
SINAPI - 04/2023 - Bahia ORSE - 03/2023 - Sergipe FDE - 01/2023 - São Paulo EMBASA - 01/2023 - Bahia	SBC - 05/2023 - Bahia SEINFRA - 027 - Ceará CAEMA - 12/2019 - Maranhão CAERN - 11/2022 - Rio Grande do Norte	25% Não Desonerado: Horista: 115,15% Mensalista: 71,22%

LEGENDA:
Composições Principais
Composições Auxiliares
Insumos

Composições Analíticas Com Preço Unitário

Composição	93565	SINAPI	ENGENHEIRO CIVIL DE OBRA JUNIOR COM ENCARGOS COMPLEMENTARES	SEDI - SERVIÇOS DIVERSOS	MES	1,0000000	19.536,37	19.536,37		
Composição Auxiliar	95415	SINAPI	CURSO DE CAPACITAÇÃO PARA ENGENHEIRO CIVIL DE OBRA JÚNIOR (ENCARGOS COMPLEMENTARES) - MENSALISTA	SEDI - SERVIÇOS DIVERSOS	MES	1,0000000	220,96	220,96		
Insumo	00040811	SINAPI	ENGENHEIRO CIVIL DE OBRA JUNIOR (MENSALISTA)	Mão de Obra	MES	1,0000000	18.950,97	18.950,97		
Insumo	00040863	SINAPI	EXAMES - MENSALISTA (COLETADO CAIXA - ENCARGOS COMPLEMENTARES)	Material	MES	1,0000000	215,56	215,56		
Insumo	00040864	SINAPI	SEGURO - MENSALISTA (COLETADO CAIXA - ENCARGOS COMPLEMENTARES)	Material	MES	1,0000000	12,89	12,89		
Insumo	00043474	SINAPI	FERRAMENTAS - FAMILIA ENGENHEIRO CIVIL - MENSALISTA (ENCARGOS COMPLEMENTARES - COLETADO CAIXA)	Equipamento	MES	1,0000000	2,54	2,54		
Insumo	00043498	SINAPI	EPI - FAMILIA ENGENHEIRO CIVIL - MENSALISTA (ENCARGOS COMPLEMENTARES - COLETADO CAIXA)	Equipamento	MES	1,0000000	133,45	133,45		
				MO sem LS =>		8.910,96	LS =>	10.260,97	MO com LS =>	19.171,93
				Valor do BDI =>		4.884,09			Valor com BDI =>	24.420,46

2.1.0.0.2.	Código	Banco	Descrição	Tipo	Und	Quant.	Valor Unit	Total		
Composição	94295	SINAPI	MESTRE DE OBRAS COM ENCARGOS COMPLEMENTARES	SEDI - SERVIÇOS DIVERSOS	MES	1,0000000	8.790,89	8.790,89		
Composição Auxiliar	95423	SINAPI	CURSO DE CAPACITAÇÃO PARA MESTRE DE OBRAS (ENCARGOS COMPLEMENTARES) - MENSALISTA	SEDI - SERVIÇOS DIVERSOS	MES	1,0000000	137,05	137,05		
Insumo	00040819	SINAPI	MESTRE DE OBRAS (MENSALISTA)	Mão de Obra	MES	1,0000000	8.182,39	8.182,39		
Insumo	00040863	SINAPI	EXAMES - MENSALISTA (COLETADO CAIXA - ENCARGOS COMPLEMENTARES)	Material	MES	1,0000000	215,56	215,56		
Insumo	00040864	SINAPI	SEGURO - MENSALISTA (COLETADO CAIXA - ENCARGOS COMPLEMENTARES)	Material	MES	1,0000000	12,89	12,89		
Insumo	00043475	SINAPI	FERRAMENTAS - FAMILIA ENCARREGADO GERAL - MENSALISTA (ENCARGOS COMPLEMENTARES - COLETADO CAIXA)	Equipamento	MES	1,0000000	21,49	21,49		
Insumo	00043499	SINAPI	EPI - FAMILIA ENCARREGADO GERAL - MENSALISTA (ENCARGOS COMPLEMENTARES - COLETADO CAIXA)	Equipamento	MES	1,0000000	221,51	221,51		
				MO sem LS =>		3.866,81	LS =>	4.452,63	MO com LS =>	8.319,44
				Valor do BDI =>		2.197,72			Valor com BDI =>	10.988,61

2.1.0.0.3.	Código	Banco	Descrição	Tipo	Und	Quant.	Valor Unit	Total
------------	--------	-------	-----------	------	-----	--------	------------	-------

Victor Santos Mendonça
 Engenheiro Civil
 CREA 3275 TPAL

CÂMARA MUNICIPAL DE LUÍS EDUARDO MAGALHÃES
CNPJ: 04.214.440/0001-00



Composições Analíticas com Preço Unitário
REFORMA DOS PRÉDIOS DA CÂMARA MUNICIPAL DE LUÍS EDUARDO
MAGALHÃES/BA

BANCOS:	BDI:	ENCARGOS SOCIAIS
SINAPI - 04/2023 - Bahia ORSE - 03/2023 - Sergipe FDE - 01/2023 - São Paulo EMBASA - 01/2023 - Bahia	SBC - 05/2023 - Bahia SEINFRA - 027 - Ceará CAEMA - 12/2019 - Maranhão CAERN - 11/2022 - Rio Grande do Norte	25% Não Desonerado: Horista: 115,15% Mensalista: 71,22%

LEGENDA:
Composições Principais
Composições Auxiliares
Insumos

Composições Analíticas Com Preço Unitário

Composição	93572	SINAPI	ENCARREGADO GERAL DE OBRAS COM ENCARGOS COMPLEMENTARES	SEDI - SERVIÇOS DIVERSOS	MES	1,0000000	6.446,14	6.446,14		
Composição Auxiliar	95422	SINAPI	CURSO DE CAPACITAÇÃO PARA ENCARREGADO GERAL DE OBRAS (ENCARGOS COMPLEMENTARES) - MENSALISTA	SEDI - SERVIÇOS DIVERSOS	MES	1,0000000	98,42	98,42		
Insumo	00040818	SINAPI	ENCARREGADO GERAL DE OBRAS (MENSALISTA)	Mão de Obra	MES	1,0000000	5.876,27	5.876,27		
Insumo	00040863	SINAPI	EXAMES - MENSALISTA (COLETADO CAIXA - ENCARGOS COMPLEMENTARES)	Material	MES	1,0000000	215,56	215,56		
Insumo	00040864	SINAPI	SEGURO - MENSALISTA (COLETADO CAIXA - ENCARGOS COMPLEMENTARES)	Material	MES	1,0000000	12,89	12,89		
Insumo	00043475	SINAPI	FERRAMENTAS - FAMILIA ENCARREGADO GERAL - MENSALISTA (ENCARGOS COMPLEMENTARES - COLETADO CAIXA)	Equipamento	MES	1,0000000	21,49	21,49		
Insumo	00043499	SINAPI	EPI - FAMILIA ENCARREGADO GERAL - MENSALISTA (ENCARGOS COMPLEMENTARES - COLETADO CAIXA)	Equipamento	MES	1,0000000	221,51	221,51		
				MO sem LS =>		2.776,99	LS =>	3.197,70	MO com LS =>	5.974,69
				Valor do BDI =>		1.611,53			Valor com BDI =>	8.057,67

2.1.0.0.4.	Código	Banco	Descrição	Tipo	Und	Quant.	Valor Unit	Total		
Composição	100321	SINAPI	TÉCNICO EM SEGURANÇA DO TRABALHO COM ENCARGOS COMPLEMENTARES	SEDI - SERVIÇOS DIVERSOS	MES	1,0000000	7.540,19	7.540,19		
Composição Auxiliar	100315	SINAPI	CURSO DE CAPACITAÇÃO PARA TÉCNICO EM SEGURANÇA DO TRABALHO (ENCARGOS COMPLEMENTARES) - MENSALISTA	SEDI - SERVIÇOS DIVERSOS	MES	1,0000000	100,25	100,25		
Insumo	00040863	SINAPI	EXAMES - MENSALISTA (COLETADO CAIXA - ENCARGOS COMPLEMENTARES)	Material	MES	1,0000000	215,56	215,56		
Insumo	00040864	SINAPI	SEGURO - MENSALISTA (COLETADO CAIXA - ENCARGOS COMPLEMENTARES)	Material	MES	1,0000000	12,89	12,89		
Insumo	00040944	SINAPI	TECNICO EM SEGURANCA DO TRABALHO (MENSALISTA)	Mão de Obra	MES	1,0000000	7.060,20	7.060,20		
Insumo	00043470	SINAPI	FERRAMENTAS - FAMILIA ALMOXARIFE - MENSALISTA (ENCARGOS COMPLEMENTARES - COLETADO CAIXA)	Equipamento	MES	1,0000000	10,60	10,60		
Insumo	00043494	SINAPI	EPI - FAMILIA ALMOXARIFE - MENSALISTA (ENCARGOS COMPLEMENTARES - COLETADO CAIXA)	Equipamento	MES	1,0000000	140,69	140,69		
				MO sem LS =>		3.328,12	LS =>	3.832,33	MO com LS =>	7.160,45
				Valor do BDI =>		1.885,04			Valor com BDI =>	9.425,23

2.1.0.0.5.	Código	Banco	Descrição	Tipo	Und	Quant.	Valor Unit	Total
------------	--------	-------	-----------	------	-----	--------	------------	-------

Victor Santos Mendonça
 Engenheiro Civil
 CREA 3275 TPAL

CÂMARA MUNICIPAL DE LUÍS EDUARDO MAGALHÃES
CNPJ: 04.214.440/0001-00



Composições Analíticas com Preço Unitário
REFORMA DOS PRÉDIOS DA CÂMARA MUNICIPAL DE LUÍS EDUARDO
MAGALHÃES/BA

BANCOS:	BDI:	ENCARGOS SOCIAIS
SINAPI - 04/2023 - Bahia ORSE - 03/2023 - Sergipe FDE - 01/2023 - São Paulo EMBASA - 01/2023 - Bahia	SBC - 05/2023 - Bahia SEINFRA - 027 - Ceará CAEMA - 12/2019 - Maranhão CAERN - 11/2022 - Rio Grande do Norte	25% Não Desonerado: Horista: 115,15% Mensalista: 71,22%

LEGENDA:
Composições Principais
Composições Auxiliares
Insumos

Composições Analíticas Com Preço Unitário

Composição	91677	SINAPI	ENGENHEIRO ELETRICISTA COM ENCARGOS COMPLEMENTARES	SEDI - SERVIÇOS DIVERSOS	H	1,0000000	113,73	113,73		
Composição Auxiliar	95407	SINAPI	CURSO DE CAPACITAÇÃO PARA ENGENHEIRO ELETRICISTA (ENCARGOS COMPLEMENTARES) - HORISTA	SEDI - SERVIÇOS DIVERSOS	H	1,0000000	3,86	3,86		
Insumo	00034783	SINAPI	ENGENHEIRO ELETRICISTA	Mão de Obra	H	1,0000000	107,94	107,94		
Insumo	00037372	SINAPI	EXAMES - HORISTA (COLETADO CAIXA - ENCARGOS COMPLEMENTARES)	Outros	H	1,0000000	1,14	1,14		
Insumo	00037373	SINAPI	SEGURO - HORISTA (COLETADO CAIXA - ENCARGOS COMPLEMENTARES)	Taxas	H	1,0000000	0,07	0,07		
Insumo	00043462	SINAPI	FERRAMENTAS - FAMILIA ENGENHEIRO CIVIL - HORISTA (ENCARGOS COMPLEMENTARES - COLETADO CAIXA)	Equipamento	H	1,0000000	0,01	0,01		
Insumo	00043486	SINAPI	EPI - FAMILIA ENGENHEIRO CIVIL - HORISTA (ENCARGOS COMPLEMENTARES - COLETADO CAIXA)	Equipamento	H	1,0000000	0,71	0,71		
				MO sem LS =>		51,96	LS =>	59,84	MO com LS =>	111,80
				Valor do BDI =>		28,43			Valor com BDI =>	142,16

3.1	Código	Banco	Descrição	Tipo	Und	Quant.	Valor Unit	Total		
Composição	000062	SBC	PROJETO DE INSTALACAO ELETRICA EDIFICACAO	PROJETOS	m²	1,0000000	15,00	15,00		
Insumo	004264	SBC	PROJETO DE INSTALACAO ELETRICA	Material	m²	1,0000000	15,00	15,00		
				MO sem LS =>		0,00	LS =>	0,00	MO com LS =>	0,00
				Valor do BDI =>		3,75			Valor com BDI =>	18,75

3.2	Código	Banco	Descrição	Tipo	Und	Quant.	Valor Unit	Total		
Composição	000055	SBC	PROJETO DE INSTALACAO INCENDIO	PROJETOS	m²	1,0000000	11,50	11,50		
Insumo	005851	SBC	PROJETO INSTALACAO INCENDIO	Material	m²	1,0000000	11,50	11,50		
				MO sem LS =>		0,00	LS =>	0,00	MO com LS =>	0,00
				Valor do BDI =>		2,87			Valor com BDI =>	14,37

4.5	Código	Banco	Descrição	Tipo	Und	Quant.	Valor Unit	Total
Composição	016692	SBC	ATESTADO PPRA (NR9) - ANUAL	DESPESAS LEGAIS	UN	1,0000000	1.300,00	1.300,00

Victor Santos Mendonça
 Engenheiro Civil
 CREA 3275 TPAL

CÂMARA MUNICIPAL DE LUÍS EDUARDO MAGALHÃES
CNPJ: 04.214.440/0001-00

Insumo	748578	SBC	ATESTADO PPRA (NR9) ANUAL	Material	UN	1,000000	1.300,00	1.300,00
--------	--------	-----	---------------------------	----------	----	----------	----------	----------

CÂMARA MUNICIPAL DE LUÍS EDUARDO MAGALHÃES
CNPJ: 04.214.440/0001-00



Composições Analíticas com Preço Unitário
REFORMA DOS PRÉDIOS DA CÂMARA MUNICIPAL DE LUÍS EDUARDO
MAGALHÃES/BA

BANCOS:	BDI:	ENCARGOS SOCIAIS
SINAPI - 04/2023 - Bahia ORSE - 03/2023 - Sergipe FDE - 01/2023 - São Paulo EMBASA - 01/2023 - Bahia	SBC - 05/2023 - Bahia SEINFRA - 027 - Ceará CAEMA - 12/2019 - Maranhão CAERN - 11/2022 - Rio Grande do Norte	25% Não Desonerado: Horista: 115,15% Mensalista: 71,22%

LEGENDA:
Composições Principais
Composições Auxiliares
Insumos

Composições Analíticas Com Preço Unitário

MO sem LS =>	0,00	LS =>	0,00	MO com LS =>	0,00
Valor do BDI =>	325,00			Valor com BDI =>	1.625,00

Composições Auxiliares

	Código	Banco	Descrição	Tipo	Und	Quant.	Valor Unit	Total		
Composição	88238	SINAPI	AJUDANTE DE ARMADOR COM ENCARGOS COMPLEMENTARES	SEDI - SERVIÇOS DIVERSOS	H	1,0000000	22,04	22,04		
Composição Auxiliar	95308	SINAPI	CURSO DE CAPACITAÇÃO PARA AJUDANTE DE ARMADOR (ENCARGOS COMPLEMENTARES) - HORISTA	SEDI - SERVIÇOS DIVERSOS	H	1,0000000	0,16	0,16		
Insumo	00006114	SINAPI	AJUDANTE DE ARMADOR (HORISTA)	Mão de Obra	H	1,0000000	13,55	13,55		
Insumo	00037370	SINAPI	ALIMENTACAO - HORISTA (COLETADO CAIXA - ENCARGOS COMPLEMENTARES)	Outros	H	1,0000000	4,28	4,28		
Insumo	00037371	SINAPI	TRANSPORTE - HORISTA (COLETADO CAIXA - ENCARGOS COMPLEMENTARES)	Serviços	H	1,0000000	0,83	0,83		
Insumo	00037372	SINAPI	EXAMES - HORISTA (COLETADO CAIXA - ENCARGOS COMPLEMENTARES)	Outros	H	1,0000000	1,14	1,14		
Insumo	00037373	SINAPI	SEGURO - HORISTA (COLETADO CAIXA - ENCARGOS COMPLEMENTARES)	Taxas	H	1,0000000	0,07	0,07		
Insumo	00043465	SINAPI	FERRAMENTAS - FAMILIA PEDREIRO - HORISTA (ENCARGOS COMPLEMENTARES - COLETADO CAIXA)	Equipamento	H	1,0000000	0,84	0,84		
Insumo	00043489	SINAPI	EPI - FAMILIA PEDREIRO - HORISTA (ENCARGOS COMPLEMENTARES - COLETADO CAIXA)	Equipamento	H	1,0000000	1,17	1,17		
				MO sem LS =>		6,37	LS =>	7,34	MO com LS =>	13,71
				Valor do BDI =>		5,51			Valor com BDI =>	27,55

	Código	Banco	Descrição	Tipo	Und	Quant.	Valor Unit	Total
Composição	88239	SINAPI	AJUDANTE DE CARPINTEIRO COM ENCARGOS COMPLEMENTARES	SEDI - SERVIÇOS DIVERSOS	H	1,0000000	21,90	21,90
Composição Auxiliar	95309	SINAPI	CURSO DE CAPACITAÇÃO PARA AJUDANTE DE CARPINTEIRO (ENCARGOS COMPLEMENTARES) - HORISTA	SEDI - SERVIÇOS DIVERSOS	H	1,0000000	0,20	0,20
Insumo	00006117	SINAPI	CARPINTEIRO AUXILIAR (HORISTA)	Mão de Obra	H	1,0000000	13,55	13,55

Victor Santos Mendonça
 Engenheiro Civil
 CREA 3275 TPAL

CÂMARA MUNICIPAL DE LUÍS EDUARDO MAGALHÃES
CNPJ: 04.214.440/0001-00



Composições Analíticas com Preço Unitário
REFORMA DOS PRÉDIOS DA CÂMARA MUNICIPAL DE LUÍS EDUARDO
MAGALHÃES/BA

BANCOS:	BDI:	ENCARGOS SOCIAIS
SINAPI - 04/2023 - Bahia ORSE - 03/2023 - Sergipe FDE - 01/2023 - São Paulo EMBASA - 01/2023 - Bahia	SBC - 05/2023 - Bahia SEINFRA - 027 - Ceará CAEMA - 12/2019 - Maranhão CAERN - 11/2022 - Rio Grande do Norte	25% Não Desonerado: Horista: 115,15% Mensalista: 71,22%

LEGENDA:
Composições Principais
Composições Auxiliares
Insumos

Composições Analíticas Com Preço Unitário

Insumo	00037370	SINAPI	ALIMENTACAO - HORISTA (COLETADO CAIXA - ENCARGOS COMPLEMENTARES)	Outros	H	1,0000000	4,28	4,28		
Insumo	00037371	SINAPI	TRANSPORTE - HORISTA (COLETADO CAIXA - ENCARGOS COMPLEMENTARES)	Serviços	H	1,0000000	0,83	0,83		
Insumo	00037372	SINAPI	EXAMES - HORISTA (COLETADO CAIXA - ENCARGOS COMPLEMENTARES)	Outros	H	1,0000000	1,14	1,14		
Insumo	00037373	SINAPI	SEGURO - HORISTA (COLETADO CAIXA - ENCARGOS COMPLEMENTARES)	Taxas	H	1,0000000	0,07	0,07		
Insumo	00043459	SINAPI	FERRAMENTAS - FAMILIA CARPINTEIRO DE FORMAS - HORISTA (ENCARGOS COMPLEMENTARES - COLETADO CAIXA)	Equipamento	H	1,0000000	0,49	0,49		
Insumo	00043483	SINAPI	EPI - FAMILIA CARPINTEIRO DE FORMAS - HORISTA (ENCARGOS COMPLEMENTARES - COLETADO CAIXA)	Equipamento	H	1,0000000	1,34	1,34		
				MO sem LS =>		6,39	LS =>	7,36	MO com LS =>	13,75
				Valor do BDI =>		5,47			Valor com BDI =>	27,37

	Código	Banco	Descrição	Tipo	Und	Quant.	Valor Unit	Total		
Composição	88242	SINAPI	AJUDANTE DE PEDREIRO COM ENCARGOS COMPLEMENTARES	SEDI - SERVIÇOS DIVERSOS	H	1,0000000	22,08	22,08		
Composição Auxiliar	95312	SINAPI	CURSO DE CAPACITAÇÃO PARA AJUDANTE DE PEDREIRO (ENCARGOS COMPLEMENTARES) - HORISTA	SEDI - SERVIÇOS DIVERSOS	H	1,0000000	0,20	0,20		
Insumo	00006127	SINAPI	AUXILIAR DE PEDREIRO (HORISTA)	Mão de Obra	H	1,0000000	13,55	13,55		
Insumo	00037370	SINAPI	ALIMENTACAO - HORISTA (COLETADO CAIXA - ENCARGOS COMPLEMENTARES)	Outros	H	1,0000000	4,28	4,28		
Insumo	00037371	SINAPI	TRANSPORTE - HORISTA (COLETADO CAIXA - ENCARGOS COMPLEMENTARES)	Serviços	H	1,0000000	0,83	0,83		
Insumo	00037372	SINAPI	EXAMES - HORISTA (COLETADO CAIXA - ENCARGOS COMPLEMENTARES)	Outros	H	1,0000000	1,14	1,14		
Insumo	00037373	SINAPI	SEGURO - HORISTA (COLETADO CAIXA - ENCARGOS COMPLEMENTARES)	Taxas	H	1,0000000	0,07	0,07		
Insumo	00043465	SINAPI	FERRAMENTAS - FAMILIA PEDREIRO - HORISTA (ENCARGOS COMPLEMENTARES - COLETADO CAIXA)	Equipamento	H	1,0000000	0,84	0,84		
Insumo	00043489	SINAPI	EPI - FAMILIA PEDREIRO - HORISTA (ENCARGOS COMPLEMENTARES - COLETADO CAIXA)	Equipamento	H	1,0000000	1,17	1,17		
				MO sem LS =>		6,39	LS =>	7,36	MO com LS =>	13,75
				Valor do BDI =>		5,52			Valor com BDI =>	27,60

Victor Santos Mendonça
 Engenheiro Civil
 CREA 3275 TPAL

CÂMARA MUNICIPAL DE LUÍS EDUARDO MAGALHÃES
CNPJ: 04.214.440/0001-00



Composições Analíticas com Preço Unitário
REFORMA DOS PRÉDIOS DA CÂMARA MUNICIPAL DE LUÍS EDUARDO
MAGALHÃES/BA

BANCOS:	BDI:	ENCARGOS SOCIAIS
SINAPI - 04/2023 - Bahia ORSE - 03/2023 - Sergipe FDE - 01/2023 - São Paulo EMBASA - 01/2023 - Bahia	SBC - 05/2023 - Bahia SEINFRA - 027 - Ceará CAEMA - 12/2019 - Maranhão CAERN - 11/2022 - Rio Grande do Norte	25% Não Desonerado: Horista: 115,15% Mensalista: 71,22%

LEGENDA:
Composições Principais
Composições Auxiliares
Insumos

Composições Analíticas Com Preço Unitário

	Código	Banco	Descrição	Tipo	Und	Quant.	Valor Unit	Total		
Composição	88243	SINAPI	AJUDANTE ESPECIALIZADO COM ENCARGOS COMPLEMENTARES	SEDI - SERVIÇOS DIVERSOS	H	1,0000000	22,04	22,04		
Composição Auxiliar	95313	SINAPI	CURSO DE CAPACITAÇÃO PARA AJUDANTE ESPECIALIZADO (ENCARGOS COMPLEMENTARES) - HORISTA	SEDI - SERVIÇOS DIVERSOS	H	1,0000000	0,16	0,16		
Insumo	0000242	SINAPI	AJUDANTE ESPECIALIZADO (HORISTA)	Mão de Obra	H	1,0000000	13,72	13,72		
Insumo	00037370	SINAPI	ALIMENTACAO - HORISTA (COLETADO CAIXA - ENCARGOS COMPLEMENTARES)	Outros	H	1,0000000	4,28	4,28		
Insumo	00037371	SINAPI	TRANSPORTE - HORISTA (COLETADO CAIXA - ENCARGOS COMPLEMENTARES)	Serviços	H	1,0000000	0,83	0,83		
Insumo	00037372	SINAPI	EXAMES - HORISTA (COLETADO CAIXA - ENCARGOS COMPLEMENTARES)	Outros	H	1,0000000	1,14	1,14		
Insumo	00037373	SINAPI	SEGURO - HORISTA (COLETADO CAIXA - ENCARGOS COMPLEMENTARES)	Taxas	H	1,0000000	0,07	0,07		
Insumo	00043467	SINAPI	FERRAMENTAS - FAMILIA SERVENTE - HORISTA (ENCARGOS COMPLEMENTARES - COLETADO CAIXA)	Equipamento	H	1,0000000	0,59	0,59		
Insumo	00043491	SINAPI	EPI - FAMILIA SERVENTE - HORISTA (ENCARGOS COMPLEMENTARES - COLETADO CAIXA)	Equipamento	H	1,0000000	1,25	1,25		
				MO sem LS =>		6,45	LS =>	7,43	MO com LS =>	13,88
				Valor do BDI =>		5,51			Valor com BDI =>	27,55

	Código	Banco	Descrição	Tipo	Und	Quant.	Valor Unit	Total		
Composição	87367	SINAPI	ARGAMASSA TRAÇO 1:1:6 (EM VOLUME DE CIMENTO, CAL E AREIA MÉDIA ÚMIDA) PARA EMBOÇO/MASSA ÚNICA/ASSENTAMENTO DE ALVENARIA DE VEDAÇÃO, PREPARO MANUAL. AF_08/2019	SEDI - SERVIÇOS DIVERSOS	m³	1,0000000	753,67	753,67		
Composição Auxiliar	88316	SINAPI	SERVENTE COM ENCARGOS COMPLEMENTARES	SEDI - SERVIÇOS DIVERSOS	H	11,2300000	21,47	241,10		
Insumo	00000370	SINAPI	AREIA MEDIA - POSTO JAZIDA/FORNECEDOR (RETIRADO NA JAZIDA, SEM TRANSPORTE)	Material	m³	1,1600000	110,00	127,60		
Insumo	00001106	SINAPI	CAL HIDRATADA CH-I PARA ARGAMASSAS	Material	KG	116,4000000	1,44	167,61		
Insumo	00001379	SINAPI	CIMENTO PORTLAND COMPOSTO CP II-32	Material	KG	261,8900000	0,83	217,36		
				MO sem LS =>		69,47	LS =>	80,00	MO com LS =>	149,47

Victor Santos Mendonça
 Engenheiro Civil
 CREA 3275 TPAL

CÂMARA MUNICIPAL DE LUÍS EDUARDO MAGALHÃES
CNPJ: 04.214.440/0001-00



Composições Analíticas com Preço Unitário
REFORMA DOS PRÉDIOS DA CÂMARA MUNICIPAL DE LUÍS EDUARDO
MAGALHÃES/BA

BANCOS:	BDI:	ENCARGOS SOCIAIS
SINAPI - 04/2023 - Bahia ORSE - 03/2023 - Sergipe FDE - 01/2023 - São Paulo EMBASA - 01/2023 - Bahia	SBC - 05/2023 - Bahia SEINFRA - 027 - Ceará CAEMA - 12/2019 - Maranhão CAERN - 11/2022 - Rio Grande do Norte	25% Não Desonerado: Horista: 115,15% Mensalista: 71,22%

LEGENDA:
Composições Principais
Composições Auxiliares
Insumos

Composições Analíticas Com Preço Unitário

	Código	Banco	Descrição	Tipo	Und	Quant.	Valor Unit	Total		
Composição	88245	SINAPI	ARMADOR COM ENCARGOS COMPLEMENTARES	SEDI - SERVIÇOS DIVERSOS	H	1,0000000	30,38	30,38		
Composição Auxiliar	95314	SINAPI	CURSO DE CAPACITAÇÃO PARA ARMADOR (ENCARGOS COMPLEMENTARES) - HORISTA	SEDI - SERVIÇOS DIVERSOS	H	1,0000000	0,26	0,26		
Insumo	00000378	SINAPI	ARMADOR (HORISTA)	Mão de Obra	H	1,0000000	21,79	21,79		
Insumo	00037370	SINAPI	ALIMENTACAO - HORISTA (COLETADO CAIXA - ENCARGOS COMPLEMENTARES)	Outros	H	1,0000000	4,28	4,28		
Insumo	00037371	SINAPI	TRANSPORTE - HORISTA (COLETADO CAIXA - ENCARGOS COMPLEMENTARES)	Serviços	H	1,0000000	0,83	0,83		
Insumo	00037372	SINAPI	EXAMES - HORISTA (COLETADO CAIXA - ENCARGOS COMPLEMENTARES)	Outros	H	1,0000000	1,14	1,14		
Insumo	00037373	SINAPI	SEGURO - HORISTA (COLETADO CAIXA - ENCARGOS COMPLEMENTARES)	Taxas	H	1,0000000	0,07	0,07		
Insumo	00043465	SINAPI	FERRAMENTAS - FAMILIA PEDREIRO - HORISTA (ENCARGOS COMPLEMENTARES - COLETADO CAIXA)	Equipamento	H	1,0000000	0,84	0,84		
Insumo	00043489	SINAPI	EPI - FAMILIA PEDREIRO - HORISTA (ENCARGOS COMPLEMENTARES - COLETADO CAIXA)	Equipamento	H	1,0000000	1,17	1,17		
				MO sem LS =>		10,25	LS =>	11,80	MO com LS =>	22,05
				Valor do BDI =>		7,59			Valor com BDI =>	37,97

	Código	Banco	Descrição	Tipo	Und	Quant.	Valor Unit	Total
Composição	88247	SINAPI	AUXILIAR DE ELETRICISTA COM ENCARGOS COMPLEMENTARES	SEDI - SERVIÇOS DIVERSOS	H	1,0000000	22,40	22,40
Composição Auxiliar	95316	SINAPI	CURSO DE CAPACITAÇÃO PARA AUXILIAR DE ELETRICISTA (ENCARGOS COMPLEMENTARES) - HORISTA	SEDI - SERVIÇOS DIVERSOS	H	1,0000000	0,53	0,53
Insumo	00000247	SINAPI	AJUDANTE DE ELETRICISTA (HORISTA)	Mão de Obra	H	1,0000000	13,55	13,55
Insumo	00037370	SINAPI	ALIMENTACAO - HORISTA (COLETADO CAIXA - ENCARGOS COMPLEMENTARES)	Outros	H	1,0000000	4,28	4,28
Insumo	00037371	SINAPI	TRANSPORTE - HORISTA (COLETADO CAIXA - ENCARGOS COMPLEMENTARES)	Serviços	H	1,0000000	0,83	0,83
Insumo	00037372	SINAPI	EXAMES - HORISTA (COLETADO CAIXA - ENCARGOS COMPLEMENTARES)	Outros	H	1,0000000	1,14	1,14

Victor Santos Mendonça
 Engenheiro Civil
 CREA 3275 TPAL

CÂMARA MUNICIPAL DE LUÍS EDUARDO MAGALHÃES
CNPJ: 04.214.440/0001-00



Composições Analíticas com Preço Unitário
REFORMA DOS PRÉDIOS DA CÂMARA MUNICIPAL DE LUÍS EDUARDO
MAGALHÃES/BA

BANCOS:	BDI:	ENCARGOS SOCIAIS
SINAPI - 04/2023 - Bahia ORSE - 03/2023 - Sergipe FDE - 01/2023 - São Paulo EMBASA - 01/2023 - Bahia	SBC - 05/2023 - Bahia SEINFRA - 027 - Ceará CAEMA - 12/2019 - Maranhão CAERN - 11/2022 - Rio Grande do Norte	25% Não Desonerado: Horista: 115,15% Mensalista: 71,22%

LEGENDA:
Composições Principais
Composições Auxiliares
Insumos

Composições Analíticas Com Preço Unitário

Insumo	00037373	SINAPI	SEGURO - HORISTA (COLETADO CAIXA - ENCARGOS COMPLEMENTARES)	Taxas	H	1,0000000	0,07	0,07	
Insumo	00043460	SINAPI	FERRAMENTAS - FAMILIA ELETRICISTA - HORISTA (ENCARGOS COMPLEMENTARES - COLETADO CAIXA)	Equipamento	H	1,0000000	0,86	0,86	
Insumo	00043484	SINAPI	EPI - FAMILIA ELETRICISTA - HORISTA (ENCARGOS COMPLEMENTARES - COLETADO CAIXA)	Equipamento	H	1,0000000	1,14	1,14	
				MO sem LS =>	6,54	LS =>	7,54	MO com LS =>	14,08
				Valor do BDI =>	5,60			Valor com BDI =>	28,00

	Código	Banco	Descrição	Tipo	Und	Quant.	Valor Unit	Total	
Composição	88248	SINAPI	AUXILIAR DE ENCANADOR OU BOMBEIRO HIDRÁULICO COM ENCARGOS COMPLEMENTARES	SEDI - SERVIÇOS DIVERSOS	H	1,0000000	21,45	21,45	
Composição Auxiliar	95317	SINAPI	CURSO DE CAPACITAÇÃO PARA AUXILIAR DE ENCANADOR OU BOMBEIRO HIDRÁULICO (ENCARGOS COMPLEMENTARES) - HORISTA	SEDI - SERVIÇOS DIVERSOS	H	1,0000000	0,25	0,25	
Insumo	00000246	SINAPI	AUXILIAR DE ENCANADOR OU BOMBEIRO HIDRAULICO (HORISTA)	Mão de Obra	H	1,0000000	13,55	13,55	
Insumo	00037370	SINAPI	ALIMENTACAO - HORISTA (COLETADO CAIXA - ENCARGOS COMPLEMENTARES)	Outros	H	1,0000000	4,28	4,28	
Insumo	00037371	SINAPI	TRANSPORTE - HORISTA (COLETADO CAIXA - ENCARGOS COMPLEMENTARES)	Serviços	H	1,0000000	0,83	0,83	
Insumo	00037372	SINAPI	EXAMES - HORISTA (COLETADO CAIXA - ENCARGOS COMPLEMENTARES)	Outros	H	1,0000000	1,14	1,14	
Insumo	00037373	SINAPI	SEGURO - HORISTA (COLETADO CAIXA - ENCARGOS COMPLEMENTARES)	Taxas	H	1,0000000	0,07	0,07	
Insumo	00043461	SINAPI	FERRAMENTAS - FAMILIA ENCANADOR - HORISTA (ENCARGOS COMPLEMENTARES - COLETADO CAIXA)	Equipamento	H	1,0000000	0,32	0,32	
Insumo	00043485	SINAPI	EPI - FAMILIA ENCANADOR - HORISTA (ENCARGOS COMPLEMENTARES - COLETADO CAIXA)	Equipamento	H	1,0000000	1,01	1,01	
				MO sem LS =>	6,41	LS =>	7,39	MO com LS =>	13,80
				Valor do BDI =>	5,36			Valor com BDI =>	26,81

	Código	Banco	Descrição	Tipo	Und	Quant.	Valor Unit	Total
Composição	88256	SINAPI	AZULEJISTA OU LADRILHISTA COM ENCARGOS COMPLEMENTARES	SEDI - SERVIÇOS DIVERSOS	H	1,0000000	30,45	30,45

Victor Santos Mendonça
 Engenheiro Civil
 CREA 3275 TPAL

CÂMARA MUNICIPAL DE LUÍS EDUARDO MAGALHÃES
CNPJ: 04.214.440/0001-00



Composições Analíticas com Preço Unitário
REFORMA DOS PRÉDIOS DA CÂMARA MUNICIPAL DE LUÍS EDUARDO
MAGALHÃES/BA

BANCOS:	BDI:	ENCARGOS SOCIAIS
SINAPI - 04/2023 - Bahia ORSE - 03/2023 - Sergipe FDE - 01/2023 - São Paulo EMBASA - 01/2023 - Bahia	SBC - 05/2023 - Bahia SEINFRA - 027 - Ceará CAEMA - 12/2019 - Maranhão CAERN - 11/2022 - Rio Grande do Norte	25% Não Desonerado: Horista: 115,15% Mensalista: 71,22%

LEGENDA:
Composições Principais
Composições Auxiliares
Insumos

Composições Analíticas Com Preço Unitário

Composição Auxiliar	95324	SINAPI	CURSO DE CAPACITAÇÃO PARA AZULEJISTA OU LADRILHISTA (ENCARGOS COMPLEMENTARES) - HORISTA	SEDI - SERVIÇOS DIVERSOS	H	1,0000000	0,33	0,33		
Insumo	00004760	SINAPI	AZULEJISTA OU LADRILHEIRO (HORISTA)	Mão de Obra	H	1,0000000	21,79	21,79		
Insumo	00037370	SINAPI	ALIMENTACAO - HORISTA (COLETADO CAIXA - ENCARGOS COMPLEMENTARES)	Outros	H	1,0000000	4,28	4,28		
Insumo	00037371	SINAPI	TRANSPORTE - HORISTA (COLETADO CAIXA - ENCARGOS COMPLEMENTARES)	Serviços	H	1,0000000	0,83	0,83		
Insumo	00037372	SINAPI	EXAMES - HORISTA (COLETADO CAIXA - ENCARGOS COMPLEMENTARES)	Outros	H	1,0000000	1,14	1,14		
Insumo	00037373	SINAPI	SEGURO - HORISTA (COLETADO CAIXA - ENCARGOS COMPLEMENTARES)	Taxas	H	1,0000000	0,07	0,07		
Insumo	00043465	SINAPI	FERRAMENTAS - FAMILIA PEDREIRO - HORISTA (ENCARGOS COMPLEMENTARES - COLETADO CAIXA)	Equipamento	H	1,0000000	0,84	0,84		
Insumo	00043489	SINAPI	EPI - FAMILIA PEDREIRO - HORISTA (ENCARGOS COMPLEMENTARES - COLETADO CAIXA)	Equipamento	H	1,0000000	1,17	1,17		
				MO sem LS =>		10,28	LS =>	11,84	MO com LS =>	22,12
				Valor do BDI =>		7,61			Valor com BDI =>	38,06

	Código	Banco	Descrição	Tipo	Und	Quant.	Valor Unit	Total
Composição	155	ORSE	Alvenaria tijolo cerâmico maciço (5x9x19), esp = 0,09m (singela), com argamassa traço t5 - 1:2:8 (cimento / cal / areia) c/ junta de 2,0cm - R1	Alvenarias de Vedação	m²	1,0000000	107,35	107,35
Composição Auxiliar	10549	ORSE	Encargos Complementares - Servente	Provisórios	h	0,9100000	3,67	3,33
Composição Auxiliar	10550	ORSE	Encargos Complementares - Pedreiro	Provisórios	h	1,5200000	3,53	5,36
Composição Auxiliar	3308	ORSE	Argamassa em volume - cimento, cal e areia traço t-5 (1:2:8) - 1 saco cimento 50 kg / 2 sacos cal 20 kg / 8 padiolas de areia dim 0.35 x 0.45 x 0.13 m - Confecção mecânica e transporte	Conversão InfoWOrca	m³	0,0320000	615,43	19,69
Insumo	2212	ORSE	Tijolo cerâmico maciço 5 x 9 x 19cm un	Material	un	68,0000000	0,50	34,00
Insumo	00004750	SINAPI	PEDREIRO (HORISTA)	Mão de Obra	H	1,5200000	21,79	33,12
Insumo	00006111	SINAPI	SERVENTE DE OBRAS	Mão de Obra	H	0,9100000	13,03	11,85

Victor Santos Mendonça
 Engenheiro Civil
 CREA 3275 TPAL

CÂMARA MUNICIPAL DE LUÍS EDUARDO MAGALHÃES
CNPJ: 04.214.440/0001-00



Composições Analíticas com Preço Unitário
REFORMA DOS PRÉDIOS DA CÂMARA MUNICIPAL DE LUÍS EDUARDO
MAGALHÃES/BA

BANCOS:	BDI:	ENCARGOS SOCIAIS
SINAPI - 04/2023 - Bahia ORSE - 03/2023 - Sergipe FDE - 01/2023 - São Paulo EMBASA - 01/2023 - Bahia	SBC - 05/2023 - Bahia SEINFRA - 027 - Ceará CAEMA - 12/2019 - Maranhão CAERN - 11/2022 - Rio Grande do Norte	25% Não Desonerado: Horista: 115,15% Mensalista: 71,22%

LEGENDA:
Composições Principais
Composições Auxiliares
Insumos

Composições Analíticas Com Preço Unitário

MO sem LS =>	21,67	LS =>	24,96	MO com LS =>	46,63
Valor do BDI =>	26,83			Valor com BDI =>	134,18

	Código	Banco	Descrição	Tipo	Und	Quant.	Valor Unit	Total
Composição	12862	ORSE	Andaime tubular metálico simples com rodas - peça x dia	Andaimes	PxD	1,0000000	1,10	1,10
Insumo	160	ORSE	Aluguel de andaime metálico tubular simples - aluguel diário por peça pxd	Serviços	peça/dia	1,0000000	0,44	0,44
Insumo	13631	ORSE	Locação de Rodas para andaimes pxd	Serviços	pxd	0,5000000	1,32	0,66

MO sem LS =>	0,00	LS =>	0,00	MO com LS =>	0,00
Valor do BDI =>	0,27			Valor com BDI =>	1,37

	Código	Banco	Descrição	Tipo	Und	Quant.	Valor Unit	Total
Composição	1903	ORSE	Argamassa cimento e areia traço t-1 (1:3) - 1 saco cimento 50kg / 3 padiolas areia dim. 0.35 x 0.45 x 0.23 m - Confecção mecânica e transporte	Argamassas	m³	1,0000000	560,92	560,92
Composição Auxiliar	10549	ORSE	Encargos Complementares - Servente	Provisórios	h	4,0000000	3,67	14,68
Insumo	00000370	SINAPI	AREIA MEDIA - POSTO JAZIDA/FORNECEDOR (RETIRADO NA JAZIDA, SEM TRANSPORTE)	Material	m³	1,0800000	110,00	118,80
Insumo	00001379	SINAPI	CIMENTO PORTLAND COMPOSTO CP II-32	Material	KG	452,2000000	0,83	375,32
Insumo	00006111	SINAPI	SERVENTE DE OBRAS	Mão de Obra	H	4,0000000	13,03	52,12

MO sem LS =>	24,22	LS =>	27,90	MO com LS =>	52,12
Valor do BDI =>	140,23			Valor com BDI =>	701,15

	Código	Banco	Descrição	Tipo	Und	Quant.	Valor Unit	Total
Composição	1903	ORSE	Argamassa cimento e areia traço t-1 (1:3) - 1 saco cimento 50kg / 3 padiolas areia dim. 0.35 x 0.45 x 0.23 m - Confecção mecânica e transporte	Argamassas	m³	1,0000000	560,92	560,92
Composição Auxiliar	10549	ORSE	Encargos Complementares - Servente	Provisórios	h	4,0000000	3,67	14,68
Insumo	00000370	SINAPI	AREIA MEDIA - POSTO JAZIDA/FORNECEDOR (RETIRADO NA JAZIDA, SEM TRANSPORTE)	Material	m³	1,0800000	110,00	118,80

Victor Santos Mendonça
 Engenheiro Civil
 CREA 3275 TPAL

CÂMARA MUNICIPAL DE LUÍS EDUARDO MAGALHÃES
CNPJ: 04.214.440/0001-00

Insumo	00001379	SINAPI	CIMENTO PORTLAND COMPOSTO CP II-32	Material	KG	452,200000	0,83	375,32
--------	----------	--------	------------------------------------	----------	----	------------	------	--------

CÂMARA MUNICIPAL DE LUÍS EDUARDO MAGALHÃES
CNPJ: 04.214.440/0001-00



Composições Analíticas com Preço Unitário
REFORMA DOS PRÉDIOS DA CÂMARA MUNICIPAL DE LUÍS EDUARDO
MAGALHÃES/BA

BANCOS:	BDI:	ENCARGOS SOCIAIS
SINAPI - 04/2023 - Bahia ORSE - 03/2023 - Sergipe FDE - 01/2023 - São Paulo EMBASA - 01/2023 - Bahia	SBC - 05/2023 - Bahia SEINFRA - 027 - Ceará CAEMA - 12/2019 - Maranhão CAERN - 11/2022 - Rio Grande do Norte	25% Não Desonerado: Horista: 115,15% Mensalista: 71,22%

LEGENDA:
Composições Principais
Composições Auxiliares
Insumos

Composições Analíticas Com Preço Unitário

Insumo	00006111	SINAPI	SERVENTE DE OBRAS	Mão de Obra	H	4,0000000	13,03	52,12	
				MO sem LS =>		24,22	LS =>	27,90 MO com LS =>	52,12
				Valor do BDI =>		140,23		Valor com BDI =>	701,15

	Código	Banco	Descrição	Tipo	Und	Quant.	Valor Unit	Total	
Composição	1906	ORSE	Argamassa cimento e areia traço t-4 (1:5) - 1 saco cimento 50kg / 5 padiolas areia dim. 0,35x0,45x0,23m - Confecção mecânica e transporte	Argamassas	m³	1,0000000	434,60	434,60	
Composição Auxiliar	10549	ORSE	Encargos Complementares - Servente	Provisórios	h	4,0000000	3,67	14,68	
Insumo	00000370	SINAPI	AREIA MEDIA - POSTO JAZIDA/FORNECEDOR (RETIRADO NA JAZIDA, SEM TRANSPORTE)	Material	m³	1,0800000	110,00	118,80	
Insumo	00001379	SINAPI	CIMENTO PORTLAND COMPOSTO CP II-32	Material	KG	300,0000000	0,83	249,00	
Insumo	00006111	SINAPI	SERVENTE DE OBRAS	Mão de Obra	H	4,0000000	13,03	52,12	
				MO sem LS =>		24,22	LS =>	27,90 MO com LS =>	52,12
				Valor do BDI =>		108,65		Valor com BDI =>	543,25

	Código	Banco	Descrição	Tipo	Und	Quant.	Valor Unit	Total	
Composição	3308	ORSE	Argamassa em volume - cimento, cal e areia traço t-5 (1:2:8) - 1 saco cimento 50 kg / 2 sacos cal 20 kg / 8 padiolas de areia dim 0.35 x 0.45 x 0.13 m - Confecção mecânica e transporte	Conversão InfoWOrca	m³	1,0000000	615,43	615,43	
Composição Auxiliar	10549	ORSE	Encargos Complementares - Servente	Provisórios	h	4,0000000	3,67	14,68	
Insumo	00000367	SINAPI	AREIA GROSSA - POSTO JAZIDA/FORNECEDOR (RETIRADO NA JAZIDA, SEM TRANSPORTE)	Material	m³	1,2160000	111,43	135,49	
Insumo	00001106	SINAPI	CAL HIDRATADA CH-I PARA ARGAMASSAS	Material	KG	182,0000000	1,44	262,08	
Insumo	00001379	SINAPI	CIMENTO PORTLAND COMPOSTO CP II-32	Material	KG	182,0000000	0,83	151,06	
Insumo	00006111	SINAPI	SERVENTE DE OBRAS	Mão de Obra	H	4,0000000	13,03	52,12	
				MO sem LS =>		24,22	LS =>	27,90 MO com LS =>	52,12
				Valor do BDI =>		153,85		Valor com BDI =>	769,28

Victor Santos Mendonça
 Engenheiro Civil
 CREA 3275 TPAL

CÂMARA MUNICIPAL DE LUÍS EDUARDO MAGALHÃES
CNPJ: 04.214.440/0001-00



Composições Analíticas com Preço Unitário
REFORMA DOS PRÉDIOS DA CÂMARA MUNICIPAL DE LUÍS EDUARDO
MAGALHÃES/BA

BANCOS:	BDI:	ENCARGOS SOCIAIS
SINAPI - 04/2023 - Bahia ORSE - 03/2023 - Sergipe FDE - 01/2023 - São Paulo EMBASA - 01/2023 - Bahia	SBC - 05/2023 - Bahia SEINFRA - 027 - Ceará CAEMA - 12/2019 - Maranhão CAERN - 11/2022 - Rio Grande do Norte	25% Não Desonerado: Horista: 115,15% Mensalista: 71,22%

LEGENDA:
Composições Principais
Composições Auxiliares
Insumos

Composições Analíticas Com Preço Unitário

	Código	Banco	Descrição	Tipo	Und	Quant.	Valor Unit	Total		
Composição	4303	ORSE	Argamassa industrializada AC-III, Votomassa ou similar	Argamassas	kg	1,0000000	2,04	2,04		
Composição Auxiliar	10549	ORSE	Encargos Complementares - Servente	Provisórios	h	0,0070000	3,67	0,02		
Insumo	3374	ORSE	Argamassa industrializada Votomassa AC-III, ou similar kg	Material	kg	0,8400000	2,30	1,93		
Insumo	00006111	SINAPI	SERVENTE DE OBRAS	Mão de Obra	H	0,0070000	13,03	0,09		
				MO sem LS =>		0,04	LS =>	0,05	MO com LS =>	0,09
				Valor do BDI =>		0,51			Valor com BDI =>	2,55

	Código	Banco	Descrição	Tipo	Und	Quant.	Valor Unit	Total		
Composição	140	ORSE	Aço CA - 50 Ø 6,3 a 12,5mm, inclusive corte, dobragem, montagem e colocação de ferragens nas formas, para superestruturas e fundações - R1	Armaduras Convencionais	kg	1,0000000	14,06	14,06		
Composição Auxiliar	10549	ORSE	Encargos Complementares - Servente	Provisórios	h	0,0800000	3,67	0,29		
Composição Auxiliar	10555	ORSE	Encargos Complementares - Armador	Provisórios	h	0,0800000	3,50	0,28		
Insumo	81	ORSE	Aço ca-50 6,3 a 12,5 mm kg	Material	kg	1,0000000	9,99	9,99		
Insumo	00000378	SINAPI	ARMADOR (HORISTA)	Mão de Obra	H	0,0800000	21,79	1,74		
Insumo	00006111	SINAPI	SERVENTE DE OBRAS	Mão de Obra	H	0,0800000	13,03	1,04		
Insumo	00039017	SINAPI	ESPACADOR / DISTANCIADOR CIRCULAR COM ENTRADA LATERAL, EM PLASTICO, PARA VERGALHAO *4,2 A 12,5* MM, COBRIMENTO 20 MM	Material	UN	0,4000000	0,22	0,08		
Insumo	00039315	SINAPI	ESPACADOR / DISTANCIADOR TIPO GARRA DUPLA, EM PLASTICO, COBRIMENTO *20* MM, PARA FERRAGENS DE LAJES E FUNDO DE VIGAS	Material	UN	0,4000000	0,36	0,14		
Insumo	00043132	SINAPI	ARAME RECOZIDO 16 BWG, D = 1,65 MM (0,016 KG/M) OU 18 BWG, D = 1,25 MM (0,01 KG/M)	Material	KG	0,0200000	25,33	0,50		
				MO sem LS =>		1,29	LS =>	1,49	MO com LS =>	2,78
				Valor do BDI =>		3,51			Valor com BDI =>	17,57

Victor Santos Mendonça
 Engenheiro Civil
 CREA 3275 TPAL

CÂMARA MUNICIPAL DE LUÍS EDUARDO MAGALHÃES
CNPJ: 04.214.440/0001-00



Composições Analíticas com Preço Unitário
REFORMA DOS PRÉDIOS DA CÂMARA MUNICIPAL DE LUÍS EDUARDO
MAGALHÃES/BA

BANCOS:	BDI:	ENCARGOS SOCIAIS
SINAPI - 04/2023 - Bahia ORSE - 03/2023 - Sergipe FDE - 01/2023 - São Paulo EMBASA - 01/2023 - Bahia	SBC - 05/2023 - Bahia SEINFRA - 027 - Ceará CAEMA - 12/2019 - Maranhão CAERN - 11/2022 - Rio Grande do Norte	25% Não Desonerado: Horista: 115,15% Mensalista: 71,22%

LEGENDA:
Composições Principais
Composições Auxiliares
Insumos

Composições Analíticas Com Preço Unitário

	Código	Banco	Descrição	Tipo	Und	Quant.	Valor Unit	Total	
Composição	141	ORSE	Aço CA - 60 Ø 4,2 a 9,5mm, inclusive corte, dobragem, montagem e colocacao de ferragens nas formas, para superestruturas e fundações - R1	Armaduras Convencionais	kg	1,0000000	13,09	13,09	
Composição Auxiliar	10549	ORSE	Encargos Complementares - Servente	Provisórios	h	0,0700000	3,67	0,25	
Composição Auxiliar	10555	ORSE	Encargos Complementares - Armador	Provisórios	h	0,0700000	3,50	0,24	
Insumo	82	ORSE	Aço ca-60 4,2 a 9,5 mm kg	Material	kg	1,0000000	9,45	9,45	
Insumo	0000378	SINAPI	ARMADOR (HORISTA)	Mão de Obra	H	0,0700000	21,79	1,52	
Insumo	00006111	SINAPI	SERVENTE DE OBRAS	Mão de Obra	H	0,0700000	13,03	0,91	
Insumo	00039017	SINAPI	ESPAÇADOR / DISTANCIADOR CIRCULAR COM ENTRADA LATERAL, EM PLASTICO, PARA VERGALHAO *4,2 A 12,5* MM, COBRIMENTO 20 MM	Material	UN	0,4000000	0,22	0,08	
Insumo	00039315	SINAPI	ESPAÇADOR / DISTANCIADOR TIPO GARRA DUPLA, EM PLASTICO, COBRIMENTO *20* MM, PARA FERRAGENS DE LAJES E FUNDO DE VIGAS	Material	UN	0,4000000	0,36	0,14	
Insumo	00043132	SINAPI	ARAME RECOZIDO 16 BWG, D = 1,65 MM (0,016 KG/M) OU 18 BWG, D = 1,25 MM (0,01 KG/M)	Material	KG	0,0200000	25,33	0,50	
				MO sem LS =>	1,13	LS =>	1,30	MO com LS =>	2,43
				Valor do BDI =>	3,27			Valor com BDI =>	16,36

	Código	Banco	Descrição	Tipo	Und	Quant.	Valor Unit	Total
Composição	88831	SINAPI	BETONEIRA CAPACIDADE NOMINAL DE 400 L, CAPACIDADE DE MISTURA 280 L, MOTOR ELÉTRICO TRIFÁSICO POTÊNCIA DE 2 CV, SEM CARREGADOR - CHI DIURNO. AF_10/2014	CHOR - CUSTOS HORÁRIOS DE MÁQUINAS E EQUIPAMENTOS	CHI	1,0000000	0,41	0,41
Composição Auxiliar	88826	SINAPI	BETONEIRA CAPACIDADE NOMINAL DE 400 L, CAPACIDADE DE MISTURA 280 L, MOTOR ELÉTRICO TRIFÁSICO POTÊNCIA DE 2 CV, SEM CARREGADOR - DEPRECIAÇÃO. AF_10/2014	CHOR - CUSTOS HORÁRIOS DE MÁQUINAS E EQUIPAMENTOS	H	1,0000000	0,37	0,37

Victor Santos Mendonça
 Engenheiro Civil
 CREA 3275 TPAL

CÂMARA MUNICIPAL DE LUÍS EDUARDO MAGALHÃES
CNPJ: 04.214.440/0001-00



Composições Analíticas com Preço Unitário
REFORMA DOS PRÉDIOS DA CÂMARA MUNICIPAL DE LUÍS EDUARDO
MAGALHÃES/BA

BANCOS:	BDI:	ENCARGOS SOCIAIS
SINAPI - 04/2023 - Bahia ORSE - 03/2023 - Sergipe FDE - 01/2023 - São Paulo EMBASA - 01/2023 - Bahia	SBC - 05/2023 - Bahia SEINFRA - 027 - Ceará CAEMA - 12/2019 - Maranhão CAERN - 11/2022 - Rio Grande do Norte	25% Não Desonerado: Horista: 115,15% Mensalista: 71,22%

LEGENDA:
Composições Principais
Composições Auxiliares
Insumos

Composições Analíticas Com Preço Unitário

Composição Auxiliar	88827	SINAPI	BETONEIRA CAPACIDADE NOMINAL DE 400 L, CAPACIDADE DE MISTURA 280 L, MOTOR ELÉTRICO TRIFÁSICO POTÊNCIA DE 2 CV, SEM CARREGADOR - JUROS. AF_10/2014	CHOR - CUSTOS HORÁRIOS DE MÁQUINAS E EQUIPAMENTOS	H	1,0000000	0,04	0,04	
				MO sem LS =>	0,00	LS =>	0,00	MO com LS =>	0,00
				Valor do BDI =>	0,10			Valor com BDI =>	0,51

	Código	Banco	Descrição	Tipo	Und	Quant.	Valor Unit	Total	
Composição	88830	SINAPI	BETONEIRA CAPACIDADE NOMINAL DE 400 L, CAPACIDADE DE MISTURA 280 L, MOTOR ELÉTRICO TRIFÁSICO POTÊNCIA DE 2 CV, SEM CARREGADOR - CHP DIURNO. AF_10/2014	CHOR - CUSTOS HORÁRIOS DE MÁQUINAS E EQUIPAMENTOS	CHP	1,0000000	2,14	2,14	
Composição Auxiliar	88826	SINAPI	BETONEIRA CAPACIDADE NOMINAL DE 400 L, CAPACIDADE DE MISTURA 280 L, MOTOR ELÉTRICO TRIFÁSICO POTÊNCIA DE 2 CV, SEM CARREGADOR - DEPRECIAÇÃO. AF_10/2014	CHOR - CUSTOS HORÁRIOS DE MÁQUINAS E EQUIPAMENTOS	H	1,0000000	0,37	0,37	
Composição Auxiliar	88827	SINAPI	BETONEIRA CAPACIDADE NOMINAL DE 400 L, CAPACIDADE DE MISTURA 280 L, MOTOR ELÉTRICO TRIFÁSICO POTÊNCIA DE 2 CV, SEM CARREGADOR - JUROS. AF_10/2014	CHOR - CUSTOS HORÁRIOS DE MÁQUINAS E EQUIPAMENTOS	H	1,0000000	0,04	0,04	
Composição Auxiliar	88828	SINAPI	BETONEIRA CAPACIDADE NOMINAL DE 400 L, CAPACIDADE DE MISTURA 280 L, MOTOR ELÉTRICO TRIFÁSICO POTÊNCIA DE 2 CV, SEM CARREGADOR - MANUTENÇÃO. AF_10/2014	CHOR - CUSTOS HORÁRIOS DE MÁQUINAS E EQUIPAMENTOS	H	1,0000000	0,41	0,41	
Composição Auxiliar	88829	SINAPI	BETONEIRA CAPACIDADE NOMINAL DE 400 L, CAPACIDADE DE MISTURA 280 L, MOTOR ELÉTRICO TRIFÁSICO POTÊNCIA DE 2 CV, SEM CARREGADOR - MATERIAIS NA OPERAÇÃO. AF_10/2014	CHOR - CUSTOS HORÁRIOS DE MÁQUINAS E EQUIPAMENTOS	H	1,0000000	1,32	1,32	
				MO sem LS =>	0,00	LS =>	0,00	MO com LS =>	0,00
				Valor do BDI =>	0,53			Valor com BDI =>	2,67

	Código	Banco	Descrição	Tipo	Und	Quant.	Valor Unit	Total
Composição	88826	SINAPI	BETONEIRA CAPACIDADE NOMINAL DE 400 L, CAPACIDADE DE MISTURA 280 L, MOTOR ELÉTRICO TRIFÁSICO POTÊNCIA DE 2 CV, SEM CARREGADOR - DEPRECIAÇÃO. AF_10/2014	CHOR - CUSTOS HORÁRIOS DE MÁQUINAS E EQUIPAMENTOS	H	1,0000000	0,37	0,37

Victor Santos Mendonça
 Engenheiro Civil
 CREA 3275 TPAL

CÂMARA MUNICIPAL DE LUÍS EDUARDO MAGALHÃES
CNPJ: 04.214.440/0001-00



Composições Analíticas com Preço Unitário
REFORMA DOS PRÉDIOS DA CÂMARA MUNICIPAL DE LUÍS EDUARDO
MAGALHÃES/BA

BANCOS:	BDI:	ENCARGOS SOCIAIS
SINAPI - 04/2023 - Bahia ORSE - 03/2023 - Sergipe FDE - 01/2023 - São Paulo EMBASA - 01/2023 - Bahia	SBC - 05/2023 - Bahia SEINFRA - 027 - Ceará CAEMA - 12/2019 - Maranhão CAERN - 11/2022 - Rio Grande do Norte	25% Não Desonerado: Horista: 115,15% Mensalista: 71,22%

LEGENDA:
Composições Principais
Composições Auxiliares
Insumos

Composições Analíticas Com Preço Unitário

Insumo	00010535	SINAPI	BETONEIRA CAPACIDADE NOMINAL 400 L, CAPACIDADE DE MISTURA 280 L, MOTOR ELETRICO TRIFASICO 220/380 V POTENCIA 2 CV, SEM CARREGADOR	Equipamento	UN	0,0000640	5.864,29	0,37	
				MO sem LS =>	0,00	LS =>	0,00	MO com LS =>	0,00
				Valor do BDI =>	0,09			Valor com BDI =>	0,46

	Código	Banco	Descrição	Tipo	Und	Quant.	Valor Unit	Total	
Composição	88827	SINAPI	BETONEIRA CAPACIDADE NOMINAL DE 400 L, CAPACIDADE DE MISTURA 280 L, MOTOR ELÉTRICO TRIFÁSICO POTÊNCIA DE 2 CV, SEM CARREGADOR - JUROS. AF_10/2014	CHOR - CUSTOS HORÁRIOS DE MÁQUINAS E EQUIPAMENTOS	H	1,0000000	0,04	0,04	
Insumo	00010535	SINAPI	BETONEIRA CAPACIDADE NOMINAL 400 L, CAPACIDADE DE MISTURA 280 L, MOTOR ELETRICO TRIFASICO 220/380 V POTENCIA 2 CV, SEM CARREGADOR	Equipamento	UN	0,0000076	5.864,29	0,04	
				MO sem LS =>	0,00	LS =>	0,00	MO com LS =>	0,00
				Valor do BDI =>	0,01			Valor com BDI =>	0,05

	Código	Banco	Descrição	Tipo	Und	Quant.	Valor Unit	Total	
Composição	88828	SINAPI	BETONEIRA CAPACIDADE NOMINAL DE 400 L, CAPACIDADE DE MISTURA 280 L, MOTOR ELÉTRICO TRIFÁSICO POTÊNCIA DE 2 CV, SEM CARREGADOR - MANUTENÇÃO. AF_10/2014	CHOR - CUSTOS HORÁRIOS DE MÁQUINAS E EQUIPAMENTOS	H	1,0000000	0,41	0,41	
Insumo	00010535	SINAPI	BETONEIRA CAPACIDADE NOMINAL 400 L, CAPACIDADE DE MISTURA 280 L, MOTOR ELETRICO TRIFASICO 220/380 V POTENCIA 2 CV, SEM CARREGADOR	Equipamento	UN	0,0000700	5.864,29	0,41	
				MO sem LS =>	0,00	LS =>	0,00	MO com LS =>	0,00
				Valor do BDI =>	0,10			Valor com BDI =>	0,51

	Código	Banco	Descrição	Tipo	Und	Quant.	Valor Unit	Total	
Composição	88829	SINAPI	BETONEIRA CAPACIDADE NOMINAL DE 400 L, CAPACIDADE DE MISTURA 280 L, MOTOR ELÉTRICO TRIFÁSICO POTÊNCIA DE 2 CV, SEM CARREGADOR - MATERIAIS NA OPERAÇÃO. AF_10/2014	CHOR - CUSTOS HORÁRIOS DE MÁQUINAS E EQUIPAMENTOS	H	1,0000000	1,32	1,32	
Insumo	00002705	SINAPI	ENERGIA ELETRICA ATE 2000 KWH INDUSTRIAL, SEM DEMANDA	Material	KWH	1,2500000	1,06	1,32	
				MO sem LS =>	0,00	LS =>	0,00	MO com LS =>	0,00

Victor Santos Mendonça
 Engenheiro Civil
 CREA 3275 TPAL

CÂMARA MUNICIPAL DE LUÍS EDUARDO MAGALHÃES
CNPJ: 04.214.440/0001-00

Valor do BDI => 0,33

Valor com BDI => 1,65

CÂMARA MUNICIPAL DE LUÍS EDUARDO MAGALHÃES
CNPJ: 04.214.440/0001-00



Composições Analíticas com Preço Unitário
REFORMA DOS PRÉDIOS DA CÂMARA MUNICIPAL DE LUÍS EDUARDO
MAGALHÃES/BA

BANCOS:	BDI:	ENCARGOS SOCIAIS
SINAPI - 04/2023 - Bahia ORSE - 03/2023 - Sergipe FDE - 01/2023 - São Paulo EMBASA - 01/2023 - Bahia	SBC - 05/2023 - Bahia SEINFRA - 027 - Ceará CAEMA - 12/2019 - Maranhão CAERN - 11/2022 - Rio Grande do Norte	25% Não Desonerado: Horista: 115,15% Mensalista: 71,22%

LEGENDA:
Composições Principais
Composições Auxiliares
Insumos

Composições Analíticas Com Preço Unitário

	Código	Banco	Descrição	Tipo	Und	Quant.	Valor Unit	Total		
Composição	1769	ORSE	Batente em madeira de lei l = 0,14 m (caixão), para portas de 0,60 a 1,00m de largura, h=2,20m, incluso 02 jogos de alizar	Esquadrias de Madeira	un	1,0000000	363,16	363,16		
Composição Auxiliar	1903	ORSE	Argamassa cimento e areia traço t-1 (1:3) - 1 saco cimento 50kg / 3 padiolas areia dim. 0.35 x 0.45 x 0.23 m - Confecção mecânica e transporte	Argamassas	m³	0,0106000	560,92	5,94		
Composição Auxiliar	10549	ORSE	Encargos Complementares - Servente	Provisórios	h	1,4000000	3,67	5,13		
Composição Auxiliar	10550	ORSE	Encargos Complementares - Pedreiro	Provisórios	h	1,5000000	3,53	5,29		
Composição Auxiliar	10551	ORSE	Encargos Complementares - Carpinteiro	Provisórios	h	1,4000000	3,56	4,98		
Insumo	5015	ORSE	Batente (caixão) em madeira lei L=14cm (90x220cm), completo c/02 jogos alizar cj	Material	cj	1,0000000	260,00	260,00		
Insumo	00001213	SINAPI	CARPINTEIRO DE FORMAS (HORISTA)	Mão de Obra	H	1,4000000	21,79	30,50		
Insumo	00004750	SINAPI	PEDREIRO (HORISTA)	Mão de Obra	H	1,5000000	21,79	32,68		
Insumo	00005075	SINAPI	PREGO DE ACO POLIDO COM CABECA 18 X 30 (2 3/4 X 10)	Material	KG	0,0200000	20,34	0,40		
Insumo	00006111	SINAPI	SERVENTE DE OBRAS	Mão de Obra	H	1,4000000	13,03	18,24		
				MO sem LS =>		38,10	LS =>	43,87	MO com LS =>	81,97
				Valor do BDI =>		90,79			Valor com BDI =>	453,95

	Código	Banco	Descrição	Tipo	Und	Quant.	Valor Unit	Total
Composição	91926	SINAPI	CABO DE COBRE FLEXÍVEL ISOLADO, 2,5 MM², ANTI-CHAMA 450/750 V, PARA CIRCUITOS TERMINAIS - FORNECIMENTO E INSTALAÇÃO. AF_12/2015	INEL - INSTALAÇÃO ELÉTRICA/ELETRIFICAÇÃO E ILUMINAÇÃO EXTERNA	M	1,0000000	4,07	4,07
Composição Auxiliar	88247	SINAPI	AUXILIAR DE ELETRICISTA COM ENCARGOS COMPLEMENTARES	SEDI - SERVIÇOS DIVERSOS	H	0,0290000	22,40	0,64
Composição Auxiliar	88264	SINAPI	ELETRICISTA COM ENCARGOS COMPLEMENTARES	SEDI - SERVIÇOS DIVERSOS	H	0,0290000	30,96	0,89
Insumo	00001014	SINAPI	CABO DE COBRE, FLEXIVEL, CLASSE 4 OU 5, ISOLACAO EM PVC/A, ANTICHAMA BWF-B, 1 CONDUTOR, 450/750 V, SECAO NOMINAL 2,5 MM2	Material	M	1,2434000	2,02	2,51

Victor Santos Mendonça
 Engenheiro Civil
 CREA 3275 TPAL

CÂMARA MUNICIPAL DE LUÍS EDUARDO MAGALHÃES
CNPJ: 04.214.440/0001-00



Composições Analíticas com Preço Unitário
REFORMA DOS PRÉDIOS DA CÂMARA MUNICIPAL DE LUÍS EDUARDO
MAGALHÃES/BA

BANCOS:	BDI:	ENCARGOS SOCIAIS
SINAPI - 04/2023 - Bahia ORSE - 03/2023 - Sergipe FDE - 01/2023 - São Paulo EMBASA - 01/2023 - Bahia	SBC - 05/2023 - Bahia SEINFRA - 027 - Ceará CAEMA - 12/2019 - Maranhão CAERN - 11/2022 - Rio Grande do Norte	25% Não Desonerado: Horista: 115,15% Mensalista: 71,22%

LEGENDA:
Composições Principais
Composições Auxiliares
Insumos

Composições Analíticas Com Preço Unitário

Insumo	00021127	SINAPI	FITA ISOLANTE ADESIVA ANTICHAMA, USO ATE 750 V, EM ROLO DE 19 MM X 5 M	Material	UN	0,0094000	3,59	0,03
				MO sem LS =>		0,49	LS =>	0,56
				Valor do BDI =>		1,01	MO com LS =>	1,05
							Valor com BDI =>	5,08

	Código	Banco	Descrição	Tipo	Und	Quant.	Valor Unit	Total
Composição	91928	SINAPI	CABO DE COBRE FLEXÍVEL ISOLADO, 4 MM², ANTI-CHAMA 450/750 V, PARA CIRCUITOS TERMINAIS - FORNECIMENTO E INSTALAÇÃO. AF_12/2015	INEL - INSTALAÇÃO ELÉTRICA/ELETRIFICAÇÃO E ILUMINAÇÃO EXTERNA	M	1,0000000	6,26	6,26
Composição Auxiliar	88247	SINAPI	AUXILIAR DE ELETRICISTA COM ENCARGOS COMPLEMENTARES	SEDI - SERVIÇOS DIVERSOS	H	0,0390000	22,40	0,87
Composição Auxiliar	88264	SINAPI	ELETRICISTA COM ENCARGOS COMPLEMENTARES	SEDI - SERVIÇOS DIVERSOS	H	0,0390000	30,96	1,20
Insumo	00000981	SINAPI	CABO DE COBRE, FLEXIVEL, CLASSE 4 OU 5, ISOLACAO EM PVC/A, ANTICHAMA BWF-B, 1 CONDUTOR, 450/750 V, SECAO NOMINAL 4 MM2	Material	M	1,2434000	3,35	4,16
Insumo	00021127	SINAPI	FITA ISOLANTE ADESIVA ANTICHAMA, USO ATE 750 V, EM ROLO DE 19 MM X 5 M	Material	UN	0,0094000	3,59	0,03
				MO sem LS =>		0,66	LS =>	0,76
				Valor do BDI =>		1,56	MO com LS =>	1,42
							Valor com BDI =>	7,82

	Código	Banco	Descrição	Tipo	Und	Quant.	Valor Unit	Total
Composição	91940	SINAPI	CAIXA RETANGULAR 4" X 2" MÉDIA (1,30 M DO PISO), PVC, INSTALADA EM PAREDE - FORNECIMENTO E INSTALAÇÃO. AF_12/2015	INEL - INSTALAÇÃO ELÉTRICA/ELETRIFICAÇÃO E ILUMINAÇÃO EXTERNA	UN	1,0000000	18,23	18,23
Composição Auxiliar	88247	SINAPI	AUXILIAR DE ELETRICISTA COM ENCARGOS COMPLEMENTARES	SEDI - SERVIÇOS DIVERSOS	H	0,2910000	22,40	6,51
Composição Auxiliar	88264	SINAPI	ELETRICISTA COM ENCARGOS COMPLEMENTARES	SEDI - SERVIÇOS DIVERSOS	H	0,2910000	30,96	9,00
Composição Auxiliar	88629	SINAPI	ARGAMASSA TRAÇO 1:3 (EM VOLUME DE CIMENTO E AREIA MÉDIA ÚMIDA), PREPARO MANUAL. AF_08/2019	SEDI - SERVIÇOS DIVERSOS	m³	0,0009000	702,54	0,63
Insumo	00001872	SINAPI	CAIXA DE PASSAGEM, EM PVC, DE 4" X 2", PARA ELETRODUTO FLEXIVEL CORRUGADO	Material	UN	1,0000000	2,09	2,09
				MO sem LS =>		5,01	LS =>	5,76
				Valor do BDI =>		4,55	MO com LS =>	10,77
							Valor com BDI =>	22,78

Victor Santos Mendonça
 Engenheiro Civil
 CREA 3275 TPAL

CÂMARA MUNICIPAL DE LUÍS EDUARDO MAGALHÃES
CNPJ: 04.214.440/0001-00

	Código	Banco	Descrição	Tipo	Und	Quant.	Valor Unit	Total
--	--------	-------	-----------	------	-----	--------	------------	-------

CÂMARA MUNICIPAL DE LUÍS EDUARDO MAGALHÃES
CNPJ: 04.214.440/0001-00



Composições Analíticas com Preço Unitário
REFORMA DOS PRÉDIOS DA CÂMARA MUNICIPAL DE LUÍS EDUARDO
MAGALHÃES/BA

BANCOS:	BDI:	ENCARGOS SOCIAIS
SINAPI - 04/2023 - Bahia ORSE - 03/2023 - Sergipe FDE - 01/2023 - São Paulo EMBASA - 01/2023 - Bahia	SBC - 05/2023 - Bahia SEINFRA - 027 - Ceará CAEMA - 12/2019 - Maranhão CAERN - 11/2022 - Rio Grande do Norte	25% Não Desonerado: Horista: 115,15% Mensalista: 71,22%

LEGENDA:
Composições Principais
Composições Auxiliares
Insumos

Composições Analíticas Com Preço Unitário

Composição	89884	SINAPI	CAMINHÃO BASCULANTE 18 M3, COM CAVALO MECÂNICO DE CAPACIDADE MÁXIMA DE TRAÇÃO COMBINADO DE 45000 KG, POTÊNCIA 330 CV, INCLUSIVE SEMIREBOQUE COM CAÇAMBA METÁLICA - CHI DIURNO. AF_12/2014	CHOR - CUSTOS HORÁRIOS DE MÁQUINAS E EQUIPAMENTOS	CHI	1,0000000	81,09	81,09		
Composição Auxiliar	88281	SINAPI	MOTORISTA DE BASCULANTE COM ENCARGOS COMPLEMENTARES	SEDI - SERVIÇOS DIVERSOS	H	1,0000000	30,72	30,72		
Composição Auxiliar	89878	SINAPI	CAMINHÃO BASCULANTE 18 M3, COM CAVALO MECÂNICO DE CAPACIDADE MÁXIMA DE TRAÇÃO COMBINADO DE 45000 KG, POTÊNCIA 330 CV, INCLUSIVE SEMIREBOQUE COM CAÇAMBA METÁLICA - DEPRECIÇÃO. AF_12/2014	CHOR - CUSTOS HORÁRIOS DE MÁQUINAS E EQUIPAMENTOS	H	1,0000000	37,90	37,90		
Composição Auxiliar	89879	SINAPI	CAMINHÃO BASCULANTE 18 M3, COM CAVALO MECÂNICO DE CAPACIDADE MÁXIMA DE TRAÇÃO COMBINADO DE 45000 KG, POTÊNCIA 330 CV, INCLUSIVE SEMIREBOQUE COM CAÇAMBA METÁLICA - JUROS. AF_12/2014	CHOR - CUSTOS HORÁRIOS DE MÁQUINAS E EQUIPAMENTOS	H	1,0000000	6,96	6,96		
Composição Auxiliar	89880	SINAPI	CAMINHÃO BASCULANTE 18 M3, COM CAVALO MECÂNICO DE CAPACIDADE MÁXIMA DE TRAÇÃO COMBINADO DE 45000 KG, POTÊNCIA 330 CV, INCLUSIVE SEMIREBOQUE COM CAÇAMBA METÁLICA - IMPOSTOS E SEGUROS. AF_12/2014	CHOR - CUSTOS HORÁRIOS DE MÁQUINAS E EQUIPAMENTOS	H	1,0000000	5,51	5,51		
				MO sem LS =>		10,96	LS =>	12,61	MO com LS =>	23,57
				Valor do BDI =>		20,27			Valor com BDI =>	101,36

	Código	Banco	Descrição	Tipo	Und	Quant.	Valor Unit	Total
Composição	89883	SINAPI	CAMINHÃO BASCULANTE 18 M3, COM CAVALO MECÂNICO DE CAPACIDADE MÁXIMA DE TRAÇÃO COMBINADO DE 45000 KG, POTÊNCIA 330 CV, INCLUSIVE SEMIREBOQUE COM CAÇAMBA METÁLICA - CHP DIURNO. AF_12/2014	CHOR - CUSTOS HORÁRIOS DE MÁQUINAS E EQUIPAMENTOS	CHP	1,0000000	330,44	330,44
Composição Auxiliar	88281	SINAPI	MOTORISTA DE BASCULANTE COM ENCARGOS COMPLEMENTARES	SEDI - SERVIÇOS DIVERSOS	H	1,0000000	30,72	30,72
Composição Auxiliar	89878	SINAPI	CAMINHÃO BASCULANTE 18 M3, COM CAVALO MECÂNICO DE CAPACIDADE MÁXIMA DE TRAÇÃO COMBINADO DE 45000 KG, POTÊNCIA 330 CV, INCLUSIVE SEMIREBOQUE COM CAÇAMBA METÁLICA - DEPRECIÇÃO. AF_12/2014	CHOR - CUSTOS HORÁRIOS DE MÁQUINAS E EQUIPAMENTOS	H	1,0000000	37,90	37,90
Composição Auxiliar	89879	SINAPI	CAMINHÃO BASCULANTE 18 M3, COM CAVALO MECÂNICO DE CAPACIDADE MÁXIMA DE TRAÇÃO COMBINADO DE 45000 KG, POTÊNCIA 330 CV, INCLUSIVE SEMIREBOQUE COM CAÇAMBA METÁLICA - JUROS. AF_12/2014	CHOR - CUSTOS HORÁRIOS DE MÁQUINAS E EQUIPAMENTOS	H	1,0000000	6,96	6,96

Victor Santos Mendonça
 Engenheiro Civil
 CREA 3275 TPAL

CÂMARA MUNICIPAL DE LUÍS EDUARDO MAGALHÃES
CNPJ: 04.214.440/0001-00



Composições Analíticas com Preço Unitário
REFORMA DOS PRÉDIOS DA CÂMARA MUNICIPAL DE LUÍS EDUARDO
MAGALHÃES/BA

BANCOS:	BDI:	ENCARGOS SOCIAIS
SINAPI - 04/2023 - Bahia ORSE - 03/2023 - Sergipe FDE - 01/2023 - São Paulo EMBASA - 01/2023 - Bahia	SBC - 05/2023 - Bahia SEINFRA - 027 - Ceará CAEMA - 12/2019 - Maranhão CAERN - 11/2022 - Rio Grande do Norte	25% Não Desonerado: Horista: 115,15% Mensalista: 71,22%

LEGENDA:
Composições Principais
Composições Auxiliares
Insumos

Composições Analíticas Com Preço Unitário

Composição Auxiliar	89880	SINAPI	CAMINHÃO BASCULANTE 18 M3, COM CAVALO MECÂNICO DE CAPACIDADE MÁXIMA DE TRAÇÃO COMBINADO DE 45000 KG, POTÊNCIA 330 CV, INCLUSIVE SEMIREBOQUE COM CAÇAMBA METÁLICA - IMPOSTOS E SEGUROS. AF_12/2014	CHOR - CUSTOS HORÁRIOS DE MÁQUINAS E EQUIPAMENTOS	H	1,0000000	5,51	5,51		
Composição Auxiliar	89881	SINAPI	CAMINHÃO BASCULANTE 18 M3, COM CAVALO MECÂNICO DE CAPACIDADE MÁXIMA DE TRAÇÃO COMBINADO DE 45000 KG, POTÊNCIA 330 CV, INCLUSIVE SEMIREBOQUE COM CAÇAMBA METÁLICA - MANUTENÇÃO. AF_12/2014	CHOR - CUSTOS HORÁRIOS DE MÁQUINAS E EQUIPAMENTOS	H	1,0000000	65,75	65,75		
Composição Auxiliar	89882	SINAPI	CAMINHÃO BASCULANTE 18 M3, COM CAVALO MECÂNICO DE CAPACIDADE MÁXIMA DE TRAÇÃO COMBINADO DE 45000 KG, POTÊNCIA 330 CV, INCLUSIVE SEMIREBOQUE COM CAÇAMBA METÁLICA - MATERIAIS NA OPERAÇÃO. AF_12/2014	CHOR - CUSTOS HORÁRIOS DE MÁQUINAS E EQUIPAMENTOS	H	1,0000000	183,60	183,60		
				MO sem LS =>		10,96	LS =>	12,61	MO com LS =>	23,57
				Valor do BDI =>		82,61			Valor com BDI =>	413,05

	Código	Banco	Descrição	Tipo	Und	Quant.	Valor Unit	Total		
Composição	89878	SINAPI	CAMINHÃO BASCULANTE 18 M3, COM CAVALO MECÂNICO DE CAPACIDADE MÁXIMA DE TRAÇÃO COMBINADO DE 45000 KG, POTÊNCIA 330 CV, INCLUSIVE SEMIREBOQUE COM CAÇAMBA METÁLICA - DEPRECIÇÃO. AF_12/2014	CHOR - CUSTOS HORÁRIOS DE MÁQUINAS E EQUIPAMENTOS	H	1,0000000	37,90	37,90		
Insumo	00037744	SINAPI	SEMIRREBOQUE COM TRES EIXOS EM TANDEM TIPO BASCULANTE COM CACAMBA METALICA 18 M3 (INCLUI MONTAGEM, NAO INCLUI CAVALO MECANICO)	Material	UN	0,0000603	190.909,09	11,51		
Insumo	00037763	SINAPI	CAVALO MECANICO TRACAO 4X2, PESO BRUTO TOTAL 16000 KG, CAPACIDADE MAXIMA DE TRACAO *45000* KG, DISTANCIA ENTRE EIXOS *3,56* M, POTENCIA *330* CV (INCLUI CABINE E CHASSI, NAO INCLUI SEMIRREBOQUE)	Equipamento	UN	0,0000342	771.903,49	26,39		
				MO sem LS =>		0,00	LS =>	0,00	MO com LS =>	0,00
				Valor do BDI =>		9,47			Valor com BDI =>	47,37

	Código	Banco	Descrição	Tipo	Und	Quant.	Valor Unit	Total
Composição	89880	SINAPI	CAMINHÃO BASCULANTE 18 M3, COM CAVALO MECÂNICO DE CAPACIDADE MÁXIMA DE TRAÇÃO COMBINADO DE 45000 KG, POTÊNCIA 330 CV, INCLUSIVE SEMIREBOQUE COM CAÇAMBA METÁLICA - IMPOSTOS E SEGUROS. AF_12/2014	CHOR - CUSTOS HORÁRIOS DE MÁQUINAS E EQUIPAMENTOS	H	1,0000000	5,51	5,51

Victor Santos Mendonça
 Engenheiro Civil
 CREA 3275 TPAL

CÂMARA MUNICIPAL DE LUÍS EDUARDO MAGALHÃES
CNPJ: 04.214.440/0001-00



Composições Analíticas com Preço Unitário
REFORMA DOS PRÉDIOS DA CÂMARA MUNICIPAL DE LUÍS EDUARDO
MAGALHÃES/BA

BANCOS:	BDI:	ENCARGOS SOCIAIS
SINAPI - 04/2023 - Bahia ORSE - 03/2023 - Sergipe FDE - 01/2023 - São Paulo EMBASA - 01/2023 - Bahia	SBC - 05/2023 - Bahia SEINFRA - 027 - Ceará CAEMA - 12/2019 - Maranhão CAERN - 11/2022 - Rio Grande do Norte	25% Não Desonerado: Horista: 115,15% Mensalista: 71,22%

LEGENDA:
Composições Principais
Composições Auxiliares
Insumos

Composições Analíticas Com Preço Unitário

Insumo	00037744	SINAPI	SEMIRREBOQUE COM TRES EIXOS EM TANDEM TIPO BASCULANTE COM CACAMBA METALICA 18 M3 (INCLUI MONTAGEM, NAO INCLUI CAVALO MECANICO)	Material	UN	0,0000059	190.909,09	1,12		
Insumo	00037763	SINAPI	CAVALO MECANICO TRACAO 4X2, PESO BRUTO TOTAL 16000 KG, CAPACIDADE MAXIMA DE TRACAO *45000* KG, DISTANCIA ENTRE EIXOS *3,56* M, POTENCIA *330* CV (INCLUI CABINE E CHASSI, NAO INCLUI SEMIRREBOQUE)	Equipamento	UN	0,0000057	771.903,49	4,39		
				MO sem LS =>		0,00	LS =>	0,00	MO com LS =>	0,00
				Valor do BDI =>		1,37			Valor com BDI =>	6,88

	Código	Banco	Descrição	Tipo	Und	Quant.	Valor Unit	Total		
Composição	89879	SINAPI	CAMINHÃO BASCULANTE 18 M3, COM CAVALO MECÂNICO DE CAPACIDADE MÁXIMA DE TRAÇÃO COMBINADO DE 45000 KG, POTÊNCIA 330 CV, INCLUSIVE SEMIREBOQUE COM CAÇAMBA METÁLICA - JUROS. AF_12/2014	CHOR - CUSTOS HORÁRIOS DE MÁQUINAS E EQUIPAMENTOS	H	1,0000000	6,96	6,96		
Insumo	00037744	SINAPI	SEMIRREBOQUE COM TRES EIXOS EM TANDEM TIPO BASCULANTE COM CACAMBA METALICA 18 M3 (INCLUI MONTAGEM, NAO INCLUI CAVALO MECANICO)	Material	UN	0,0000074	190.909,09	1,41		
Insumo	00037763	SINAPI	CAVALO MECANICO TRACAO 4X2, PESO BRUTO TOTAL 16000 KG, CAPACIDADE MAXIMA DE TRACAO *45000* KG, DISTANCIA ENTRE EIXOS *3,56* M, POTENCIA *330* CV (INCLUI CABINE E CHASSI, NAO INCLUI SEMIRREBOQUE)	Equipamento	UN	0,0000072	771.903,49	5,55		
				MO sem LS =>		0,00	LS =>	0,00	MO com LS =>	0,00
				Valor do BDI =>		1,74			Valor com BDI =>	8,70

	Código	Banco	Descrição	Tipo	Und	Quant.	Valor Unit	Total
Composição	89881	SINAPI	CAMINHÃO BASCULANTE 18 M3, COM CAVALO MECÂNICO DE CAPACIDADE MÁXIMA DE TRAÇÃO COMBINADO DE 45000 KG, POTÊNCIA 330 CV, INCLUSIVE SEMIREBOQUE COM CAÇAMBA METÁLICA - MANUTENÇÃO. AF_12/2014	CHOR - CUSTOS HORÁRIOS DE MÁQUINAS E EQUIPAMENTOS	H	1,0000000	65,75	65,75
Insumo	00037744	SINAPI	SEMIRREBOQUE COM TRES EIXOS EM TANDEM TIPO BASCULANTE COM CACAMBA METALICA 18 M3 (INCLUI MONTAGEM, NAO INCLUI CAVALO MECANICO)	Material	UN	0,0000849	190.909,09	16,20

Victor Santos Mendonça
 Engenheiro Civil
 CREA 3275 TPAL

CÂMARA MUNICIPAL DE LUÍS EDUARDO MAGALHÃES
CNPJ: 04.214.440/0001-00



Composições Analíticas com Preço Unitário
REFORMA DOS PRÉDIOS DA CÂMARA MUNICIPAL DE LUÍS EDUARDO
MAGALHÃES/BA

BANCOS:	BDI:	ENCARGOS SOCIAIS
SINAPI - 04/2023 - Bahia ORSE - 03/2023 - Sergipe FDE - 01/2023 - São Paulo EMBASA - 01/2023 - Bahia	SBC - 05/2023 - Bahia SEINFRA - 027 - Ceará CAEMA - 12/2019 - Maranhão CAERN - 11/2022 - Rio Grande do Norte	25% Não Desonerado: Horista: 115,15% Mensalista: 71,22%

LEGENDA:
Composições Principais
Composições Auxiliares
Insumos

Composições Analíticas Com Preço Unitário

Insumo	00037763	SINAPI	CAVALO MECANICO TRACAO 4X2, PESO BRUTO TOTAL 16000 KG, CAPACIDADE MAXIMA DE TRACAO *45000* KG, DISTANCIA ENTRE EIXOS *3,56* M, POTENCIA *330* CV (INCLUI CABINE E CHASSI, NAO INCLUI SEMIRREBOQUE)	Equipamento	UN	0,0000642	771.903,49	49,55	
				MO sem LS =>	0,00	LS =>	0,00	MO com LS =>	0,00
				Valor do BDI =>	16,43			Valor com BDI =>	82,18

	Código	Banco	Descrição	Tipo	Und	Quant.	Valor Unit	Total	
Composição	89882	SINAPI	CAMINHÃO BASCULANTE 18 M3, COM CAVALO MECÂNICO DE CAPACIDADE MÁXIMA DE TRAÇÃO COMBINADO DE 45000 KG, POTÊNCIA 330 CV, INCLUSIVE SEMIREBOQUE COM CAÇAMBA METÁLICA - MATERIAIS NA OPERAÇÃO. AF_12/2014	CHOR - CUSTOS HORÁRIOS DE MÁQUINAS E EQUIPAMENTOS	H	1,0000000	183,60	183,60	
Insumo	00004221	SINAPI	OLEO DIESEL COMBUSTIVEL COMUM	Material	L	34,0000000	5,40	183,60	
				MO sem LS =>	0,00	LS =>	0,00	MO com LS =>	0,00
				Valor do BDI =>	45,90			Valor com BDI =>	229,50

	Código	Banco	Descrição	Tipo	Und	Quant.	Valor Unit	Total
Composição	67827	SINAPI	CAMINHÃO BASCULANTE 6 M3 TOCO, PESO BRUTO TOTAL 16.000 KG, CARGA ÚTIL MÁXIMA 11.130 KG, DISTÂNCIA ENTRE EIXOS 5,36 M, POTÊNCIA 185 CV, INCLUSIVE CAÇAMBA METÁLICA - CHI DIURNO. AF_06/2014	CHOR - CUSTOS HORÁRIOS DE MÁQUINAS E EQUIPAMENTOS	CHI	1,0000000	59,75	59,75
Composição Auxiliar	7058	SINAPI	CAMINHÃO BASCULANTE 6 M3 TOCO, PESO BRUTO TOTAL 16.000 KG, CARGA ÚTIL MÁXIMA 11.130 KG, DISTÂNCIA ENTRE EIXOS 5,36 M, POTÊNCIA 185 CV, INCLUSIVE CAÇAMBA METÁLICA - DEPRECIAÇÃO. AF_06/2014	CHOR - CUSTOS HORÁRIOS DE MÁQUINAS E EQUIPAMENTOS	H	1,0000000	21,38	21,38
Composição Auxiliar	7059	SINAPI	CAMINHÃO BASCULANTE 6 M3 TOCO, PESO BRUTO TOTAL 16.000 KG, CARGA ÚTIL MÁXIMA 11.130 KG, DISTÂNCIA ENTRE EIXOS 5,36 M, POTÊNCIA 185 CV, INCLUSIVE CAÇAMBA METÁLICA - JUROS. AF_06/2014	CHOR - CUSTOS HORÁRIOS DE MÁQUINAS E EQUIPAMENTOS	H	1,0000000	4,27	4,27
Composição Auxiliar	88281	SINAPI	MOTORISTA DE BASCULANTE COM ENCARGOS COMPLEMENTARES	SEDI - SERVIÇOS DIVERSOS	H	1,0000000	30,72	30,72
Composição Auxiliar	91402	SINAPI	CAMINHÃO BASCULANTE 6 M3 TOCO, PESO BRUTO TOTAL 16.000 KG, CARGA ÚTIL MÁXIMA 11.130 KG, DISTÂNCIA ENTRE EIXOS 5,36 M, POTÊNCIA 185 CV, INCLUSIVE CAÇAMBA METÁLICA - IMPOSTOS E SEGUROS. AF_06/2014	CHOR - CUSTOS HORÁRIOS DE MÁQUINAS E EQUIPAMENTOS	H	1,0000000	3,38	3,38

Victor Santos Mendonça
 Engenheiro Civil
 CREA 3275 TPAL

CÂMARA MUNICIPAL DE LUÍS EDUARDO MAGALHÃES
CNPJ: 04.214.440/0001-00



Composições Analíticas com Preço Unitário
REFORMA DOS PRÉDIOS DA CÂMARA MUNICIPAL DE LUÍS EDUARDO
MAGALHÃES/BA

BANCOS:	BDI:	ENCARGOS SOCIAIS
SINAPI - 04/2023 - Bahia ORSE - 03/2023 - Sergipe FDE - 01/2023 - São Paulo EMBASA - 01/2023 - Bahia	SBC - 05/2023 - Bahia SEINFRA - 027 - Ceará CAEMA - 12/2019 - Maranhão CAERN - 11/2022 - Rio Grande do Norte	25% Não Desonerado: Horista: 115,15% Mensalista: 71,22%

LEGENDA:
Composições Principais
Composições Auxiliares
Insumos

Composições Analíticas Com Preço Unitário

MO sem LS =>	10,96	LS =>	12,61	MO com LS =>	23,57
Valor do BDI =>	14,93			Valor com BDI =>	74,68

	Código	Banco	Descrição	Tipo	Und	Quant.	Valor Unit	Total
Composição	67826	SINAPI	CAMINHÃO BASCULANTE 6 M3 TOCO, PESO BRUTO TOTAL 16.000 KG, CARGA ÚTIL MÁXIMA 11.130 KG, DISTÂNCIA ENTRE EIXOS 5,36 M, POTÊNCIA 185 CV, INCLUSIVE CAÇAMBA METÁLICA - CHP DIURNO. AF_06/2014	CHOR - CUSTOS HORÁRIOS DE MÁQUINAS E EQUIPAMENTOS	CHP	1,0000000	172,25	172,25
Composição Auxiliar	7058	SINAPI	CAMINHÃO BASCULANTE 6 M3 TOCO, PESO BRUTO TOTAL 16.000 KG, CARGA ÚTIL MÁXIMA 11.130 KG, DISTÂNCIA ENTRE EIXOS 5,36 M, POTÊNCIA 185 CV, INCLUSIVE CAÇAMBA METÁLICA - DEPRECIAÇÃO. AF_06/2014	CHOR - CUSTOS HORÁRIOS DE MÁQUINAS E EQUIPAMENTOS	H	1,0000000	21,38	21,38
Composição Auxiliar	7059	SINAPI	CAMINHÃO BASCULANTE 6 M3 TOCO, PESO BRUTO TOTAL 16.000 KG, CARGA ÚTIL MÁXIMA 11.130 KG, DISTÂNCIA ENTRE EIXOS 5,36 M, POTÊNCIA 185 CV, INCLUSIVE CAÇAMBA METÁLICA - JUROS. AF_06/2014	CHOR - CUSTOS HORÁRIOS DE MÁQUINAS E EQUIPAMENTOS	H	1,0000000	4,27	4,27
Composição Auxiliar	7060	SINAPI	CAMINHÃO BASCULANTE 6 M3 TOCO, PESO BRUTO TOTAL 16.000 KG, CARGA ÚTIL MÁXIMA 11.130 KG, DISTÂNCIA ENTRE EIXOS 5,36 M, POTÊNCIA 185 CV, INCLUSIVE CAÇAMBA METÁLICA - MANUTENÇÃO. AF_06/2014	CHOR - CUSTOS HORÁRIOS DE MÁQUINAS E EQUIPAMENTOS	H	1,0000000	38,96	38,96
Composição Auxiliar	7061	SINAPI	CAMINHÃO BASCULANTE 6 M3 TOCO, PESO BRUTO TOTAL 16.000 KG, CARGA ÚTIL MÁXIMA 11.130 KG, DISTÂNCIA ENTRE EIXOS 5,36 M, POTÊNCIA 185 CV, INCLUSIVE CAÇAMBA METÁLICA - MATERIAIS NA OPERAÇÃO. AF_06/2014	CHOR - CUSTOS HORÁRIOS DE MÁQUINAS E EQUIPAMENTOS	H	1,0000000	73,54	73,54
Composição Auxiliar	88281	SINAPI	MOTORISTA DE BASCULANTE COM ENCARGOS COMPLEMENTARES	SEDI - SERVIÇOS DIVERSOS	H	1,0000000	30,72	30,72
Composição Auxiliar	91402	SINAPI	CAMINHÃO BASCULANTE 6 M3 TOCO, PESO BRUTO TOTAL 16.000 KG, CARGA ÚTIL MÁXIMA 11.130 KG, DISTÂNCIA ENTRE EIXOS 5,36 M, POTÊNCIA 185 CV, INCLUSIVE CAÇAMBA METÁLICA - IMPOSTOS E SEGUROS. AF_06/2014	CHOR - CUSTOS HORÁRIOS DE MÁQUINAS E EQUIPAMENTOS	H	1,0000000	3,38	3,38

MO sem LS =>	10,96	LS =>	12,61	MO com LS =>	23,57
Valor do BDI =>	43,06			Valor com BDI =>	215,31

	Código	Banco	Descrição	Tipo	Und	Quant.	Valor Unit	Total
--	--------	-------	-----------	------	-----	--------	------------	-------

Victor Santos Mendonça
 Engenheiro Civil
 CREA 3275 TPAL

CÂMARA MUNICIPAL DE LUÍS EDUARDO MAGALHÃES
CNPJ: 04.214.440/0001-00



Composições Analíticas com Preço Unitário
REFORMA DOS PRÉDIOS DA CÂMARA MUNICIPAL DE LUÍS EDUARDO
MAGALHÃES/BA

BANCOS:	BDI:	ENCARGOS SOCIAIS
SINAPI - 04/2023 - Bahia ORSE - 03/2023 - Sergipe FDE - 01/2023 - São Paulo EMBASA - 01/2023 - Bahia	SBC - 05/2023 - Bahia SEINFRA - 027 - Ceará CAEMA - 12/2019 - Maranhão CAERN - 11/2022 - Rio Grande do Norte	25% Não Desonerado: Horista: 115,15% Mensalista: 71,22%

LEGENDA:
Composições Principais
Composições Auxiliares
Insumos

Composições Analíticas Com Preço Unitário

Composição	7058	SINAPI	CAMINHÃO BASCULANTE 6 M3 TOCO, PESO BRUTO TOTAL 16.000 KG, CARGA ÚTIL MÁXIMA 11.130 KG, DISTÂNCIA ENTRE EIXOS 5,36 M, POTÊNCIA 185 CV, INCLUSIVE CAÇAMBA METÁLICA - DEPRECIAÇÃO. AF_06/2014	CHOR - CUSTOS HORÁRIOS DE MÁQUINAS E EQUIPAMENTOS	H	1,0000000	21,38	21,38	
Insumo	00037733	SINAPI	CACAMBA METALICA BASCULANTE COM CAPACIDADE DE 6 M3 (INCLUI MONTAGEM, NAO INCLUI CAMINHAO)	Material	UN	0,0000603	41.818,18	2,52	
Insumo	00037752	SINAPI	CAMINHAO TOCO, PESO BRUTO TOTAL 16000 KG, CARGA UTIL MAXIMA 11030 KG, DISTANCIA ENTRE EIXOS 5,41 M, POTENCIA 185 CV (INCLUI CABINE E CHASSI, NAO INCLUI CARROCERIA)	Equipamento	UN	0,0000342	551.675,65	18,86	
				MO sem LS =>	0,00	LS =>	0,00	MO com LS =>	0,00
				Valor do BDI =>	5,34			Valor com BDI =>	26,72

	Código	Banco	Descrição	Tipo	Und	Quant.	Valor Unit	Total	
Composição	91402	SINAPI	CAMINHÃO BASCULANTE 6 M3 TOCO, PESO BRUTO TOTAL 16.000 KG, CARGA ÚTIL MÁXIMA 11.130 KG, DISTÂNCIA ENTRE EIXOS 5,36 M, POTÊNCIA 185 CV, INCLUSIVE CAÇAMBA METÁLICA - IMPOSTOS E SEGUROS. AF_06/2014	CHOR - CUSTOS HORÁRIOS DE MÁQUINAS E EQUIPAMENTOS	H	1,0000000	3,38	3,38	
Insumo	00037733	SINAPI	CACAMBA METALICA BASCULANTE COM CAPACIDADE DE 6 M3 (INCLUI MONTAGEM, NAO INCLUI CAMINHAO)	Material	UN	0,0000059	41.818,18	0,24	
Insumo	00037752	SINAPI	CAMINHAO TOCO, PESO BRUTO TOTAL 16000 KG, CARGA UTIL MAXIMA 11030 KG, DISTANCIA ENTRE EIXOS 5,41 M, POTENCIA 185 CV (INCLUI CABINE E CHASSI, NAO INCLUI CARROCERIA)	Equipamento	UN	0,0000057	551.675,65	3,14	
				MO sem LS =>	0,00	LS =>	0,00	MO com LS =>	0,00
				Valor do BDI =>	0,84			Valor com BDI =>	4,22

	Código	Banco	Descrição	Tipo	Und	Quant.	Valor Unit	Total
Composição	7059	SINAPI	CAMINHÃO BASCULANTE 6 M3 TOCO, PESO BRUTO TOTAL 16.000 KG, CARGA ÚTIL MÁXIMA 11.130 KG, DISTÂNCIA ENTRE EIXOS 5,36 M, POTÊNCIA 185 CV, INCLUSIVE CAÇAMBA METÁLICA - JUROS. AF_06/2014	CHOR - CUSTOS HORÁRIOS DE MÁQUINAS E EQUIPAMENTOS	H	1,0000000	4,27	4,27
Insumo	00037733	SINAPI	CACAMBA METALICA BASCULANTE COM CAPACIDADE DE 6 M3 (INCLUI MONTAGEM, NAO INCLUI CAMINHAO)	Material	UN	0,0000074	41.818,18	0,30

Victor Santos Mendonça
 Engenheiro Civil
 CREA 3275 TPAL

CÂMARA MUNICIPAL DE LUÍS EDUARDO MAGALHÃES
CNPJ: 04.214.440/0001-00



Composições Analíticas com Preço Unitário
REFORMA DOS PRÉDIOS DA CÂMARA MUNICIPAL DE LUÍS EDUARDO
MAGALHÃES/BA

BANCOS:	BDI:	ENCARGOS SOCIAIS
SINAPI - 04/2023 - Bahia ORSE - 03/2023 - Sergipe FDE - 01/2023 - São Paulo EMBASA - 01/2023 - Bahia	SBC - 05/2023 - Bahia SEINFRA - 027 - Ceará CAEMA - 12/2019 - Maranhão CAERN - 11/2022 - Rio Grande do Norte	25% Não Desonerado: Horista: 115,15% Mensalista: 71,22%

LEGENDA:
Composições Principais
Composições Auxiliares
Insumos

Composições Analíticas Com Preço Unitário

Insumo	00037752	SINAPI	CAMINHAO TOCO, PESO BRUTO TOTAL 16000 KG, CARGA UTIL MAXIMA 11030 KG, DISTANCIA ENTRE EIXOS 5,41 M, POTENCIA 185 CV (INCLUI CABINE E CHASSI, NAO INCLUI CARROCERIA)	Equipamento	UN	0,0000072	551.675,65	3,97	
				MO sem LS =>	0,00	LS =>	0,00	MO com LS =>	0,00
				Valor do BDI =>	1,06			Valor com BDI =>	5,33

	Código	Banco	Descrição	Tipo	Und	Quant.	Valor Unit	Total	
Composição	7060	SINAPI	CAMINHÃO BASCULANTE 6 M3 TOCO, PESO BRUTO TOTAL 16.000 KG, CARGA ÚTIL MÁXIMA 11.130 KG, DISTÂNCIA ENTRE EIXOS 5,36 M, POTÊNCIA 185 CV, INCLUSIVE CAÇAMBA METÁLICA - MANUTENÇÃO. AF_06/2014	CHOR - CUSTOS HORÁRIOS DE MÁQUINAS E EQUIPAMENTOS	H	1,0000000	38,96	38,96	
Insumo	00037733	SINAPI	CACAMBA METALICA BASCULANTE COM CAPACIDADE DE 6 M3 (INCLUI MONTAGEM, NAO INCLUI CAMINHAO)	Material	UN	0,0000849	41.818,18	3,55	
Insumo	00037752	SINAPI	CAMINHAO TOCO, PESO BRUTO TOTAL 16000 KG, CARGA UTIL MAXIMA 11030 KG, DISTANCIA ENTRE EIXOS 5,41 M, POTENCIA 185 CV (INCLUI CABINE E CHASSI, NAO INCLUI CARROCERIA)	Equipamento	UN	0,0000642	551.675,65	35,41	
				MO sem LS =>	0,00	LS =>	0,00	MO com LS =>	0,00
				Valor do BDI =>	9,74			Valor com BDI =>	48,70

	Código	Banco	Descrição	Tipo	Und	Quant.	Valor Unit	Total	
Composição	7061	SINAPI	CAMINHÃO BASCULANTE 6 M3 TOCO, PESO BRUTO TOTAL 16.000 KG, CARGA ÚTIL MÁXIMA 11.130 KG, DISTÂNCIA ENTRE EIXOS 5,36 M, POTÊNCIA 185 CV, INCLUSIVE CAÇAMBA METÁLICA - MATERIAIS NA OPERAÇÃO. AF_06/2014	CHOR - CUSTOS HORÁRIOS DE MÁQUINAS E EQUIPAMENTOS	H	1,0000000	73,54	73,54	
Insumo	00004221	SINAPI	OLEO DIESEL COMBUSTIVEL COMUM	Material	L	13,6200000	5,40	73,54	
				MO sem LS =>	0,00	LS =>	0,00	MO com LS =>	0,00
				Valor do BDI =>	18,38			Valor com BDI =>	91,92

	Código	Banco	Descrição	Tipo	Und	Quant.	Valor Unit	Total
--	--------	-------	-----------	------	-----	--------	------------	-------

Victor Santos Mendonça
 Engenheiro Civil
 CREA 3275 TPAL

CÂMARA MUNICIPAL DE LUÍS EDUARDO MAGALHÃES
CNPJ: 04.214.440/0001-00

Composição	5826 SINAPI	CAMINHÃO TOCO, PBT 16.000 KG, CARGA ÚTIL MÁX. 10.685 KG, DIST. ENTRE EIXOS 4,8 M, POTÊNCIA 189 CV, INCLUSIVE CARROCERIA FIXA ABERTA DE MADEIRA P/ TRANSPORTE GERAL DE CARGA SECA, DIMEN. APROX. 2,5 X 7,00 X 0,50 M - CHI DIURNO. AF_06/2014	CHOR - CUSTOS HORÁRIOS DE MÁQUINAS E EQUIPAMENTOS	CHI	1,0000000	59,67	59,67
------------	-------------	--	---	-----	-----------	-------	-------

CÂMARA MUNICIPAL DE LUÍS EDUARDO MAGALHÃES
CNPJ: 04.214.440/0001-00



Composições Analíticas com Preço Unitário
REFORMA DOS PRÉDIOS DA CÂMARA MUNICIPAL DE LUÍS EDUARDO
MAGALHÃES/BA

BANCOS:	BDI:	ENCARGOS SOCIAIS
SINAPI - 04/2023 - Bahia ORSE - 03/2023 - Sergipe FDE - 01/2023 - São Paulo EMBASA - 01/2023 - Bahia	SBC - 05/2023 - Bahia SEINFRA - 027 - Ceará CAEMA - 12/2019 - Maranhão CAERN - 11/2022 - Rio Grande do Norte	25% Não Desonerado: Horista: 115,15% Mensalista: 71,22%

LEGENDA:
Composições Principais
Composições Auxiliares
Insumos

Composições Analíticas Com Preço Unitário

Composição Auxiliar	88282	SINAPI	MOTORISTA DE CAMINHÃO COM ENCARGOS COMPLEMENTARES	SEDI - SERVIÇOS DIVERSOS	H	1,0000000	32,15	32,15		
Composição Auxiliar	89264	SINAPI	CAMINHÃO TOCO, PBT 16.000 KG, CARGA ÚTIL MÁX. 10.685 KG, DIST. ENTRE EIXOS 4,8 M, POTÊNCIA 189 CV, INCLUSIVE CARROCERIA FIXA ABERTA DE MADEIRA P/ TRANSPORTE GERAL DE CARGA SECA, DIMEN. APROX. 2,5 X 7,00 X 0,50 M - DEPRECIÇÃO. AF_06/2014	CHOR - CUSTOS HORÁRIOS DE MÁQUINAS E EQUIPAMENTOS	H	1,0000000	20,13	20,13		
Composição Auxiliar	89265	SINAPI	CAMINHÃO TOCO, PBT 16.000 KG, CARGA ÚTIL MÁX. 10.685 KG, DIST. ENTRE EIXOS 4,8 M, POTÊNCIA 189 CV, INCLUSIVE CARROCERIA FIXA ABERTA DE MADEIRA P/ TRANSPORTE GERAL DE CARGA SECA, DIMEN. APROX. 2,5 X 7,00 X 0,50 M - JUROS. AF_06/2014	CHOR - CUSTOS HORÁRIOS DE MÁQUINAS E EQUIPAMENTOS	H	1,0000000	4,13	4,13		
Composição Auxiliar	89266	SINAPI	CAMINHÃO TOCO, PBT 16.000 KG, CARGA ÚTIL MÁX. 10.685 KG, DIST. ENTRE EIXOS 4,8 M, POTÊNCIA 189 CV, INCLUSIVE CARROCERIA FIXA ABERTA DE MADEIRA P/ TRANSPORTE GERAL DE CARGA SECA, DIMEN. APROX. 2,5 X 7,00 X 0,50 M - IMPOSTOS E SEGUROS. AF_06/2014	CHOR - CUSTOS HORÁRIOS DE MÁQUINAS E EQUIPAMENTOS	H	1,0000000	3,26	3,26		
				MO sem LS =>		11,62	LS =>	13,38	MO com LS =>	25,00
				Valor do BDI =>		14,91			Valor com BDI =>	74,58

	Código	Banco	Descrição	Tipo	Und	Quant.	Valor Unit	Total
Composição	5824	SINAPI	CAMINHÃO TOCO, PBT 16.000 KG, CARGA ÚTIL MÁX. 10.685 KG, DIST. ENTRE EIXOS 4,8 M, POTÊNCIA 189 CV, INCLUSIVE CARROCERIA FIXA ABERTA DE MADEIRA P/ TRANSPORTE GERAL DE CARGA SECA, DIMEN. APROX. 2,5 X 7,00 X 0,50 M - CHP DIURNO. AF_06/2014	CHOR - CUSTOS HORÁRIOS DE MÁQUINAS E EQUIPAMENTOS	CHP	1,0000000	201,78	201,78
Composição Auxiliar	53797	SINAPI	CAMINHÃO TOCO, PBT 16.000 KG, CARGA ÚTIL MÁX. 10.685 KG, DIST. ENTRE EIXOS 4,8 M, POTÊNCIA 189 CV, INCLUSIVE CARROCERIA FIXA ABERTA DE MADEIRA P/ TRANSPORTE GERAL DE CARGA SECA, DIMEN. APROX. 2,5 X 7,00 X 0,50 M - MATERIAIS NA OPERAÇÃO. AF_06/2014	CHOR - CUSTOS HORÁRIOS DE MÁQUINAS E EQUIPAMENTOS	H	1,0000000	105,13	105,13
Composição Auxiliar	5705	SINAPI	CAMINHÃO TOCO, PBT 16.000 KG, CARGA ÚTIL MÁX. 10.685 KG, DIST. ENTRE EIXOS 4,8 M, POTÊNCIA 189 CV, INCLUSIVE CARROCERIA FIXA ABERTA DE MADEIRA P/ TRANSPORTE GERAL DE CARGA SECA, DIMEN. APROX. 2,5 X 7,00 X 0,50 M - MANUTENÇÃO. AF_06/2014	CHOR - CUSTOS HORÁRIOS DE MÁQUINAS E EQUIPAMENTOS	H	1,0000000	36,98	36,98

Victor Santos Mendonça
 Engenheiro Civil
 CREA 3275 TPAL

CÂMARA MUNICIPAL DE LUÍS EDUARDO MAGALHÃES
CNPJ: 04.214.440/0001-00



Composições Analíticas com Preço Unitário
REFORMA DOS PRÉDIOS DA CÂMARA MUNICIPAL DE LUÍS EDUARDO
MAGALHÃES/BA

BANCOS:	BDI:	ENCARGOS SOCIAIS
SINAPI - 04/2023 - Bahia ORSE - 03/2023 - Sergipe FDE - 01/2023 - São Paulo EMBASA - 01/2023 - Bahia	SBC - 05/2023 - Bahia SEINFRA - 027 - Ceará CAEMA - 12/2019 - Maranhão CAERN - 11/2022 - Rio Grande do Norte	25% Não Desonerado: Horista: 115,15% Mensalista: 71,22%

LEGENDA:
Composições Principais
Composições Auxiliares
Insumos

Composições Analíticas Com Preço Unitário

Composição Auxiliar	88282	SINAPI	MOTORISTA DE CAMINHÃO COM ENCARGOS COMPLEMENTARES	SEDI - SERVIÇOS DIVERSOS	H	1,0000000	32,15	32,15		
Composição Auxiliar	89264	SINAPI	CAMINHÃO TOCO, PBT 16.000 KG, CARGA ÚTIL MÁX. 10.685 KG, DIST. ENTRE EIXOS 4,8 M, POTÊNCIA 189 CV, INCLUSIVE CARROCERIA FIXA ABERTA DE MADEIRA P/ TRANSPORTE GERAL DE CARGA SECA, DIMEN. APROX. 2,5 X 7,00 X 0,50 M - DEPRECIÇÃO. AF_06/2014	CHOR - CUSTOS HORÁRIOS DE MÁQUINAS E EQUIPAMENTOS	H	1,0000000	20,13	20,13		
Composição Auxiliar	89265	SINAPI	CAMINHÃO TOCO, PBT 16.000 KG, CARGA ÚTIL MÁX. 10.685 KG, DIST. ENTRE EIXOS 4,8 M, POTÊNCIA 189 CV, INCLUSIVE CARROCERIA FIXA ABERTA DE MADEIRA P/ TRANSPORTE GERAL DE CARGA SECA, DIMEN. APROX. 2,5 X 7,00 X 0,50 M - JUROS. AF_06/2014	CHOR - CUSTOS HORÁRIOS DE MÁQUINAS E EQUIPAMENTOS	H	1,0000000	4,13	4,13		
Composição Auxiliar	89266	SINAPI	CAMINHÃO TOCO, PBT 16.000 KG, CARGA ÚTIL MÁX. 10.685 KG, DIST. ENTRE EIXOS 4,8 M, POTÊNCIA 189 CV, INCLUSIVE CARROCERIA FIXA ABERTA DE MADEIRA P/ TRANSPORTE GERAL DE CARGA SECA, DIMEN. APROX. 2,5 X 7,00 X 0,50 M - IMPOSTOS E SEGUROS. AF_06/2014	CHOR - CUSTOS HORÁRIOS DE MÁQUINAS E EQUIPAMENTOS	H	1,0000000	3,26	3,26		
				MO sem LS =>		11,62	LS =>	13,38	MO com LS =>	25,00
				Valor do BDI =>		50,44			Valor com BDI =>	252,22

	Código	Banco	Descrição	Tipo	Und	Quant.	Valor Unit	Total		
Composição	89264	SINAPI	CAMINHÃO TOCO, PBT 16.000 KG, CARGA ÚTIL MÁX. 10.685 KG, DIST. ENTRE EIXOS 4,8 M, POTÊNCIA 189 CV, INCLUSIVE CARROCERIA FIXA ABERTA DE MADEIRA P/ TRANSPORTE GERAL DE CARGA SECA, DIMEN. APROX. 2,5 X 7,00 X 0,50 M - DEPRECIÇÃO. AF_06/2014	CHOR - CUSTOS HORÁRIOS DE MÁQUINAS E EQUIPAMENTOS	H	1,0000000	20,13	20,13		
Insumo	00037731	SINAPI	CARROCERIA FIXA ABERTA DE MADEIRA PARA TRANSPORTE GERAL DE CARGA SECA DIMENSOES APROXIMADAS 2,5 X 7,00 X 0,50 M (INCLUI MONTAGEM, NAO INCLUI CAMINHAO)	Material	UN	0,0000551	22.000,00	1,21		
Insumo	00037752	SINAPI	CAMINHAO TOCO, PESO BRUTO TOTAL 16000 KG, CARGA UTIL MAXIMA 11030 KG, DISTANCIA ENTRE EIXOS 5,41 M, POTENCIA 185 CV (INCLUI CABINE E CHASSI, NAO INCLUI CARROCERIA)	Equipamento	UN	0,0000343	551.675,65	18,92		
				MO sem LS =>		0,00	LS =>	0,00	MO com LS =>	0,00
				Valor do BDI =>		5,03			Valor com BDI =>	25,16

Victor Santos Mendonça
 Engenheiro Civil
 CREA 3275 TPAL

CÂMARA MUNICIPAL DE LUÍS EDUARDO MAGALHÃES
CNPJ: 04.214.440/0001-00



Composições Analíticas com Preço Unitário
REFORMA DOS PRÉDIOS DA CÂMARA MUNICIPAL DE LUÍS EDUARDO
MAGALHÃES/BA

BANCOS:	BDI:	ENCARGOS SOCIAIS
SINAPI - 04/2023 - Bahia ORSE - 03/2023 - Sergipe FDE - 01/2023 - São Paulo EMBASA - 01/2023 - Bahia	SBC - 05/2023 - Bahia SEINFRA - 027 - Ceará CAEMA - 12/2019 - Maranhão CAERN - 11/2022 - Rio Grande do Norte	25% Não Desonerado: Horista: 115,15% Mensalista: 71,22%

LEGENDA:
Composições Principais
Composições Auxiliares
Insumos

Composições Analíticas Com Preço Unitário

	Código	Banco	Descrição	Tipo	Und	Quant.	Valor Unit	Total		
Composição	89266	SINAPI	CAMINHÃO TOCO, PBT 16.000 KG, CARGA ÚTIL MÁX. 10.685 KG, DIST. ENTRE EIXOS 4,8 M, POTÊNCIA 189 CV, INCLUSIVE CARROCERIA FIXA ABERTA DE MADEIRA P/ TRANSPORTE GERAL DE CARGA SECA, DIMEN. APROX. 2,5 X 7,00 X 0,50 M - IMPOSTOS E SEGUROS. AF_06/2014	CHOR - CUSTOS HORÁRIOS DE MÁQUINAS E EQUIPAMENTOS	H	1,0000000	3,26	3,26		
Insumo	00037731	SINAPI	CARROCERIA FIXA ABERTA DE MADEIRA PARA TRANSPORTE GERAL DE CARGA SECA DIMENSOES APROXIMADAS 2,5 X 7,00 X 0,50 M (INCLUI MONTAGEM, NAO INCLUI CAMINHAO)	Material	UN	0,0000058	22.000,00	0,12		
Insumo	00037752	SINAPI	CAMINHAO TOCO, PESO BRUTO TOTAL 16000 KG, CARGA UTIL MAXIMA 11030 KG, DISTANCIA ENTRE EIXOS 5,41 M, POTENCIA 185 CV (INCLUI CABINE E CHASSI, NAO INCLUI CARROCERIA)	Equipamento	UN	0,0000057	551.675,65	3,14		
					MO sem LS =>	0,00	LS =>	0,00	MO com LS =>	0,00
					Valor do BDI =>	0,81			Valor com BDI =>	4,07

	Código	Banco	Descrição	Tipo	Und	Quant.	Valor Unit	Total		
Composição	89265	SINAPI	CAMINHÃO TOCO, PBT 16.000 KG, CARGA ÚTIL MÁX. 10.685 KG, DIST. ENTRE EIXOS 4,8 M, POTÊNCIA 189 CV, INCLUSIVE CARROCERIA FIXA ABERTA DE MADEIRA P/ TRANSPORTE GERAL DE CARGA SECA, DIMEN. APROX. 2,5 X 7,00 X 0,50 M - JUROS. AF_06/2014	CHOR - CUSTOS HORÁRIOS DE MÁQUINAS E EQUIPAMENTOS	H	1,0000000	4,13	4,13		
Insumo	00037731	SINAPI	CARROCERIA FIXA ABERTA DE MADEIRA PARA TRANSPORTE GERAL DE CARGA SECA DIMENSOES APROXIMADAS 2,5 X 7,00 X 0,50 M (INCLUI MONTAGEM, NAO INCLUI CAMINHAO)	Material	UN	0,0000073	22.000,00	0,16		
Insumo	00037752	SINAPI	CAMINHAO TOCO, PESO BRUTO TOTAL 16000 KG, CARGA UTIL MAXIMA 11030 KG, DISTANCIA ENTRE EIXOS 5,41 M, POTENCIA 185 CV (INCLUI CABINE E CHASSI, NAO INCLUI CARROCERIA)	Equipamento	UN	0,0000072	551.675,65	3,97		
					MO sem LS =>	0,00	LS =>	0,00	MO com LS =>	0,00
					Valor do BDI =>	1,03			Valor com BDI =>	5,16

	Código	Banco	Descrição	Tipo	Und	Quant.	Valor Unit	Total
--	--------	-------	-----------	------	-----	--------	------------	-------

Victor Santos Mendonça
 Engenheiro Civil
 CREA 3275 TPAL

CÂMARA MUNICIPAL DE LUÍS EDUARDO MAGALHÃES
CNPJ: 04.214.440/0001-00



Composições Analíticas com Preço Unitário
REFORMA DOS PRÉDIOS DA CÂMARA MUNICIPAL DE LUÍS EDUARDO
MAGALHÃES/BA

BANCOS:	BDI:	ENCARGOS SOCIAIS
SINAPI - 04/2023 - Bahia ORSE - 03/2023 - Sergipe FDE - 01/2023 - São Paulo EMBASA - 01/2023 - Bahia	SBC - 05/2023 - Bahia SEINFRA - 027 - Ceará CAEMA - 12/2019 - Maranhão CAERN - 11/2022 - Rio Grande do Norte	25% Não Desonerado: Horista: 115,15% Mensalista: 71,22%

LEGENDA:
Composições Principais
Composições Auxiliares
Insumos

Composições Analíticas Com Preço Unitário

Composição	5705	SINAPI	CAMINHÃO TOCO, PBT 16.000 KG, CARGA ÚTIL MÁX. 10.685 KG, DIST. ENTRE EIXOS 4,8 M, POTÊNCIA 189 CV, INCLUSIVE CARROCERIA FIXA ABERTA DE MADEIRA P/ TRANSPORTE GERAL DE CARGA SECA, DIMEN. APROX. 2,5 X 7,00 X 0,50 M - MANUTENÇÃO. AF_06/2014	CHOR - CUSTOS HORÁRIOS DE MÁQUINAS E EQUIPAMENTOS	H	1,0000000	36,98	36,98	
Insumo	00037731	SINAPI	CARROCERIA FIXA ABERTA DE MADEIRA PARA TRANSPORTE GERAL DE CARGA SECA DIMENSOES APROXIMADAS 2,5 X 7,00 X 0,50 M (INCLUI MONTAGEM, NAO INCLUI CAMINHAO)	Material	UN	0,0000690	22.000,00	1,51	
Insumo	00037752	SINAPI	CAMINHAO TOCO, PESO BRUTO TOTAL 16000 KG, CARGA UTIL MAXIMA 11030 KG, DISTANCIA ENTRE EIXOS 5,41 M, POTENCIA 185 CV (INCLUI CABINE E CHASSI, NAO INCLUI CARROCERIA)	Equipamento	UN	0,0000643	551.675,65	35,47	
				MO sem LS =>	0,00	LS =>	0,00	MO com LS =>	0,00
				Valor do BDI =>	9,24			Valor com BDI =>	46,22

Composição	Código	Banco	Descrição	Tipo	Und	Quant.	Valor Unit	Total	
Composição	53797	SINAPI	CAMINHÃO TOCO, PBT 16.000 KG, CARGA ÚTIL MÁX. 10.685 KG, DIST. ENTRE EIXOS 4,8 M, POTÊNCIA 189 CV, INCLUSIVE CARROCERIA FIXA ABERTA DE MADEIRA P/ TRANSPORTE GERAL DE CARGA SECA, DIMEN. APROX. 2,5 X 7,00 X 0,50 M - MATERIAIS NA OPERAÇÃO. AF_06/2014	CHOR - CUSTOS HORÁRIOS DE MÁQUINAS E EQUIPAMENTOS	H	1,0000000	105,13	105,13	
Insumo	00004221	SINAPI	OLEO DIESEL COMBUSTIVEL COMUM	Material	L	19,4700000	5,40	105,13	
				MO sem LS =>	0,00	LS =>	0,00	MO com LS =>	0,00
				Valor do BDI =>	26,28			Valor com BDI =>	131,41

Composição	Código	Banco	Descrição	Tipo	Und	Quant.	Valor Unit	Total
Composição	88262	SINAPI	CARPINTEIRO DE FORMAS COM ENCARGOS COMPLEMENTARES	SEDI - SERVIÇOS DIVERSOS	H	1,0000000	30,20	30,20
Composição Auxiliar	95330	SINAPI	CURSO DE CAPACITAÇÃO PARA CARPINTEIRO DE FÔRMAS (ENCARGOS COMPLEMENTARES) - HORISTA	SEDI - SERVIÇOS DIVERSOS	H	1,0000000	0,26	0,26
Insumo	00001213	SINAPI	CARPINTEIRO DE FORMAS (HORISTA)	Mão de Obra	H	1,0000000	21,79	21,79
Insumo	00037370	SINAPI	ALIMENTACAO - HORISTA (COLETADO CAIXA - ENCARGOS COMPLEMENTARES)	Outros	H	1,0000000	4,28	4,28

Victor Santos Mendonça
 Engenheiro Civil
 CREA 3275 TPAL

CÂMARA MUNICIPAL DE LUÍS EDUARDO MAGALHÃES
CNPJ: 04.214.440/0001-00



Composições Analíticas com Preço Unitário
REFORMA DOS PRÉDIOS DA CÂMARA MUNICIPAL DE LUÍS EDUARDO
MAGALHÃES/BA

BANCOS:	BDI:	ENCARGOS SOCIAIS
SINAPI - 04/2023 - Bahia ORSE - 03/2023 - Sergipe FDE - 01/2023 - São Paulo EMBASA - 01/2023 - Bahia	SBC - 05/2023 - Bahia SEINFRA - 027 - Ceará CAEMA - 12/2019 - Maranhão CAERN - 11/2022 - Rio Grande do Norte	25% Não Desonerado: Horista: 115,15% Mensalista: 71,22%

LEGENDA:
Composições Principais
Composições Auxiliares
Insumos

Composições Analíticas Com Preço Unitário

Insumo	00037371	SINAPI	TRANSPORTE - HORISTA (COLETADO CAIXA - ENCARGOS COMPLEMENTARES)	Serviços	H	1,0000000	0,83	0,83		
Insumo	00037372	SINAPI	EXAMES - HORISTA (COLETADO CAIXA - ENCARGOS COMPLEMENTARES)	Outros	H	1,0000000	1,14	1,14		
Insumo	00037373	SINAPI	SEGURO - HORISTA (COLETADO CAIXA - ENCARGOS COMPLEMENTARES)	Taxas	H	1,0000000	0,07	0,07		
Insumo	00043459	SINAPI	FERRAMENTAS - FAMILIA CARPINTEIRO DE FORMAS - HORISTA (ENCARGOS COMPLEMENTARES - COLETADO CAIXA)	Equipamento	H	1,0000000	0,49	0,49		
Insumo	00043483	SINAPI	EPI - FAMILIA CARPINTEIRO DE FORMAS - HORISTA (ENCARGOS COMPLEMENTARES - COLETADO CAIXA)	Equipamento	H	1,0000000	1,34	1,34		
				MO sem LS =>		10,25	LS =>	11,80	MO com LS =>	22,05
				Valor do BDI =>		7,55			Valor com BDI =>	37,75

	Código	Banco	Descrição	Tipo	Und	Quant.	Valor Unit	Total		
Composição	90466	SINAPI	CHUMBAMENTO LINEAR EM ALVENARIA PARA RAMAIS/DISTRIBUIÇÃO COM DIÂMETROS MENORES OU IGUAIS A 40 MM. AF_05/2015	INHI - INSTALAÇÕES HIDROS SANITÁRIAS	M	1,0000000	14,94	14,94		
Composição Auxiliar	88248	SINAPI	AUXILIAR DE ENCANADOR OU BOMBEIRO HIDRÁULICO COM ENCARGOS COMPLEMENTARES	SEDI - SERVIÇOS DIVERSOS	H	0,0550000	21,45	1,17		
Composição Auxiliar	88267	SINAPI	ENCANADOR OU BOMBEIRO HIDRÁULICO COM ENCARGOS COMPLEMENTARES	SEDI - SERVIÇOS DIVERSOS	H	0,3910000	29,85	11,67		
Composição Auxiliar	88629	SINAPI	ARGAMASSA TRAÇO 1:3 (EM VOLUME DE CIMENTO E AREIA MÉDIA ÚMIDA), PREPARO MANUAL. AF_08/2019	SEDI - SERVIÇOS DIVERSOS	m³	0,0030000	702,54	2,10		
				MO sem LS =>		4,54	LS =>	5,23	MO com LS =>	9,77
				Valor do BDI =>		3,73			Valor com BDI =>	18,67

	Código	Banco	Descrição	Tipo	Und	Quant.	Valor Unit	Total
Composição	94974	SINAPI	CONCRETO MAGRO PARA LASTRO, TRAÇO 1:4,5:4,5 (EM MASSA SECA DE CIMENTO/ AREIA MÉDIA/ BRITA 1) - PREPARO MANUAL. AF_05/2021	FUES - FUNDAÇÕES E ESTRUTURAS	m³	1,0000000	472,02	472,02
Composição Auxiliar	88316	SINAPI	SERVEnte COM ENCARGOS COMPLEMENTARES	SEDI - SERVIÇOS DIVERSOS	H	6,2858000	21,47	134,95
Insumo	00000370	SINAPI	AREIA MEDIA - POSTO JAZIDA/FORNECEDOR (RETIRADO NA JAZIDA, SEM TRANSPORTE)	Material	m³	0,8538000	110,00	93,91
Insumo	00001379	SINAPI	CIMENTO PORTLAND COMPOSTO CP II-32	Material	KG	218,9300000	0,83	181,71

Victor Santos Mendonça
 Engenheiro Civil
 CREA 3275 TPAL

CÂMARA MUNICIPAL DE LUÍS EDUARDO MAGALHÃES
CNPJ: 04.214.440/0001-00



Composições Analíticas com Preço Unitário
REFORMA DOS PRÉDIOS DA CÂMARA MUNICIPAL DE LUÍS EDUARDO
MAGALHÃES/BA

BANCOS:	BDI:	ENCARGOS SOCIAIS
SINAPI - 04/2023 - Bahia ORSE - 03/2023 - Sergipe FDE - 01/2023 - São Paulo EMBASA - 01/2023 - Bahia	SBC - 05/2023 - Bahia SEINFRA - 027 - Ceará CAEMA - 12/2019 - Maranhão CAERN - 11/2022 - Rio Grande do Norte	25% Não Desonerado: Horista: 115,15% Mensalista: 71,22%

LEGENDA:
Composições Principais
Composições Auxiliares
Insumos

Composições Analíticas Com Preço Unitário

Insumo	00004721	SINAPI	PEDRA BRITADA N. 1 (9,5 a 19 MM) POSTO PEDREIRA/FORNECEDOR, SEM FRETE	Material	m³	0,5971000	102,93	61,45
				MO sem LS =>		38,88	LS =>	44,78
				Valor do BDI =>		118,00	MO com LS =>	83,66
							Valor com BDI =>	590,02

	Código	Banco	Descrição	Tipo	Und	Quant.	Valor Unit	Total
Composição	92803	SINAPI	CORTE E DOBRA DE AÇO CA-50, DIÂMETRO DE 10,0 MM. AF_06/2022	FUES - FUNDAÇÕES E ESTRUTURAS	KG	1,0000000	10,65	10,65
Composição Auxiliar	88238	SINAPI	AJUDANTE DE ARMADOR COM ENCARGOS COMPLEMENTARES	SEDI - SERVIÇOS DIVERSOS	H	0,0014000	22,04	0,03
Composição Auxiliar	88245	SINAPI	ARMADOR COM ENCARGOS COMPLEMENTARES	SEDI - SERVIÇOS DIVERSOS	H	0,0088000	30,38	0,26
Insumo	00000034	SINAPI	ACO CA-50, 10,0 MM, VERGALHAO	Material	KG	1,1100000	9,34	10,36
				MO sem LS =>		0,09	LS =>	0,11
				Valor do BDI =>		2,66	MO com LS =>	0,20
							Valor com BDI =>	13,31

	Código	Banco	Descrição	Tipo	Und	Quant.	Valor Unit	Total
Composição	95308	SINAPI	CURSO DE CAPACITAÇÃO PARA AJUDANTE DE ARMADOR (ENCARGOS COMPLEMENTARES) - HORISTA	SEDI - SERVIÇOS DIVERSOS	H	1,0000000	0,16	0,16
Insumo	00006114	SINAPI	AJUDANTE DE ARMADOR (HORISTA)	Mão de Obra	H	0,0121100	13,55	0,16
				MO sem LS =>		0,07	LS =>	0,09
				Valor do BDI =>		0,04	MO com LS =>	0,16
							Valor com BDI =>	0,20

	Código	Banco	Descrição	Tipo	Und	Quant.	Valor Unit	Total
Composição	95309	SINAPI	CURSO DE CAPACITAÇÃO PARA AJUDANTE DE CARPINTEIRO (ENCARGOS COMPLEMENTARES) - HORISTA	SEDI - SERVIÇOS DIVERSOS	H	1,0000000	0,20	0,20
Insumo	00006117	SINAPI	CARPINTEIRO AUXILIAR (HORISTA)	Mão de Obra	H	0,0154900	13,55	0,20
				MO sem LS =>		0,09	LS =>	0,11
				Valor do BDI =>		0,05	MO com LS =>	0,20
							Valor com BDI =>	0,25

	Código	Banco	Descrição	Tipo	Und	Quant.	Valor Unit	Total
Composição	95312	SINAPI	CURSO DE CAPACITAÇÃO PARA AJUDANTE DE PEDREIRO (ENCARGOS COMPLEMENTARES) - HORISTA	SEDI - SERVIÇOS DIVERSOS	H	1,0000000	0,20	0,20

Victor Santos Mendonça
 Engenheiro Civil
 CREA 3275 TPAL

CÂMARA MUNICIPAL DE LUÍS EDUARDO MAGALHÃES
CNPJ: 04.214.440/0001-00

Insumo	00006127	SINAPI	AUXILIAR DE PEDREIRO (HORISTA)	Mão de Obra	H	0,0154900	13,55	0,20
--------	----------	--------	--------------------------------	-------------	---	-----------	-------	------

CÂMARA MUNICIPAL DE LUÍS EDUARDO MAGALHÃES
CNPJ: 04.214.440/0001-00



Composições Analíticas com Preço Unitário
REFORMA DOS PRÉDIOS DA CÂMARA MUNICIPAL DE LUÍS EDUARDO
MAGALHÃES/BA

BANCOS:	BDI:	ENCARGOS SOCIAIS
SINAPI - 04/2023 - Bahia ORSE - 03/2023 - Sergipe FDE - 01/2023 - São Paulo EMBASA - 01/2023 - Bahia	SBC - 05/2023 - Bahia SEINFRA - 027 - Ceará CAEMA - 12/2019 - Maranhão CAERN - 11/2022 - Rio Grande do Norte	25% Não Desonerado: Horista: 115,15% Mensalista: 71,22%

LEGENDA:
Composições Principais
Composições Auxiliares
Insumos

Composições Analíticas Com Preço Unitário

MO sem LS => 0,09 LS => 0,11 MO com LS => 0,20
Valor do BDI => 0,05 Valor com BDI => 0,25

	Código	Banco	Descrição	Tipo	Und	Quant.	Valor Unit	Total
Composição	95313	SINAPI	CURSO DE CAPACITAÇÃO PARA AJUDANTE ESPECIALIZADO (ENCARGOS COMPLEMENTARES) - HORISTA	SEDI - SERVIÇOS DIVERSOS	H	1,0000000	0,16	0,16
Insumo	0000242	SINAPI	AJUDANTE ESPECIALIZADO (HORISTA)	Mão de Obra	H	0,0121100	13,72	0,16
				MO sem LS =>		0,07	LS => 0,09	MO com LS => 0,16
				Valor do BDI =>		0,04	Valor com BDI =>	0,20

	Código	Banco	Descrição	Tipo	Und	Quant.	Valor Unit	Total
Composição	95314	SINAPI	CURSO DE CAPACITAÇÃO PARA ARMADOR (ENCARGOS COMPLEMENTARES) - HORISTA	SEDI - SERVIÇOS DIVERSOS	H	1,0000000	0,26	0,26
Insumo	0000378	SINAPI	ARMADOR (HORISTA)	Mão de Obra	H	0,0121100	21,79	0,26
				MO sem LS =>		0,12	LS => 0,14	MO com LS => 0,26
				Valor do BDI =>		0,06	Valor com BDI =>	0,32

	Código	Banco	Descrição	Tipo	Und	Quant.	Valor Unit	Total
Composição	95316	SINAPI	CURSO DE CAPACITAÇÃO PARA AUXILIAR DE ELETRICISTA (ENCARGOS COMPLEMENTARES) - HORISTA	SEDI - SERVIÇOS DIVERSOS	H	1,0000000	0,53	0,53
Insumo	0000247	SINAPI	AJUDANTE DE ELETRICISTA (HORISTA)	Mão de Obra	H	0,0391600	13,55	0,53
				MO sem LS =>		0,25	LS => 0,28	MO com LS => 0,53
				Valor do BDI =>		0,13	Valor com BDI =>	0,66

	Código	Banco	Descrição	Tipo	Und	Quant.	Valor Unit	Total
Composição	95317	SINAPI	CURSO DE CAPACITAÇÃO PARA AUXILIAR DE ENCANADOR OU BOMBEIRO HIDRÁULICO (ENCARGOS COMPLEMENTARES) - HORISTA	SEDI - SERVIÇOS DIVERSOS	H	1,0000000	0,25	0,25
Insumo	0000246	SINAPI	AUXILIAR DE ENCANADOR OU BOMBEIRO HIDRAULICO (HORISTA)	Mão de Obra	H	0,0188700	13,55	0,25
				MO sem LS =>		0,12	LS => 0,13	MO com LS => 0,25
				Valor do BDI =>		0,06	Valor com BDI =>	0,31

Victor Santos Mendonça
 Engenheiro Civil
 CREA 3275 TPAL

CÂMARA MUNICIPAL DE LUÍS EDUARDO MAGALHÃES
CNPJ: 04.214.440/0001-00

	Código	Banco	Descrição	Tipo	Und	Quant.	Valor Unit	Total
--	--------	-------	-----------	------	-----	--------	------------	-------

CÂMARA MUNICIPAL DE LUÍS EDUARDO MAGALHÃES
CNPJ: 04.214.440/0001-00



Composições Analíticas com Preço Unitário
REFORMA DOS PRÉDIOS DA CÂMARA MUNICIPAL DE LUÍS EDUARDO
MAGALHÃES/BA

BANCOS:	BDI:	ENCARGOS SOCIAIS
SINAPI - 04/2023 - Bahia ORSE - 03/2023 - Sergipe FDE - 01/2023 - São Paulo EMBASA - 01/2023 - Bahia	SBC - 05/2023 - Bahia SEINFRA - 027 - Ceará CAEMA - 12/2019 - Maranhão CAERN - 11/2022 - Rio Grande do Norte	25% Não Desonerado: Horista: 115,15% Mensalista: 71,22%

LEGENDA:
Composições Principais
Composições Auxiliares
Insumos

Composições Analíticas Com Preço Unitário

Composição	95320	SINAPI	CURSO DE CAPACITAÇÃO PARA AUXILIAR DE SERRALHEIRO (ENCARGOS COMPLEMENTARES) - HORISTA	SEDI - SERVIÇOS DIVERSOS	H	1,0000000	0,16	0,16	
Insumo	0000252	SINAPI	AJUDANTE DE SERRALHEIRO (HORISTA)	Mão de Obra	H	0,0121100	13,55	0,16	
				MO sem LS =>	0,07	LS =>	0,09	MO com LS =>	0,16
				Valor do BDI =>	0,04			Valor com BDI =>	0,20

	Código	Banco	Descrição	Tipo	Und	Quant.	Valor Unit	Total	
Composição	95324	SINAPI	CURSO DE CAPACITAÇÃO PARA AZULEJISTA OU LADRILHISTA (ENCARGOS COMPLEMENTARES) - HORISTA	SEDI - SERVIÇOS DIVERSOS	H	1,0000000	0,33	0,33	
Insumo	00004760	SINAPI	AZULEJISTA OU LADRILHEIRO (HORISTA)	Mão de Obra	H	0,0154900	21,79	0,33	
				MO sem LS =>	0,15	LS =>	0,18	MO com LS =>	0,33
				Valor do BDI =>	0,08			Valor com BDI =>	0,41

	Código	Banco	Descrição	Tipo	Und	Quant.	Valor Unit	Total	
Composição	95330	SINAPI	CURSO DE CAPACITAÇÃO PARA CARPINTEIRO DE FÔRMAS (ENCARGOS COMPLEMENTARES) - HORISTA	SEDI - SERVIÇOS DIVERSOS	H	1,0000000	0,26	0,26	
Insumo	00001213	SINAPI	CARPINTEIRO DE FORMAS (HORISTA)	Mão de Obra	H	0,0121100	21,79	0,26	
				MO sem LS =>	0,12	LS =>	0,14	MO com LS =>	0,26
				Valor do BDI =>	0,06			Valor com BDI =>	0,32

	Código	Banco	Descrição	Tipo	Und	Quant.	Valor Unit	Total	
Composição	95332	SINAPI	CURSO DE CAPACITAÇÃO PARA ELETRICISTA (ENCARGOS COMPLEMENTARES) - HORISTA	SEDI - SERVIÇOS DIVERSOS	H	1,0000000	0,85	0,85	
Insumo	00002436	SINAPI	ELETRICISTA (HORISTA)	Mão de Obra	H	0,0391600	21,79	0,85	
				MO sem LS =>	0,40	LS =>	0,45	MO com LS =>	0,85
				Valor do BDI =>	0,21			Valor com BDI =>	1,06

	Código	Banco	Descrição	Tipo	Und	Quant.	Valor Unit	Total
Composição	95335	SINAPI	CURSO DE CAPACITAÇÃO PARA ENCANADOR OU BOMBEIRO HIDRÁULICO (ENCARGOS COMPLEMENTARES) - HORISTA	SEDI - SERVIÇOS DIVERSOS	H	1,0000000	0,41	0,41
Insumo	00002696	SINAPI	ENCANADOR OU BOMBEIRO HIDRAULICO (HORISTA)	Mão de Obra	H	0,0188700	21,79	0,41

Victor Santos Mendonça
 Engenheiro Civil
 CREA 3275 TPAL

CÂMARA MUNICIPAL DE LUÍS EDUARDO MAGALHÃES
CNPJ: 04.214.440/0001-00

MO sem LS =>	0,19	LS =>	0,22	MO com LS =>	0,41
Valor do BDI =>	0,10			Valor com BDI =>	0,51

CÂMARA MUNICIPAL DE LUÍS EDUARDO MAGALHÃES
CNPJ: 04.214.440/0001-00



Composições Analíticas com Preço Unitário
REFORMA DOS PRÉDIOS DA CÂMARA MUNICIPAL DE LUÍS EDUARDO
MAGALHÃES/BA

BANCOS:	BDI:	ENCARGOS SOCIAIS
SINAPI - 04/2023 - Bahia ORSE - 03/2023 - Sergipe FDE - 01/2023 - São Paulo EMBASA - 01/2023 - Bahia	SBC - 05/2023 - Bahia SEINFRA - 027 - Ceará CAEMA - 12/2019 - Maranhão CAERN - 11/2022 - Rio Grande do Norte	25% Não Desonerado: Horista: 115,15% Mensalista: 71,22%

LEGENDA:
Composições Principais
Composições Auxiliares
Insumos

Composições Analíticas Com Preço Unitário

	Código	Banco	Descrição	Tipo	Und	Quant.	Valor Unit	Total
Composição	95422	SINAPI	CURSO DE CAPACITAÇÃO PARA ENCARREGADO GERAL DE OBRAS (ENCARGOS COMPLEMENTARES) - MENSALISTA	SEDI - SERVIÇOS DIVERSOS	MES	1,0000000	98,42	98,42
Insumo	00040818	SINAPI	ENCARREGADO GERAL DE OBRAS (MENSALISTA)	Mão de Obra	MES	0,0167500	5.876,27	98,42
				MO sem LS =>		45,74	LS =>	52,68
				Valor do BDI =>		24,60	Valor com BDI =>	123,02

	Código	Banco	Descrição	Tipo	Und	Quant.	Valor Unit	Total
Composição	95415	SINAPI	CURSO DE CAPACITAÇÃO PARA ENGENHEIRO CIVIL DE OBRA JÚNIOR (ENCARGOS COMPLEMENTARES) - MENSALISTA	SEDI - SERVIÇOS DIVERSOS	MES	1,0000000	220,96	220,96
Insumo	00040811	SINAPI	ENGENHEIRO CIVIL DE OBRA JUNIOR (MENSALISTA)	Mão de Obra	MES	0,0116600	18.950,97	220,96
				MO sem LS =>		102,70	LS =>	118,26
				Valor do BDI =>		55,24	Valor com BDI =>	276,20

	Código	Banco	Descrição	Tipo	Und	Quant.	Valor Unit	Total
Composição	95407	SINAPI	CURSO DE CAPACITAÇÃO PARA ENGENHEIRO ELETRICISTA (ENCARGOS COMPLEMENTARES) - HORISTA	SEDI - SERVIÇOS DIVERSOS	H	1,0000000	3,86	3,86
Insumo	00034783	SINAPI	ENGENHEIRO ELETRICISTA	Mão de Obra	H	0,0357800	107,94	3,86
				MO sem LS =>		1,79	LS =>	2,07
				Valor do BDI =>		0,96	Valor com BDI =>	4,82

	Código	Banco	Descrição	Tipo	Und	Quant.	Valor Unit	Total
Composição	95338	SINAPI	CURSO DE CAPACITAÇÃO PARA IMPERMEABILIZADOR (ENCARGOS COMPLEMENTARES) - HORISTA	SEDI - SERVIÇOS DIVERSOS	H	1,0000000	0,51	0,51
Insumo	00012873	SINAPI	IMPERMEABILIZADOR (HORISTA)	Mão de Obra	H	0,0222500	23,12	0,51
				MO sem LS =>		0,24	LS =>	0,27
				Valor do BDI =>		0,12	Valor com BDI =>	0,63

	Código	Banco	Descrição	Tipo	Und	Quant.	Valor Unit	Total
Composição	95423	SINAPI	CURSO DE CAPACITAÇÃO PARA MESTRE DE OBRAS (ENCARGOS COMPLEMENTARES) - MENSALISTA	SEDI - SERVIÇOS DIVERSOS	MES	1,0000000	137,05	137,05

Victor Santos Mendonça
 Engenheiro Civil
 CREA 3275 TPAL

CÂMARA MUNICIPAL DE LUÍS EDUARDO MAGALHÃES
CNPJ: 04.214.440/0001-00

Insumo	00040819	SINAPI	MESTRE DE OBRAS (MENSALISTA)	Mão de Obra	MES	0,0167500	8.182,39	137,05
--------	----------	--------	------------------------------	-------------	-----	-----------	----------	--------

CÂMARA MUNICIPAL DE LUÍS EDUARDO MAGALHÃES
CNPJ: 04.214.440/0001-00



Composições Analíticas com Preço Unitário
REFORMA DOS PRÉDIOS DA CÂMARA MUNICIPAL DE LUÍS EDUARDO
MAGALHÃES/BA

BANCOS:	BDI:	ENCARGOS SOCIAIS
SINAPI - 04/2023 - Bahia ORSE - 03/2023 - Sergipe FDE - 01/2023 - São Paulo EMBASA - 01/2023 - Bahia	SBC - 05/2023 - Bahia SEINFRA - 027 - Ceará CAEMA - 12/2019 - Maranhão CAERN - 11/2022 - Rio Grande do Norte	25% Não Desonerado: Horista: 115,15% Mensalista: 71,22%

LEGENDA:
Composições Principais
Composições Auxiliares
Insumos

Composições Analíticas Com Preço Unitário

MO sem LS => 63,70 LS => 73,35 MO com LS => 137,05
Valor do BDI => 34,26 Valor com BDI => 171,31

	Código	Banco	Descrição	Tipo	Und	Quant.	Valor Unit	Total
Composição	95344	SINAPI	CURSO DE CAPACITAÇÃO PARA MONTADOR DE ESTRUTURA METÁLICA (ENCARGOS COMPLEMENTARES) - HORISTA	SEDI - SERVIÇOS DIVERSOS	H	1,0000000	0,39	0,39
Insumo	00044497	SINAPI	MONTADOR DE ESTRUTURAS METALICAS HORISTA	Mão de Obra	H	0,0121100	32,44	0,39
				MO sem LS =>		0,18	LS => 0,21	MO com LS => 0,39
				Valor do BDI =>		0,09	Valor com BDI =>	0,48

	Código	Banco	Descrição	Tipo	Und	Quant.	Valor Unit	Total
Composição	95346	SINAPI	CURSO DE CAPACITAÇÃO PARA MOTORISTA DE BASCULANTE (ENCARGOS COMPLEMENTARES) - HORISTA	SEDI - SERVIÇOS DIVERSOS	H	1,0000000	0,12	0,12
Insumo	00020020	SINAPI	MOTORISTA DE CAMINHAO-BASCULANTE	Mão de Obra	H	0,0053400	23,45	0,12
				MO sem LS =>		0,06	LS => 0,06	MO com LS => 0,12
				Valor do BDI =>		0,03	Valor com BDI =>	0,15

	Código	Banco	Descrição	Tipo	Und	Quant.	Valor Unit	Total
Composição	95347	SINAPI	CURSO DE CAPACITAÇÃO PARA MOTORISTA DE CAMINHÃO (ENCARGOS COMPLEMENTARES) - HORISTA	SEDI - SERVIÇOS DIVERSOS	H	1,0000000	0,13	0,13
Insumo	00004093	SINAPI	MOTORISTA DE CAMINHAO	Mão de Obra	H	0,0053400	24,87	0,13
				MO sem LS =>		0,06	LS => 0,07	MO com LS => 0,13
				Valor do BDI =>		0,03	Valor com BDI =>	0,16

	Código	Banco	Descrição	Tipo	Und	Quant.	Valor Unit	Total
Composição	95389	SINAPI	CURSO DE CAPACITAÇÃO PARA OPERADOR DE BETONEIRA ESTACIONÁRIA/MISTURADOR (ENCARGOS COMPLEMENTARES) - HORISTA	SEDI - SERVIÇOS DIVERSOS	H	1,0000000	0,18	0,18
Insumo	00037666	SINAPI	OPERADOR DE BETONEIRA ESTACIONARIA / MISTURADOR	Mão de Obra	H	0,0087200	21,64	0,18
				MO sem LS =>		0,08	LS => 0,10	MO com LS => 0,18
				Valor do BDI =>		0,04	Valor com BDI =>	0,22

Victor Santos Mendonça
Victor Santos Mendonça
Engenheiro Civil
CREA 3275 TPAL

CÂMARA MUNICIPAL DE LUÍS EDUARDO MAGALHÃES
CNPJ: 04.214.440/0001-00

	Código	Banco	Descrição	Tipo	Und	Quant.	Valor Unit	Total
--	--------	-------	-----------	------	-----	--------	------------	-------

CÂMARA MUNICIPAL DE LUÍS EDUARDO MAGALHÃES
CNPJ: 04.214.440/0001-00



Composições Analíticas com Preço Unitário
REFORMA DOS PRÉDIOS DA CÂMARA MUNICIPAL DE LUÍS EDUARDO
MAGALHÃES/BA

BANCOS:	BDI:	ENCARGOS SOCIAIS
SINAPI - 04/2023 - Bahia ORSE - 03/2023 - Sergipe FDE - 01/2023 - São Paulo EMBASA - 01/2023 - Bahia	SBC - 05/2023 - Bahia SEINFRA - 027 - Ceará CAEMA - 12/2019 - Maranhão CAERN - 11/2022 - Rio Grande do Norte	25% Não Desonerado: Horista: 115,15% Mensalista: 71,22%

LEGENDA:
Composições Principais
Composições Auxiliares
Insumos

Composições Analíticas Com Preço Unitário

Composição	95357	SINAPI	CURSO DE CAPACITAÇÃO PARA OPERADOR DE ESCAVADEIRA (ENCARGOS COMPLEMENTARES) - HORISTA	SEDI - SERVIÇOS DIVERSOS	H	1,0000000	0,36	0,36
Insumo	00004234	SINAPI	OPERADOR DE ESCAVADEIRA	Mão de Obra	H	0,0121100	30,25	0,36
				MO sem LS =>		0,17	LS =>	0,19
				Valor do BDI =>		0,09	MO com LS =>	0,36
							Valor com BDI =>	0,45

	Código	Banco	Descrição	Tipo	Und	Quant.	Valor Unit	Total
Composição	95358	SINAPI	CURSO DE CAPACITAÇÃO PARA OPERADOR DE GUINCHO (ENCARGOS COMPLEMENTARES) - HORISTA	SEDI - SERVIÇOS DIVERSOS	H	1,0000000	0,42	0,42
Insumo	00004253	SINAPI	OPERADOR DE GUINCHO OU GUINCHEIRO	Mão de Obra	H	0,0171800	24,61	0,42
				MO sem LS =>		0,20	LS =>	0,22
				Valor do BDI =>		0,10	MO com LS =>	0,42
							Valor com BDI =>	0,52

	Código	Banco	Descrição	Tipo	Und	Quant.	Valor Unit	Total
Composição	95359	SINAPI	CURSO DE CAPACITAÇÃO PARA OPERADOR DE GUINDASTE (ENCARGOS COMPLEMENTARES) - HORISTA	SEDI - SERVIÇOS DIVERSOS	H	1,0000000	0,38	0,38
Insumo	00004254	SINAPI	OPERADOR DE GUINDASTE	Mão de Obra	H	0,0171800	22,16	0,38
				MO sem LS =>		0,18	LS =>	0,20
				Valor do BDI =>		0,09	MO com LS =>	0,38
							Valor com BDI =>	0,47

	Código	Banco	Descrição	Tipo	Und	Quant.	Valor Unit	Total
Composição	95360	SINAPI	CURSO DE CAPACITAÇÃO PARA OPERADOR DE MÁQUINAS E EQUIPAMENTOS (ENCARGOS COMPLEMENTARES) - HORISTA	SEDI - SERVIÇOS DIVERSOS	H	1,0000000	0,33	0,33
Insumo	00004230	SINAPI	OPERADOR DE MAQUINAS E TRATORES DIVERSOS (TERRAPLANAGEM)	Mão de Obra	H	0,0121100	27,75	0,33
				MO sem LS =>		0,15	LS =>	0,18
				Valor do BDI =>		0,08	MO com LS =>	0,33
							Valor com BDI =>	0,41

	Código	Banco	Descrição	Tipo	Und	Quant.	Valor Unit	Total
Composição	95371	SINAPI	CURSO DE CAPACITAÇÃO PARA PEDREIRO (ENCARGOS COMPLEMENTARES) - HORISTA	SEDI - SERVIÇOS DIVERSOS	H	1,0000000	0,48	0,48
Insumo	00004750	SINAPI	PEDREIRO (HORISTA)	Mão de Obra	H	0,0222500	21,79	0,48

Victor Santos Mendonça
 Engenheiro Civil
 CREA 3275 TPAL

CÂMARA MUNICIPAL DE LUÍS EDUARDO MAGALHÃES
CNPJ: 04.214.440/0001-00

MO sem LS =>	0,22	LS =>	0,26	MO com LS =>	0,48
Valor do BDI =>	0,12			Valor com BDI =>	0,60

CÂMARA MUNICIPAL DE LUÍS EDUARDO MAGALHÃES
CNPJ: 04.214.440/0001-00



Composições Analíticas com Preço Unitário
REFORMA DOS PRÉDIOS DA CÂMARA MUNICIPAL DE LUÍS EDUARDO
MAGALHÃES/BA

BANCOS:	BDI:	ENCARGOS SOCIAIS
SINAPI - 04/2023 - Bahia ORSE - 03/2023 - Sergipe FDE - 01/2023 - São Paulo EMBASA - 01/2023 - Bahia	SBC - 05/2023 - Bahia SEINFRA - 027 - Ceará CAEMA - 12/2019 - Maranhão CAERN - 11/2022 - Rio Grande do Norte	25% Não Desonerado: Horista: 115,15% Mensalista: 71,22%

LEGENDA:
Composições Principais
Composições Auxiliares
Insumos

Composições Analíticas Com Preço Unitário

	Código	Banco	Descrição	Tipo	Und	Quant.	Valor Unit	Total
Composição	95372	SINAPI	CURSO DE CAPACITAÇÃO PARA PINTOR (ENCARGOS COMPLEMENTARES) - HORISTA	SEDI - SERVIÇOS DIVERSOS	H	1,0000000	0,33	0,33
Insumo	00004783	SINAPI	PINTOR (HORISTA)	Mão de Obra	H	0,0154900	21,79	0,33
				MO sem LS =>		0,15	LS =>	0,18
				Valor do BDI =>		0,08	Valor com BDI =>	0,33
								0,41

	Código	Banco	Descrição	Tipo	Und	Quant.	Valor Unit	Total
Composição	95377	SINAPI	CURSO DE CAPACITAÇÃO PARA SERRALHEIRO (ENCARGOS COMPLEMENTARES) - HORISTA	SEDI - SERVIÇOS DIVERSOS	H	1,0000000	0,26	0,26
Insumo	00006110	SINAPI	SERRALHEIRO (HORISTA)	Mão de Obra	H	0,0121100	21,79	0,26
				MO sem LS =>		0,12	LS =>	0,14
				Valor do BDI =>		0,06	Valor com BDI =>	0,26
								0,32

	Código	Banco	Descrição	Tipo	Und	Quant.	Valor Unit	Total
Composição	95378	SINAPI	CURSO DE CAPACITAÇÃO PARA SERVENTE (ENCARGOS COMPLEMENTARES) - HORISTA	SEDI - SERVIÇOS DIVERSOS	H	1,0000000	0,28	0,28
Insumo	00006111	SINAPI	SERVENTE DE OBRAS	Mão de Obra	H	0,0222500	13,03	0,28
				MO sem LS =>		0,13	LS =>	0,15
				Valor do BDI =>		0,07	Valor com BDI =>	0,28
								0,35

	Código	Banco	Descrição	Tipo	Und	Quant.	Valor Unit	Total
Composição	95379	SINAPI	CURSO DE CAPACITAÇÃO PARA SOLDADOR (ENCARGOS COMPLEMENTARES) - HORISTA	SEDI - SERVIÇOS DIVERSOS	H	1,0000000	0,35	0,35
Insumo	00006160	SINAPI	SOLDADOR (HORISTA)	Mão de Obra	H	0,0121100	29,41	0,35
				MO sem LS =>		0,16	LS =>	0,19
				Valor do BDI =>		0,08	Valor com BDI =>	0,35
								0,43

	Código	Banco	Descrição	Tipo	Und	Quant.	Valor Unit	Total
Composição	95385	SINAPI	CURSO DE CAPACITAÇÃO PARA TELHADISTA (ENCARGOS COMPLEMENTARES) - HORISTA	SEDI - SERVIÇOS DIVERSOS	H	1,0000000	0,26	0,26

Victor Santos Mendonça
 Engenheiro Civil
 CREA 3275 TPAL

CÂMARA MUNICIPAL DE LUÍS EDUARDO MAGALHÃES
CNPJ: 04.214.440/0001-00

Insumo	00012869	SINAPI	TELHADOR (HORISTA)	Mão de Obra	H	0,0121100	21,51	0,26
--------	----------	--------	--------------------	-------------	---	-----------	-------	------

CÂMARA MUNICIPAL DE LUÍS EDUARDO MAGALHÃES
CNPJ: 04.214.440/0001-00



Composições Analíticas com Preço Unitário
REFORMA DOS PRÉDIOS DA CÂMARA MUNICIPAL DE LUÍS EDUARDO
MAGALHÃES/BA

BANCOS:	BDI:	ENCARGOS SOCIAIS
SINAPI - 04/2023 - Bahia ORSE - 03/2023 - Sergipe FDE - 01/2023 - São Paulo EMBASA - 01/2023 - Bahia	SBC - 05/2023 - Bahia SEINFRA - 027 - Ceará CAEMA - 12/2019 - Maranhão CAERN - 11/2022 - Rio Grande do Norte	25% Não Desonerado: Horista: 115,15% Mensalista: 71,22%

LEGENDA:
Composições Principais
Composições Auxiliares
Insumos

Composições Analíticas Com Preço Unitário

MO sem LS => 0,12 LS => 0,14 MO com LS => 0,26
Valor do BDI => 0,06 Valor com BDI => 0,32

	Código	Banco	Descrição	Tipo	Und	Quant.	Valor Unit	Total
Composição	100315	SINAPI	CURSO DE CAPACITAÇÃO PARA TÉCNICO EM SEGURANÇA DO TRABALHO (ENCARGOS COMPLEMENTARES) - MENSALISTA	SEDI - SERVIÇOS DIVERSOS	MES	1,0000000	100,25	100,25
Insumo	00040944	SINAPI	TECNICO EM SEGURANCA DO TRABALHO (MENSALISTA)	Mão de Obra	MES	0,0142000	7.060,20	100,25

MO sem LS => 46,60 LS => 53,65 MO com LS => 100,25
Valor do BDI => 25,06 Valor com BDI => 125,31

	Código	Banco	Descrição	Tipo	Und	Quant.	Valor Unit	Total
Composição	3310	ORSE	Chapisco em parede com argamassa traço t1 - 1:3 (cimento / areia) - Revisado 08/2015	Conversão InfoWOrca	m²	1,0000000	6,98	6,98
Composição Auxiliar	10549	ORSE	Encargos Complementares - Servente	Provisórios	h	0,1000000	3,67	0,36
Composição Auxiliar	10550	ORSE	Encargos Complementares - Pedreiro	Provisórios	h	0,1000000	3,53	0,35
Composição Auxiliar	1903	ORSE	Argamassa cimento e areia traço t-1 (1:3) - 1 saco cimento 50kg / 3 padiolas areia dim. 0.35 x 0.45 x 0.23 m - Confecção mecânica e transporte	Argamassas	m³	0,0050000	560,92	2,80
Insumo	00004750	SINAPI	PEDREIRO (HORISTA)	Mão de Obra	H	0,1000000	21,79	2,17
Insumo	00006111	SINAPI	SERVENTE DE OBRAS	Mão de Obra	H	0,1000000	13,03	1,30

MO sem LS => 1,73 LS => 2,00 MO com LS => 3,73
Valor do BDI => 1,74 Valor com BDI => 8,72

	Código	Banco	Descrição	Tipo	Und	Quant.	Valor Unit	Total
Composição	124	ORSE	Concreto simples fabricado na obra, fck=13,5 mpa (b1/b2), sem lançamento e adensamento	Concreto Simples	m³	1,0000000	503,31	503,31
Composição Auxiliar	10549	ORSE	Encargos Complementares - Servente	Provisórios	h	6,0000000	3,67	22,02
Insumo	00000367	SINAPI	AREIA GROSSA - POSTO JAZIDA/FORNECEDOR (RETIRADO NA JAZIDA, SEM TRANSPORTE)	Material	m³	0,9430000	111,43	105,07
Insumo	00001379	SINAPI	CIMENTO PORTLAND COMPOSTO CP II-32	Material	KG	255,0000000	0,83	211,65

Victor Santos Mendonça
 Engenheiro Civil
 CREA 3275 TPAL

CÂMARA MUNICIPAL DE LUÍS EDUARDO MAGALHÃES
CNPJ: 04.214.440/0001-00



Composições Analíticas com Preço Unitário
REFORMA DOS PRÉDIOS DA CÂMARA MUNICIPAL DE LUÍS EDUARDO
MAGALHÃES/BA

BANCOS:	BDI:	ENCARGOS SOCIAIS
SINAPI - 04/2023 - Bahia ORSE - 03/2023 - Sergipe FDE - 01/2023 - São Paulo EMBASA - 01/2023 - Bahia	SBC - 05/2023 - Bahia SEINFRA - 027 - Ceará CAEMA - 12/2019 - Maranhão CAERN - 11/2022 - Rio Grande do Norte	25% Não Desonerado: Horista: 115,15% Mensalista: 71,22%

LEGENDA:
Composições Principais
Composições Auxiliares
Insumos

Composições Analíticas Com Preço Unitário

Insumo	00004718	SINAPI	PEDRA BRITADA N. 2 (19 A 38 MM) POSTO PEDREIRA/FORNECEDOR, SEM FRETE	Material	m³	0,6270000	103,48	64,88
Insumo	00004721	SINAPI	PEDRA BRITADA N. 1 (9,5 a 19 MM) POSTO PEDREIRA/FORNECEDOR, SEM FRETE	Material	m³	0,2090000	102,93	21,51
Insumo	00006111	SINAPI	SERVENTE DE OBRAS	Mão de Obra	H	6,0000000	13,03	78,18
				MO sem LS =>		36,34	LS =>	41,84
				Valor do BDI =>		125,82	Valor com BDI =>	78,18
								629,13

	Código	Banco	Descrição	Tipo	Und	Quant.	Valor Unit	Total
Composição	127	ORSE	Concreto simples usinado fck=21mpa, bombeado, lançado e adensado em superestrutura	Concreto Simples	m³	1,0000000	612,25	612,25
Composição Auxiliar	128	ORSE	Lançamento de concreto usinado, bombeado, em peças armadas da superestrutura, inclusive colocação, adensamento e acabamento	Concreto Simples	m³	1,0000000	49,82	49,82
Insumo	00034492	SINAPI	CONCRETO USINADO BOMBEAVEL, CLASSE DE RESISTENCIA C20, COM BRITA 0 E 1, SLUMP = 100 +/- 20 MM, EXCLUI SERVICO DE BOMBEAMENTO (NBR 8953)	Material	m³	1,0000000	510,00	510,00
Insumo	00044535	SINAPI	SERVICO DE BOMBEAMENTO DE CONCRETO COM CONSUMO MINIMO DE 40 M3	Serviços	m³	1,0000000	52,43	52,43
				MO sem LS =>		18,92	LS =>	21,78
				Valor do BDI =>		153,06	Valor com BDI =>	40,70
								765,31

	Código	Banco	Descrição	Tipo	Und	Quant.	Valor Unit	Total
Composição	3346	ORSE	Concreto simples usinado fck=30mpa, bombeado, lançado e adensado em superestrutura	Conversão InfoWOrca	m³	1,0000000	644,10	644,10
Composição Auxiliar	128	ORSE	Lançamento de concreto usinado, bombeado, em peças armadas da superestrutura, inclusive colocação, adensamento e acabamento	Concreto Simples	m³	1,0000000	49,82	49,82
Insumo	00034494	SINAPI	CONCRETO USINADO BOMBEAVEL, CLASSE DE RESISTENCIA C30, COM BRITA 0 E 1, SLUMP = 100 +/- 20 MM, EXCLUI SERVICO DE BOMBEAMENTO (NBR 8953)	Material	m³	1,0000000	541,85	541,85
Insumo	00044535	SINAPI	SERVICO DE BOMBEAMENTO DE CONCRETO COM CONSUMO MINIMO DE 40 M3	Serviços	m³	1,0000000	52,43	52,43
				MO sem LS =>		18,92	LS =>	21,78
				Valor do BDI =>		161,02	Valor com BDI =>	40,70
								805,12

Victor Santos Mendonça
 Engenheiro Civil
 CREA 3275 TPAL

CÂMARA MUNICIPAL DE LUÍS EDUARDO MAGALHÃES
CNPJ: 04.214.440/0001-00



Composições Analíticas com Preço Unitário
REFORMA DOS PRÉDIOS DA CÂMARA MUNICIPAL DE LUÍS EDUARDO
MAGALHÃES/BA

BANCOS:	BDI:	ENCARGOS SOCIAIS
SINAPI - 04/2023 - Bahia ORSE - 03/2023 - Sergipe FDE - 01/2023 - São Paulo EMBASA - 01/2023 - Bahia	SBC - 05/2023 - Bahia SEINFRA - 027 - Ceará CAEMA - 12/2019 - Maranhão CAERN - 11/2022 - Rio Grande do Norte	25% Não Desonerado: Horista: 115,15% Mensalista: 71,22%

LEGENDA:
Composições Principais
Composições Auxiliares
Insumos

Composições Analíticas Com Preço Unitário

	Código	Banco	Descrição	Tipo	Und	Quant.	Valor Unit	Total		
Composição	88264	SINAPI	ELETRICISTA COM ENCARGOS COMPLEMENTARES	SEDI - SERVIÇOS DIVERSOS	H	1,0000000	30,96	30,96		
Composição Auxiliar	95332	SINAPI	CURSO DE CAPACITAÇÃO PARA ELETRICISTA (ENCARGOS COMPLEMENTARES) - HORISTA	SEDI - SERVIÇOS DIVERSOS	H	1,0000000	0,85	0,85		
Insumo	00002436	SINAPI	ELETRICISTA (HORISTA)	Mão de Obra	H	1,0000000	21,79	21,79		
Insumo	00037370	SINAPI	ALIMENTACAO - HORISTA (COLETADO CAIXA - ENCARGOS COMPLEMENTARES)	Outros	H	1,0000000	4,28	4,28		
Insumo	00037371	SINAPI	TRANSPORTE - HORISTA (COLETADO CAIXA - ENCARGOS COMPLEMENTARES)	Serviços	H	1,0000000	0,83	0,83		
Insumo	00037372	SINAPI	EXAMES - HORISTA (COLETADO CAIXA - ENCARGOS COMPLEMENTARES)	Outros	H	1,0000000	1,14	1,14		
Insumo	00037373	SINAPI	SEGURO - HORISTA (COLETADO CAIXA - ENCARGOS COMPLEMENTARES)	Taxas	H	1,0000000	0,07	0,07		
Insumo	00043460	SINAPI	FERRAMENTAS - FAMILIA ELETRICISTA - HORISTA (ENCARGOS COMPLEMENTARES - COLETADO CAIXA)	Equipamento	H	1,0000000	0,86	0,86		
Insumo	00043484	SINAPI	EPI - FAMILIA ELETRICISTA - HORISTA (ENCARGOS COMPLEMENTARES - COLETADO CAIXA)	Equipamento	H	1,0000000	1,14	1,14		
				MO sem LS =>		10,52	LS =>	12,12	MO com LS =>	22,64
				Valor do BDI =>		7,74			Valor com BDI =>	38,70

	Código	Banco	Descrição	Tipo	Und	Quant.	Valor Unit	Total		
Composição	91845	SINAPI	ELETRODUTO FLEXÍVEL CORRUGADO REFORÇADO, PVC, DN 25 MM (3/4"), PARA CIRCUITOS TERMINAIS, INSTALADO EM LAJE - FORNECIMENTO E INSTALAÇÃO. AF_12/2015	INEL - INSTALAÇÃO ELÉTRICA/ELETRIFICAÇÃO E ILUMINAÇÃO EXTERNA	M	1,0000000	7,90	7,90		
Composição Auxiliar	88247	SINAPI	AUXILIAR DE ELETRICISTA COM ENCARGOS COMPLEMENTARES	SEDI - SERVIÇOS DIVERSOS	H	0,0710000	22,40	1,59		
Composição Auxiliar	88264	SINAPI	ELETRICISTA COM ENCARGOS COMPLEMENTARES	SEDI - SERVIÇOS DIVERSOS	H	0,0710000	30,96	2,19		
Insumo	00039244	SINAPI	ELETRODUTO PVC FLEXIVEL CORRUGADO, REFORCADO, COR LARANJA, DE 25 MM, PARA LAJES E PISOS	Material	M	1,1000000	3,71	4,08		
Insumo	00043132	SINAPI	ARAME RECOZIDO 16 BWG, D = 1,65 MM (0,016 KG/M) OU 18 BWG, D = 1,25 MM (0,01 KG/M)	Material	KG	0,0018000	25,33	0,04		
				MO sem LS =>		1,20	LS =>	1,39	MO com LS =>	2,59
				Valor do BDI =>		1,97			Valor com BDI =>	9,87

Victor Santos Mendonça
 Engenheiro Civil
 CREA 3275 TPAL

CÂMARA MUNICIPAL DE LUÍS EDUARDO MAGALHÃES
CNPJ: 04.214.440/0001-00



Composições Analíticas com Preço Unitário
REFORMA DOS PRÉDIOS DA CÂMARA MUNICIPAL DE LUÍS EDUARDO
MAGALHÃES/BA

BANCOS:	BDI:	ENCARGOS SOCIAIS
SINAPI - 04/2023 - Bahia ORSE - 03/2023 - Sergipe FDE - 01/2023 - São Paulo EMBASA - 01/2023 - Bahia	SBC - 05/2023 - Bahia SEINFRA - 027 - Ceará CAEMA - 12/2019 - Maranhão CAERN - 11/2022 - Rio Grande do Norte	25% Não Desonerado: Horista: 115,15% Mensalista: 71,22%

LEGENDA:
Composições Principais
Composições Auxiliares
Insumos

Composições Analíticas Com Preço Unitário

	Código	Banco	Descrição	Tipo	Und	Quant.	Valor Unit	Total		
Composição	91855	SINAPI	ELETRODUTO FLEXÍVEL CORRUGADO REFORÇADO, PVC, DN 25 MM (3/4"), PARA CIRCUITOS TERMINAIS, INSTALADO EM PAREDE - FORNECIMENTO E INSTALAÇÃO. AF_12/2015	INEL - INSTALAÇÃO ELÉTRICA/ELETRIFICAÇÃO E ILUMINAÇÃO EXTERNA	M	1,0000000	10,91	10,91		
Composição Auxiliar	88247	SINAPI	AUXILIAR DE ELETRICISTA COM ENCARGOS COMPLEMENTARES	SEDI - SERVIÇOS DIVERSOS	H	0,1340000	22,40	3,00		
Composição Auxiliar	88264	SINAPI	ELETRICISTA COM ENCARGOS COMPLEMENTARES	SEDI - SERVIÇOS DIVERSOS	H	0,1340000	30,96	4,14		
Insumo	00039244	SINAPI	ELETRODUTO PVC FLEXIVEL CORRUGADO, REFORCADO, COR LARANJA, DE 25 MM, PARA LAJES E PISOS	Material	M	1,0170000	3,71	3,77		
				MO sem LS =>		2,28	LS =>	2,63	MO com LS =>	4,91
				Valor do BDI =>		2,72			Valor com BDI =>	13,63

	Código	Banco	Descrição	Tipo	Und	Quant.	Valor Unit	Total		
Composição	88267	SINAPI	ENCANADOR OU BOMBEIRO HIDRÁULICO COM ENCARGOS COMPLEMENTARES	SEDI - SERVIÇOS DIVERSOS	H	1,0000000	29,85	29,85		
Composição Auxiliar	95335	SINAPI	CURSO DE CAPACITAÇÃO PARA ENCANADOR OU BOMBEIRO HIDRÁULICO (ENCARGOS COMPLEMENTARES) - HORISTA	SEDI - SERVIÇOS DIVERSOS	H	1,0000000	0,41	0,41		
Insumo	00002696	SINAPI	ENCANADOR OU BOMBEIRO HIDRAULICO (HORISTA)	Mão de Obra	H	1,0000000	21,79	21,79		
Insumo	00037370	SINAPI	ALIMENTACAO - HORISTA (COLETADO CAIXA - ENCARGOS COMPLEMENTARES)	Outros	H	1,0000000	4,28	4,28		
Insumo	00037371	SINAPI	TRANSPORTE - HORISTA (COLETADO CAIXA - ENCARGOS COMPLEMENTARES)	Serviços	H	1,0000000	0,83	0,83		
Insumo	00037372	SINAPI	EXAMES - HORISTA (COLETADO CAIXA - ENCARGOS COMPLEMENTARES)	Outros	H	1,0000000	1,14	1,14		
Insumo	00037373	SINAPI	SEGURO - HORISTA (COLETADO CAIXA - ENCARGOS COMPLEMENTARES)	Taxas	H	1,0000000	0,07	0,07		
Insumo	00043461	SINAPI	FERRAMENTAS - FAMILIA ENCANADOR - HORISTA (ENCARGOS COMPLEMENTARES - COLETADO CAIXA)	Equipamento	H	1,0000000	0,32	0,32		
Insumo	00043485	SINAPI	EPI - FAMILIA ENCANADOR - HORISTA (ENCARGOS COMPLEMENTARES - COLETADO CAIXA)	Equipamento	H	1,0000000	1,01	1,01		
				MO sem LS =>		10,32	LS =>	11,88	MO com LS =>	22,20
				Valor do BDI =>		7,46			Valor com BDI =>	37,31

	Código	Banco	Descrição	Tipo	Und	Quant.	Valor Unit	Total
--	--------	-------	-----------	------	-----	--------	------------	-------

Victor Santos Mendonça
 Engenheiro Civil
 CREA 3275 TPAL

CÂMARA MUNICIPAL DE LUÍS EDUARDO MAGALHÃES
CNPJ: 04.214.440/0001-00



Composições Analíticas com Preço Unitário
REFORMA DOS PRÉDIOS DA CÂMARA MUNICIPAL DE LUÍS EDUARDO
MAGALHÃES/BA

BANCOS:	BDI:	ENCARGOS SOCIAIS
SINAPI - 04/2023 - Bahia ORSE - 03/2023 - Sergipe FDE - 01/2023 - São Paulo EMBASA - 01/2023 - Bahia	SBC - 05/2023 - Bahia SEINFRA - 027 - Ceará CAEMA - 12/2019 - Maranhão CAERN - 11/2022 - Rio Grande do Norte	25% Não Desonerado: Horista: 115,15% Mensalista: 71,22%

LEGENDA:
Composições Principais
Composições Auxiliares
Insumos

Composições Analíticas Com Preço Unitário

Composição	5632	SINAPI	ESCAVADEIRA HIDRÁULICA SOBRE ESTEIRAS, CAÇAMBA 0,80 M3, PESO OPERACIONAL 17 T, POTENCIA BRUTA 111 HP - CHI DIURNO. AF_06/2014	CHOR - CUSTOS HORÁRIOS DE MÁQUINAS E EQUIPAMENTOS	CHI	1,0000000	93,32	93,32		
Composição Auxiliar	5627	SINAPI	ESCAVADEIRA HIDRÁULICA SOBRE ESTEIRAS, CAÇAMBA 0,80 M3, PESO OPERACIONAL 17 T, POTENCIA BRUTA 111 HP - DEPRECIAÇÃO. AF_06/2014	CHOR - CUSTOS HORÁRIOS DE MÁQUINAS E EQUIPAMENTOS	H	1,0000000	48,92	48,92		
Composição Auxiliar	5628	SINAPI	ESCAVADEIRA HIDRÁULICA SOBRE ESTEIRAS, CAÇAMBA 0,80 M3, PESO OPERACIONAL 17 T, POTENCIA BRUTA 111 HP - JUROS. AF_06/2014	CHOR - CUSTOS HORÁRIOS DE MÁQUINAS E EQUIPAMENTOS	H	1,0000000	6,64	6,64		
Composição Auxiliar	88294	SINAPI	OPERADOR DE ESCAVADEIRA COM ENCARGOS COMPLEMENTARES	SEDI - SERVIÇOS DIVERSOS	H	1,0000000	37,76	37,76		
				MO sem LS =>		14,23	LS =>	16,38	MO com LS =>	30,61
				Valor do BDI =>		23,33			Valor com BDI =>	116,65

	Código	Banco	Descrição	Tipo	Und	Quant.	Valor Unit	Total		
Composição	5631	SINAPI	ESCAVADEIRA HIDRÁULICA SOBRE ESTEIRAS, CAÇAMBA 0,80 M3, PESO OPERACIONAL 17 T, POTENCIA BRUTA 111 HP - CHP DIURNO. AF_06/2014	CHOR - CUSTOS HORÁRIOS DE MÁQUINAS E EQUIPAMENTOS	CHP	1,0000000	212,63	212,63		
Composição Auxiliar	5627	SINAPI	ESCAVADEIRA HIDRÁULICA SOBRE ESTEIRAS, CAÇAMBA 0,80 M3, PESO OPERACIONAL 17 T, POTENCIA BRUTA 111 HP - DEPRECIAÇÃO. AF_06/2014	CHOR - CUSTOS HORÁRIOS DE MÁQUINAS E EQUIPAMENTOS	H	1,0000000	48,92	48,92		
Composição Auxiliar	5628	SINAPI	ESCAVADEIRA HIDRÁULICA SOBRE ESTEIRAS, CAÇAMBA 0,80 M3, PESO OPERACIONAL 17 T, POTENCIA BRUTA 111 HP - JUROS. AF_06/2014	CHOR - CUSTOS HORÁRIOS DE MÁQUINAS E EQUIPAMENTOS	H	1,0000000	6,64	6,64		
Composição Auxiliar	5629	SINAPI	ESCAVADEIRA HIDRÁULICA SOBRE ESTEIRAS, CAÇAMBA 0,80 M3, PESO OPERACIONAL 17 T, POTENCIA BRUTA 111 HP - MANUTENÇÃO. AF_06/2014	CHOR - CUSTOS HORÁRIOS DE MÁQUINAS E EQUIPAMENTOS	H	1,0000000	61,16	61,16		
Composição Auxiliar	5630	SINAPI	ESCAVADEIRA HIDRÁULICA SOBRE ESTEIRAS, CAÇAMBA 0,80 M3, PESO OPERACIONAL 17 T, POTENCIA BRUTA 111 HP - MATERIAIS NA OPERAÇÃO. AF_06/2014	CHOR - CUSTOS HORÁRIOS DE MÁQUINAS E EQUIPAMENTOS	H	1,0000000	58,15	58,15		
Composição Auxiliar	88294	SINAPI	OPERADOR DE ESCAVADEIRA COM ENCARGOS COMPLEMENTARES	SEDI - SERVIÇOS DIVERSOS	H	1,0000000	37,76	37,76		
				MO sem LS =>		14,23	LS =>	16,38	MO com LS =>	30,61
				Valor do BDI =>		53,15			Valor com BDI =>	265,78

	Código	Banco	Descrição	Tipo	Und	Quant.	Valor Unit	Total
--	--------	-------	-----------	------	-----	--------	------------	-------

Victor Santos Mendonça
 Engenheiro Civil
 CREA 3275 TPAL

CÂMARA MUNICIPAL DE LUÍS EDUARDO MAGALHÃES
CNPJ: 04.214.440/0001-00



Composições Analíticas com Preço Unitário
REFORMA DOS PRÉDIOS DA CÂMARA MUNICIPAL DE LUÍS EDUARDO
MAGALHÃES/BA

BANCOS:	BDI:	ENCARGOS SOCIAIS
SINAPI - 04/2023 - Bahia ORSE - 03/2023 - Sergipe FDE - 01/2023 - São Paulo EMBASA - 01/2023 - Bahia	SBC - 05/2023 - Bahia SEINFRA - 027 - Ceará CAEMA - 12/2019 - Maranhão CAERN - 11/2022 - Rio Grande do Norte	25% Não Desonerado: Horista: 115,15% Mensalista: 71,22%

LEGENDA:
Composições Principais
Composições Auxiliares
Insumos

Composições Analíticas Com Preço Unitário

Composição	5627	SINAPI	ESCAVADEIRA HIDRÁULICA SOBRE ESTEIRAS, CAÇAMBA 0,80 M3, PESO OPERACIONAL 17 T, POTENCIA BRUTA 111 HP - DEPRECIAÇÃO. AF_06/2014	CHOR - CUSTOS HORÁRIOS DE MÁQUINAS E EQUIPAMENTOS	H	1,0000000	48,92	48,92	
Insumo	00010685	SINAPI	ESCAVADEIRA HIDRAULICA SOBRE ESTEIRAS, CACAMBA 0,80M3, PESO OPERACIONAL 17T, POTENCIA BRUTA 111HP	Equipamento	UN	0,0000560	873.745,65	48,92	
				MO sem LS =>	0,00	LS =>	0,00	MO com LS =>	0,00
				Valor do BDI =>	12,23			Valor com BDI =>	61,15

	Código	Banco	Descrição	Tipo	Und	Quant.	Valor Unit	Total	
Composição	5628	SINAPI	ESCAVADEIRA HIDRÁULICA SOBRE ESTEIRAS, CAÇAMBA 0,80 M3, PESO OPERACIONAL 17 T, POTENCIA BRUTA 111 HP - JUROS. AF_06/2014	CHOR - CUSTOS HORÁRIOS DE MÁQUINAS E EQUIPAMENTOS	H	1,0000000	6,64	6,64	
Insumo	00010685	SINAPI	ESCAVADEIRA HIDRAULICA SOBRE ESTEIRAS, CACAMBA 0,80M3, PESO OPERACIONAL 17T, POTENCIA BRUTA 111HP	Equipamento	UN	0,0000076	873.745,65	6,64	
				MO sem LS =>	0,00	LS =>	0,00	MO com LS =>	0,00
				Valor do BDI =>	1,66			Valor com BDI =>	8,30

	Código	Banco	Descrição	Tipo	Und	Quant.	Valor Unit	Total	
Composição	5629	SINAPI	ESCAVADEIRA HIDRÁULICA SOBRE ESTEIRAS, CAÇAMBA 0,80 M3, PESO OPERACIONAL 17 T, POTENCIA BRUTA 111 HP - MANUTENÇÃO. AF_06/2014	CHOR - CUSTOS HORÁRIOS DE MÁQUINAS E EQUIPAMENTOS	H	1,0000000	61,16	61,16	
Insumo	00010685	SINAPI	ESCAVADEIRA HIDRAULICA SOBRE ESTEIRAS, CACAMBA 0,80M3, PESO OPERACIONAL 17T, POTENCIA BRUTA 111HP	Equipamento	UN	0,0000700	873.745,65	61,16	
				MO sem LS =>	0,00	LS =>	0,00	MO com LS =>	0,00
				Valor do BDI =>	15,29			Valor com BDI =>	76,45

	Código	Banco	Descrição	Tipo	Und	Quant.	Valor Unit	Total	
Composição	5630	SINAPI	ESCAVADEIRA HIDRÁULICA SOBRE ESTEIRAS, CAÇAMBA 0,80 M3, PESO OPERACIONAL 17 T, POTENCIA BRUTA 111 HP - MATERIAIS NA OPERAÇÃO. AF_06/2014	CHOR - CUSTOS HORÁRIOS DE MÁQUINAS E EQUIPAMENTOS	H	1,0000000	58,15	58,15	
Insumo	00004221	SINAPI	OLEO DIESEL COMBUSTIVEL COMUM	Material	L	10,7700000	5,40	58,15	
				MO sem LS =>	0,00	LS =>	0,00	MO com LS =>	0,00
				Valor do BDI =>	14,53			Valor com BDI =>	72,68

Victor Santos Mendonça
 Engenheiro Civil
 CREA 3275 TPAL

CÂMARA MUNICIPAL DE LUÍS EDUARDO MAGALHÃES
CNPJ: 04.214.440/0001-00

	Código	Banco	Descrição	Tipo	Und	Quant.	Valor Unit	Total
--	--------	-------	-----------	------	-----	--------	------------	-------

CÂMARA MUNICIPAL DE LUÍS EDUARDO MAGALHÃES
CNPJ: 04.214.440/0001-00



Composições Analíticas com Preço Unitário
REFORMA DOS PRÉDIOS DA CÂMARA MUNICIPAL DE LUÍS EDUARDO
MAGALHÃES/BA

BANCOS:	BDI:	ENCARGOS SOCIAIS
SINAPI - 04/2023 - Bahia ORSE - 03/2023 - Sergipe FDE - 01/2023 - São Paulo EMBASA - 01/2023 - Bahia	SBC - 05/2023 - Bahia SEINFRA - 027 - Ceará CAEMA - 12/2019 - Maranhão CAERN - 11/2022 - Rio Grande do Norte	25% Não Desonerado: Horista: 115,15% Mensalista: 71,22%

LEGENDA:
Composições Principais
Composições Auxiliares
Insumos

Composições Analíticas Com Preço Unitário

Composição	8623	ORSE	Emassamento de superfície, com aplicação de 02 demãos de massa corrida - R1	Latex PVA	m²	1,0000000	18,84	18,84	
Composição Auxiliar	10549	ORSE	Encargos Complementares - Servente	Provisórios	h	0,2500000	3,67	0,91	
Composição Auxiliar	10553	ORSE	Encargos Complementares - Pintor	Provisórios	h	0,5000000	3,73	1,86	
Insumo	1605	ORSE	Massa corrida a base pva (coralar ou similar) Massa corrida a base pva (coralar ou similar) - lata de 18 l	Material	lata	0,7000000	2,16	1,51	
Insumo	00003767	SINAPI	LIXA EM FOLHA PARA PAREDE OU MADEIRA, NUMERO 120, COR VERMELHA	Material	UN	0,4000000	1,05	0,42	
Insumo	00004783	SINAPI	PINTOR (HORISTA)	Mão de Obra	H	0,5000000	21,79	10,89	
Insumo	00006111	SINAPI	SERVENTE DE OBRAS	Mão de Obra	H	0,2500000	13,03	3,25	
				MO sem LS =>	6,57	LS =>	7,57	MO com LS =>	14,14
				Valor do BDI =>	4,71			Valor com BDI =>	23,55

	Código	Banco	Descrição	Tipo	Und	Quant.	Valor Unit	Total
Composição	10555	ORSE	Encargos Complementares - Armador	Provisórios	h	1,0000000	3,50	3,50
Insumo	158	ORSE	Almoço (Participação do empregador) un	Material	un	0,1018000	14,00	1,42
Insumo	941	ORSE	Fardamento com mangas curta un	Material	un	0,0015000	179,32	0,26
Insumo	1651	ORSE	Óculos branco proteção pr	Material	pr	0,0008000	6,35	0,00
Insumo	2378	ORSE	Vale transporte un	Material	un	0,0654000	4,50	0,29
Insumo	10362	ORSE	Seguro de vida e acidente em grupo un	Serviços	un	0,0045000	12,54	0,05
Insumo	10492	ORSE	Cesta Básica un	Material	un	0,0045000	165,00	0,74
Insumo	10517	ORSE	Exames admissionais/demissionais (checkup) cj	Serviços	cj	0,0004000	300,00	0,12
Insumo	10585	ORSE	Arco de serra un	Material	un	0,0002000	22,10	0,00

Victor Santos Mendonça
 Engenheiro Civil
 CREA 3275 TPAL

CÂMARA MUNICIPAL DE LUÍS EDUARDO MAGALHÃES
CNPJ: 04.214.440/0001-00



Composições Analíticas com Preço Unitário
REFORMA DOS PRÉDIOS DA CÂMARA MUNICIPAL DE LUÍS EDUARDO
MAGALHÃES/BA

BANCOS:	BDI:	ENCARGOS SOCIAIS
SINAPI - 04/2023 - Bahia ORSE - 03/2023 - Sergipe FDE - 01/2023 - São Paulo EMBASA - 01/2023 - Bahia	SBC - 05/2023 - Bahia SEINFRA - 027 - Ceará CAEMA - 12/2019 - Maranhão CAERN - 11/2022 - Rio Grande do Norte	25% Não Desonerado: Horista: 115,15% Mensalista: 71,22%

LEGENDA:
Composições Principais
Composições Auxiliares
Insumos

Composições Analíticas Com Preço Unitário

Insumo	10586	ORSE	Torquesa un	Material	un	0,0002000	36,90	0,00	
Insumo	10596	ORSE	Protetor auricular un	Material	un	0,0045000	4,90	0,02	
Insumo	10599	ORSE	Protetor solar fps 30 com 120ml un	Material	un	0,0018000	13,00	0,02	
Insumo	10761	ORSE	Refeição - café da manhã (café com leite e dois pães com manteiga) un	Serviços	un	0,1018000	5,00	0,50	
Insumo	00012892	SINAPI	LUVA RASPA DE COURO, CANO CURTO (PUNHO *7* CM)	Equipamento	PAR	0,0023000	13,21	0,03	
Insumo	00012893	SINAPI	BOTA DE SEGURANCA COM BIQUEIRA DE ACO E COLARINHO ACOLCHOADO	Material	PAR	0,0008000	70,46	0,05	
Insumo	00012894	SINAPI	CAPA PARA CHUVA EM PVC COM FORRO DE POLIESTER, COM CAPUZ (AMARELA OU AZUL)	Material	UN	0,0002000	19,08	0,00	
Insumo	00012895	SINAPI	CAPACETE DE SEGURANCA ABA FRONTAL COM SUSPENSAO DE POLIETILENO, SEM JUGULAR (CLASSE B)	Material	UN	0,0006000	14,68	0,00	
				MO sem LS =>	0,00	LS =>	0,00	MO com LS =>	0,00
				Valor do BDI =>	0,87			Valor com BDI =>	4,37

	Código Banco	Descrição	Tipo	Und	Quant.	Valor Unit	Total
Composição	10551 ORSE	Encargos Complementares - Carpinteiro	Provisórios	h	1,0000000	3,56	3,56
Insumo	158 ORSE	Almoço (Participação do empregador) un	Material	un	0,1018000	14,00	1,42
Insumo	941 ORSE	Fardamento com mangas curta un	Material	un	0,0015000	179,32	0,26
Insumo	1651 ORSE	Óculos branco proteção pr	Material	pr	0,0007000	6,35	0,00
Insumo	2378 ORSE	Vale transporte un	Material	un	0,0654000	4,50	0,29
Insumo	10362 ORSE	Seguro de vida e acidente em grupo un	Serviços	un	0,0045000	12,54	0,05
Insumo	10492 ORSE	Cesta Básica un	Material	un	0,0045000	165,00	0,74
Insumo	10517 ORSE	Exames admissionais/demissionais (checkup) cj	Serviços	cj	0,0004000	300,00	0,12
Insumo	10577 ORSE	Serrote 40cm un	Material	un	0,0001000	29,90	0,00

Victor Santos Mendonça
 Engenheiro Civil
 CREA 3275 TPAL

CÂMARA MUNICIPAL DE LUÍS EDUARDO MAGALHÃES
CNPJ: 04.214.440/0001-00



Composições Analíticas com Preço Unitário
REFORMA DOS PRÉDIOS DA CÂMARA MUNICIPAL DE LUÍS EDUARDO
MAGALHÃES/BA

BANCOS:	BDI:	ENCARGOS SOCIAIS
SINAPI - 04/2023 - Bahia ORSE - 03/2023 - Sergipe FDE - 01/2023 - São Paulo EMBASA - 01/2023 - Bahia	SBC - 05/2023 - Bahia SEINFRA - 027 - Ceará CAEMA - 12/2019 - Maranhão CAERN - 11/2022 - Rio Grande do Norte	25% Não Desonerado: Horista: 115,15% Mensalista: 71,22%

LEGENDA:
Composições Principais
Composições Auxiliares
Insumos

Composições Analíticas Com Preço Unitário

Insumo	10578	ORSE	Formão grande un	Material	un	0,0002000	15,15	0,00
Insumo	10579	ORSE	Chave de fenda chata 30 cm un	Material	un	0,0002000	22,89	0,00
Insumo	10596	ORSE	Protetor auricular un	Material	un	0,0045000	4,90	0,02
Insumo	10599	ORSE	Protetor solar fps 30 com 120ml un	Material	un	0,0018000	13,00	0,02
Insumo	10761	ORSE	Refeição - café da manhã (café com leite e dois pães com manteiga) un	Serviços	un	0,1018000	5,00	0,50
Insumo	11244	ORSE	Martelo com unha un	Material	un	0,0002000	37,90	0,00
Insumo	11248	ORSE	Furadeira e Parafusadeira eletrica Bosch ou Similar profissional un	Equipamento	un	0,0001000	246,00	0,02
Insumo	11249	ORSE	Serra circular eletrica portatil un	Equipamento	un	0,0001000	518,00	0,05
Insumo	00012892	SINAPI	LUVA RASPA DE COURO, CANO CURTO (PUNHO *7* CM)	Equipamento	PAR	0,0023000	13,21	0,03
Insumo	00012893	SINAPI	BOTA DE SEGURANCA COM BIQUEIRA DE ACO E COLARINHO ACOLCHOADO	Material	PAR	0,0007000	70,46	0,04
Insumo	00012894	SINAPI	CAPA PARA CHUVA EM PVC COM FORRO DE POLIESTER, COM CAPUZ (AMARELA OU AZUL)	Material	UN	0,0002000	19,08	0,00
Insumo	00012895	SINAPI	CAPACETE DE SEGURANCA ABA FRONTAL COM SUSPENSAO DE POLIETILENO, SEM JUGULAR (CLASSE B)	Material	UN	0,0006000	14,68	0,00

MO sem LS => 0,00 LS => 0,00 MO com LS => 0,00
Valor do BDI => 0,89 Valor com BDI => 4,45

	Código	Banco	Descrição	Tipo	Und	Quant.	Valor Unit	Total
Composição	10552	ORSE	Encargos Complementares - Eletricista	Provisórios	h	1,0000000	3,51	3,51
Insumo	158	ORSE	Almoço (Participação do empregador) un	Material	un	0,1018000	14,00	1,42
Insumo	941	ORSE	Fardamento com mangas curta un	Material	un	0,0015000	179,32	0,26
Insumo	1651	ORSE	Óculos branco proteção pr	Material	pr	0,0008000	6,35	0,00
Insumo	2378	ORSE	Vale transporte un	Material	un	0,0654000	4,50	0,29

Victor Santos Mendonça
Victor Santos Mendonça
Engenheiro Civil
CREA 3275 TPAL

CÂMARA MUNICIPAL DE LUÍS EDUARDO MAGALHÃES
CNPJ: 04.214.440/0001-00



Composições Analíticas com Preço Unitário
REFORMA DOS PRÉDIOS DA CÂMARA MUNICIPAL DE LUÍS EDUARDO
MAGALHÃES/BA

BANCOS:	BDI:	ENCARGOS SOCIAIS
SINAPI - 04/2023 - Bahia ORSE - 03/2023 - Sergipe FDE - 01/2023 - São Paulo EMBASA - 01/2023 - Bahia	SBC - 05/2023 - Bahia SEINFRA - 027 - Ceará CAEMA - 12/2019 - Maranhão CAERN - 11/2022 - Rio Grande do Norte	25% Não Desonerado: Horista: 115,15% Mensalista: 71,22%

LEGENDA:
Composições Principais
Composições Auxiliares
Insumos

Composições Analíticas Com Preço Unitário

Insumo	10362	ORSE	Seguro de vida e acidente em grupo un	Serviços	un	0,0045000	12,54	0,05
Insumo	10492	ORSE	Cesta Básica un	Material	un	0,0045000	165,00	0,74
Insumo	10517	ORSE	Exames admissionais/demissionais (checkup) cj	Serviços	cj	0,0004000	300,00	0,12
Insumo	10579	ORSE	Chave de fenda chata 30 cm un	Material	un	0,0002000	22,89	0,00
Insumo	10596	ORSE	Protetor auricular un	Material	un	0,0045000	4,90	0,02
Insumo	10599	ORSE	Protetor solar fps 30 com 120ml un	Material	un	0,0018000	13,00	0,02
Insumo	10761	ORSE	Refeição - café da manhã (café com leite e dois pães com manteiga) un	Serviços	un	0,1018000	5,00	0,50
Insumo	11240	ORSE	Alicate com isolamento un	Material	un	0,0002000	46,30	0,00
Insumo	11241	ORSE	Alicate volt-ampermetro un	Material	un	0,0002000	141,00	0,02
Insumo	11242	ORSE	Chave inglesa 12" un	Material	un	0,0001000	37,00	0,00
Insumo	00012892	SINAPI	LUVA RASPA DE COURO, CANO CURTO (PUNHO *7* CM)	Equipamento	PAR	0,0023000	13,21	0,03
Insumo	00012893	SINAPI	BOTA DE SEGURANCA COM BIQUEIRA DE ACO E COLARINHO ACOLCHOADO	Material	PAR	0,0007000	70,46	0,04
Insumo	00012894	SINAPI	CAPA PARA CHUVA EM PVC COM FORRO DE POLIESTER, COM CAPUZ (AMARELA OU AZUL)	Material	UN	0,0002000	19,08	0,00
Insumo	00012895	SINAPI	CAPACETE DE SEGURANCA ABA FRONTAL COM SUSPENSAO DE POLIETILENO, SEM JUGULAR (CLASSE B)	Material	UN	0,0006000	14,68	0,00

MO sem LS => 0,00 LS => 0,00 MO com LS => 0,00
Valor do BDI => 0,87 Valor com BDI => 4,38

	Código	Banco	Descrição	Tipo	Und	Quant.	Valor Unit	Total
Composição	10554	ORSE	Encargos Complementares - Encanador	Provisórios	h	1,0000000	3,58	3,58
Insumo	158	ORSE	Almoço (Participação do empregador) un	Material	un	0,1018000	14,00	1,42
Insumo	941	ORSE	Fardamento com mangas curta un	Material	un	0,0015000	179,32	0,26

Victor Santos Mendonça
Victor Santos Mendonça
Engenheiro Civil
CREA 3275 TPAL

CÂMARA MUNICIPAL DE LUÍS EDUARDO MAGALHÃES
CNPJ: 04.214.440/0001-00



Composições Analíticas com Preço Unitário
REFORMA DOS PRÉDIOS DA CÂMARA MUNICIPAL DE LUÍS EDUARDO
MAGALHÃES/BA

BANCOS:	BDI:	ENCARGOS SOCIAIS
SINAPI - 04/2023 - Bahia ORSE - 03/2023 - Sergipe FDE - 01/2023 - São Paulo EMBASA - 01/2023 - Bahia	SBC - 05/2023 - Bahia SEINFRA - 027 - Ceará CAEMA - 12/2019 - Maranhão CAERN - 11/2022 - Rio Grande do Norte	25% Não Desonerado: Horista: 115,15% Mensalista: 71,22%

LEGENDA:
Composições Principais
Composições Auxiliares
Insumos

Composições Analíticas Com Preço Unitário

Insumo	1651	ORSE	Óculos branco proteção pr	Material	pr	0,0008000	6,35	0,00
Insumo	2378	ORSE	Vale transporte un	Material	un	0,0654000	4,50	0,29
Insumo	10362	ORSE	Seguro de vida e acidente em grupo un	Serviços	un	0,0045000	12,54	0,05
Insumo	10492	ORSE	Cesta Básica un	Material	un	0,0045000	165,00	0,74
Insumo	10517	ORSE	Exames admissionais/demissionais (checkup) cj	Serviços	cj	0,0004000	300,00	0,12
Insumo	10592	ORSE	Lima chata 12" un	Material	un	0,0001000	35,73	0,00
Insumo	10593	ORSE	Praio simples 30cm un	Material	un	0,0001000	19,57	0,00
Insumo	10596	ORSE	Protetor auricular un	Material	un	0,0045000	4,90	0,02
Insumo	10599	ORSE	Protetor solar fps 30 com 120ml un	Material	un	0,0018000	13,00	0,02
Insumo	10761	ORSE	Refeição - café da manhã (café com leite e dois pães com manteiga) un	Serviços	un	0,1018000	5,00	0,50
Insumo	11253	ORSE	Tarracha para tubos PVC de 1/2" un	Material	un	0,0011000	25,50	0,02
Insumo	11254	ORSE	Tarracha para tubos PVC de 3/4" un	Material	un	0,0007000	22,80	0,01
Insumo	11255	ORSE	Tarracha para tubos PVC de 1" un	Material	un	0,0006000	44,50	0,02
Insumo	11256	ORSE	Tarracha para tubos PVC de 1 1/2" un	Material	un	0,0004000	60,00	0,02
Insumo	11257	ORSE	Tarracha para tubos PVC de 1 1/4" un	Material	un	0,0004000	31,36	0,01
Insumo	00012892	SINAPI	LUVA RASPA DE COURO, CANO CURTO (PUNHO *7* CM)	Equipamento	PAR	0,0023000	13,21	0,03
Insumo	00012893	SINAPI	BOTA DE SEGURANCA COM BIQUEIRA DE ACO E COLARINHO ACOLCHOADO	Material	PAR	0,0008000	70,46	0,05
Insumo	00012894	SINAPI	CAPA PARA CHUVA EM PVC COM FORRO DE POLIESTER, COM CAPUZ (AMARELA OU AZUL)	Material	UN	0,0002000	19,08	0,00
Insumo	00012895	SINAPI	CAPACETE DE SEGURANCA ABA FRONTAL COM SUSPENSAO DE POLIETILENO, SEM JUGULAR (CLASSE B)	Material	UN	0,0006000	14,68	0,00

CÂMARA MUNICIPAL DE LUÍS EDUARDO MAGALHÃES
CNPJ: 04.214.440/0001-00



Composições Analíticas com Preço Unitário
REFORMA DOS PRÉDIOS DA CÂMARA MUNICIPAL DE LUÍS EDUARDO
MAGALHÃES/BA

BANCOS:	BDI:	ENCARGOS SOCIAIS
SINAPI - 04/2023 - Bahia ORSE - 03/2023 - Sergipe FDE - 01/2023 - São Paulo EMBASA - 01/2023 - Bahia	SBC - 05/2023 - Bahia SEINFRA - 027 - Ceará CAEMA - 12/2019 - Maranhão CAERN - 11/2022 - Rio Grande do Norte	25% Não Desonerado: Horista: 115,15% Mensalista: 71,22%

LEGENDA:
Composições Principais
Composições Auxiliares
Insumos

Composições Analíticas Com Preço Unitário

MO sem LS => 0,00 LS => 0,00 MO com LS => 0,00
Valor do BDI => 0,89 Valor com BDI => 4,47

	Código Banco	Descrição	Tipo	Und	Quant.	Valor Unit	Total
Composição	10601 ORSE	Encargos Complementares - Impermeabilizador	Provisórios	h	1,0000000	3,53	3,53
Insumo	158 ORSE	Almoço (Participação do empregador) un	Material	un	0,1018000	14,00	1,42
Insumo	941 ORSE	Fardamento com mangas curta un	Material	un	0,0015000	179,32	0,26
Insumo	1651 ORSE	Óculos branco proteção pr	Material	pr	0,0008000	6,35	0,00
Insumo	2378 ORSE	Vale transporte un	Material	un	0,0654000	4,50	0,29
Insumo	4174 ORSE	Desempenadeira de aço lisa, cabo madeira, ref:143, Atlas ou similar un	Material	un	0,0005000	10,80	0,00
Insumo	4722 ORSE	Colher de pedreiro un	Material	un	0,0004000	18,80	0,00
Insumo	10362 ORSE	Seguro de vida e acidente em grupo un	Serviços	un	0,0045000	12,54	0,05
Insumo	10282 ORSE	Regua de alumínio c/ 2,00m (para pedreiro) un	Material	un	0,0002000	40,80	0,00
Insumo	10790 ORSE	Prumo de face un	Material	un	0,0001000	25,95	0,00
Insumo	10596 ORSE	Protetor auricular un	Material	un	0,0045000	4,90	0,02
Insumo	10761 ORSE	Refeição - café da manhã (café com leite e dois pães com manteiga) un	Serviços	un	0,1018000	5,00	0,50
Insumo	11243 ORSE	Martelo sem unha un	Material	un	0,0001000	27,50	0,00
Insumo	11245 ORSE	Desempoladeira de madeira 12x22 un	Material	un	0,0007000	11,26	0,00
Insumo	10492 ORSE	Cesta Básica un	Material	un	0,0045000	165,00	0,74
Insumo	10599 ORSE	Protetor solar fps 30 com 120ml un	Material	un	0,0018000	13,00	0,02
Insumo	11247 ORSE	Serra mármore Serra marmore un	Material	un	0,0001000	327,80	0,03

Victor Santos Mendonça
Victor Santos Mendonça
Engenheiro Civil
CREA 3275 TPAL

CÂMARA MUNICIPAL DE LUÍS EDUARDO MAGALHÃES
CNPJ: 04.214.440/0001-00



Composições Analíticas com Preço Unitário
REFORMA DOS PRÉDIOS DA CÂMARA MUNICIPAL DE LUÍS EDUARDO
MAGALHÃES/BA

BANCOS:	BDI:	ENCARGOS SOCIAIS
SINAPI - 04/2023 - Bahia ORSE - 03/2023 - Sergipe FDE - 01/2023 - São Paulo EMBASA - 01/2023 - Bahia	SBC - 05/2023 - Bahia SEINFRA - 027 - Ceará CAEMA - 12/2019 - Maranhão CAERN - 11/2022 - Rio Grande do Norte	25% Não Desonerado: Horista: 115,15% Mensalista: 71,22%

LEGENDA:
Composições Principais
Composições Auxiliares
Insumos

Composições Analíticas Com Preço Unitário

Insumo	10517	ORSE	Exames admissionais/demissionais (checkup) cj	Serviços	cj	0,0004000	300,00	0,12	
Insumo	10789	ORSE	Nível de bolha de madeira un	Material	un	0,0002000	16,50	0,00	
Insumo	11246	ORSE	Escala métrica de bambú Un	Material	Un	0,0007000	10,22	0,00	
Insumo	11264	ORSE	Marreta de 1/2 kg com cabo un	Material	un	0,0002000	13,52	0,00	
Insumo	11265	ORSE	Martelo de borracha com cabo un	Material	un	0,0004000	20,00	0,00	
Insumo	00012892	SINAPI	LUVA RASPA DE COURO, CANO CURTO (PUNHO *7* CM)	Equipamento	PAR	0,0023000	13,21	0,03	
Insumo	00012893	SINAPI	BOTA DE SEGURANCA COM BIQUEIRA DE ACO E COLARINHO ACOLCHOADO	Material	PAR	0,0008000	70,46	0,05	
Insumo	00012894	SINAPI	CAPA PARA CHUVA EM PVC COM FORRO DE POLIESTER, COM CAPUZ (AMARELA OU AZUL)	Material	UN	0,0002000	19,08	0,00	
Insumo	00012895	SINAPI	CAPACETE DE SEGURANCA ABA FRONTAL COM SUSPENSAO DE POLIETILENO, SEM JUGULAR (CLASSE B)	Material	UN	0,0006000	14,68	0,00	
				MO sem LS =>	0,00	LS =>	0,00	MO com LS =>	0,00
				Valor do BDI =>	0,88			Valor com BDI =>	4,41

	Código	Banco	Descrição	Tipo	Und	Quant.	Valor Unit	Total
Composição	10550	ORSE	Encargos Complementares - Pedreiro	Provisórios	h	1,0000000	3,53	3,53
Insumo	158	ORSE	Almoço (Participação do empregador) un	Material	un	0,1018000	14,00	1,42
Insumo	941	ORSE	Fardamento com mangas curta un	Material	un	0,0015000	179,32	0,26
Insumo	1651	ORSE	Óculos branco proteção pr	Material	pr	0,0008000	6,35	0,00
Insumo	2378	ORSE	Vale transporte un	Material	un	0,0654000	4,50	0,29
Insumo	4174	ORSE	Desempenadeira de aço lisa, cabo madeira, ref:143, Atlas ou similar un	Material	un	0,0005000	10,80	0,00
Insumo	4722	ORSE	Colher de pedreiro un	Material	un	0,0004000	18,80	0,00
Insumo	10282	ORSE	Regua de alumínio c/ 2,00m (para pedreiro) un	Material	un	0,0002000	40,80	0,00

Victor Santos Mendonça
 Engenheiro Civil
 CREA 3275 TPAL

CÂMARA MUNICIPAL DE LUÍS EDUARDO MAGALHÃES
CNPJ: 04.214.440/0001-00



Composições Analíticas com Preço Unitário
REFORMA DOS PRÉDIOS DA CÂMARA MUNICIPAL DE LUÍS EDUARDO
MAGALHÃES/BA

BANCOS:	BDI:	ENCARGOS SOCIAIS
SINAPI - 04/2023 - Bahia ORSE - 03/2023 - Sergipe FDE - 01/2023 - São Paulo EMBASA - 01/2023 - Bahia	SBC - 05/2023 - Bahia SEINFRA - 027 - Ceará CAEMA - 12/2019 - Maranhão CAERN - 11/2022 - Rio Grande do Norte	25% Não Desonerado: Horista: 115,15% Mensalista: 71,22%

LEGENDA:
Composições Principais
Composições Auxiliares
Insumos

Composições Analíticas Com Preço Unitário

Insumo	10362	ORSE	Seguro de vida e acidente em grupo un	Serviços	un	0,0045000	12,54	0,05		
Insumo	10492	ORSE	Cesta Básica un	Material	un	0,0045000	165,00	0,74		
Insumo	10517	ORSE	Exames admissionais/demissionais (checkup) cj	Serviços	cj	0,0004000	300,00	0,12		
Insumo	10596	ORSE	Protetor auricular un	Material	un	0,0045000	4,90	0,02		
Insumo	10599	ORSE	Protetor solar fps 30 com 120ml un	Material	un	0,0018000	13,00	0,02		
Insumo	10761	ORSE	Refeição - café da manhã (café com leite e dois pães com manteiga) un	Serviços	un	0,1018000	5,00	0,50		
Insumo	10789	ORSE	Nível de bolha de madeira un	Material	un	0,0002000	16,50	0,00		
Insumo	10790	ORSE	Prumo de face un	Material	un	0,0001000	25,95	0,00		
Insumo	11243	ORSE	Martelo sem unha un	Material	un	0,0001000	27,50	0,00		
Insumo	11245	ORSE	Desempoladeira de madeira 12x22 un	Material	un	0,0007000	11,26	0,00		
Insumo	11246	ORSE	Escala métrica de bambú Un	Material	Un	0,0007000	10,22	0,00		
Insumo	11247	ORSE	Serra mármore Serra marmore un	Material	un	0,0001000	327,80	0,03		
Insumo	11264	ORSE	Marreta de 1/2 kg com cabo un	Material	un	0,0002000	13,52	0,00		
Insumo	11265	ORSE	Martelo de borracha com cabo un	Material	un	0,0004000	20,00	0,00		
Insumo	00012892	SINAPI	LUVA RASPA DE COURO, CANO CURTO (PUNHO *7* CM)	Equipamento	PAR	0,0023000	13,21	0,03		
Insumo	00012893	SINAPI	BOTA DE SEGURANCA COM BIQUEIRA DE ACO E COLARINHO ACOLCHADO	Material	PAR	0,0008000	70,46	0,05		
Insumo	00012894	SINAPI	CAPA PARA CHUVA EM PVC COM FORRO DE POLIESTER, COM CAPUZ (AMARELA OU AZUL)	Material	UN	0,0002000	19,08	0,00		
Insumo	00012895	SINAPI	CAPACETE DE SEGURANCA ABA FRONTAL COM SUSPENSAO DE POLIETILENO, SEM JUGULAR (CLASSE B)	Material	UN	0,0006000	14,68	0,00		
				MO sem LS =>		0,00	LS =>	0,00	MO com LS =>	0,00
				Valor do BDI =>		0,88			Valor com BDI =>	4,41

Victor Santos Mendonça
 Engenheiro Civil
 CREA 3275 TPAL

CÂMARA MUNICIPAL DE LUÍS EDUARDO MAGALHÃES
CNPJ: 04.214.440/0001-00



Composições Analíticas com Preço Unitário
REFORMA DOS PRÉDIOS DA CÂMARA MUNICIPAL DE LUÍS EDUARDO
MAGALHÃES/BA

BANCOS:	BDI:	ENCARGOS SOCIAIS
SINAPI - 04/2023 - Bahia ORSE - 03/2023 - Sergipe FDE - 01/2023 - São Paulo EMBASA - 01/2023 - Bahia	SBC - 05/2023 - Bahia SEINFRA - 027 - Ceará CAEMA - 12/2019 - Maranhão CAERN - 11/2022 - Rio Grande do Norte	25% Não Desonerado: Horista: 115,15% Mensalista: 71,22%

LEGENDA:
Composições Principais
Composições Auxiliares
Insumos

Composições Analíticas Com Preço Unitário

	Código	Banco	Descrição	Tipo	Und	Quant.	Valor Unit	Total
Composição	10553	ORSE	Encargos Complementares - Pintor	Provisórios	h	1,0000000	3,73	3,73
Insumo	158	ORSE	Almoço (Participação do empregador) un	Material	un	0,1018000	14,00	1,42
Insumo	941	ORSE	Fardamento com mangas curta un	Material	un	0,0015000	179,32	0,26
Insumo	1651	ORSE	Óculos branco proteção pr	Material	pr	0,0008000	6,35	0,00
Insumo	2378	ORSE	Vale transporte un	Material	un	0,0654000	4,50	0,29
Insumo	4174	ORSE	Desempenadeira de aço lisa, cabo madeira, ref:143, Atlas ou similar un	Material	un	0,0005000	10,80	0,00
Insumo	4725	ORSE	Espátula un	Material	un	0,0004000	18,50	0,00
Insumo	10362	ORSE	Seguro de vida e acidente em grupo un	Serviços	un	0,0045000	12,54	0,05
Insumo	10492	ORSE	Cesta Básica un	Material	un	0,0045000	165,00	0,74
Insumo	10517	ORSE	Exames admissionais/demissionais (checkup) cj	Serviços	cj	0,0004000	300,00	0,12
Insumo	10583	ORSE	Trincha 3" un	Material	un	0,0045000	11,98	0,05
Insumo	10596	ORSE	Protetor auricular un	Material	un	0,0045000	4,90	0,02
Insumo	10599	ORSE	Protetor solar fps 30 com 120ml un	Material	un	0,0018000	13,00	0,02
Insumo	10761	ORSE	Refeição - café da manhã (café com leite e dois pães com manteiga) un	Serviços	un	0,1018000	5,00	0,50
Insumo	11250	ORSE	Rolo lã de carneiro 20cm un	Material	un	0,0023000	17,50	0,04
Insumo	11251	ORSE	Pincel de seda 2" un	Material	un	0,0045000	26,90	0,12
Insumo	11252	ORSE	Escada de aluminio de abrir com 7 degraus un	Material	un	0,0001000	269,00	0,02
Insumo	00012892	SINAPI	LUVA RASPA DE COURO, CANO CURTO (PUNHO *7* CM)	Equipamento	PAR	0,0023000	13,21	0,03

Victor Santos Mendonça
 Engenheiro Civil
 CREA 3275 TPAL

CÂMARA MUNICIPAL DE LUÍS EDUARDO MAGALHÃES
CNPJ: 04.214.440/0001-00



Composições Analíticas com Preço Unitário
REFORMA DOS PRÉDIOS DA CÂMARA MUNICIPAL DE LUÍS EDUARDO
MAGALHÃES/BA

BANCOS:	BDI:	ENCARGOS SOCIAIS
SINAPI - 04/2023 - Bahia ORSE - 03/2023 - Sergipe FDE - 01/2023 - São Paulo EMBASA - 01/2023 - Bahia	SBC - 05/2023 - Bahia SEINFRA - 027 - Ceará CAEMA - 12/2019 - Maranhão CAERN - 11/2022 - Rio Grande do Norte	25% Não Desonerado: Horista: 115,15% Mensalista: 71,22%

LEGENDA:
Composições Principais
Composições Auxiliares
Insumos

Composições Analíticas Com Preço Unitário

Insumo	00012893	SINAPI	BOTA DE SEGURANCA COM BIQUEIRA DE ACO E COLARINHO ACOLCHOADO	Material	PAR	0,0008000	70,46	0,05
Insumo	00012894	SINAPI	CAPA PARA CHUVA EM PVC COM FORRO DE POLIESTER, COM CAPUZ (AMARELA OU AZUL)	Material	UN	0,0002000	19,08	0,00
Insumo	00012895	SINAPI	CAPACETE DE SEGURANCA ABA FRONTAL COM SUSPENSAO DE POLIETILENO, SEM JUGULAR (CLASSE B)	Material	UN	0,0006000	14,68	0,00
				MO sem LS =>		0,00	LS =>	0,00
				Valor do BDI =>		0,93	MO com LS =>	0,00
							Valor com BDI =>	4,66

	Código	Banco	Descrição	Tipo	Und	Quant.	Valor Unit	Total
Composição	10594	ORSE	Encargos Complementares - Serralheiro ou Operador de Equipamento Leve	Provisórios	h	1,0000000	3,50	3,50
Insumo	10362	ORSE	Seguro de vida e acidente em grupo un	Serviços	un	0,0045000	12,54	0,05
Insumo	10492	ORSE	Cesta Básica un	Material	un	0,0045000	165,00	0,74
Insumo	10517	ORSE	Exames admissionais/demissionais (checkup) cj	Serviços	cj	0,0004000	300,00	0,12
Insumo	10585	ORSE	Arco de serra un	Material	un	0,0002000	22,10	0,00
Insumo	10586	ORSE	Torquesa un	Material	un	0,0002000	36,90	0,00
Insumo	10596	ORSE	Protetor auricular un	Material	un	0,0045000	4,90	0,02
Insumo	10599	ORSE	Protetor solar fps 30 com 120ml un	Material	un	0,0018000	13,00	0,02
Insumo	10761	ORSE	Refeição - café da manhã (café com leite e dois pães com manteiga) un	Serviços	un	0,1018000	5,00	0,50
Insumo	158	ORSE	Almoço (Participação do empregador) un	Material	un	0,1018000	14,00	1,42
Insumo	1651	ORSE	Óculos branco proteção pr	Material	pr	0,0008000	6,35	0,00
Insumo	2378	ORSE	Vale transporte un	Material	un	0,0654000	4,50	0,29
Insumo	941	ORSE	Fardamento com mangas curta un	Material	un	0,0015000	179,32	0,26
Insumo	00012892	SINAPI	LUVA RASPA DE COURO, CANO CURTO (PUNHO *7* CM)	Equipamento	PAR	0,0023000	13,21	0,03

Victor Santos Mendonça
 Engenheiro Civil
 CREA 3275 TPAL

CÂMARA MUNICIPAL DE LUÍS EDUARDO MAGALHÃES
CNPJ: 04.214.440/0001-00



Composições Analíticas com Preço Unitário
REFORMA DOS PRÉDIOS DA CÂMARA MUNICIPAL DE LUÍS EDUARDO
MAGALHÃES/BA

BANCOS:	BDI:	ENCARGOS SOCIAIS
SINAPI - 04/2023 - Bahia ORSE - 03/2023 - Sergipe FDE - 01/2023 - São Paulo EMBASA - 01/2023 - Bahia	SBC - 05/2023 - Bahia SEINFRA - 027 - Ceará CAEMA - 12/2019 - Maranhão CAERN - 11/2022 - Rio Grande do Norte	25% Não Desonerado: Horista: 115,15% Mensalista: 71,22%

LEGENDA:
Composições Principais
Composições Auxiliares
Insumos

Composições Analíticas Com Preço Unitário

Insumo	00012893	SINAPI	BOTA DE SEGURANCA COM BIQUEIRA DE ACO E COLARINHO ACOLCHOADO	Material	PAR	0,0008000	70,46	0,05
Insumo	00012894	SINAPI	CAPA PARA CHUVA EM PVC COM FORRO DE POLIESTER, COM CAPUZ (AMARELA OU AZUL)	Material	UN	0,0002000	19,08	0,00
Insumo	00012895	SINAPI	CAPACETE DE SEGURANCA ABA FRONTAL COM SUSPENSAO DE POLIETILENO, SEM JUGULAR (CLASSE B)	Material	UN	0,0006000	14,68	0,00
				MO sem LS =>		0,00	LS =>	0,00
				Valor do BDI =>		0,87	MO com LS =>	0,00
							Valor com BDI =>	4,37

	Código	Banco	Descrição	Tipo	Und	Quant.	Valor Unit	Total
Composição	10549	ORSE	Encargos Complementares - Servente	Provisórios	h	1,0000000	3,67	3,67
Insumo	158	ORSE	Almoço (Participação do empregador) un	Material	un	0,1018000	14,00	1,42
Insumo	941	ORSE	Fardamento com mangas curta un	Material	un	0,0015000	179,32	0,26
Insumo	1651	ORSE	Óculos branco proteção pr	Material	pr	0,0008000	6,35	0,00
Insumo	2378	ORSE	Vale transporte un	Material	un	0,0941000	4,50	0,42
Insumo	4728	ORSE	Talhadeira chata 10" Talhadeira chara 10" un	Material	un	0,0003000	18,58	0,00
Insumo	4729	ORSE	Marreta 1 kg com cabo un	Material	un	0,0001000	31,50	0,00
Insumo	10362	ORSE	Seguro de vida e acidente em grupo un	Serviços	un	0,0045000	12,54	0,05
Insumo	10492	ORSE	Cesta Básica un	Material	un	0,0045000	165,00	0,74
Insumo	10517	ORSE	Exames admissionais/demissionais (checkup) cj	Serviços	cj	0,0004000	300,00	0,12
Insumo	10596	ORSE	Protetor auricular un	Material	un	0,0045000	4,90	0,02
Insumo	10599	ORSE	Protetor solar fps 30 com 120ml un	Material	un	0,0018000	13,00	0,02
Insumo	10761	ORSE	Refeição - café da manhã (café com leite e dois pães com manteiga) un	Serviços	un	0,1018000	5,00	0,50
Insumo	10788	ORSE	Pá quadrada un	Material	un	0,0002000	36,90	0,00

Victor Santos Mendonça
 Engenheiro Civil
 CREA 3275 TPAL

CÂMARA MUNICIPAL DE LUÍS EDUARDO MAGALHÃES
CNPJ: 04.214.440/0001-00



Composições Analíticas com Preço Unitário
REFORMA DOS PRÉDIOS DA CÂMARA MUNICIPAL DE LUÍS EDUARDO
MAGALHÃES/BA

BANCOS:	BDI:	ENCARGOS SOCIAIS
SINAPI - 04/2023 - Bahia ORSE - 03/2023 - Sergipe FDE - 01/2023 - São Paulo EMBASA - 01/2023 - Bahia	SBC - 05/2023 - Bahia SEINFRA - 027 - Ceará CAEMA - 12/2019 - Maranhão CAERN - 11/2022 - Rio Grande do Norte	25% Não Desonerado: Horista: 115,15% Mensalista: 71,22%

LEGENDA:
Composições Principais
Composições Auxiliares
Insumos

Composições Analíticas Com Preço Unitário

Insumo	00002711	SINAPI	CARRINHO DE MAO DE ACO CAPACIDADE 50 A 60 L, PNEU COM CAMARA	Equipamento	UN	0,0002000	212,25	0,04
Insumo	00012892	SINAPI	LUVA RASPA DE COURO, CANO CURTO (PUNHO *7* CM)	Equipamento	PAR	0,0023000	13,21	0,03
Insumo	00012893	SINAPI	BOTA DE SEGURANCA COM BIQUEIRA DE ACO E COLARINHO ACOLCHOADO	Material	PAR	0,0008000	70,46	0,05
Insumo	00012894	SINAPI	CAPA PARA CHUVA EM PVC COM FORRO DE POLIESTER, COM CAPUZ (AMARELA OU AZUL)	Material	UN	0,0002000	19,08	0,00
Insumo	00012895	SINAPI	CAPACETE DE SEGURANCA ABA FRONTAL COM SUSPENSAO DE POLIETILENO, SEM JUGULAR (CLASSE B)	Material	UN	0,0006000	14,68	0,00

MO sem LS => 0,00 LS => 0,00 MO com LS => 0,00
Valor do BDI => 0,91 Valor com BDI => 4,58

	Código	Banco	Descrição	Tipo	Und	Quant.	Valor Unit	Total
Composição	10549	ORSE	Encargos Complementares - Servente	Provisórios	h	1,0000000	3,67	3,67
Insumo	158	ORSE	Almoço (Participação do empregador) un	Material	un	0,1018000	14,00	1,42
Insumo	941	ORSE	Fardamento com mangas curta un	Material	un	0,0015000	179,32	0,26
Insumo	1651	ORSE	Óculos branco proteção pr	Material	pr	0,0008000	6,35	0,00
Insumo	2378	ORSE	Vale transporte un	Material	un	0,0941000	4,50	0,42
Insumo	4728	ORSE	Talhadeira chata 10" Talhadeira chara 10" un	Material	un	0,0003000	18,58	0,00
Insumo	4729	ORSE	Marreta 1 kg com cabo un	Material	un	0,0001000	31,50	0,00
Insumo	10362	ORSE	Seguro de vida e acidente em grupo un	Serviços	un	0,0045000	12,54	0,05
Insumo	10492	ORSE	Cesta Básica un	Material	un	0,0045000	165,00	0,74
Insumo	10517	ORSE	Exames admissionais/demissionais (checkup) cj	Serviços	cj	0,0004000	300,00	0,12
Insumo	10599	ORSE	Protetor solar fps 30 com 120ml un	Material	un	0,0018000	13,00	0,02
Insumo	10761	ORSE	Refeição - café da manhã (café com leite e dois pães com manteiga) un	Serviços	un	0,1018000	5,00	0,50

Victor Santos Mendonça
Victor Santos Mendonça
Engenheiro Civil
CREA 3275 TPAL

CÂMARA MUNICIPAL DE LUÍS EDUARDO MAGALHÃES
CNPJ: 04.214.440/0001-00



Composições Analíticas com Preço Unitário
REFORMA DOS PRÉDIOS DA CÂMARA MUNICIPAL DE LUÍS EDUARDO
MAGALHÃES/BA

BANCOS:	BDI:	ENCARGOS SOCIAIS
SINAPI - 04/2023 - Bahia ORSE - 03/2023 - Sergipe FDE - 01/2023 - São Paulo EMBASA - 01/2023 - Bahia	SBC - 05/2023 - Bahia SEINFRA - 027 - Ceará CAEMA - 12/2019 - Maranhão CAERN - 11/2022 - Rio Grande do Norte	25% Não Desonerado: Horista: 115,15% Mensalista: 71,22%

LEGENDA:
Composições Principais
Composições Auxiliares
Insumos

Composições Analíticas Com Preço Unitário

Insumo	10788	ORSE	Pá quadrada un	Material	un	0,0002000	36,90	0,00	
Insumo	10596	ORSE	Protetor auricular un	Material	un	0,0045000	4,90	0,02	
Insumo	00002711	SINAPI	CARRINHO DE MAO DE ACO CAPACIDADE 50 A 60 L, PNEU COM CAMARA	Equipamento	UN	0,0002000	212,25	0,04	
Insumo	00012892	SINAPI	LUVA RASPA DE COURO, CANO CURTO (PUNHO *7* CM)	Equipamento	PAR	0,0023000	13,21	0,03	
Insumo	00012893	SINAPI	BOTA DE SEGURANCA COM BIQUEIRA DE ACO E COLARINHO ACOLCHOADO	Material	PAR	0,0008000	70,46	0,05	
Insumo	00012894	SINAPI	CAPA PARA CHUVA EM PVC COM FORRO DE POLIESTER, COM CAPUZ (AMARELA OU AZUL)	Material	UN	0,0002000	19,08	0,00	
Insumo	00012895	SINAPI	CAPACETE DE SEGURANCA ABA FRONTAL COM SUSPENSAO DE POLIETILENO, SEM JUGULAR (CLASSE B)	Material	UN	0,0006000	14,68	0,00	
				MO sem LS =>	0,00	LS =>	0,00	MO com LS =>	0,00
				Valor do BDI =>	0,91			Valor com BDI =>	4,58

	Código Banco	Descrição	Tipo	Und	Quant.	Valor Unit	Total
Composição	10603 ORSE	Encargos Complementares - Soldador	Provisórios	h	1,0000000	4,16	4,16
Insumo	158 ORSE	Almoço (Participação do empregador) un	Material	un	0,1018000	14,00	1,42
Insumo	941 ORSE	Fardamento com mangas curta un	Material	un	0,0015000	179,32	0,26
Insumo	1651 ORSE	Óculos branco proteção pr	Material	pr	0,0008000	6,35	0,00
Insumo	2378 ORSE	Vale transporte un	Material	un	0,0654000	4,50	0,29
Insumo	10362 ORSE	Seguro de vida e acidente em grupo un	Serviços	un	0,0045000	12,54	0,05
Insumo	10492 ORSE	Cesta Básica un	Material	un	0,0045000	165,00	0,74
Insumo	10517 ORSE	Exames admissionais/demissionais (checkup) cj	Serviços	cj	0,0004000	300,00	0,12
Insumo	10596 ORSE	Protetor auricular un	Material	un	0,0045000	4,90	0,02
Insumo	10599 ORSE	Protetor solar fps 30 com 120ml un	Material	un	0,0018000	13,00	0,02

Victor Santos Mendonça
 Engenheiro Civil
 CREA 3275 TPAL

CÂMARA MUNICIPAL DE LUÍS EDUARDO MAGALHÃES
CNPJ: 04.214.440/0001-00



Composições Analíticas com Preço Unitário
REFORMA DOS PRÉDIOS DA CÂMARA MUNICIPAL DE LUÍS EDUARDO
MAGALHÃES/BA

BANCOS:	BDI:	ENCARGOS SOCIAIS
SINAPI - 04/2023 - Bahia ORSE - 03/2023 - Sergipe FDE - 01/2023 - São Paulo EMBASA - 01/2023 - Bahia	SBC - 05/2023 - Bahia SEINFRA - 027 - Ceará CAEMA - 12/2019 - Maranhão CAERN - 11/2022 - Rio Grande do Norte	25% Não Desonerado: Horista: 115,15% Mensalista: 71,22%

LEGENDA:
Composições Principais
Composições Auxiliares
Insumos

Composições Analíticas Com Preço Unitário

Insumo	10761	ORSE	Refeição - café da manhã (café com leite e dois pães com manteiga) un	Serviços	un	0,1018000	5,00	0,50
Insumo	11270	ORSE	Martelo de solda do tipo picareta, cabo de madeira, 300x0,4x0,5mm un	Material	un	0,0003000	29,53	0,00
Insumo	11271	ORSE	Talhadeira com punho de proteção 22 x225mm ref.207206BR Belzer un	Material	un	0,0001000	30,11	0,00
Insumo	11272	ORSE	Alicate Climpador (cripador) un	Material	un	0,0001000	105,74	0,01
Insumo	11273	ORSE	Esquadro de alumínio para soldagem de peças, com duas morsas, 35 x 35 x 4,5cm, marca Black Jack un	Material	un	0,0002000	209,42	0,04
Insumo	11274	ORSE	Grampo de de aperto rápido 16" Ref. 60987 Beltools un	Material	un	0,0003000	17,95	0,00
Insumo	11275	ORSE	Alicate de pressão 11" un	Material	un	0,0002000	63,97	0,01
Insumo	11276	ORSE	Alicate de pressão para solda tipo U, para apertar chapas, tiras e qualquer tipo de perfil. Niquelado, mordentes reforçados em aço laminado. Corpo em chapa dobrada extra-reforçada e rebites de aço, 11" (280mm). Ref. 138 Gedore. un	Material	un	0,0002000	70,40	0,01
Insumo	11277	ORSE	Alicate de pressão para solda de chapa 18" (460mm), Ref.138 Z Gedore un	Material	un	0,0002000	113,70	0,02
Insumo	11278	ORSE	Alicate diagonal para corte rente 5" a 8" un	Material	un	0,0002000	38,75	0,00
Insumo	11279	ORSE	Alicate para anéis de pistão capacidade 50-100mm. ref.44044101 Tramontina ou similar un	Material	un	0,0002000	91,42	0,01
Insumo	11280	ORSE	Chave Inglesa 15" ref. 012418012 carbografite un	Material	un	0,0002000	60,50	0,01
Insumo	11281	ORSE	Bolsa de lona para ferramentas 40 x 30 x 20cm un	Material	un	0,0008000	279,89	0,22
Insumo	11282	ORSE	Esmerilhadeira angular elétrico portátil 4 1/2" - 1000 watts - ref. G1000kB2 Black e Decker un	Material	un	0,0002000	362,00	0,07
Insumo	11283	ORSE	Selador horizontal para fita de aço 1" un	Material	un	0,0001000	498,61	0,04
Insumo	11284	ORSE	Cavalete de ferro nº 1 un	Material	un	0,0002000	115,50	0,02
Insumo	11285	ORSE	Fonte inversora de solda WMI 140ED 220V - BAMBOZZI - WMI- 140ED un	Material	un	0,0001000	900,00	0,09

Victor Santos Mendonça
 Engenheiro Civil
 CREA 3275 TPAL

CÂMARA MUNICIPAL DE LUÍS EDUARDO MAGALHÃES
CNPJ: 04.214.440/0001-00



Composições Analíticas com Preço Unitário
REFORMA DOS PRÉDIOS DA CÂMARA MUNICIPAL DE LUÍS EDUARDO
MAGALHÃES/BA

BANCOS:	BDI:	ENCARGOS SOCIAIS
SINAPI - 04/2023 - Bahia ORSE - 03/2023 - Sergipe FDE - 01/2023 - São Paulo EMBASA - 01/2023 - Bahia	SBC - 05/2023 - Bahia SEINFRA - 027 - Ceará CAEMA - 12/2019 - Maranhão CAERN - 11/2022 - Rio Grande do Norte	25% Não Desonerado: Horista: 115,15% Mensalista: 71,22%

LEGENDA:
Composições Principais
Composições Auxiliares
Insumos

Composições Analíticas Com Preço Unitário

Insumo	11286	ORSE	Macariço de solda Ref. CG201 código 010414410 carbografite un	Material	un	0,0003000	381,42	0,11		
Insumo	00012892	SINAPI	LUVA RASPA DE COURO, CANO CURTO (PUNHO *7* CM)	Equipamento	PAR	0,0023000	13,21	0,03		
Insumo	00012893	SINAPI	BOTA DE SEGURANCA COM BIQUEIRA DE ACO E COLARINHO ACOLCHOADO	Material	PAR	0,0008000	70,46	0,05		
Insumo	00012894	SINAPI	CAPA PARA CHUVA EM PVC COM FORRO DE POLIESTER, COM CAPUZ (AMARELA OU AZUL)	Material	UN	0,0002000	19,08	0,00		
Insumo	00012895	SINAPI	CAPACETE DE SEGURANCA ABA FRONTAL COM SUSPENSAO DE POLIETILENO, SEM JUGULAR (CLASSE B)	Material	UN	0,0006000	14,68	0,00		
				MO sem LS =>		0,00	LS =>	0,00	MO com LS =>	0,00
				Valor do BDI =>		1,04			Valor com BDI =>	5,20

	Código	Banco	Descrição	Tipo	Und	Quant.	Valor Unit	Total		
Composição	2497	ORSE	Escavação manual de vala ou cava em material de 1ª categoria, profundidade até 1,50m	Escavação Manual em Área Urbana	m³	1,0000000	50,10	50,10		
Composição Auxiliar	10549	ORSE	Encargos Complementares - Servente	Provisórios	h	3,0000000	3,67	11,01		
Insumo	00006111	SINAPI	SERVENTE DE OBRAS	Mão de Obra	H	3,0000000	13,03	39,09		
				MO sem LS =>		18,17	LS =>	20,92	MO com LS =>	39,09
				Valor do BDI =>		12,52			Valor com BDI =>	62,62

	Código	Banco	Descrição	Tipo	Und	Quant.	Valor Unit	Total		
Composição	2497	ORSE	Escavação manual de vala ou cava em material de 1ª categoria, profundidade até 1,50m	Escavação Manual em Área Urbana	m³	1,0000000	50,10	50,10		
Composição Auxiliar	10549	ORSE	Encargos Complementares - Servente	Provisórios	h	3,0000000	3,67	11,01		
Insumo	00006111	SINAPI	SERVENTE DE OBRAS	Mão de Obra	H	3,0000000	13,03	39,09		
				MO sem LS =>		18,17	LS =>	20,92	MO com LS =>	39,09
				Valor do BDI =>		12,52			Valor com BDI =>	62,62

	Código	Banco	Descrição	Tipo	Und	Quant.	Valor Unit	Total
--	--------	-------	-----------	------	-----	--------	------------	-------

Victor Santos Mendonça
 Engenheiro Civil
 CREA 3275 TPAL

CÂMARA MUNICIPAL DE LUÍS EDUARDO MAGALHÃES
CNPJ: 04.214.440/0001-00

Composição	116 ORSE	Forma Plana para estruturas, em compensado resinado de 12mm, 05 usos, inclusive escoramento - Revisada 07..2015	Formas	m²	1,000000	82,56	82,56
------------	----------	---	--------	----	----------	-------	-------

CÂMARA MUNICIPAL DE LUÍS EDUARDO MAGALHÃES
CNPJ: 04.214.440/0001-00



Composições Analíticas com Preço Unitário
REFORMA DOS PRÉDIOS DA CÂMARA MUNICIPAL DE LUÍS EDUARDO
MAGALHÃES/BA

BANCOS:	BDI:	ENCARGOS SOCIAIS
SINAPI - 04/2023 - Bahia ORSE - 03/2023 - Sergipe FDE - 01/2023 - São Paulo EMBASA - 01/2023 - Bahia	SBC - 05/2023 - Bahia SEINFRA - 027 - Ceará CAEMA - 12/2019 - Maranhão CAERN - 11/2022 - Rio Grande do Norte	25% Não Desonerado: Horista: 115,15% Mensalista: 71,22%

LEGENDA:
Composições Principais
Composições Auxiliares
Insumos

Composições Analíticas Com Preço Unitário

Composição Auxiliar	10549	ORSE	Encargos Complementares - Servente	Provisórios	h	1,3500000	3,67	4,95		
Composição Auxiliar	10551	ORSE	Encargos Complementares - Carpinteiro	Provisórios	h	0,9730000	3,56	3,46		
Insumo	1569	ORSE	Madeira mista serrada (barrote) 6 x 6cm - 0,0036 m3/m (angelim, louro) m	Material	m	1,2270000	9,25	11,34		
Insumo	630	ORSE	Compensado resinado 12mm - Madeirit ou similar m2	Material	m²	0,2340000	42,56	9,95		
Insumo	00001213	SINAPI	CARPINTEIRO DE FORMAS (HORISTA)	Mão de Obra	H	0,9730000	21,79	21,20		
Insumo	00002692	SINAPI	DESMOLDANTE PROTETOR PARA FORMAS DE MADEIRA, DE BASE OLEOSA EMULSIONADA EM AGUA	Material	L	0,0200000	6,45	0,12		
Insumo	00004509	SINAPI	SARRAFO *2,5 X 10* CM EM PINUS, MISTA OU EQUIVALENTE DA REGIAO - BRUTA	Material	M	1,0890000	4,89	5,32		
Insumo	00005068	SINAPI	PREGO DE ACO POLIDO COM CABECA 17 X 21 (2 X 11)	Material	KG	0,0250000	20,34	0,50		
Insumo	00005069	SINAPI	PREGO DE ACO POLIDO COM CABECA 17 X 27 (2 1/2 X 11)	Material	KG	0,1000000	20,74	2,07		
Insumo	00006111	SINAPI	SERVENTE DE OBRAS	Mão de Obra	H	1,3500000	13,03	17,59		
Insumo	00006193	SINAPI	TABUA NAO APARELHADA *2,5 X 20* CM, EM MACARANDUBA, ANGELIM OU EQUIVALENTE DA REGIAO - BRUTA	Material	M	0,1220000	18,65	2,27		
Insumo	00043130	SINAPI	ARAME GALVANIZADO 12 BWG, D = 2,76 MM (0,048 KG/M) OU 14 BWG, D = 2,11 MM (0,026 KG/M)	Material	KG	0,1500000	25,33	3,79		
				MO sem LS =>		18,03	LS =>	20,76	MO com LS =>	38,79
				Valor do BDI =>		20,64		Valor com BDI =>		103,20

	Código Banco	Descrição	Tipo	Und	Quant.	Valor Unit	Total
Composição	10889 ORSE	Forma plana para estruturas, em compensado plastificado de 12mm, 10 usos, inclusive escoramento - Revisada 07.2015	Conversão InfoWOrca	m²	1,0000000	47,63	47,63
Composição Auxiliar	10549 ORSE	Encargos Complementares - Servente	Provisórios	h	0,2130000	3,67	0,78
Composição Auxiliar	10551 ORSE	Encargos Complementares - Carpinteiro	Provisórios	h	0,8530000	3,56	3,03
Insumo	1569 ORSE	Madeira mista serrada (barrote) 6 x 6cm - 0,0036 m3/m (angelim, louro) m	Material	m	0,6130000	9,25	5,67

Victor Santos Mendonça
 Engenheiro Civil
 CREA 3275 TPAL

CÂMARA MUNICIPAL DE LUÍS EDUARDO MAGALHÃES
CNPJ: 04.214.440/0001-00



Composições Analíticas com Preço Unitário
REFORMA DOS PRÉDIOS DA CÂMARA MUNICIPAL DE LUÍS EDUARDO
MAGALHÃES/BA

BANCOS:	BDI:	ENCARGOS SOCIAIS
SINAPI - 04/2023 - Bahia ORSE - 03/2023 - Sergipe FDE - 01/2023 - São Paulo EMBASA - 01/2023 - Bahia	SBC - 05/2023 - Bahia SEINFRA - 027 - Ceará CAEMA - 12/2019 - Maranhão CAERN - 11/2022 - Rio Grande do Norte	25% Não Desonerado: Horista: 115,15% Mensalista: 71,22%

LEGENDA:
Composições Principais
Composições Auxiliares
Insumos

Composições Analíticas Com Preço Unitário

Insumo	00001213	SINAPI	CARPINTEIRO DE FORMAS (HORISTA)	Mão de Obra	H	0,8530000	21,79	18,58		
Insumo	00001347	SINAPI	CHAPA/PAINEL DE MADEIRA COMPENSADA PLASTIFICADA (MADEIRITE PLASTIFICADO) PARA FORMA DE CONCRETO, DE 2200 x 1100 MM, E = 12 MM	Material	m²	0,1170000	55,87	6,53		
Insumo	00002692	SINAPI	DESMOLDANTE PROTETOR PARA FORMAS DE MADEIRA, DE BASE OLEOSA EMULSIONADA EM AGUA	Material	L	0,0200000	6,45	0,12		
Insumo	00004509	SINAPI	SARRAFO *2,5 X 10* CM EM PINUS, MISTA OU EQUIVALENTE DA REGIAO - BRUTA	Material	M	0,5440000	4,89	2,66		
Insumo	00005068	SINAPI	PREGO DE ACO POLIDO COM CABECA 17 X 21 (2 X 11)	Material	KG	0,0250000	20,34	0,50		
Insumo	00005069	SINAPI	PREGO DE ACO POLIDO COM CABECA 17 X 27 (2 1/2 X 11)	Material	KG	0,1000000	20,74	2,07		
Insumo	00006111	SINAPI	SERVENTE DE OBRAS	Mão de Obra	H	0,2130000	13,03	2,77		
Insumo	00006193	SINAPI	TABUA NAO APARELHADA *2,5 X 20* CM, EM MACARANDUBA, ANGELIM OU EQUIVALENTE DA REGIAO - BRUTA	Material	M	0,0610000	18,65	1,13		
Insumo	00043130	SINAPI	ARAME GALVANIZADO 12 BWG, D = 2,76 MM (0,048 KG/M) OU 14 BWG, D = 2,11 MM (0,026 KG/M)	Material	KG	0,1500000	25,33	3,79		
				MO sem LS =>		9,92	LS =>	11,43	MO com LS =>	21,35
				Valor do BDI =>		11,90			Valor com BDI =>	59,53

	Código	Banco	Descrição	Tipo	Und	Quant.	Valor Unit	Total		
Composição	93282	SINAPI	GUINCHO ELÉTRICO DE COLUNA, CAPACIDADE 400 KG, COM MOTO FREIO, MOTOR TRIFÁSICO DE 1,25 CV - CHI DIURNO. AF_03/2016	CHOR - CUSTOS HORÁRIOS DE MÁQUINAS E EQUIPAMENTOS	CHI	1,0000000	32,53	32,53		
Composição Auxiliar	88295	SINAPI	OPERADOR DE GUINCHO COM ENCARGOS COMPLEMENTARES	SEDI - SERVIÇOS DIVERSOS	H	1,0000000	32,18	32,18		
Composição Auxiliar	93277	SINAPI	GUINCHO ELÉTRICO DE COLUNA, CAPACIDADE 400 KG, COM MOTO FREIO, MOTOR TRIFÁSICO DE 1,25 CV - DEPRECIÇÃO. AF_03/2016	CHOR - CUSTOS HORÁRIOS DE MÁQUINAS E EQUIPAMENTOS	H	1,0000000	0,32	0,32		
Composição Auxiliar	93278	SINAPI	GUINCHO ELÉTRICO DE COLUNA, CAPACIDADE 400 KG, COM MOTO FREIO, MOTOR TRIFÁSICO DE 1,25 CV - JUROS. AF_03/2016	CHOR - CUSTOS HORÁRIOS DE MÁQUINAS E EQUIPAMENTOS	H	1,0000000	0,03	0,03		
				MO sem LS =>		11,63	LS =>	13,40	MO com LS =>	25,03
				Valor do BDI =>		8,13			Valor com BDI =>	40,66

Victor Santos Mendonça
 Engenheiro Civil
 CREA 3275 TPAL

CÂMARA MUNICIPAL DE LUÍS EDUARDO MAGALHÃES
CNPJ: 04.214.440/0001-00



Composições Analíticas com Preço Unitário
REFORMA DOS PRÉDIOS DA CÂMARA MUNICIPAL DE LUÍS EDUARDO
MAGALHÃES/BA

BANCOS:	BDI:	ENCARGOS SOCIAIS
SINAPI - 04/2023 - Bahia ORSE - 03/2023 - Sergipe FDE - 01/2023 - São Paulo EMBASA - 01/2023 - Bahia	SBC - 05/2023 - Bahia SEINFRA - 027 - Ceará CAEMA - 12/2019 - Maranhão CAERN - 11/2022 - Rio Grande do Norte	25% Não Desonerado: Horista: 115,15% Mensalista: 71,22%

LEGENDA:
Composições Principais
Composições Auxiliares
Insumos

Composições Analíticas Com Preço Unitário

	Código	Banco	Descrição	Tipo	Und	Quant.	Valor Unit	Total		
Composição	93281	SINAPI	GUINCHO ELÉTRICO DE COLUNA, CAPACIDADE 400 KG, COM MOTO FREIO, MOTOR TRIFÁSICO DE 1,25 CV - CHP DIURNO. AF_03/2016	CHOR - CUSTOS HORÁRIOS DE MÁQUINAS E EQUIPAMENTOS	CHP	1,0000000	33,65	33,65		
Composição Auxiliar	88295	SINAPI	OPERADOR DE GUINCHO COM ENCARGOS COMPLEMENTARES	SEDI - SERVIÇOS DIVERSOS	H	1,0000000	32,18	32,18		
Composição Auxiliar	93277	SINAPI	GUINCHO ELÉTRICO DE COLUNA, CAPACIDADE 400 KG, COM MOTO FREIO, MOTOR TRIFÁSICO DE 1,25 CV - DEPRECIAÇÃO. AF_03/2016	CHOR - CUSTOS HORÁRIOS DE MÁQUINAS E EQUIPAMENTOS	H	1,0000000	0,32	0,32		
Composição Auxiliar	93278	SINAPI	GUINCHO ELÉTRICO DE COLUNA, CAPACIDADE 400 KG, COM MOTO FREIO, MOTOR TRIFÁSICO DE 1,25 CV - JUROS. AF_03/2016	CHOR - CUSTOS HORÁRIOS DE MÁQUINAS E EQUIPAMENTOS	H	1,0000000	0,03	0,03		
Composição Auxiliar	93279	SINAPI	GUINCHO ELÉTRICO DE COLUNA, CAPACIDADE 400 KG, COM MOTO FREIO, MOTOR TRIFÁSICO DE 1,25 CV - MANUTENÇÃO. AF_03/2016	CHOR - CUSTOS HORÁRIOS DE MÁQUINAS E EQUIPAMENTOS	H	1,0000000	0,30	0,30		
Composição Auxiliar	93280	SINAPI	GUINCHO ELÉTRICO DE COLUNA, CAPACIDADE 400 KG, COM MOTO FREIO, MOTOR TRIFÁSICO DE 1,25 CV - MATERIAIS NA OPERAÇÃO. AF_03/2016	CHOR - CUSTOS HORÁRIOS DE MÁQUINAS E EQUIPAMENTOS	H	1,0000000	0,82	0,82		
				MO sem LS =>		11,63	LS =>	13,40	MO com LS =>	25,03
				Valor do BDI =>		8,41		Valor com BDI =>		42,06

	Código	Banco	Descrição	Tipo	Und	Quant.	Valor Unit	Total		
Composição	93277	SINAPI	GUINCHO ELÉTRICO DE COLUNA, CAPACIDADE 400 KG, COM MOTO FREIO, MOTOR TRIFÁSICO DE 1,25 CV - DEPRECIAÇÃO. AF_03/2016	CHOR - CUSTOS HORÁRIOS DE MÁQUINAS E EQUIPAMENTOS	H	1,0000000	0,32	0,32		
Insumo	00036487	SINAPI	GUINCHO ELETRICO DE COLUNA, CAPACIDADE 400 KG, COM MOTO FREIO, MOTOR TRIFASICO DE 1,25 CV	Equipamento	UN	0,0000640	5.099,78	0,32		
				MO sem LS =>		0,00	LS =>	0,00	MO com LS =>	0,00
				Valor do BDI =>		0,08		Valor com BDI =>		0,40

	Código	Banco	Descrição	Tipo	Und	Quant.	Valor Unit	Total
Composição	93278	SINAPI	GUINCHO ELÉTRICO DE COLUNA, CAPACIDADE 400 KG, COM MOTO FREIO, MOTOR TRIFÁSICO DE 1,25 CV - JUROS. AF_03/2016	CHOR - CUSTOS HORÁRIOS DE MÁQUINAS E EQUIPAMENTOS	H	1,0000000	0,03	0,03
Insumo	00036487	SINAPI	GUINCHO ELETRICO DE COLUNA, CAPACIDADE 400 KG, COM MOTO FREIO, MOTOR TRIFASICO DE 1,25 CV	Equipamento	UN	0,0000076	5.099,78	0,03

Victor Santos Mendonça
 Engenheiro Civil
 CREA 3275 TPAL

CÂMARA MUNICIPAL DE LUÍS EDUARDO MAGALHÃES
CNPJ: 04.214.440/0001-00



Composições Analíticas com Preço Unitário
REFORMA DOS PRÉDIOS DA CÂMARA MUNICIPAL DE LUÍS EDUARDO
MAGALHÃES/BA

BANCOS:	BDI:	ENCARGOS SOCIAIS
SINAPI - 04/2023 - Bahia ORSE - 03/2023 - Sergipe FDE - 01/2023 - São Paulo EMBASA - 01/2023 - Bahia	SBC - 05/2023 - Bahia SEINFRA - 027 - Ceará CAEMA - 12/2019 - Maranhão CAERN - 11/2022 - Rio Grande do Norte	25% Não Desonerado: Horista: 115,15% Mensalista: 71,22%

LEGENDA:
Composições Principais
Composições Auxiliares
Insumos

Composições Analíticas Com Preço Unitário

MO sem LS => 0,00 LS => 0,00 MO com LS => 0,00
Valor do BDI => 0,00 Valor com BDI => 0,03

	Código	Banco	Descrição	Tipo	Und	Quant.	Valor Unit	Total
Composição	93279	SINAPI	GUINCHO ELÉTRICO DE COLUNA, CAPACIDADE 400 KG, COM MOTO FREIO, MOTOR TRIFÁSICO DE 1,25 CV - MANUTENÇÃO. AF_03/2016	CHOR - CUSTOS HORÁRIOS DE MÁQUINAS E EQUIPAMENTOS	H	1,0000000	0,30	0,30
Insumo	00036487	SINAPI	GUINCHO ELETRICO DE COLUNA, CAPACIDADE 400 KG, COM MOTO FREIO, MOTOR TRIFASICO DE 1,25 CV	Equipamento	UN	0,0000600	5.099,78	0,30
<p>MO sem LS => 0,00 LS => 0,00 MO com LS => 0,00 Valor do BDI => 0,07 Valor com BDI => 0,37</p>								

	Código	Banco	Descrição	Tipo	Und	Quant.	Valor Unit	Total
Composição	93280	SINAPI	GUINCHO ELÉTRICO DE COLUNA, CAPACIDADE 400 KG, COM MOTO FREIO, MOTOR TRIFÁSICO DE 1,25 CV - MATERIAIS NA OPERAÇÃO. AF_03/2016	CHOR - CUSTOS HORÁRIOS DE MÁQUINAS E EQUIPAMENTOS	H	1,0000000	0,82	0,82
Insumo	00002705	SINAPI	ENERGIA ELETRICA ATE 2000 KWH INDUSTRIAL, SEM DEMANDA	Material	KWH	0,7800000	1,06	0,82
<p>MO sem LS => 0,00 LS => 0,00 MO com LS => 0,00 Valor do BDI => 0,20 Valor com BDI => 1,02</p>								

	Código	Banco	Descrição	Tipo	Und	Quant.	Valor Unit	Total
Composição	89267	SINAPI	GUINDASTE HIDRÁULICO AUTOPROPELIDO, COM LANÇA TELESCÓPICA 28,80 M, CAPACIDADE MÁXIMA 30 T, POTÊNCIA 97 KW, TRAÇÃO 4 X 4 - DEPRECIÇÃO. AF_11/2014	CHOR - CUSTOS HORÁRIOS DE MÁQUINAS E EQUIPAMENTOS	H	1,0000000	50,32	50,32
Insumo	00044475	SINAPI	GUINDASTE HIDRAULICO AUTOPROPELIDO, COM LANCA TELESCOPICA 28,80 M, CAPACIDADE MAXIMA 30 T, POTENCIA 97 KW, TRACAO 4 X 4	Equipamento	UN	0,0000400	1.258.165,24	50,32
<p>MO sem LS => 0,00 LS => 0,00 MO com LS => 0,00 Valor do BDI => 12,58 Valor com BDI => 62,90</p>								

	Código	Banco	Descrição	Tipo	Und	Quant.	Valor Unit	Total
--	--------	-------	-----------	------	-----	--------	------------	-------

Victor Santos Mendonça
 Engenheiro Civil
 CREA 3275 TPAL

CÂMARA MUNICIPAL DE LUÍS EDUARDO MAGALHÃES
CNPJ: 04.214.440/0001-00

Composição	89269	SINAPI	GUINDASTE HIDRÁULICO AUTOPROPELIDO, COM LANÇA TELESCÓPICA 28,80 M, CAPACIDADE MÁXIMA 30 T, POTÊNCIA 97 KW, TRAÇÃO 4 X 4 - IMPOSTOS E SEGUROS. AF_11/2014	CHOR - CUSTOS HORÁRIOS DE MÁQUINAS E EQUIPAMENTOS	H	1,0000000	7,17	7,17
------------	-------	--------	--	---	---	-----------	------	------

CÂMARA MUNICIPAL DE LUÍS EDUARDO MAGALHÃES
CNPJ: 04.214.440/0001-00



Composições Analíticas com Preço Unitário
REFORMA DOS PRÉDIOS DA CÂMARA MUNICIPAL DE LUÍS EDUARDO
MAGALHÃES/BA

BANCOS:	BDI:	ENCARGOS SOCIAIS
SINAPI - 04/2023 - Bahia ORSE - 03/2023 - Sergipe FDE - 01/2023 - São Paulo EMBASA - 01/2023 - Bahia	SBC - 05/2023 - Bahia SEINFRA - 027 - Ceará CAEMA - 12/2019 - Maranhão CAERN - 11/2022 - Rio Grande do Norte	25% Não Desonerado: Horista: 115,15% Mensalista: 71,22%

LEGENDA:
Composições Principais
Composições Auxiliares
Insumos

Composições Analíticas Com Preço Unitário

Insumo	00044475	SINAPI	GUINDASTE HIDRAULICO AUTOPROPELIDO, COM LANCA TELESCOPICA 28,80 M, CAPACIDADE MAXIMA 30 T, POTENCIA 97 KW, TRACAO 4 X 4	Equipamento	UN	0,0000057	1.258.165,24	7,17	
				MO sem LS =>	0,00	LS =>	0,00	MO com LS =>	0,00
				Valor do BDI =>	1,79			Valor com BDI =>	8,96

	Código	Banco	Descrição	Tipo	Und	Quant.	Valor Unit	Total	
Composição	89268	SINAPI	GUINDASTE HIDRÁULICO AUTOPROPELIDO, COM LANÇA TELESCÓPICA 28,80 M, CAPACIDADE MÁXIMA 30 T, POTÊNCIA 97 KW, TRAÇÃO 4 X 4 - JUROS. AF_11/2014	CHOR - CUSTOS HORÁRIOS DE MÁQUINAS E EQUIPAMENTOS	H	1,0000000	9,05	9,05	
Insumo	00044475	SINAPI	GUINDASTE HIDRAULICO AUTOPROPELIDO, COM LANCA TELESCOPICA 28,80 M, CAPACIDADE MAXIMA 30 T, POTENCIA 97 KW, TRACAO 4 X 4	Equipamento	UN	0,0000072	1.258.165,24	9,05	
				MO sem LS =>	0,00	LS =>	0,00	MO com LS =>	0,00
				Valor do BDI =>	2,26			Valor com BDI =>	11,31

	Código	Banco	Descrição	Tipo	Und	Quant.	Valor Unit	Total	
Composição	89270	SINAPI	GUINDASTE HIDRÁULICO AUTOPROPELIDO, COM LANÇA TELESCÓPICA 28,80 M, CAPACIDADE MÁXIMA 30 T, POTÊNCIA 97 KW, TRAÇÃO 4 X 4 - MANUTENÇÃO. AF_11/2014	CHOR - CUSTOS HORÁRIOS DE MÁQUINAS E EQUIPAMENTOS	H	1,0000000	80,90	80,90	
Insumo	00044475	SINAPI	GUINDASTE HIDRAULICO AUTOPROPELIDO, COM LANCA TELESCOPICA 28,80 M, CAPACIDADE MAXIMA 30 T, POTENCIA 97 KW, TRACAO 4 X 4	Equipamento	UN	0,0000643	1.258.165,24	80,90	
				MO sem LS =>	0,00	LS =>	0,00	MO com LS =>	0,00
				Valor do BDI =>	20,22			Valor com BDI =>	101,12

	Código	Banco	Descrição	Tipo	Und	Quant.	Valor Unit	Total	
Composição	89271	SINAPI	GUINDASTE HIDRÁULICO AUTOPROPELIDO, COM LANÇA TELESCÓPICA 28,80 M, CAPACIDADE MÁXIMA 30 T, POTÊNCIA 97 KW, TRAÇÃO 4 X 4 - MATERIAIS NA OPERAÇÃO. AF_11/2014	CHOR - CUSTOS HORÁRIOS DE MÁQUINAS E EQUIPAMENTOS	H	1,0000000	26,19	26,19	
Insumo	00004221	SINAPI	OLEO DIESEL COMBUSTIVEL COMUM	Material	L	4,8500000	5,40	26,19	
				MO sem LS =>	0,00	LS =>	0,00	MO com LS =>	0,00
				Valor do BDI =>	6,54			Valor com BDI =>	32,73

Victor Santos Mendonça
 Engenheiro Civil
 CREA 3275 TPAL

CÂMARA MUNICIPAL DE LUÍS EDUARDO MAGALHÃES
CNPJ: 04.214.440/0001-00

	Código	Banco	Descrição	Tipo	Und	Quant.	Valor Unit	Total
--	--------	-------	-----------	------	-----	--------	------------	-------

Victor Santos Mendonça
Engenheiro Civil
CREA 3275 TPAL

CÂMARA MUNICIPAL DE LUÍS EDUARDO MAGALHÃES
CNPJ: 04.214.440/0001-00



Composições Analíticas com Preço Unitário
REFORMA DOS PRÉDIOS DA CÂMARA MUNICIPAL DE LUÍS EDUARDO
MAGALHÃES/BA

BANCOS:	BDI:	ENCARGOS SOCIAIS
SINAPI - 04/2023 - Bahia ORSE - 03/2023 - Sergipe FDE - 01/2023 - São Paulo EMBASA - 01/2023 - Bahia	SBC - 05/2023 - Bahia SEINFRA - 027 - Ceará CAEMA - 12/2019 - Maranhão CAERN - 11/2022 - Rio Grande do Norte	25% Não Desonerado: Horista: 115,15% Mensalista: 71,22%

LEGENDA:
Composições Principais
Composições Auxiliares
Insumos

Composições Analíticas Com Preço Unitário

Composição	93283	SINAPI	GUINDASTE HIDRÁULICO AUTOPROPELIDO, COM LANÇA TELESCÓPICA 40 M, CAPACIDADE MÁXIMA 60 T, POTÊNCIA 260 KW - DEPRECIÇÃO. AF_03/2016	CHOR - CUSTOS HORÁRIOS DE MÁQUINAS E EQUIPAMENTOS	H	1,0000000	96,78	96,78
Insumo	00044474	SINAPI	GUINDASTE HIDRAULICO AUTOPROPELIDO, COM LANCA TELESCOPICA 40 M, CAPACIDADE MAXIMA 60 T, POTENCIA 260 KW, TRACAO 6 X 6	Equipamento	UN	0,0000400	2.419.548,54	96,78
				MO sem LS =>		0,00	LS =>	0,00
				Valor do BDI =>		24,19	MO com LS =>	0,00
							Valor com BDI =>	120,97

	Código	Banco	Descrição	Tipo	Und	Quant.	Valor Unit	Total
Composição	93296	SINAPI	GUINDASTE HIDRÁULICO AUTOPROPELIDO, COM LANÇA TELESCÓPICA 40 M, CAPACIDADE MÁXIMA 60 T, POTÊNCIA 260 KW - IMPOSTOS E SEGUROS. AF_03/2016	CHOR - CUSTOS HORÁRIOS DE MÁQUINAS E EQUIPAMENTOS	H	1,0000000	13,79	13,79
Insumo	00044474	SINAPI	GUINDASTE HIDRAULICO AUTOPROPELIDO, COM LANCA TELESCOPICA 40 M, CAPACIDADE MAXIMA 60 T, POTENCIA 260 KW, TRACAO 6 X 6	Equipamento	UN	0,0000057	2.419.548,54	13,79
				MO sem LS =>		0,00	LS =>	0,00
				Valor do BDI =>		3,44	MO com LS =>	0,00
							Valor com BDI =>	17,23

	Código	Banco	Descrição	Tipo	Und	Quant.	Valor Unit	Total
Composição	93284	SINAPI	GUINDASTE HIDRÁULICO AUTOPROPELIDO, COM LANÇA TELESCÓPICA 40 M, CAPACIDADE MÁXIMA 60 T, POTÊNCIA 260 KW - JUROS. AF_03/2016	CHOR - CUSTOS HORÁRIOS DE MÁQUINAS E EQUIPAMENTOS	H	1,0000000	17,42	17,42
Insumo	00044474	SINAPI	GUINDASTE HIDRAULICO AUTOPROPELIDO, COM LANCA TELESCOPICA 40 M, CAPACIDADE MAXIMA 60 T, POTENCIA 260 KW, TRACAO 6 X 6	Equipamento	UN	0,0000072	2.419.548,54	17,42
				MO sem LS =>		0,00	LS =>	0,00
				Valor do BDI =>		4,35	MO com LS =>	0,00
							Valor com BDI =>	21,77

	Código	Banco	Descrição	Tipo	Und	Quant.	Valor Unit	Total
Composição	93285	SINAPI	GUINDASTE HIDRÁULICO AUTOPROPELIDO, COM LANÇA TELESCÓPICA 40 M, CAPACIDADE MÁXIMA 60 T, POTÊNCIA 260 KW - MANUTENÇÃO. AF_03/2016	CHOR - CUSTOS HORÁRIOS DE MÁQUINAS E EQUIPAMENTOS	H	1,0000000	155,57	155,57
Insumo	00044474	SINAPI	GUINDASTE HIDRAULICO AUTOPROPELIDO, COM LANCA TELESCOPICA 40 M, CAPACIDADE MAXIMA 60 T, POTENCIA 260 KW, TRACAO 6 X 6	Equipamento	UN	0,0000643	2.419.548,54	155,57

Victor Santos Mendonça
 Engenheiro Civil
 CREA 3275 TPAL

CÂMARA MUNICIPAL DE LUÍS EDUARDO MAGALHÃES
CNPJ: 04.214.440/0001-00

MO sem LS =>	0,00	LS =>	0,00	MO com LS =>	0,00
--------------	------	-------	------	--------------	------

Victor Santos Mendonça
Engenheiro Civil
CREA 3275 TPAL

CÂMARA MUNICIPAL DE LUÍS EDUARDO MAGALHÃES
CNPJ: 04.214.440/0001-00

Composição	128 ORSE	Lançamento de concreto usinado, bombeado, em peças armadas da superestrutura, inclusive colocação, adensamento e acabamento	Concreto Simples	m ³	1,000000	49,82	49,82
------------	----------	---	------------------	----------------	----------	-------	-------

CÂMARA MUNICIPAL DE LUÍS EDUARDO MAGALHÃES
CNPJ: 04.214.440/0001-00



Composições Analíticas com Preço Unitário
REFORMA DOS PRÉDIOS DA CÂMARA MUNICIPAL DE LUÍS EDUARDO
MAGALHÃES/BA

BANCOS:	BDI:	ENCARGOS SOCIAIS
SINAPI - 04/2023 - Bahia ORSE - 03/2023 - Sergipe FDE - 01/2023 - São Paulo EMBASA - 01/2023 - Bahia	SBC - 05/2023 - Bahia SEINFRA - 027 - Ceará CAEMA - 12/2019 - Maranhão CAERN - 11/2022 - Rio Grande do Norte	25% Não Desonerado: Horista: 115,15% Mensalista: 71,22%

LEGENDA:
Composições Principais
Composições Auxiliares
Insumos

Composições Analíticas Com Preço Unitário

Composição Auxiliar	10549	ORSE	Encargos Complementares - Servente	Provisórios	h	1,6200000	3,67	5,94		
Composição Auxiliar	10550	ORSE	Encargos Complementares - Pedreiro	Provisórios	h	0,3600000	3,53	1,27		
Composição Auxiliar	10551	ORSE	Encargos Complementares - Carpinteiro	Provisórios	h	0,3600000	3,56	1,28		
Composição Auxiliar	10555	ORSE	Encargos Complementares - Armador	Provisórios	h	0,1800000	3,50	0,63		
Insumo	00000378	SINAPI	ARMADOR (HORISTA)	Mão de Obra	H	0,1800000	21,79	3,92		
Insumo	00001213	SINAPI	CARPINTEIRO DE FORMAS (HORISTA)	Mão de Obra	H	0,3600000	21,79	7,84		
Insumo	00004750	SINAPI	PEDREIRO (HORISTA)	Mão de Obra	H	0,3600000	21,79	7,84		
Insumo	00006111	SINAPI	SERVENTE DE OBRAS	Mão de Obra	H	1,6200000	13,03	21,10		
				MO sem LS =>		18,92	LS =>	21,78	MO com LS =>	40,70
				Valor do BDI =>		12,45		Valor com BDI =>		62,27

	Código	Banco	Descrição	Tipo	Und	Quant.	Valor Unit	Total
Composição	88278	SINAPI	MONTADOR DE ESTRUTURA METÁLICA COM ENCARGOS COMPLEMENTARES	SEDI - SERVIÇOS DIVERSOS	H	1,0000000	39,98	39,98
Composição Auxiliar	95344	SINAPI	CURSO DE CAPACITAÇÃO PARA MONTADOR DE ESTRUTURA METÁLICA (ENCARGOS COMPLEMENTARES) - HORISTA	SEDI - SERVIÇOS DIVERSOS	H	1,0000000	0,39	0,39
Insumo	00037370	SINAPI	ALIMENTACAO - HORISTA (COLETADO CAIXA - ENCARGOS COMPLEMENTARES)	Outros	H	1,0000000	4,28	4,28
Insumo	00037371	SINAPI	TRANSPORTE - HORISTA (COLETADO CAIXA - ENCARGOS COMPLEMENTARES)	Serviços	H	1,0000000	0,83	0,83
Insumo	00037372	SINAPI	EXAMES - HORISTA (COLETADO CAIXA - ENCARGOS COMPLEMENTARES)	Outros	H	1,0000000	1,14	1,14
Insumo	00037373	SINAPI	SEGURO - HORISTA (COLETADO CAIXA - ENCARGOS COMPLEMENTARES)	Taxas	H	1,0000000	0,07	0,07
Insumo	00043464	SINAPI	FERRAMENTAS - FAMILIA OPERADOR ESCAVADEIRA - HORISTA (ENCARGOS COMPLEMENTARES - COLETADO CAIXA)	Equipamento	H	1,0000000	0,01	0,01
Insumo	00043488	SINAPI	EPI - FAMILIA OPERADOR ESCAVADEIRA - HORISTA (ENCARGOS COMPLEMENTARES - COLETADO CAIXA)	Equipamento	H	1,0000000	0,82	0,82

Victor Santos Mendonça
 Engenheiro Civil
 CREA 3275 TPAL

CÂMARA MUNICIPAL DE LUÍS EDUARDO MAGALHÃES
CNPJ: 04.214.440/0001-00



Composições Analíticas com Preço Unitário
REFORMA DOS PRÉDIOS DA CÂMARA MUNICIPAL DE LUÍS EDUARDO
MAGALHÃES/BA

BANCOS:	BDI:	ENCARGOS SOCIAIS
SINAPI - 04/2023 - Bahia ORSE - 03/2023 - Sergipe FDE - 01/2023 - São Paulo EMBASA - 01/2023 - Bahia	SBC - 05/2023 - Bahia SEINFRA - 027 - Ceará CAEMA - 12/2019 - Maranhão CAERN - 11/2022 - Rio Grande do Norte	25% Não Desonerado: Horista: 115,15% Mensalista: 71,22%

LEGENDA:
Composições Principais
Composições Auxiliares
Insumos

Composições Analíticas Com Preço Unitário

Insumo	00044497	SINAPI	MONTADOR DE ESTRUTURAS METALICAS HORISTA	Mão de Obra	H	1,0000000	32,44	32,44
				MO sem LS =>		15,26	LS =>	17,57
				Valor do BDI =>		9,99	Valor com BDI =>	49,97

	Código	Banco	Descrição	Tipo	Und	Quant.	Valor Unit	Total
Composição	88281	SINAPI	MOTORISTA DE BASCULANTE COM ENCARGOS COMPLEMENTARES	SEDI - SERVIÇOS DIVERSOS	H	1,0000000	30,72	30,72
Composição Auxiliar	95346	SINAPI	CURSO DE CAPACITAÇÃO PARA MOTORISTA DE BASCULANTE (ENCARGOS COMPLEMENTARES) - HORISTA	SEDI - SERVIÇOS DIVERSOS	H	1,0000000	0,12	0,12
Insumo	00020020	SINAPI	MOTORISTA DE CAMINHAO-BASCULANTE	Mão de Obra	H	1,0000000	23,45	23,45
Insumo	00037370	SINAPI	ALIMENTACAO - HORISTA (COLETADO CAIXA - ENCARGOS COMPLEMENTARES)	Outros	H	1,0000000	4,28	4,28
Insumo	00037371	SINAPI	TRANSPORTE - HORISTA (COLETADO CAIXA - ENCARGOS COMPLEMENTARES)	Serviços	H	1,0000000	0,83	0,83
Insumo	00037372	SINAPI	EXAMES - HORISTA (COLETADO CAIXA - ENCARGOS COMPLEMENTARES)	Outros	H	1,0000000	1,14	1,14
Insumo	00037373	SINAPI	SEGURO - HORISTA (COLETADO CAIXA - ENCARGOS COMPLEMENTARES)	Taxas	H	1,0000000	0,07	0,07
Insumo	00043464	SINAPI	FERRAMENTAS - FAMILIA OPERADOR ESCAVADEIRA - HORISTA (ENCARGOS COMPLEMENTARES - COLETADO CAIXA)	Equipamento	H	1,0000000	0,01	0,01
Insumo	00043488	SINAPI	EPI - FAMILIA OPERADOR ESCAVADEIRA - HORISTA (ENCARGOS COMPLEMENTARES - COLETADO CAIXA)	Equipamento	H	1,0000000	0,82	0,82
				MO sem LS =>		10,96	LS =>	12,61
				Valor do BDI =>		7,68	Valor com BDI =>	38,40

	Código	Banco	Descrição	Tipo	Und	Quant.	Valor Unit	Total
Composição	88282	SINAPI	MOTORISTA DE CAMINHÃO COM ENCARGOS COMPLEMENTARES	SEDI - SERVIÇOS DIVERSOS	H	1,0000000	32,15	32,15
Composição Auxiliar	95347	SINAPI	CURSO DE CAPACITAÇÃO PARA MOTORISTA DE CAMINHÃO (ENCARGOS COMPLEMENTARES) - HORISTA	SEDI - SERVIÇOS DIVERSOS	H	1,0000000	0,13	0,13
Insumo	00004093	SINAPI	MOTORISTA DE CAMINHAO	Mão de Obra	H	1,0000000	24,87	24,87
Insumo	00037370	SINAPI	ALIMENTACAO - HORISTA (COLETADO CAIXA - ENCARGOS COMPLEMENTARES)	Outros	H	1,0000000	4,28	4,28

Victor Santos Mendonça
 Engenheiro Civil
 CREA 3275 TPAL

CÂMARA MUNICIPAL DE LUÍS EDUARDO MAGALHÃES
CNPJ: 04.214.440/0001-00



Composições Analíticas com Preço Unitário
REFORMA DOS PRÉDIOS DA CÂMARA MUNICIPAL DE LUÍS EDUARDO
MAGALHÃES/BA

BANCOS:	BDI:	ENCARGOS SOCIAIS
SINAPI - 04/2023 - Bahia ORSE - 03/2023 - Sergipe FDE - 01/2023 - São Paulo EMBASA - 01/2023 - Bahia	SBC - 05/2023 - Bahia SEINFRA - 027 - Ceará CAEMA - 12/2019 - Maranhão CAERN - 11/2022 - Rio Grande do Norte	25% Não Desonerado: Horista: 115,15% Mensalista: 71,22%

LEGENDA:
Composições Principais
Composições Auxiliares
Insumos

Composições Analíticas Com Preço Unitário

Insumo	00037371	SINAPI	TRANSPORTE - HORISTA (COLETADO CAIXA - ENCARGOS COMPLEMENTARES)	Serviços	H	1,0000000	0,83	0,83		
Insumo	00037372	SINAPI	EXAMES - HORISTA (COLETADO CAIXA - ENCARGOS COMPLEMENTARES)	Outros	H	1,0000000	1,14	1,14		
Insumo	00037373	SINAPI	SEGURO - HORISTA (COLETADO CAIXA - ENCARGOS COMPLEMENTARES)	Taxas	H	1,0000000	0,07	0,07		
Insumo	00043464	SINAPI	FERRAMENTAS - FAMILIA OPERADOR ESCAVADEIRA - HORISTA (ENCARGOS COMPLEMENTARES - COLETADO CAIXA)	Equipamento	H	1,0000000	0,01	0,01		
Insumo	00043488	SINAPI	EPI - FAMILIA OPERADOR ESCAVADEIRA - HORISTA (ENCARGOS COMPLEMENTARES - COLETADO CAIXA)	Equipamento	H	1,0000000	0,82	0,82		
				MO sem LS =>		11,62	LS =>	13,38	MO com LS =>	25,00
				Valor do BDI =>		8,03		Valor com BDI =>		40,18

	Código	Banco	Descrição	Tipo	Und	Quant.	Valor Unit	Total
Composição	6083	ORSE	Mureta Pré-Moldada para Ligações Domiciliares de Água	Conversão InfoWOrca	un	1,0000000	238,24	238,24
Composição Auxiliar	127	ORSE	Concreto simples usinado fck=21mpa, bombeado, lançado e adensado em superestrutura	Concreto Simples	m³	0,0300000	612,25	18,36
Composição Auxiliar	141	ORSE	Aço CA - 60 Ø 4,2 a 9,5mm, inclusive corte, dobragem, montagem e colocacao de ferragens nas formas, para superestruturas e fundações - R1	Armaduras Convencionais	kg	2,4000000	13,09	31,41
Composição Auxiliar	10549	ORSE	Encargos Complementares - Servente	Provisórios	h	1,0000000	3,67	3,67
Composição Auxiliar	10550	ORSE	Encargos Complementares - Pedreiro	Provisórios	h	0,6000000	3,53	2,11
Composição Auxiliar	10554	ORSE	Encargos Complementares - Encanador	Provisórios	h	0,4000000	3,58	1,43
Composição Auxiliar	10889	ORSE	Forma plana para estruturas, em compensado plastificado de 12mm, 10 usos, inclusive escoramento - Revisada 07.2015	Conversão InfoWOrca	m²	0,3000000	47,63	14,28
Insumo	980	ORSE	Fita vedacao teflon larg= 1/2" m	Material	m	12,0000000	0,22	2,64
Insumo	1209	ORSE	Joelho 90° pvc rigido roscavel c/bucha latao, d= 1/2" Joelho 90° pvc rigido roscavel c/bucha latao, d= 1/2" un	Material	un	4,0000000	7,06	28,24
Insumo	1690	ORSE	Parafuso de metal 2 " x 12 (sextavado) Parafuso metal 2 " x 12 un	Material	un	2,0000000	4,79	9,58

Victor Santos Mendonça
 Engenheiro Civil
 CREA 3275 TPAL

CÂMARA MUNICIPAL DE LUÍS EDUARDO MAGALHÃES
CNPJ: 04.214.440/0001-00



Composições Analíticas com Preço Unitário
REFORMA DOS PRÉDIOS DA CÂMARA MUNICIPAL DE LUÍS EDUARDO
MAGALHÃES/BA

BANCOS:	BDI:	ENCARGOS SOCIAIS
SINAPI - 04/2023 - Bahia ORSE - 03/2023 - Sergipe FDE - 01/2023 - São Paulo EMBASA - 01/2023 - Bahia	SBC - 05/2023 - Bahia SEINFRA - 027 - Ceará CAEMA - 12/2019 - Maranhão CAERN - 11/2022 - Rio Grande do Norte	25% Não Desonerado: Horista: 115,15% Mensalista: 71,22%

LEGENDA:
Composições Principais
Composições Auxiliares
Insumos

Composições Analíticas Com Preço Unitário

Insumo	5207	ORSE	Caixa plástica para proteção de hidrômetro c/tampa articulada em policarbonato un	Material	un	1,0000000	76,99	76,99		
Insumo	00002696	SINAPI	ENCANADOR OU BOMBEIRO HIDRAULICO (HORISTA)	Mão de Obra	H	0,4000000	21,79	8,71		
Insumo	00004750	SINAPI	PEDREIRO (HORISTA)	Mão de Obra	H	0,6000000	21,79	13,07		
Insumo	00006111	SINAPI	SERVENTE DE OBRAS	Mão de Obra	H	1,0000000	13,03	13,03		
Insumo	00009856	SINAPI	TUBO PVC, ROSCAVEL, 1/2", AGUA FRIA PREDIAL	Material	M	1,8000000	8,18	14,72		
				MO sem LS =>		22,43	LS =>	25,83	MO com LS =>	48,26
				Valor do BDI =>		59,56		Valor com BDI =>		297,80

	Código	Banco	Descrição	Tipo	Und	Quant.	Valor Unit	Total		
Composição	88377	SINAPI	OPERADOR DE BETONEIRA ESTACIONÁRIA/MISTURADOR COM ENCARGOS COMPLEMENTARES	SEDI - SERVIÇOS DIVERSOS	H	1,0000000	28,97	28,97		
Composição Auxiliar	95389	SINAPI	CURSO DE CAPACITAÇÃO PARA OPERADOR DE BETONEIRA ESTACIONÁRIA/MISTURADOR (ENCARGOS COMPLEMENTARES) - HORISTA	SEDI - SERVIÇOS DIVERSOS	H	1,0000000	0,18	0,18		
Insumo	00037370	SINAPI	ALIMENTACAO - HORISTA (COLETADO CAIXA - ENCARGOS COMPLEMENTARES)	Outros	H	1,0000000	4,28	4,28		
Insumo	00037371	SINAPI	TRANSPORTE - HORISTA (COLETADO CAIXA - ENCARGOS COMPLEMENTARES)	Serviços	H	1,0000000	0,83	0,83		
Insumo	00037372	SINAPI	EXAMES - HORISTA (COLETADO CAIXA - ENCARGOS COMPLEMENTARES)	Outros	H	1,0000000	1,14	1,14		
Insumo	00037373	SINAPI	SEGURO - HORISTA (COLETADO CAIXA - ENCARGOS COMPLEMENTARES)	Taxas	H	1,0000000	0,07	0,07		
Insumo	00037666	SINAPI	OPERADOR DE BETONEIRA ESTACIONARIA / MISTURADOR	Mão de Obra	H	1,0000000	21,64	21,64		
Insumo	00043464	SINAPI	FERRAMENTAS - FAMILIA OPERADOR ESCAVADEIRA - HORISTA (ENCARGOS COMPLEMENTARES - COLETADO CAIXA)	Equipamento	H	1,0000000	0,01	0,01		
Insumo	00043488	SINAPI	EPI - FAMILIA OPERADOR ESCAVADEIRA - HORISTA (ENCARGOS COMPLEMENTARES - COLETADO CAIXA)	Equipamento	H	1,0000000	0,82	0,82		
				MO sem LS =>		10,14	LS =>	11,68	MO com LS =>	21,82
				Valor do BDI =>		7,24		Valor com BDI =>		36,21

	Código	Banco	Descrição	Tipo	Und	Quant.	Valor Unit	Total
--	--------	-------	-----------	------	-----	--------	------------	-------

Victor Santos Mendonça
 Engenheiro Civil
 CREA 3275 TPAL

CÂMARA MUNICIPAL DE LUÍS EDUARDO MAGALHÃES
CNPJ: 04.214.440/0001-00



Composições Analíticas com Preço Unitário
REFORMA DOS PRÉDIOS DA CÂMARA MUNICIPAL DE LUÍS EDUARDO
MAGALHÃES/BA

BANCOS:	BDI:	ENCARGOS SOCIAIS
SINAPI - 04/2023 - Bahia ORSE - 03/2023 - Sergipe FDE - 01/2023 - São Paulo EMBASA - 01/2023 - Bahia	SBC - 05/2023 - Bahia SEINFRA - 027 - Ceará CAEMA - 12/2019 - Maranhão CAERN - 11/2022 - Rio Grande do Norte	25% Não Desonerado: Horista: 115,15% Mensalista: 71,22%

LEGENDA:
Composições Principais
Composições Auxiliares
Insumos

Composições Analíticas Com Preço Unitário

Composição	88294	SINAPI	OPERADOR DE ESCAVADEIRA COM ENCARGOS COMPLEMENTARES	SEDI - SERVIÇOS DIVERSOS	H	1,0000000	37,76	37,76		
Composição Auxiliar	95357	SINAPI	CURSO DE CAPACITAÇÃO PARA OPERADOR DE ESCAVADEIRA (ENCARGOS COMPLEMENTARES) - HORISTA	SEDI - SERVIÇOS DIVERSOS	H	1,0000000	0,36	0,36		
Insumo	00004234	SINAPI	OPERADOR DE ESCAVADEIRA	Mão de Obra	H	1,0000000	30,25	30,25		
Insumo	00037370	SINAPI	ALIMENTACAO - HORISTA (COLETADO CAIXA - ENCARGOS COMPLEMENTARES)	Outros	H	1,0000000	4,28	4,28		
Insumo	00037371	SINAPI	TRANSPORTE - HORISTA (COLETADO CAIXA - ENCARGOS COMPLEMENTARES)	Serviços	H	1,0000000	0,83	0,83		
Insumo	00037372	SINAPI	EXAMES - HORISTA (COLETADO CAIXA - ENCARGOS COMPLEMENTARES)	Outros	H	1,0000000	1,14	1,14		
Insumo	00037373	SINAPI	SEGURO - HORISTA (COLETADO CAIXA - ENCARGOS COMPLEMENTARES)	Taxas	H	1,0000000	0,07	0,07		
Insumo	00043464	SINAPI	FERRAMENTAS - FAMILIA OPERADOR ESCAVADEIRA - HORISTA (ENCARGOS COMPLEMENTARES - COLETADO CAIXA)	Equipamento	H	1,0000000	0,01	0,01		
Insumo	00043488	SINAPI	EPI - FAMILIA OPERADOR ESCAVADEIRA - HORISTA (ENCARGOS COMPLEMENTARES - COLETADO CAIXA)	Equipamento	H	1,0000000	0,82	0,82		
				MO sem LS =>		14,23	LS =>	16,38	MO com LS =>	30,61
				Valor do BDI =>		9,44			Valor com BDI =>	47,20

	Código	Banco	Descrição	Tipo	Und	Quant.	Valor Unit	Total
Composição	88295	SINAPI	OPERADOR DE GUINCHO COM ENCARGOS COMPLEMENTARES	SEDI - SERVIÇOS DIVERSOS	H	1,0000000	32,18	32,18
Composição Auxiliar	95358	SINAPI	CURSO DE CAPACITAÇÃO PARA OPERADOR DE GUINCHO (ENCARGOS COMPLEMENTARES) - HORISTA	SEDI - SERVIÇOS DIVERSOS	H	1,0000000	0,42	0,42
Insumo	00004253	SINAPI	OPERADOR DE GUINCHO OU GUINCHEIRO	Mão de Obra	H	1,0000000	24,61	24,61
Insumo	00037370	SINAPI	ALIMENTACAO - HORISTA (COLETADO CAIXA - ENCARGOS COMPLEMENTARES)	Outros	H	1,0000000	4,28	4,28
Insumo	00037371	SINAPI	TRANSPORTE - HORISTA (COLETADO CAIXA - ENCARGOS COMPLEMENTARES)	Serviços	H	1,0000000	0,83	0,83
Insumo	00037372	SINAPI	EXAMES - HORISTA (COLETADO CAIXA - ENCARGOS COMPLEMENTARES)	Outros	H	1,0000000	1,14	1,14
Insumo	00037373	SINAPI	SEGURO - HORISTA (COLETADO CAIXA - ENCARGOS COMPLEMENTARES)	Taxas	H	1,0000000	0,07	0,07

Victor Santos Mendonça
 Engenheiro Civil
 CREA 3275 TPAL

CÂMARA MUNICIPAL DE LUÍS EDUARDO MAGALHÃES
CNPJ: 04.214.440/0001-00



Composições Analíticas com Preço Unitário
REFORMA DOS PRÉDIOS DA CÂMARA MUNICIPAL DE LUÍS EDUARDO
MAGALHÃES/BA

BANCOS:	BDI:	ENCARGOS SOCIAIS
SINAPI - 04/2023 - Bahia ORSE - 03/2023 - Sergipe FDE - 01/2023 - São Paulo EMBASA - 01/2023 - Bahia	SBC - 05/2023 - Bahia SEINFRA - 027 - Ceará CAEMA - 12/2019 - Maranhão CAERN - 11/2022 - Rio Grande do Norte	25% Não Desonerado: Horista: 115,15% Mensalista: 71,22%

LEGENDA:
Composições Principais
Composições Auxiliares
Insumos

Composições Analíticas Com Preço Unitário

Insumo	00043464	SINAPI	FERRAMENTAS - FAMILIA OPERADOR ESCAVADEIRA - HORISTA (ENCARGOS COMPLEMENTARES - COLETADO CAIXA)	Equipamento	H	1,0000000	0,01	0,01	
Insumo	00043488	SINAPI	EPI - FAMILIA OPERADOR ESCAVADEIRA - HORISTA (ENCARGOS COMPLEMENTARES - COLETADO CAIXA)	Equipamento	H	1,0000000	0,82	0,82	
				MO sem LS =>	11,63	LS =>	13,40	MO com LS =>	25,03
				Valor do BDI =>	8,04			Valor com BDI =>	40,22

	Código	Banco	Descrição	Tipo	Und	Quant.	Valor Unit	Total	
Composição	88296	SINAPI	OPERADOR DE GUINDASTE COM ENCARGOS COMPLEMENTARES	SEDI - SERVIÇOS DIVERSOS	H	1,0000000	29,69	29,69	
Composição Auxiliar	95359	SINAPI	CURSO DE CAPACITAÇÃO PARA OPERADOR DE GUINDASTE (ENCARGOS COMPLEMENTARES) - HORISTA	SEDI - SERVIÇOS DIVERSOS	H	1,0000000	0,38	0,38	
Insumo	00004254	SINAPI	OPERADOR DE GUINDASTE	Mão de Obra	H	1,0000000	22,16	22,16	
Insumo	00037370	SINAPI	ALIMENTACAO - HORISTA (COLETADO CAIXA - ENCARGOS COMPLEMENTARES)	Outros	H	1,0000000	4,28	4,28	
Insumo	00037371	SINAPI	TRANSPORTE - HORISTA (COLETADO CAIXA - ENCARGOS COMPLEMENTARES)	Serviços	H	1,0000000	0,83	0,83	
Insumo	00037372	SINAPI	EXAMES - HORISTA (COLETADO CAIXA - ENCARGOS COMPLEMENTARES)	Outros	H	1,0000000	1,14	1,14	
Insumo	00037373	SINAPI	SEGURO - HORISTA (COLETADO CAIXA - ENCARGOS COMPLEMENTARES)	Taxas	H	1,0000000	0,07	0,07	
Insumo	00043464	SINAPI	FERRAMENTAS - FAMILIA OPERADOR ESCAVADEIRA - HORISTA (ENCARGOS COMPLEMENTARES - COLETADO CAIXA)	Equipamento	H	1,0000000	0,01	0,01	
Insumo	00043488	SINAPI	EPI - FAMILIA OPERADOR ESCAVADEIRA - HORISTA (ENCARGOS COMPLEMENTARES - COLETADO CAIXA)	Equipamento	H	1,0000000	0,82	0,82	
				MO sem LS =>	10,48	LS =>	12,06	MO com LS =>	22,54
				Valor do BDI =>	7,42			Valor com BDI =>	37,11

	Código	Banco	Descrição	Tipo	Und	Quant.	Valor Unit	Total
Composição	88297	SINAPI	OPERADOR DE MÁQUINAS E EQUIPAMENTOS COM ENCARGOS COMPLEMENTARES	SEDI - SERVIÇOS DIVERSOS	H	1,0000000	35,23	35,23
Composição Auxiliar	95360	SINAPI	CURSO DE CAPACITAÇÃO PARA OPERADOR DE MÁQUINAS E EQUIPAMENTOS (ENCARGOS COMPLEMENTARES) - HORISTA	SEDI - SERVIÇOS DIVERSOS	H	1,0000000	0,33	0,33
Insumo	00004230	SINAPI	OPERADOR DE MAQUINAS E TRATORES DIVERSOS (TERRAPLANAGEM)	Mão de Obra	H	1,0000000	27,75	27,75

Victor Santos Mendonça
 Engenheiro Civil
 CREA 3275 TPAL

CÂMARA MUNICIPAL DE LUÍS EDUARDO MAGALHÃES
CNPJ: 04.214.440/0001-00



Composições Analíticas com Preço Unitário
REFORMA DOS PRÉDIOS DA CÂMARA MUNICIPAL DE LUÍS EDUARDO
MAGALHÃES/BA

BANCOS:	BDI:	ENCARGOS SOCIAIS
SINAPI - 04/2023 - Bahia ORSE - 03/2023 - Sergipe FDE - 01/2023 - São Paulo EMBASA - 01/2023 - Bahia	SBC - 05/2023 - Bahia SEINFRA - 027 - Ceará CAEMA - 12/2019 - Maranhão CAERN - 11/2022 - Rio Grande do Norte	25% Não Desonerado: Horista: 115,15% Mensalista: 71,22%

LEGENDA:
Composições Principais
Composições Auxiliares
Insumos

Composições Analíticas Com Preço Unitário

Insumo	00037370	SINAPI	ALIMENTACAO - HORISTA (COLETADO CAIXA - ENCARGOS COMPLEMENTARES)	Outros	H	1,0000000	4,28	4,28		
Insumo	00037371	SINAPI	TRANSPORTE - HORISTA (COLETADO CAIXA - ENCARGOS COMPLEMENTARES)	Serviços	H	1,0000000	0,83	0,83		
Insumo	00037372	SINAPI	EXAMES - HORISTA (COLETADO CAIXA - ENCARGOS COMPLEMENTARES)	Outros	H	1,0000000	1,14	1,14		
Insumo	00037373	SINAPI	SEGURO - HORISTA (COLETADO CAIXA - ENCARGOS COMPLEMENTARES)	Taxas	H	1,0000000	0,07	0,07		
Insumo	00043464	SINAPI	FERRAMENTAS - FAMILIA OPERADOR ESCAVADEIRA - HORISTA (ENCARGOS COMPLEMENTARES - COLETADO CAIXA)	Equipamento	H	1,0000000	0,01	0,01		
Insumo	00043488	SINAPI	EPI - FAMILIA OPERADOR ESCAVADEIRA - HORISTA (ENCARGOS COMPLEMENTARES - COLETADO CAIXA)	Equipamento	H	1,0000000	0,82	0,82		
				MO sem LS =>		13,05	LS =>	15,03	MO com LS =>	28,08
				Valor do BDI =>		8,80			Valor com BDI =>	44,03

	Código	Banco	Descrição	Tipo	Und	Quant.	Valor Unit	Total		
Composição	88309	SINAPI	PEDREIRO COM ENCARGOS COMPLEMENTARES	SEDI - SERVIÇOS DIVERSOS	H	1,0000000	30,60	30,60		
Composição Auxiliar	95371	SINAPI	CURSO DE CAPACITAÇÃO PARA PEDREIRO (ENCARGOS COMPLEMENTARES) - HORISTA	SEDI - SERVIÇOS DIVERSOS	H	1,0000000	0,48	0,48		
Insumo	00004750	SINAPI	PEDREIRO (HORISTA)	Mão de Obra	H	1,0000000	21,79	21,79		
Insumo	00037370	SINAPI	ALIMENTACAO - HORISTA (COLETADO CAIXA - ENCARGOS COMPLEMENTARES)	Outros	H	1,0000000	4,28	4,28		
Insumo	00037371	SINAPI	TRANSPORTE - HORISTA (COLETADO CAIXA - ENCARGOS COMPLEMENTARES)	Serviços	H	1,0000000	0,83	0,83		
Insumo	00037372	SINAPI	EXAMES - HORISTA (COLETADO CAIXA - ENCARGOS COMPLEMENTARES)	Outros	H	1,0000000	1,14	1,14		
Insumo	00037373	SINAPI	SEGURO - HORISTA (COLETADO CAIXA - ENCARGOS COMPLEMENTARES)	Taxas	H	1,0000000	0,07	0,07		
Insumo	00043465	SINAPI	FERRAMENTAS - FAMILIA PEDREIRO - HORISTA (ENCARGOS COMPLEMENTARES - COLETADO CAIXA)	Equipamento	H	1,0000000	0,84	0,84		
Insumo	00043489	SINAPI	EPI - FAMILIA PEDREIRO - HORISTA (ENCARGOS COMPLEMENTARES - COLETADO CAIXA)	Equipamento	H	1,0000000	1,17	1,17		
				MO sem LS =>		10,35	LS =>	11,92	MO com LS =>	22,27
				Valor do BDI =>		7,65			Valor com BDI =>	38,25

Victor Santos Mendonça
 Engenheiro Civil
 CREA 3275 TPAL

CÂMARA MUNICIPAL DE LUÍS EDUARDO MAGALHÃES
CNPJ: 04.214.440/0001-00



Composições Analíticas com Preço Unitário
REFORMA DOS PRÉDIOS DA CÂMARA MUNICIPAL DE LUÍS EDUARDO
MAGALHÃES/BA

BANCOS:	BDI:	ENCARGOS SOCIAIS
SINAPI - 04/2023 - Bahia ORSE - 03/2023 - Sergipe FDE - 01/2023 - São Paulo EMBASA - 01/2023 - Bahia	SBC - 05/2023 - Bahia SEINFRA - 027 - Ceará CAEMA - 12/2019 - Maranhão CAERN - 11/2022 - Rio Grande do Norte	25% Não Desonerado: Horista: 115,15% Mensalista: 71,22%

LEGENDA:
Composições Principais
Composições Auxiliares
Insumos

Composições Analíticas Com Preço Unitário

	Código	Banco	Descrição	Tipo	Und	Quant.	Valor Unit	Total		
Composição	88310	SINAPI	PINTOR COM ENCARGOS COMPLEMENTARES	SEDI - SERVIÇOS DIVERSOS	H	1,0000000	31,80	31,80		
Composição Auxiliar	95372	SINAPI	CURSO DE CAPACITAÇÃO PARA PINTOR (ENCARGOS COMPLEMENTARES) - HORISTA	SEDI - SERVIÇOS DIVERSOS	H	1,0000000	0,33	0,33		
Insumo	00004783	SINAPI	PINTOR (HORISTA)	Mão de Obra	H	1,0000000	21,79	21,79		
Insumo	00037370	SINAPI	ALIMENTACAO - HORISTA (COLETADO CAIXA - ENCARGOS COMPLEMENTARES)	Outros	H	1,0000000	4,28	4,28		
Insumo	00037371	SINAPI	TRANSPORTE - HORISTA (COLETADO CAIXA - ENCARGOS COMPLEMENTARES)	Serviços	H	1,0000000	0,83	0,83		
Insumo	00037372	SINAPI	EXAMES - HORISTA (COLETADO CAIXA - ENCARGOS COMPLEMENTARES)	Outros	H	1,0000000	1,14	1,14		
Insumo	00037373	SINAPI	SEGURO - HORISTA (COLETADO CAIXA - ENCARGOS COMPLEMENTARES)	Taxas	H	1,0000000	0,07	0,07		
Insumo	00043466	SINAPI	FERRAMENTAS - FAMILIA PINTOR - HORISTA (ENCARGOS COMPLEMENTARES - COLETADO CAIXA)	Equipamento	H	1,0000000	1,68	1,68		
Insumo	00043490	SINAPI	EPI - FAMILIA PINTOR - HORISTA (ENCARGOS COMPLEMENTARES - COLETADO CAIXA)	Equipamento	H	1,0000000	1,68	1,68		
				MO sem LS =>		10,28	LS =>	11,84	MO com LS =>	22,12
				Valor do BDI =>		7,95			Valor com BDI =>	39,75

	Código	Banco	Descrição	Tipo	Und	Quant.	Valor Unit	Total
Composição	2285	ORSE	Pintura de acabamento com aplicação de 02 demãos de tinta PVA latex para interiores - cores convencionais - Rev 03	Latex PVA	m²	1,0000000	16,55	16,55
Composição Auxiliar	10549	ORSE	Encargos Complementares - Servente	Provisórios	h	0,2000000	3,67	0,73
Composição Auxiliar	10553	ORSE	Encargos Complementares - Pintor	Provisórios	h	0,4000000	3,73	1,49
Insumo	2232	ORSE	Tinta pva látex para interior coralmur ou similar Tinta pva látex para interior coralmur ou similar (lata de 18l) I	Material	lata	0,1800000	16,82	3,02
Insumo	00004783	SINAPI	PINTOR (HORISTA)	Mão de Obra	H	0,4000000	21,79	8,71

Victor Santos Mendonça
 Engenheiro Civil
 CREA 3275 TPAL

CÂMARA MUNICIPAL DE LUÍS EDUARDO MAGALHÃES
CNPJ: 04.214.440/0001-00



Composições Analíticas com Preço Unitário
REFORMA DOS PRÉDIOS DA CÂMARA MUNICIPAL DE LUÍS EDUARDO
MAGALHÃES/BA

BANCOS:	BDI:	ENCARGOS SOCIAIS
SINAPI - 04/2023 - Bahia ORSE - 03/2023 - Sergipe FDE - 01/2023 - São Paulo EMBASA - 01/2023 - Bahia	SBC - 05/2023 - Bahia 25% SEINFRA - 027 - Ceará CAEMA - 12/2019 - Maranhão CAERN - 11/2022 - Rio Grande do Norte	Não Desonerado: Horista: 115,15% Mensalista: 71,22%

LEGENDA:
Composições Principais
Composições Auxiliares
Insumos

Composições Analíticas Com Preço Unitário

Insumo	00006111	SINAPI	SERVENTE DE OBRAS	Mão de Obra	H	0,2000000	13,03	2,60
				MO sem LS =>		5,26	LS =>	6,05
				Valor do BDI =>		4,13	Valor com BDI =>	11,31
								20,68

	Código	Banco	Descrição	Tipo	Und	Quant.	Valor Unit	Total
Composição	3759	ORSE	Pintura de acabamento em superfícies metálicas com aplicação de 02 demãos de tinta esmalte epoxi branco, e = 35 micra p/ demão, aplicado com rolo e pincel - R1	Pintura em Estrutura Metálica	m²	1,0000000	46,42	46,42
Composição Auxiliar	10549	ORSE	Encargos Complementares - Servente	Provisórios	h	0,3000000	3,67	1,10
Composição Auxiliar	10553	ORSE	Encargos Complementares - Pintor	Provisórios	h	0,6000000	3,73	2,23
Insumo	2224	ORSE	Esmalte epóxi I	Material	gl	0,2400000	104,77	25,14
Insumo	00004783	SINAPI	PINTOR (HORISTA)	Mão de Obra	H	0,6000000	21,79	13,07
Insumo	00005330	SINAPI	DILUENTE EPOXI	Material	L	0,0200000	49,46	0,98
Insumo	00006111	SINAPI	SERVENTE DE OBRAS	Mão de Obra	H	0,3000000	13,03	3,90
				MO sem LS =>		7,89	LS =>	9,08
				Valor do BDI =>		11,60	Valor com BDI =>	16,97
								58,02

	Código	Banco	Descrição	Tipo	Und	Quant.	Valor Unit	Total
Composição	3738	ORSE	Pintura de proteção sobre superfícies metálicas com aplicação de 01 demão de tinta epoxi fundo óxido de ferro - R1	Outras Pinturas	m²	1,0000000	14,98	14,98
Composição Auxiliar	10549	ORSE	Encargos Complementares - Servente	Provisórios	h	0,1500000	3,67	0,55
Composição Auxiliar	10553	ORSE	Encargos Complementares - Pintor	Provisórios	h	0,3000000	3,73	1,11
Insumo	2223	ORSE	Tinta fundo epóxi I	Material	l	0,0900000	43,34	3,90
Insumo	00003768	SINAPI	LIXA EM FOLHA PARA FERRO, NUMERO 150	Material	UN	0,3000000	3,14	0,94

Victor Santos Mendonça
 Engenheiro Civil
 CREA 3275 TPAL

CÂMARA MUNICIPAL DE LUÍS EDUARDO MAGALHÃES
CNPJ: 04.214.440/0001-00



Composições Analíticas com Preço Unitário
REFORMA DOS PRÉDIOS DA CÂMARA MUNICIPAL DE LUÍS EDUARDO
MAGALHÃES/BA

BANCOS:	BDI:	ENCARGOS SOCIAIS
SINAPI - 04/2023 - Bahia ORSE - 03/2023 - Sergipe FDE - 01/2023 - São Paulo EMBASA - 01/2023 - Bahia	SBC - 05/2023 - Bahia SEINFRA - 027 - Ceará CAEMA - 12/2019 - Maranhão CAERN - 11/2022 - Rio Grande do Norte	25% Não Desonerado: Horista: 115,15% Mensalista: 71,22%

LEGENDA:
Composições Principais
Composições Auxiliares
Insumos

Composições Analíticas Com Preço Unitário

Insumo	00004783	SINAPI	PINTOR (HORISTA)	Mão de Obra	H	0,3000000	21,79	6,53
Insumo	00006111	SINAPI	SERVENTE DE OBRAS	Mão de Obra	H	0,1500000	13,03	1,95
				MO sem LS =>		3,94	LS =>	4,54
				Valor do BDI =>		3,74	Valor com BDI =>	8,48
								18,72

	Código	Banco	Descrição	Tipo	Und	Quant.	Valor Unit	Total
Composição	2281	ORSE	Preparo de superfície com lixamento e aplicação de 01 demão de líquido selador	Latex PVA	m²	1,0000000	8,26	8,26
Composição Auxiliar	10549	ORSE	Encargos Complementares - Servente	Provisórios	h	0,1000000	3,67	0,36
Composição Auxiliar	10553	ORSE	Encargos Complementares - Pintor	Provisórios	h	0,2000000	3,73	0,74
Insumo	1333	ORSE	Líquido selador para parede Líquido selador para parede (galão de 3,6 l) l	Material	gl	0,1300000	7,67	0,99
Insumo	00003767	SINAPI	LIXA EM FOLHA PARA PAREDE OU MADEIRA, NUMERO 120, COR VERMELHA	Material	UN	0,5000000	1,05	0,52
Insumo	00004783	SINAPI	PINTOR (HORISTA)	Mão de Obra	H	0,2000000	21,79	4,35
Insumo	00006111	SINAPI	SERVENTE DE OBRAS	Mão de Obra	H	0,1000000	13,03	1,30
				MO sem LS =>		2,63	LS =>	3,02
				Valor do BDI =>		2,06	Valor com BDI =>	5,65
								10,32

	Código	Banco	Descrição	Tipo	Und	Quant.	Valor Unit	Total
Composição	90456	SINAPI	QUEBRA EM ALVENARIA PARA INSTALAÇÃO DE CAIXA DE TOMADA (4X4 OU 4X2). AF_05/2015	INHI - INSTALAÇÕES HIDROS SANITÁRIAS	UN	1,0000000	4,78	4,78
Composição Auxiliar	88248	SINAPI	AUXILIAR DE ENCANADOR OU BOMBEIRO HIDRÁULICO COM ENCARGOS COMPLEMENTARES	SEDI - SERVIÇOS DIVERSOS	H	0,0230000	21,45	0,49
Composição Auxiliar	88267	SINAPI	ENCANADOR OU BOMBEIRO HIDRÁULICO COM ENCARGOS COMPLEMENTARES	SEDI - SERVIÇOS DIVERSOS	H	0,1440000	29,85	4,29
				MO sem LS =>		1,63	LS =>	1,87
				Valor do BDI =>		1,19	Valor com BDI =>	3,50
								5,97

	Código	Banco	Descrição	Tipo	Und	Quant.	Valor Unit	Total
--	--------	-------	-----------	------	-----	--------	------------	-------

Victor Santos Mendonça
 Engenheiro Civil
 CREA 3275 TPAL

CÂMARA MUNICIPAL DE LUÍS EDUARDO MAGALHÃES
CNPJ: 04.214.440/0001-00

Composição	90447	SINAPI	RASGO EM ALVENARIA PARA ELETRODUTOS COM DIAMETROS MENORES OU IGUAIS A 40 MM. AF_05/2015	INHI - INSTALAÇÕES HIDROSANITÁRIAS	M	1,0000000	7,44	7,44
------------	-------	--------	---	------------------------------------	---	-----------	------	------

CÂMARA MUNICIPAL DE LUÍS EDUARDO MAGALHÃES
CNPJ: 04.214.440/0001-00



Composições Analíticas com Preço Unitário
REFORMA DOS PRÉDIOS DA CÂMARA MUNICIPAL DE LUÍS EDUARDO
MAGALHÃES/BA

BANCOS:	BDI:	ENCARGOS SOCIAIS
SINAPI - 04/2023 - Bahia ORSE - 03/2023 - Sergipe FDE - 01/2023 - São Paulo EMBASA - 01/2023 - Bahia	SBC - 05/2023 - Bahia SEINFRA - 027 - Ceará CAEMA - 12/2019 - Maranhão CAERN - 11/2022 - Rio Grande do Norte	25% Não Desonerado: Horista: 115,15% Mensalista: 71,22%

LEGENDA:
Composições Principais
Composições Auxiliares
Insumos

Composições Analíticas Com Preço Unitário

Composição Auxiliar	88247	SINAPI	AUXILIAR DE ELETRICISTA COM ENCARGOS COMPLEMENTARES	SEDI - SERVIÇOS DIVERSOS	H	0,0340000	22,40	0,76	
Composição Auxiliar	88264	SINAPI	ELETRICISTA COM ENCARGOS COMPLEMENTARES	SEDI - SERVIÇOS DIVERSOS	H	0,2160000	30,96	6,68	
				MO sem LS =>		2,49	LS =>	2,87	
				Valor do BDI =>		1,86		MO com LS =>	5,36
								Valor com BDI =>	9,30

	Código	Banco	Descrição	Tipo	Und	Quant.	Valor Unit	Total	
Composição	76	ORSE	Reaterro manual de valas com espalhamento s/ compactação	Aterros / Reaterros / Compactações	m³	1,0000000	16,70	16,70	
Composição Auxiliar	10549	ORSE	Encargos Complementares - Servente	Provisórios	h	1,0000000	3,67	3,67	
Insumo	00006111	SINAPI	SERVENTE DE OBRAS	Mão de Obra	H	1,0000000	13,03	13,03	
				MO sem LS =>		6,06	LS =>	6,97	
				Valor do BDI =>		4,17		MO com LS =>	13,03
								Valor com BDI =>	20,87

	Código	Banco	Descrição	Tipo	Und	Quant.	Valor Unit	Total	
Composição	1908	ORSE	Reboco ou emboço externo, de parede, com argamassa traço t5 - 1:2:8 (cimento / cal / areia), espessura 2,0 cm	Argamassas	m²	1,0000000	37,49	37,49	
Composição Auxiliar	10549	ORSE	Encargos Complementares - Servente	Provisórios	h	0,6000000	3,67	2,20	
Composição Auxiliar	10550	ORSE	Encargos Complementares - Pedreiro	Provisórios	h	0,6000000	3,53	2,11	
Composição Auxiliar	3308	ORSE	Argamassa em volume - cimento, cal e areia traço t-5 (1:2:8) - 1 saco cimento 50 kg / 2 sacos cal 20 kg / 8 padiolas de areia dim 0.35 x 0.45 x 0.13 m - Confeção mecânica e transporte	Conversão InfoWOrca	m³	0,0200000	615,43	12,30	
Insumo	00004750	SINAPI	PEDREIRO (HORISTA)	Mão de Obra	H	0,6000000	21,79	13,07	
Insumo	00006111	SINAPI	SERVENTE DE OBRAS	Mão de Obra	H	0,6000000	13,03	7,81	
				MO sem LS =>		10,19	LS =>	11,73	
				Valor do BDI =>		9,37		MO com LS =>	21,92
								Valor com BDI =>	46,86

	Código	Banco	Descrição	Tipo	Und	Quant.	Valor Unit	Total
--	--------	-------	-----------	------	-----	--------	------------	-------

Victor Santos Mendonça
 Engenheiro Civil
 CREA 3275 TPAL

CÂMARA MUNICIPAL DE LUÍS EDUARDO MAGALHÃES
CNPJ: 04.214.440/0001-00



Composições Analíticas com Preço Unitário
REFORMA DOS PRÉDIOS DA CÂMARA MUNICIPAL DE LUÍS EDUARDO
MAGALHÃES/BA

BANCOS:	BDI:	ENCARGOS SOCIAIS
SINAPI - 04/2023 - Bahia ORSE - 03/2023 - Sergipe FDE - 01/2023 - São Paulo EMBASA - 01/2023 - Bahia	SBC - 05/2023 - Bahia SEINFRA - 027 - Ceará CAEMA - 12/2019 - Maranhão CAERN - 11/2022 - Rio Grande do Norte	25% Não Desonerado: Horista: 115,15% Mensalista: 71,22%

LEGENDA:
Composições Principais
Composições Auxiliares
Insumos

Composições Analíticas Com Preço Unitário

Composição	91693	SINAPI	SERRA CIRCULAR DE BANCADA COM MOTOR ELÉTRICO POTÊNCIA DE 5HP, COM COIFA PARA DISCO 10" - CHI DIURNO. AF_08/2015	CHOR - CUSTOS HORÁRIOS DE MÁQUINAS E EQUIPAMENTOS	CHI	1,0000000	35,34	35,34		
Composição Auxiliar	88297	SINAPI	OPERADOR DE MÁQUINAS E EQUIPAMENTOS COM ENCARGOS COMPLEMENTARES	SEDI - SERVIÇOS DIVERSOS	H	1,0000000	35,23	35,23		
Composição Auxiliar	91688	SINAPI	SERRA CIRCULAR DE BANCADA COM MOTOR ELÉTRICO POTÊNCIA DE 5HP, COM COIFA PARA DISCO 10" - DEPRECIÇÃO. AF_08/2015	CHOR - CUSTOS HORÁRIOS DE MÁQUINAS E EQUIPAMENTOS	H	1,0000000	0,10	0,10		
Composição Auxiliar	91689	SINAPI	SERRA CIRCULAR DE BANCADA COM MOTOR ELÉTRICO POTÊNCIA DE 5HP, COM COIFA PARA DISCO 10" - JUROS. AF_08/2015	CHOR - CUSTOS HORÁRIOS DE MÁQUINAS E EQUIPAMENTOS	H	1,0000000	0,01	0,01		
				MO sem LS =>		13,05	LS =>	15,03	MO com LS =>	28,08
				Valor do BDI =>		8,83			Valor com BDI =>	44,17

	Código	Banco	Descrição	Tipo	Und	Quant.	Valor Unit	Total		
Composição	91692	SINAPI	SERRA CIRCULAR DE BANCADA COM MOTOR ELÉTRICO POTÊNCIA DE 5HP, COM COIFA PARA DISCO 10" - CHP DIURNO. AF_08/2015	CHOR - CUSTOS HORÁRIOS DE MÁQUINAS E EQUIPAMENTOS	CHP	1,0000000	36,85	36,85		
Composição Auxiliar	88297	SINAPI	OPERADOR DE MÁQUINAS E EQUIPAMENTOS COM ENCARGOS COMPLEMENTARES	SEDI - SERVIÇOS DIVERSOS	H	1,0000000	35,23	35,23		
Composição Auxiliar	91688	SINAPI	SERRA CIRCULAR DE BANCADA COM MOTOR ELÉTRICO POTÊNCIA DE 5HP, COM COIFA PARA DISCO 10" - DEPRECIÇÃO. AF_08/2015	CHOR - CUSTOS HORÁRIOS DE MÁQUINAS E EQUIPAMENTOS	H	1,0000000	0,10	0,10		
Composição Auxiliar	91689	SINAPI	SERRA CIRCULAR DE BANCADA COM MOTOR ELÉTRICO POTÊNCIA DE 5HP, COM COIFA PARA DISCO 10" - JUROS. AF_08/2015	CHOR - CUSTOS HORÁRIOS DE MÁQUINAS E EQUIPAMENTOS	H	1,0000000	0,01	0,01		
Composição Auxiliar	91690	SINAPI	SERRA CIRCULAR DE BANCADA COM MOTOR ELÉTRICO POTÊNCIA DE 5HP, COM COIFA PARA DISCO 10" - MANUTENÇÃO. AF_08/2015	CHOR - CUSTOS HORÁRIOS DE MÁQUINAS E EQUIPAMENTOS	H	1,0000000	0,07	0,07		
Composição Auxiliar	91691	SINAPI	SERRA CIRCULAR DE BANCADA COM MOTOR ELÉTRICO POTÊNCIA DE 5HP, COM COIFA PARA DISCO 10" - MATERIAIS NA OPERAÇÃO. AF_08/2015	CHOR - CUSTOS HORÁRIOS DE MÁQUINAS E EQUIPAMENTOS	H	1,0000000	1,44	1,44		
				MO sem LS =>		13,05	LS =>	15,03	MO com LS =>	28,08
				Valor do BDI =>		9,21			Valor com BDI =>	46,06

	Código	Banco	Descrição	Tipo	Und	Quant.	Valor Unit	Total
--	--------	-------	-----------	------	-----	--------	------------	-------

Victor Santos Mendonça
 Engenheiro Civil
 CREA 3275 TPAL

CÂMARA MUNICIPAL DE LUÍS EDUARDO MAGALHÃES
CNPJ: 04.214.440/0001-00



Composições Analíticas com Preço Unitário
REFORMA DOS PRÉDIOS DA CÂMARA MUNICIPAL DE LUÍS EDUARDO
MAGALHÃES/BA

BANCOS:	BDI:	ENCARGOS SOCIAIS
SINAPI - 04/2023 - Bahia ORSE - 03/2023 - Sergipe FDE - 01/2023 - São Paulo EMBASA - 01/2023 - Bahia	SBC - 05/2023 - Bahia SEINFRA - 027 - Ceará CAEMA - 12/2019 - Maranhão CAERN - 11/2022 - Rio Grande do Norte	25% Não Desonerado: Horista: 115,15% Mensalista: 71,22%

LEGENDA:
Composições Principais
Composições Auxiliares
Insumos

Composições Analíticas Com Preço Unitário

Composição	91688	SINAPI	SERRA CIRCULAR DE BANCADA COM MOTOR ELÉTRICO POTÊNCIA DE 5HP, COM COIFA PARA DISCO 10" - DEPRECIAÇÃO. AF_08/2015	CHOR - CUSTOS HORÁRIOS DE MÁQUINAS E EQUIPAMENTOS	H	1,0000000	0,10	0,10	
Insumo	00014618	SINAPI	SERRA CIRCULAR DE BANCADA COM MOTOR ELETRICO, POTENCIA DE *1600* W, PARA DISCO DE DIAMETRO DE 10" (250 MM)	Material	UN	0,0000720	1.459,51	0,10	
				MO sem LS =>	0,00	LS =>	0,00	MO com LS =>	0,00
				Valor do BDI =>	0,02			Valor com BDI =>	0,12

	Código	Banco	Descrição	Tipo	Und	Quant.	Valor Unit	Total	
Composição	91689	SINAPI	SERRA CIRCULAR DE BANCADA COM MOTOR ELÉTRICO POTÊNCIA DE 5HP, COM COIFA PARA DISCO 10" - JUROS. AF_08/2015	CHOR - CUSTOS HORÁRIOS DE MÁQUINAS E EQUIPAMENTOS	H	1,0000000	0,01	0,01	
Insumo	00014618	SINAPI	SERRA CIRCULAR DE BANCADA COM MOTOR ELETRICO, POTENCIA DE *1600* W, PARA DISCO DE DIAMETRO DE 10" (250 MM)	Material	UN	0,0000075	1.459,51	0,01	
				MO sem LS =>	0,00	LS =>	0,00	MO com LS =>	0,00
				Valor do BDI =>	0,00			Valor com BDI =>	0,01

	Código	Banco	Descrição	Tipo	Und	Quant.	Valor Unit	Total	
Composição	91690	SINAPI	SERRA CIRCULAR DE BANCADA COM MOTOR ELÉTRICO POTÊNCIA DE 5HP, COM COIFA PARA DISCO 10" - MANUTENÇÃO. AF_08/2015	CHOR - CUSTOS HORÁRIOS DE MÁQUINAS E EQUIPAMENTOS	H	1,0000000	0,07	0,07	
Insumo	00014618	SINAPI	SERRA CIRCULAR DE BANCADA COM MOTOR ELETRICO, POTENCIA DE *1600* W, PARA DISCO DE DIAMETRO DE 10" (250 MM)	Material	UN	0,0000500	1.459,51	0,07	
				MO sem LS =>	0,00	LS =>	0,00	MO com LS =>	0,00
				Valor do BDI =>	0,01			Valor com BDI =>	0,08

	Código	Banco	Descrição	Tipo	Und	Quant.	Valor Unit	Total	
Composição	91691	SINAPI	SERRA CIRCULAR DE BANCADA COM MOTOR ELÉTRICO POTÊNCIA DE 5HP, COM COIFA PARA DISCO 10" - MATERIAIS NA OPERAÇÃO. AF_08/2015	CHOR - CUSTOS HORÁRIOS DE MÁQUINAS E EQUIPAMENTOS	H	1,0000000	1,44	1,44	
Insumo	00002705	SINAPI	ENERGIA ELETRICA ATE 2000 KWH INDUSTRIAL, SEM DEMANDA	Material	KWH	1,3600000	1,06	1,44	
				MO sem LS =>	0,00	LS =>	0,00	MO com LS =>	0,00

Victor Santos Mendonça
 Engenheiro Civil
 CREA 3275 TPAL

CÂMARA MUNICIPAL DE LUÍS EDUARDO MAGALHÃES
CNPJ: 04.214.440/0001-00

Valor do BDI => 0,36

Valor com BDI => 1,80

Victor Santos Mendonça
Engenheiro Civil
CREA 3275 TPAL

170/145

CÂMARA MUNICIPAL DE LUÍS EDUARDO MAGALHÃES
CNPJ: 04.214.440/0001-00



Composições Analíticas com Preço Unitário
REFORMA DOS PRÉDIOS DA CÂMARA MUNICIPAL DE LUÍS EDUARDO
MAGALHÃES/BA

BANCOS:	BDI:	ENCARGOS SOCIAIS
SINAPI - 04/2023 - Bahia ORSE - 03/2023 - Sergipe FDE - 01/2023 - São Paulo EMBASA - 01/2023 - Bahia	SBC - 05/2023 - Bahia SEINFRA - 027 - Ceará CAEMA - 12/2019 - Maranhão CAERN - 11/2022 - Rio Grande do Norte	25% Não Desonerado: Horista: 115,15% Mensalista: 71,22%

LEGENDA:
Composições Principais
Composições Auxiliares
Insumos

Composições Analíticas Com Preço Unitário

	Código	Banco	Descrição	Tipo	Und	Quant.	Valor Unit	Total		
Composição	88316	SINAPI	SERVENTE COM ENCARGOS COMPLEMENTARES	SEDI - SERVIÇOS DIVERSOS	H	1,0000000	21,47	21,47		
Composição Auxiliar	95378	SINAPI	CURSO DE CAPACITAÇÃO PARA SERVENTE (ENCARGOS COMPLEMENTARES) - HORISTA	SEDI - SERVIÇOS DIVERSOS	H	1,0000000	0,28	0,28		
Insumo	00006111	SINAPI	SERVENTE DE OBRAS	Mão de Obra	H	1,0000000	13,03	13,03		
Insumo	00037370	SINAPI	ALIMENTACAO - HORISTA (COLETADO CAIXA - ENCARGOS COMPLEMENTARES)	Outros	H	1,0000000	4,28	4,28		
Insumo	00037371	SINAPI	TRANSPORTE - HORISTA (COLETADO CAIXA - ENCARGOS COMPLEMENTARES)	Serviços	H	1,0000000	0,83	0,83		
Insumo	00037372	SINAPI	EXAMES - HORISTA (COLETADO CAIXA - ENCARGOS COMPLEMENTARES)	Outros	H	1,0000000	1,14	1,14		
Insumo	00037373	SINAPI	SEGURO - HORISTA (COLETADO CAIXA - ENCARGOS COMPLEMENTARES)	Taxas	H	1,0000000	0,07	0,07		
Insumo	00043467	SINAPI	FERRAMENTAS - FAMILIA SERVENTE - HORISTA (ENCARGOS COMPLEMENTARES - COLETADO CAIXA)	Equipamento	H	1,0000000	0,59	0,59		
Insumo	00043491	SINAPI	EPI - FAMILIA SERVENTE - HORISTA (ENCARGOS COMPLEMENTARES - COLETADO CAIXA)	Equipamento	H	1,0000000	1,25	1,25		
				MO sem LS =>		6,19	LS =>	7,12	MO com LS =>	13,31
				Valor do BDI =>		5,36			Valor com BDI =>	26,83

	Código	Banco	Descrição	Tipo	Und	Quant.	Valor Unit	Total
Composição	88317	SINAPI	SOLDADOR COM ENCARGOS COMPLEMENTARES	SEDI - SERVIÇOS DIVERSOS	H	1,0000000	38,93	38,93
Composição Auxiliar	95379	SINAPI	CURSO DE CAPACITAÇÃO PARA SOLDADOR (ENCARGOS COMPLEMENTARES) - HORISTA	SEDI - SERVIÇOS DIVERSOS	H	1,0000000	0,35	0,35
Insumo	00006160	SINAPI	SOLDADOR (HORISTA)	Mão de Obra	H	1,0000000	29,41	29,41
Insumo	00037370	SINAPI	ALIMENTACAO - HORISTA (COLETADO CAIXA - ENCARGOS COMPLEMENTARES)	Outros	H	1,0000000	4,28	4,28
Insumo	00037371	SINAPI	TRANSPORTE - HORISTA (COLETADO CAIXA - ENCARGOS COMPLEMENTARES)	Serviços	H	1,0000000	0,83	0,83
Insumo	00037372	SINAPI	EXAMES - HORISTA (COLETADO CAIXA - ENCARGOS COMPLEMENTARES)	Outros	H	1,0000000	1,14	1,14

Victor Santos Mendonça
 Engenheiro Civil
 CREA 3275 TPAL

CÂMARA MUNICIPAL DE LUÍS EDUARDO MAGALHÃES
CNPJ: 04.214.440/0001-00



Composições Analíticas com Preço Unitário
REFORMA DOS PRÉDIOS DA CÂMARA MUNICIPAL DE LUÍS EDUARDO
MAGALHÃES/BA

BANCOS:	BDI:	ENCARGOS SOCIAIS
SINAPI - 04/2023 - Bahia ORSE - 03/2023 - Sergipe FDE - 01/2023 - São Paulo EMBASA - 01/2023 - Bahia	SBC - 05/2023 - Bahia SEINFRA - 027 - Ceará CAEMA - 12/2019 - Maranhão CAERN - 11/2022 - Rio Grande do Norte	25% Não Desonerado: Horista: 115,15% Mensalista: 71,22%

LEGENDA:
Composições Principais
Composições Auxiliares
Insumos

Composições Analíticas Com Preço Unitário

Insumo	00037373	SINAPI	SEGURO - HORISTA (COLETADO CAIXA - ENCARGOS COMPLEMENTARES)	Taxas	H	1,0000000	0,07	0,07	
Insumo	00043468	SINAPI	FERRAMENTAS - FAMILIA SOLDADOR - HORISTA (ENCARGOS COMPLEMENTARES - COLETADO CAIXA)	Equipamento	H	1,0000000	1,17	1,17	
Insumo	00043492	SINAPI	EPI - FAMILIA SOLDADOR - HORISTA (ENCARGOS COMPLEMENTARES - COLETADO CAIXA)	Equipamento	H	1,0000000	1,68	1,68	
				MO sem LS =>	13,83	LS =>	15,93	MO com LS =>	29,76
				Valor do BDI =>	9,73			Valor com BDI =>	48,66

	Código	Banco	Descrição	Tipo	Und	Quant.	Valor Unit	Total	
Composição	91946	SINAPI	SUPORTE PARAFUSADO COM PLACA DE ENCAIXE 4" X 2" MÉDIO (1,30 M DO PISO) PARA PONTO ELÉTRICO - FORNECIMENTO E INSTALAÇÃO. AF_12/2015	INEL - INSTALAÇÃO ELÉTRICA/ELETRIFICAÇÃO E ILUMINAÇÃO EXTERNA	UN	1,0000000	10,42	10,42	
Composição Auxiliar	88247	SINAPI	AUXILIAR DE ELETRICISTA COM ENCARGOS COMPLEMENTARES	SEDI - SERVIÇOS DIVERSOS	H	0,1280000	22,40	2,86	
Composição Auxiliar	88264	SINAPI	ELETRICISTA COM ENCARGOS COMPLEMENTARES	SEDI - SERVIÇOS DIVERSOS	H	0,1280000	30,96	3,96	
Insumo	00038094	SINAPI	ESPELHO / PLACA DE 3 POSTOS 4" X 2", PARA INSTALACAO DE TOMADAS E INTERRUPTORES	Material	UN	1,0000000	2,37	2,37	
Insumo	00038099	SINAPI	SUPORTE DE FIXACAO PARA ESPELHO / PLACA 4" X 2", PARA 3 MODULOS, PARA INSTALACAO DE TOMADAS E INTERRUPTORES (SOMENTE SUPORTE)	Material	UN	1,0000000	1,23	1,23	
				MO sem LS =>	2,18	LS =>	2,51	MO com LS =>	4,69
				Valor do BDI =>	2,60			Valor com BDI =>	13,02

	Código	Banco	Descrição	Tipo	Und	Quant.	Valor Unit	Total
Composição	88323	SINAPI	TELHADISTA COM ENCARGOS COMPLEMENTARES	SEDI - SERVIÇOS DIVERSOS	H	1,0000000	29,92	29,92
Composição Auxiliar	95385	SINAPI	CURSO DE CAPACITAÇÃO PARA TELHADISTA (ENCARGOS COMPLEMENTARES) - HORISTA	SEDI - SERVIÇOS DIVERSOS	H	1,0000000	0,26	0,26
Insumo	00012869	SINAPI	TELHADOR (HORISTA)	Mão de Obra	H	1,0000000	21,51	21,51
Insumo	00037370	SINAPI	ALIMENTACAO - HORISTA (COLETADO CAIXA - ENCARGOS COMPLEMENTARES)	Outros	H	1,0000000	4,28	4,28
Insumo	00037371	SINAPI	TRANSPORTE - HORISTA (COLETADO CAIXA - ENCARGOS COMPLEMENTARES)	Serviços	H	1,0000000	0,83	0,83

Victor Santos Mendonça
 Engenheiro Civil
 CREA 3275 TPAL

CÂMARA MUNICIPAL DE LUÍS EDUARDO MAGALHÃES
CNPJ: 04.214.440/0001-00



Composições Analíticas com Preço Unitário
REFORMA DOS PRÉDIOS DA CÂMARA MUNICIPAL DE LUÍS EDUARDO
MAGALHÃES/BA

BANCOS:	BDI:	ENCARGOS SOCIAIS
SINAPI - 04/2023 - Bahia ORSE - 03/2023 - Sergipe FDE - 01/2023 - São Paulo EMBASA - 01/2023 - Bahia	SBC - 05/2023 - Bahia SEINFRA - 027 - Ceará CAEMA - 12/2019 - Maranhão CAERN - 11/2022 - Rio Grande do Norte	25% Não Desonerado: Horista: 115,15% Mensalista: 71,22%

LEGENDA:
Composições Principais
Composições Auxiliares
Insumos

Composições Analíticas Com Preço Unitário

Insumo	00037372	SINAPI	EXAMES - HORISTA (COLETADO CAIXA - ENCARGOS COMPLEMENTARES)	Outros	H	1,0000000	1,14	1,14		
Insumo	00037373	SINAPI	SEGURO - HORISTA (COLETADO CAIXA - ENCARGOS COMPLEMENTARES)	Taxas	H	1,0000000	0,07	0,07		
Insumo	00043459	SINAPI	FERRAMENTAS - FAMILIA CARPINTEIRO DE FORMAS - HORISTA (ENCARGOS COMPLEMENTARES - COLETADO CAIXA)	Equipamento	H	1,0000000	0,49	0,49		
Insumo	00043483	SINAPI	EPI - FAMILIA CARPINTEIRO DE FORMAS - HORISTA (ENCARGOS COMPLEMENTARES - COLETADO CAIXA)	Equipamento	H	1,0000000	1,34	1,34		
				MO sem LS =>		10,12	LS =>	11,65	MO com LS =>	21,77
				Valor do BDI =>		7,48			Valor com BDI =>	37,40

	Código	Banco	Descrição	Tipo	Und	Quant.	Valor Unit	Total		
Composição	91993	SINAPI	TOMADA ALTA DE EMBUTIR (1 MÓDULO), 2P+T 20 A, INCLUINDO SUPORTE E PLACA - FORNECIMENTO E INSTALAÇÃO. AF_12/2015	INEL - INSTALAÇÃO ELÉTRICA/ELETRIFICAÇÃO E ILUMINAÇÃO EXTERNA	UN	1,0000000	45,84	45,84		
Composição Auxiliar	91946	SINAPI	SUPORTE PARAFUSADO COM PLACA DE ENCAIXE 4" X 2" MÉDIO (1,30 M DO PISO) PARA PONTO ELÉTRICO - FORNECIMENTO E INSTALAÇÃO. AF_12/2015	INEL - INSTALAÇÃO ELÉTRICA/ELETRIFICAÇÃO E ILUMINAÇÃO EXTERNA	UN	1,0000000	10,42	10,42		
Composição Auxiliar	91991	SINAPI	TOMADA ALTA DE EMBUTIR (1 MÓDULO), 2P+T 20 A, SEM SUPORTE E SEM PLACA - FORNECIMENTO E INSTALAÇÃO. AF_12/2015	INEL - INSTALAÇÃO ELÉTRICA/ELETRIFICAÇÃO E ILUMINAÇÃO EXTERNA	UN	1,0000000	35,42	35,42		
				MO sem LS =>		10,89	LS =>	12,55	MO com LS =>	23,44
				Valor do BDI =>		11,46			Valor com BDI =>	57,30

	Código	Banco	Descrição	Tipo	Und	Quant.	Valor Unit	Total		
Composição	91991	SINAPI	TOMADA ALTA DE EMBUTIR (1 MÓDULO), 2P+T 20 A, SEM SUPORTE E SEM PLACA - FORNECIMENTO E INSTALAÇÃO. AF_12/2015	INEL - INSTALAÇÃO ELÉTRICA/ELETRIFICAÇÃO E ILUMINAÇÃO EXTERNA	UN	1,0000000	35,42	35,42		
Composição Auxiliar	88247	SINAPI	AUXILIAR DE ELETRICISTA COM ENCARGOS COMPLEMENTARES	SEDI - SERVIÇOS DIVERSOS	H	0,5110000	22,40	11,44		
Composição Auxiliar	88264	SINAPI	ELETRICISTA COM ENCARGOS COMPLEMENTARES	SEDI - SERVIÇOS DIVERSOS	H	0,5110000	30,96	15,82		
Insumo	00038102	SINAPI	TOMADA 2P+T 20A, 250V (APENAS MODULO)	Material	UN	1,0000000	8,16	8,16		
				MO sem LS =>		8,71	LS =>	10,04	MO com LS =>	18,75
				Valor do BDI =>		8,85			Valor com BDI =>	44,27

Victor Santos Mendonça
 Engenheiro Civil
 CREA 3275 TPAL

CÂMARA MUNICIPAL DE LUÍS EDUARDO MAGALHÃES
CNPJ: 04.214.440/0001-00



Composições Analíticas com Preço Unitário
REFORMA DOS PRÉDIOS DA CÂMARA MUNICIPAL DE LUÍS EDUARDO
MAGALHÃES/BA

BANCOS:	BDI:	ENCARGOS SOCIAIS
SINAPI - 04/2023 - Bahia ORSE - 03/2023 - Sergipe FDE - 01/2023 - São Paulo EMBASA - 01/2023 - Bahia	SBC - 05/2023 - Bahia SEINFRA - 027 - Ceará CAEMA - 12/2019 - Maranhão CAERN - 11/2022 - Rio Grande do Norte	25% Não Desonerado: Horista: 115,15% Mensalista: 71,22%

LEGENDA:
Composições Principais
Composições Auxiliares
Insumos

Composições Analíticas Com Preço Unitário

	Código	Banco	Descrição	Tipo	Und	Quant.	Valor Unit	Total		
Composição	92000	SINAPI	TOMADA BAIXA DE EMBUTIR (1 MÓDULO), 2P+T 10 A, INCLUINDO SUPORTE E PLACA - FORNECIMENTO E INSTALAÇÃO. AF_12/2015	INEL - INSTALAÇÃO ELÉTRICA/ELETRIFICAÇÃO E ILUMINAÇÃO EXTERNA	UN	1,0000000	29,71	29,71		
Composição Auxiliar	91946	SINAPI	SUPORTE PARAFUSADO COM PLACA DE ENCAIXE 4" X 2" MÉDIO (1,30 M DO PISO) PARA PONTO ELÉTRICO - FORNECIMENTO E INSTALAÇÃO. AF_12/2015	INEL - INSTALAÇÃO ELÉTRICA/ELETRIFICAÇÃO E ILUMINAÇÃO EXTERNA	UN	1,0000000	10,42	10,42		
Composição Auxiliar	91998	SINAPI	TOMADA BAIXA DE EMBUTIR (1 MÓDULO), 2P+T 10 A, SEM SUPORTE E SEM PLACA - FORNECIMENTO E INSTALAÇÃO. AF_12/2015	INEL - INSTALAÇÃO ELÉTRICA/ELETRIFICAÇÃO E ILUMINAÇÃO EXTERNA	UN	1,0000000	19,29	19,29		
				MO sem LS =>		6,30	LS =>	7,26	MO com LS =>	13,56
				Valor do BDI =>		7,42			Valor com BDI =>	37,13

	Código	Banco	Descrição	Tipo	Und	Quant.	Valor Unit	Total		
Composição	91998	SINAPI	TOMADA BAIXA DE EMBUTIR (1 MÓDULO), 2P+T 10 A, SEM SUPORTE E SEM PLACA - FORNECIMENTO E INSTALAÇÃO. AF_12/2015	INEL - INSTALAÇÃO ELÉTRICA/ELETRIFICAÇÃO E ILUMINAÇÃO EXTERNA	UN	1,0000000	19,29	19,29		
Composição Auxiliar	88247	SINAPI	AUXILIAR DE ELETRICISTA COM ENCARGOS COMPLEMENTARES	SEDI - SERVIÇOS DIVERSOS	H	0,2420000	22,40	5,42		
Composição Auxiliar	88264	SINAPI	ELETRICISTA COM ENCARGOS COMPLEMENTARES	SEDI - SERVIÇOS DIVERSOS	H	0,2420000	30,96	7,49		
Insumo	00038101	SINAPI	TOMADA 2P+T 10A, 250V (APENAS MODULO)	Material	UN	1,0000000	6,38	6,38		
				MO sem LS =>		4,12	LS =>	4,75	MO com LS =>	8,87
				Valor do BDI =>		4,82			Valor com BDI =>	24,11

	Código	Banco	Descrição	Tipo	Und	Quant.	Valor Unit	Total
Composição	100948	SINAPI	TRANSPORTE COM CAMINHÃO CARROCERIA 9T, EM VIA URBANA PAVIMENTADA, ADICIONAL PARA DMT EXCEDENTE A 30 KM (UNIDADE: TXKM). AF_07/2020	TRAN - TRANSPORTES, CARGAS E DESCARGAS	TXKM	1,0000000	0,83	0,83
Composição Auxiliar	5824	SINAPI	CAMINHÃO TOCO, PBT 16.000 KG, CARGA ÚTIL MÁX. 10.685 KG, DIST. ENTRE EIXOS 4,8 M, POTÊNCIA 189 CV, INCLUSIVE CARROCERIA FIXA ABERTA DE MADEIRA P/ TRANSPORTE GERAL DE CARGA SECA, DIMEN. APROX. 2,5 X 7,00 X 0,50 M - CHP DIURNO. AF_06/2014	CHOR - CUSTOS HORÁRIOS DE MÁQUINAS E EQUIPAMENTOS	CHP	0,0037000	201,78	0,74

Victor Santos Mendonça
 Engenheiro Civil
 CREA 3275 TPAL

CÂMARA MUNICIPAL DE LUÍS EDUARDO MAGALHÃES
CNPJ: 04.214.440/0001-00



Composições Analíticas com Preço Unitário
REFORMA DOS PRÉDIOS DA CÂMARA MUNICIPAL DE LUÍS EDUARDO
MAGALHÃES/BA

BANCOS:	BDI:	ENCARGOS SOCIAIS
SINAPI - 04/2023 - Bahia ORSE - 03/2023 - Sergipe FDE - 01/2023 - São Paulo EMBASA - 01/2023 - Bahia	SBC - 05/2023 - Bahia SEINFRA - 027 - Ceará CAEMA - 12/2019 - Maranhão CAERN - 11/2022 - Rio Grande do Norte	25% Não Desonerado: Horista: 115,15% Mensalista: 71,22%

LEGENDA:
Composições Principais
Composições Auxiliares
Insumos

Composições Analíticas Com Preço Unitário

Composição Auxiliar	5826	SINAPI	CAMINHÃO TOCO, PBT 16.000 KG, CARGA ÚTIL MÁX. 10.685 KG, DIST. ENTRE EIXOS 4,8 M, POTÊNCIA 189 CV, INCLUSIVE CARROCERIA FIXA ABERTA DE MADEIRA P/ TRANSPORTE GERAL DE CARGA SECA, DIMEN. APROX. 2,5 X 7,00 X 0,50 M - CHI DIURNO. AF_06/2014	CHOR - CUSTOS HORÁRIOS DE MÁQUINAS E EQUIPAMENTOS	CHI	0,0016000	59,67	0,09	
				MO sem LS =>	0,06	LS =>	0,07	MO com LS =>	0,13
				Valor do BDI =>	0,20			Valor com BDI =>	1,03

	Código	Banco	Descrição	Tipo	Und	Quant.	Valor Unit	Total	
Composição	100947	SINAPI	TRANSPORTE COM CAMINHÃO CARROCERIA 9T, EM VIA URBANA PAVIMENTADA, DMT ATÉ 30KM (UNIDADE: TXKM). AF_07/2020	TRAN - TRANSPORTES, CARGAS E DESCARGAS	TXKM	1,0000000	2,10	2,10	
Composição Auxiliar	5824	SINAPI	CAMINHÃO TOCO, PBT 16.000 KG, CARGA ÚTIL MÁX. 10.685 KG, DIST. ENTRE EIXOS 4,8 M, POTÊNCIA 189 CV, INCLUSIVE CARROCERIA FIXA ABERTA DE MADEIRA P/ TRANSPORTE GERAL DE CARGA SECA, DIMEN. APROX. 2,5 X 7,00 X 0,50 M - CHP DIURNO. AF_06/2014	CHOR - CUSTOS HORÁRIOS DE MÁQUINAS E EQUIPAMENTOS	CHP	0,0093000	201,78	1,87	
Composição Auxiliar	5826	SINAPI	CAMINHÃO TOCO, PBT 16.000 KG, CARGA ÚTIL MÁX. 10.685 KG, DIST. ENTRE EIXOS 4,8 M, POTÊNCIA 189 CV, INCLUSIVE CARROCERIA FIXA ABERTA DE MADEIRA P/ TRANSPORTE GERAL DE CARGA SECA, DIMEN. APROX. 2,5 X 7,00 X 0,50 M - CHI DIURNO. AF_06/2014	CHOR - CUSTOS HORÁRIOS DE MÁQUINAS E EQUIPAMENTOS	CHI	0,0040000	59,67	0,23	
				MO sem LS =>	0,15	LS =>	0,18	MO com LS =>	0,33
				Valor do BDI =>	0,52			Valor com BDI =>	2,62

	Código	Banco	Descrição	Tipo	Und	Quant.	Valor Unit	Total	
Composição	100251	SINAPI	TRANSPORTE HORIZONTAL MANUAL, DE TUBO DE AÇO CARBONO LEVE OU MÉDIO, PRETO OU GALVANIZADO, COM DIÂMETRO MAIOR QUE 32 MM E MENOR OU IGUAL A 65 MM (UNIDADE: MXKM). AF_07/2019	SEDI - SERVIÇOS DIVERSOS	MXKM	1,0000000	13,13	13,13	
Composição Auxiliar	88316	SINAPI	SERVEnte COM ENCARGOS COMPLEMENTARES	SEDI - SERVIÇOS DIVERSOS	H	0,6118000	21,47	13,13	
				MO sem LS =>	3,78	LS =>	4,36	MO com LS =>	8,14
				Valor do BDI =>	3,28			Valor com BDI =>	16,41

Total sem BDI

4.394.713,48

Victor Santos Mendonça
 Engenheiro Civil
 CREA 3275 TPAL

CÂMARA MUNICIPAL DE LUÍS EDUARDO MAGALHÃES
CNPJ: 04.214.440/0001-00



Composições Analíticas com Preço Unitário
REFORMA DOS PRÉDIOS DA CÂMARA MUNICIPAL DE LUÍS EDUARDO
MAGALHÃES/BA

BANCOS:	BDI:	ENCARGOS SOCIAIS
SINAPI - 04/2023 - Bahia ORSE - 03/2023 - Sergipe FDE - 01/2023 - São Paulo EMBASA - 01/2023 - Bahia	SBC - 05/2023 - Bahia 25% SEINFRA - 027 - Ceará CAEMA - 12/2019 - Maranhão CAERN - 11/2022 - Rio Grande do Norte	Não Desonerado: Horista: 115,15% Mensalista: 71,22%

LEGENDA:
Composições Principais
Composições Auxiliares
Insumos

Composições Analíticas Com Preço Unitário

Total do BDI 1.098.552,48
Total Geral 5.493.265,96

Victor Santos Mendonça
Engenheiro Civil

CREA 32757PA1
VICTOR SANTOS MENDONÇA
ENGENHEIRO CIVIL - 34460BA

ANEXO 16
(TABELASINAPI)

BAHIA

VIGÊNCIA A PARTIR DE 11/2022

ENCARGOS SOCIAIS SOBRE A MÃO DE OBRA					
CÓDIGO	DESCRIÇÃO	COM DESONERAÇÃO		SEM DESONERAÇÃO	
		HORISTA %	MENSALISTA %	HORISTA %	MENSALISTA %
GRUPO A					
A1	INSS	0,00%	0,00%	20,00%	20,00%
A2	SESI	1,50%	1,50%	1,50%	1,50%
A3	SENAI	1,00%	1,00%	1,00%	1,00%
A4	INCRA	0,20%	0,20%	0,20%	0,20%
A5	SEBRAE	0,60%	0,60%	0,60%	0,60%
A6	Salário Educação	2,50%	2,50%	2,50%	2,50%
A7	Seguro Contra Acidentes de Trabalho	3,00%	3,00%	3,00%	3,00%
A8	FGTS	8,00%	8,00%	8,00%	8,00%
A9	SECONCI	0,00%	0,00%	0,00%	0,00%
A	Total	16,80%	16,80%	36,80%	36,80%
GRUPO B					
B1	Repouso Semanal Remunerado	17,97%	Não incide	17,97%	Não incide
B2	Feridos	3,96%	Não incide	3,96%	Não incide
B3	Auxílio - Enfermidade	0,87%	0,66%	0,87%	0,66%
B4	13º Salário	10,97%	8,33%	10,97%	8,33%
B5	Licença Paternidade	0,07%	0,05%	0,07%	0,05%
B6	Faltas Justificadas	0,73%	0,56%	0,73%	0,56%
B7	Dias de Chuvas	2,04%	Não incide	2,04%	Não incide
B8	Auxílio Acidente de Trabalho	0,11%	0,08%	0,11%	0,08%
B9	Férias Gozadas	10,43%	7,92%	10,43%	7,92%
B10	Salário Maternidade	0,04%	0,03%	0,04%	0,03%
B	Total	47,19%	17,63%	47,19%	17,63%
GRUPO C					
C1	Aviso Prévio Indenizado	5,44%	4,13%	5,44%	4,13%
C2	Aviso Prévio Trabalhado	0,13%	0,10%	0,13%	0,10%
C3	Férias Indenizadas	3,44%	2,61%	3,44%	2,61%
C4	Depósito Rescisão Sem Justa Causa	3,33%	2,53%	3,33%	2,53%
C5	Indenização Adicional	0,46%	0,35%	0,46%	0,35%
C	Total	12,80%	9,72%	12,80%	9,72%
GRUPO D					
D1	Reincidência de Grupo A sobre Grupo B	7,93%	2,96%	17,37%	6,49%
D2	Reincidência de Grupo A sobre Aviso Prévio Trabalhado e Reincidência do FGTS sobre Aviso Prévio Indenizado	0,46%	0,35%	0,48%	0,37%
D	Total	8,39%	3,31%	17,85%	6,86%
TOTAL(A+B+C+D)		85,18%	47,46%	114,64%	71,01%

Fonte: Informação Dias de Chuva – INMET

ANEXO 17
(COTAÇÕES DE INSUMO)



COTAÇÕES DE INSUMOS

PROPONENTE / TOMADOR
CÂMARA MUNICIPAL DE LUÍS EDUARDO MAGALHÃES

APELIDO DO EMPREENDIMENTO / DESCRIÇÃO DO LOTE

REFORMA DOS PRÉDIOS E ESTACIONAMENTO DA CÂMARA MUNICIPAL DE LUÍS EDUARDO
MAGALHÃES/BA

ÍNDICES DE RETROAÇÃO:

ÍNDICE	NOME DO ÍNDICE	DESCRIÇÃO	DATA BASE	ÍNDICE DT BASE	DT COTAÇÃO	ÍNDICE DT COT.	COEFICIENTE
--------	----------------	-----------	-----------	----------------	------------	----------------	-------------

EMPRESAS FORNECEDORAS:

EMPRESAS	CNPJ	NOME	FONE	CONTATO
E001	24.689.891/0001-01	PORTAL DA ACUSTICA		https://www.portaldaacustica.com
E003	03.007.331/0001-41	MERCADO LIVRE		https://www.mercadolivre.com.br/
E004	06.269.527/0001-00	LA ROCHA INDUSTRIA E COMERCIO DE FIBRAS MINERAIS LTDA	(016) 3911-7784 / (16) 3911-7784	vendas@larocha.com

COTAÇÕES:

FONTE	CÓDIGO	DESCRIÇÃO	UNIDADE	MÉDIA	ÍNDICE RETROAÇÃO
COTAÇÃO	001	LA DE ROCHA - DENSIDADE DE 128KG/M3	M3	3.294,06	
EMPRESA		NOME DA EMPRESA		COTAÇÕES	DATA COTAÇÃO
E001		PORTAL DA ACÚSTICA		3.275,33	29/08/2023
E003		MERCADO LIVRE		5.342,25	29/08/2023
E004		LA ROCHA INDUSTRIA E COMERCIO DE FIBRAS MINERAIS LTDA		1.264,60	24/08/2023
OBSERVAÇÕES:		OS VALORES ENCONTRADOS SÃO REFERENTES AO M2 DE PAINÉIS E TRANSFORMADOS EM M3 PARA ADEQUAÇÃO AO USO			

04/09/2023

Data

Resp. Pesquisa de Mercado:

Victor Santos Mendonça
VICTOR SANTOS MENDONÇA
CNEA 3275-TPAL

JUSTIFICATIVA DO USO DE COMPOSIÇÕES FORA DO SISTEMA SINAPI E NECESSIDADE DE COTAÇÕES

Venho através deste justificar o uso de composições **FORA** do sistema **SINAPI** contidas no orçamento da obra da **REFORMA DOS PRÉDIOS DA CÂMARA MUNICIPAL DE LUÍS EDUARDO MAGALHÃES/BA**. Tais situações foram motivadas, em todas as ocasiões encontradas no referido documento, quando os serviços a serem orçados naquele momento não estavam disponibilizados na tabela SINAPI. Dessa forma, conforme orientação do TCU, foram utilizadas outras tabelas complementares para compor o orçamento.

Ainda venho aqui justificar que diante da especificidade da referida obra, fora necessário realizar a cotação de um insumo visto que este não estava disponibilizado em nenhuma tabela consultada e ao alcance deste orçamentista no momento da elaboração da planilha orçamentária. O insumo relatado está descrito a seguir:

CÓDIGO	DESCRIÇÃO	UNIDADE
001	LÃ DE ROCHA - DENSIDADE DE 128KG/M3	M3



Victor Santos Mendonça
Engenheiro Civil

VICTOR SANTOS MENDONÇA
ENGENHEIRO CIVIL
34460BA

Buscar produtos, marcas e muito mais...



Enviar para Victor Rua das Flores 355

Categorias Ofertas do dia Histórico Vender Contato

Victor Compras Favoritos

Você também pode gostar: sikadur epoxi - tf7 - compound - ventosa para porcelanato - primer para manta asfaltica - zero trinca

Ferramentas > Acessórios para Ferramentas > Outros

Compartilhar



Novo | +5 vendidos

Isolante Térmico Acústico Pannel Lã De Rocha 128kg/m³ 51mm

R\$ 784⁶⁷

em 10x R\$ 78⁴⁷ sem juros

[Ver os meios de pagamento](#)

Chegará sábado por R\$ 30⁰⁸ R\$-13

Comprando dentro da próxima 1 h 55 m

[Mais formas de entrega](#)

Estoque disponível

Quantidade: 1 unidade (3 disponíveis)

Comprar agora

[Adicionar ao carrinho](#)

[Devolução grátis.](#)

Você tem 30 dias a partir da data de recebimento.



Compra Garantida, receba o produto esperando ou devolvemos o dinheiro



Você acumula 196 pontos com esta compra. Está mais perto de ser Meli+.



90 dias de garantia de fábrica.

Produtos patrocinados [Anuncie aqui](#)



R\$ 548⁹⁶

10x R\$ 54,90 sem juros

Frete grátis

Placa Lã De Rocha Densidade 32 Kg/m³ 50mm Ótimo...



R\$ 775

10x R\$ 77,50 sem juros

Frete grátis

2 Un Destorcedor Olhal X Olhal Galvanizado 1pol 25m...



R\$ 781⁸⁶

10x R\$ 78,19 sem juros

Frete grátis

Facilitador De Aplicações Diluente 5l Tapmatic

Informações sobre o vendedor

MercadoLíder Gold

É um dos melhores do site!

+500

Vendas nos últimos 60 dias

Presta bom atendimento

E pro

[Ver mais dados deste vendedor](#)

Anúncios do vendedor

Protetor Veda Porta C/ Adesivo 80cm Contra Poeira Insetos Cor Madeira...

R\$ 59⁷⁷

12x R\$ 5,81

[Ver mais anúncios do vendedor](#)

Rodo Veda Porta Vassoura 100cm Anti Insetos Poeiras E Bichos Cor Branco R\$

71⁴²

3x R\$ 23,81 sem juros

Devolução grátis

Você tem 30 dias a partir do recebimenproduto para devolvê-lo, não importa o

[Ver mais sobre devoluções](#)

Características principais

Marca	Placa Lan Isolante Drywall Som
Modelo	Construções Rockfibras Barulho

Outras características

Ferramentas compatíveis:
Estilete,Lâmina,Cola,Fixador

Descrição

Lã de rocha de alta qualidade indicado para TRATAMENTO TERMOACÚSTICO em indústrias e construção civil, densidade nominal de 128Kg/m³.

Este material é leve e relativamente flexível, super fácil de instalar e manusear. Pode ser cortado com uma faca ou lâmina de acordo com o tamanho necessário e fixado por pinos, grampos ou adesivos especiais, dispensando rejuntamento.

- Baixa condutividade térmica, conservando energia e garantindo o conforto térmico a baixo custo;
- Auxiliam na redução da transmissão de som e atuam como absorvedores de ruídos;
- Recuperam a espessura original, após a retirada da força que causou a deformação;
- Resistente à água.

Ficha Técnica:

- Pacote com 4 placas;
- Área total 2,88m²;
- Dimensões: 120 x 60cm;
- Espessuras: 5,1cm;
- Embalagem: pacotes em plástico retrátil.

Melhor desempenho em temperaturas operacionais máximas entre 550°C a 600°C.

Podem ser utilizados em:

- Equipamentos;
- Tanques;
- Aquecedores;
- Sobre forros e coberturas;
- Como miolo para divisórias e alvenarias.

São testados e classificados como incombustíveis pelos seguintes métodos de ensaio:

- ISO 1182: incombustível;
- ASTM E 84 / UL 723: Flame 0 e Smoke 0.

Meios de pagamento

Pague em até 10X sem juros!

Até 12x sem cartão de crédito

Cartões de crédito

Cartões de débito

Boleto bancário

[Conheça outros meios de pagamento](#)

NORMAS:

- ABNT NBR 11364;
- ASTM C 612;
- Petrobras N-1618.

Material de alta qualidade a pronta entrega!!
Garantia de 90 dias após o recebimento

***** LEIA ANTES DE COMPRAR *****

O PRODUTO DESTA ANÚNCIO É VOLUMOSO, POR ISSO O MERCADO ENVIOS SÓ PERMITE O ENVIO DE ATÉ 2 UNIDADES POR COMPRA. PARA COMPRAS ACIMA DE 2 PACOTES, FINALIZE O PEDIDO DE 2 EM 2 UNIDADES. VOCÊ NÃO PAGARÁ A MAIS POR ISSO!!

Imagens ilustrativas, a cor dos produtos pode variar conforme iluminação das fotos, lote do fabricante e a configuração de vídeo do seu monitor.

PORTAL DA ACÚSTICA**A MELHOR SOLUÇÃO EM ABSORÇÃO E ISOLAMENTO TERMO-ACÚSTICA**

A Portal da Acústica é especialista em isolamento e tratamento termo acústico, contamos com um time técnico disponível para te auxiliar e tirar suas dúvidas.

Vimos ao mercado para inovar o conceito de canal de vendas on-line, oferecendo aos seus clientes soluções de A à Z em isolamento térmico e acústico, abrangendo diversos segmentos : residenciais, corporativos e governamentais .

Confira nossos outros produtos no link "Mais anúncios do vendedor" acima!!
Economize no frete comprando junto.

Fique à vontade para fazer perguntas no campo abaixo, ficaremos felizes em tirar suas dúvidas.

Perguntas e respostas**Qual informação você precisa?**

[Custo e prazo de envio](#) [Devoluções grátis](#) [Meios de pagamento](#) [Garantia](#)

[Parcelamento sem cartão](#)

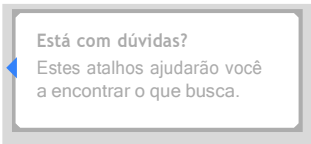
**Pergunte ao vendedor**

Escreva sua pergunta...

Perguntar

Últimas perguntas feitas

Ola quantos metros vem nesse rolo??

- Olá, bom dia! Nesse anúncio temos a área total de 2,88m². Qualquer dúvida, estamos a disposição. Att 16/08/2023

Anúncio #1992188

Mais informações □

[Trabalhe conosco](#) [Termos e condições](#) [Como cuidamos da sua privacidade](#) [Acessibilidade](#) [Contato](#) [Informações sobre seguros](#)

Copyright © 1999-2023 Ebazar.com.br LTDA.

CNPJ n.º 03.007.331/0001-41 / Av. das Nações Unidas, nº 3.003, Bonfim, Osasco/SP - CEP 06233-903 - empresa do grupo Mercado Livre.

Digite a sua busca...



Home - Lã de Rocha - Placa Lã de Rocha - Placa Lã de...



Placa Lã de Rocha 1200 x 600 x 51mm - 128kg/m³ - 4 Unidades - 128kg/m³ - 51mm

MARCA: [ROCKFIBRAS](#)**R\$ 481,08****ou R\$ 432,97**

(Desconto de 10%) - Boleto/Pix

ou 6 x de **ou R\$ 80,18** sem jurosou 12 x de **ou R\$ 43,70** com juros

DENSIDADE

32KG/M³48KG/M³64KG/M³80KG/M³96KG/M³128KG/M³144KG/M³160KG/M³

ESPESSURA

51MM

QUANTIDADE

- 1 +

COMPRAR

CONSULTAR FRETE E PRAZO DE ENTREGA

OK

Não sabe o CEP?

Compre Junto

**LA ROCHA****CNPJ:** 06.269.527/0001-00**I.E.:** 285080585110

Estrada: VIC. VITO GAIA PUOLI, KM 2,8,SN

CEP: 13690-000**Complemento:** CX POSTAL 111**Cidade:** Descalvado**UF:** SP **Tel:** 19 35939500**FAX:** 19 35939501**Email:** vendas@larocha.com

Data: 24/08/2023

Página: 1

Orçamento**Orçamento** 048378 **Data** 24/08/2023 **Dt. Entrega** **Form a Pagto.** 005 À VISTA**Vendedor** 061 MARIANA **Tel. Comercial** **Email****Cliente** 013503 CAMARA MUNICIPAL DE LUIS EDUARDO MAGALHAES **Fantasia** CAMARA MUNICIPAL**Endereço** Avenida: OCTOGONAL, 684 **Bairro** JARDIM IMPERIAL **Com plem ento****Cidade** Luís Eduardo Magalhães **UF** BA **CEP** 47850-000**CNPJ** 04.214.440/0001-00 **IE****Fone** 77 36288903 **Fax****Em ail** compras@cmlm.ba.gov.br**Contato** JOCICLEI**Transportadora**

It.	Cod Produto	Descrição	NCM	Qtde.	UN	Valor Unitário	Valor Total	% ICMS	% IPI
1	MCT128050A1	MANTA LA DE ROCHA COM TELA 128 (2000 X 1000 X 50) MM	68069090E	2	M2	R\$ 59,37000	R\$ 118,74000	7	6,5

Observações: FRETE F.O.B - COLETA EM NOSSA FABRICA
VALIDADE DA PROPOSTA 10 DIAS
RECOMENDAMOS CARREGAMENTO EM VEÍCULO BAÚ
A LA ROCHA NÃO SE RESPONSABILIZA POR
MULTAS EM CASO DE ATRASOS

Endereço Entrega:**Endereço Cobrança:**

Total ICMS	R\$ 8,31	Total Desconto	R\$ 0,00	Total Produto	R\$ 118,74
Total IPI	R\$ 7,72			Total Orçto.	R\$ 126,46

Cliente

Empresa

ANEXO 18
(CCT SINDUSCON 2022)

TERMO DE RETI-RATIFICAÇÃO AO ADITIVO A CONVENÇÃO COLETIVA DE
TRABALHO-SINTRACOM-BA CONSTRUÇÃO CIVIL- 2021/2022, FIRMADO EM
17/02/2022.

TERMO DE RETI-RATIFICAÇÃO AO ADITIVO ACIMA MENCIONADO, REFERENTE A CONVENÇÃO COLETIVA DE TRABALHO, COM VIGÊNCIA DE 01 DE JANEIRO DE 2021 A 31 DE DEZEMBRO DE 2022, QUE ENTRE SI CELEBRAM DE UM LADO O SINDICATO DA INDÚSTRIA DA CONSTRUÇÃO DO ESTADO DA BAHIA - SINDUSCON-BA, INSCRITO NO CNPJ 15.236.656/0001-85, E DO OUTRO LADO, SINDICATO DOS TRABALHADORES NA INDÚSTRIA DA CONSTRUÇÃO E DA MADEIRA NO ESTADO DA BAHIA- SINTRACOM-BA, CONSIDERANDO:

- Os termos previstos na Cláusula 2i! da Convenção Coletiva de Trabalho - Construção Civil firmada entre as partes, resolvem assinar o presente Termo Reti-Ratificação ao Aditivo a Convenção Coletiva de Trabalho, em conformidade com as cláusulas e condições abaixo discriminadas:

CLÁUSULA 12 - VIGÊNCIA E DATA BASE

O presente Termo de Reti-Ratificação ao Aditivo a Convenção Coletiva de Trabalho - Construção Civil terá vigência até o dia 31 de dezembro de 2022 e mantém a Data Base da categoria em 01 de janeiro,

CLÁUSULA 2f! - PISOS NORMATIVOS

Os Pisos Normativos a serem praticados na base territorial do SINTRACOM-BA, pelas empresas aqui representadas, retroativo a 01 de fevereiro de 2022., terão os seguintes valores:

FUNÇÕES	fev/22
	SALÁRIO MÊS R\$
Operário Qualificado	2007,71
Servente Prático	1249,80
Servente Ilum	1242,98
Vigia	1249,80
Rejuntador de Azulejos	1249,80
Encarregados	3089,63
4p 9priador	1981,84
Cabo de Turma	2746,32
Cabo de Turma de Serventes	1621,85

Parágrafo 12 - São considerados Operários Qualificados:

--

1- Armador

18- Marteleiro

2- Assent.de Esquadrias	19- Mecânico
3- Azulejista	20- Mergulhador
4- Cabista	21- Montador
5- Calceteiro	22- Operador de Betoneira
6- Carpinteiro	23- Operador de Guincho
7- Eletricista	24- Operador de Guindaste
8- Encanador	25- Paisagista
9- Escavador de Tubutão	26- Pastilheiro
10- Estucador	27- Pedreiro
11- Gesseiro	28- Pintor
12- Impermeabilizador	29- Serralheiro
13- Instalador de Telefone	30- Soldador
14- Jardineiro Ornamentador	31- Sondador
15- Laboratorista	32- Torneiro
16- Ladrilheiro	33- Tratorista
17- Marmorista	34- Vidraceiro

Parágrafo 22 - Para efeito do disposto nesta Cláusula exige-se para o Operário Qualificado, a experiência mínima de 06 (seis) meses no exercício da profissão, comprovado por anotação na Carteira Profissional, ou de certificado fornecido pelo SENAI ou órgãos credenciados.

Parágrafo 32 - São considerados Serventes Práticos, os Empregados que auxiliam diretamente os Operários Qualificados, desde que executem estas tarefas durante mais de seis meses na mesma Empresa; ou que tenham comprovação na carteira profissional, ou aprovados em teste prático realizado na empresa.

Parágrafo 4 - Os Empregados admitidos para ocupar os cargos de Vigia ou Rejuntador de Azulejos receberão no mínimo a remuneração equivalente à do Servente Prático;

Parágrafos - São considerados Serventes Comuns os Empregados que não têm nenhuma qualificação profissional e que trabalhem nos serviços de apoio aos Serventes Práticos e Operários Qualificados;

Parágrafo 61 - O Piso Normativo mínimo da categoria é o Piso praticado para o Servente Comum na base territorial do SINTRACOM-BA.

Parágrafo 72 - Abaixo tabela salarial para os trabalhadores das prestadoras de serviços de saneamento básico - (EMBASA), retroativo a 01 de fevereiro de 2022:

EMBASA	fev/22
FUNÇÕES	SALÁRIO/MÊS
Agente de Medição (pitometria)	2048,56
Agente de Serviço Administrativo	1379,74
Agente de Serviço Comercial	1379,74
Agente de Sistema (Capital)	2007,71

4

Atendente de Sistema (Interior)	1785,24
Almoxarife	1865,77
Analista de consumo/Cadastro - Interior	1505,18
Assistente Administrativo	1783,65
Assistente Técnico Administrativo	2025,42
Atendente de Usuário	1379,74
1 Auxiliar de Almoxarife	1242,98
Auxiliar de Escritório	1379,74
Auxiliar de Laboratório	1242,98
1 Cadastrista	1431,69
2 Desenhista/ Cadista	2 138,69
1 Digitador	1379,74
1 Encarregado de Equipe	2007,71
Encarregado de Equipe de Saneamento	2746,32
Fiscal de campo	1972,21
1 Laboratorista	1727,53
1 Jurista Capital	1668,53
Leiturista Interior	1483,26
1 Monitor de Serviço	2253,41
1 Notificador	12 98,98
Operador de Equipamento Pesado	2244,26
Operador de Sistema ETE	1376,41
Operador ETA Grande	1971,03
Operador ETA Média	1569,11
Operador ETA Pequena	1429,91
1 Pedreiro/Encenadar/Artífice	2007,71
Servente	1242,98
Servente Prático/Aux, Produção/Manutenção	1249,80
1 Supervisor de Campo	1971,03
1 Técnico Nível Médio I	2887,22
1 Vigia	1249,80

Parágrafo 82 - Para evitar duplo sentido acrescentamos no rodapé desta tabela a seguinte redação: "A utilização de nomenclatura diversa para as funções acima discriminadas não evitará o pagamento dos pisos correspondentes fixados na CCT, nem servirá de paradigma para equiparações salariais entre as funções previstas nas várias tabelas desta CCT".

ti



9'

Parágrafo 92 - Pagamento de um abono para os trabalhadores abrangidos pelos pisos definidos neste Termo de Reti-Ratificação ao Aditivo a CCT, na folha de pagamento é competência fevereiro de 2022, conforme tabelas abaixo:

FUNÇÕES	ABONO
	R\$
Operário Qualificado	120,00
Servente Prático	60,00
Servente Comurn	55,00
Vigia	60,00
Rejuntador de Azulejos	60,00
Encarregados	170,00
Apropriador	120,00
Cabo de Turma	155,00
Cabo de Turma de Serventes	100,00

EMBASA FUNÇÕES	ABONO
	R\$
Agente de fVJedição (pítometria)	120,00
Agente de Serviço Administrativo	90,00
Agente de Serviço Comercial	90,00
Agente de Sistema (Capital)	120,00
Agente de Sistema (Interior)	110,00
Almoxarife	110,00
Analista de consumo/Cadastro - fterior	95,00
Assistente Administrativo	110,00
Assistente Técnico Administrativo	120,00
Atendente de Usuário	90,00
Auxiliar de Almoxarifo	55,00
Auxiliar de Escritório	90,00
Auxiliar de Laboratório	55,00
Cadastrista	90,00
Desenhista/ Cadista	125,00
Digitador	90,00
Encarregado de Equipe	120,00
Encarregado de Equipe de Saneamento	155,00
Fiscal de campo	115,00



I

Laboratorista	105,00
Leiturista Capital	105,00
Leiturista Interior	95,00
Monitor de Serviço	130,00
Notificador	55,00
Operador de Equipamento Pesado	130,00
Operador de Sistema ETE	90,00
Operador ETA Grande	115,00
Operador ETA Média	100,00
Operador ETA Pequena	90,00
Pedreiro/Escanador/Artífice	120,00
Servente	55,00
Servente Prático/Aux. Produção/Manutenção	60,00
Supervisor Sampo	115,00
Técnico Nível Médio 1	160,00
Vigia	60,00

Parágrafo 10!! - Para os trabalhadores cuja despedida foi comunicada em janeiro de 2022, desde que a data de desligamento, por conta da projeção do aviso prévio recaia sobre o mês de fevereiro/2022, o pagamento do reajuste será feito através de rescisão complementar, independente do pagamento do abono previsto no parágrafo 9\

Parágrafo 11e - As diferenças relativas aos trabalhadores desligados, que tiverem direito ao reajuste previsto nesta cláusula deverão ser pagas, por rescisão complementar, até o dia 15/03/2022.

Parágrafo 12e - Os Pisos Normativos a serem praticados na base territorial do SINTRACOM- BA, pelas empresas aqui representadas, terão os seguintes valores, a partir de 01 de junho de 2022:

FUNÇÕES	jun/22
	SALÁRIO/MÊS R\$
Operário Qualificado	2.104,77
Servente Prático	1.310,22
Servente Comum	1.242,98
Vigia	1.310,22
Rejuntador de Azulejos	1.310,22
Encarregados	3.238,99
Apropriador	2.077,65
Cabo de Turma	1.700,25
Cabo de Turma de Serventes	2.879,09

Parágrafo 132 - Abaixo tabela salarial para os trabalhadores das prestadoras de serviços de saneamento básico - (EMBASA), a partir de 01 de junho de 2022:

EMBASA	jun/22
	SALÁRIO/MÊS
	R\$
FUNÇÕES	
Agente de Medição (pítometria)	2 147,59
Agente de Serviço Administrativo	1 446,44
Agente de Serviço Comercial	1 446,44
Agente de Sistema (Capital)	2 104,77
Agente de Sistema (Interior)	1 871,54
Almoxarifé	1 955,97
Analista de consumo/Cadastro -- Interior	1 577,94
Assistente Administrativo	1 869,88
Assistente Técnico Administrativo	2 123,33
Atendente de Usuário	1 446,44
Auxiliar de Almoxarife	1 242,98
Auxiliar de Escritório	1 446,44
Auxiliar de Laboratório	1 242,98
Cadastrista	1 500,91
Desenhista/ Cadista	2 242,09
Digitador	1 446,44
Encarregado de Equipe	2 104,77
Encarregado de Equipe de Saneamento	2 879,09
Fiscal de campo	2 067,56
Laboratorista	1 811,04
Leiturista Capital	1 749,20
Leiturista Interior	1 554,96
Monitor de Serviço	2 362,35
Notificador	1 242,98
Operador de Equipamento Pesado	2 352,75
Operador de Sistema ETE	1 442,95
Operador ETA Grande	2 066,32
Operador ETA Média	1 644,96
Operador ETA Pequena	1 499,04
Pedreiro/Encanador/Artífice	2 104,77
Servente	1 242,98
Servente Prático/Aux. Produção/Mo	

Supervisor de Campo	2066,32
Técnico Nível Médio I	3026,80
Índia	1310,22

CLAUSULA 3:1 - RECOMPOSIÇÃO SALARIAL PARA OS DEMAIS EMPREGADOS

Os Empregados que prestam serviços nos Municípios abrangidos por esta Convenção, e cujos salários não estejam enquadrados nos pisos normativos constantes desta CCT, que tenham trabalhado durante o ano de 2021, terão seus salários reajustados retroativo a 01 de fevereiro de 2022, da seguinte forma:

- a) Aplicação de 5,08% (cinco vírgula oito por cento) sobre os salários reajustados em maio/2021, para os salários até R\$ 3.407,26, retroativo a 01 de fevereiro de 2022;
" Exemplo: sal. maio/2021 x 1,0508 = salário fevereiro/2022
- b) Para os salários acima de R\$ 3.407,26, praticados em maio/2021, deverá ser adicionado o valor de R\$ 173,09 (cento e setenta e três reais e nove centavos), retroativo a 01 de fevereiro de 2022;
" Exemplo: sal. maio/2021 + R\$ 173,09 = salário fevereiro/2022.
- c) Aplicação de 10,16% (dez vírgula dezesseis por cento) sobre a mesma base, ou seja, os pisos reajustados em maio/2021, para os salários até R\$ 3.571,98, a partir de 01 de junho de 2022;
" Exemplo: sal. maio/2021 x 1,1016 = salário junho/2022
- d) Para os salários acima de R\$ 3.571,98, praticados em maio/2021, deverá ser adicionado o valor de R\$ 362,91 (trezentos e sessenta e dois reais e noventa e um centavos), a partir de 01 de junho de 2022;
" Exemplo: sal. maio/2021 + R\$ 362,91 = salário junho/2022.

Parágrafo 1º - Fica estabelecido que as Empresas aqui representadas poderão compensar todas as antecipações concedidas no período, à exceção de aumentos salariais decorrentes de promoções, negociações coletivas e equiparações salariais determinadas por sentença Judicial.

Parágrafo 2º - Pagamento de um abono para os demais trabalhadores não abrangidos pelos pisos definidos na CCT, que tenham trabalhado durante o ano de 2021, no máximo até a folha de pagamento de competência fevereiro de 2022, conforme tabela abaixo:

FAIXAS DE ABONO		VALOR DO ABONO
Até	1249,80	60,00
1249,81	2452,21	180,00
2452,22	3407,26	
Acima de	3407,26	190,00

Parágrafo 3Q • Os valores definidos para os abonos acima descritos, serão pagos de forma proporcional para quem trabalhou janeiro de 2022, considerado mês trabalhado a fração igual ou superior a 15 dias. Para os desligados, o pagamento deverá ser feito até o dia 15 de março de 2022.

Parágrafo 42 - Para os trabalhadores cuja despedida foi comunicada em janeiro de 2022, desde que a data de desligamento, por conta da projeção do aviso prévio recai a partir do mês de fevereiro/2022, o pagamento do reajuste será feito através de rescisão complementar, independente do pagamento do abono previsto no parágrafo 2º desta cláusula, até o dia 15 de março de 2022.

CLÁUSULA 4!! - ALIMENTAÇÃO

As Empresas que atuam na base territorial dos Sindicatos Convenentes concederão almoço subsidiado ou vale refeição, para todos os Empregados, cujo teto máximo para desconto, no salário do Empregado, em folha de pagamento, não poderá ser superior a 5% {cinco por cento} do valor do almoço.

Parágrafo 12 - Fica estabelecido que retroativo a 01 de fevereiro de 2022, o valor facial do vale refeição será de R\$ 19,34 (dezenove reais e trinta e quatro centavos) cada um.

Parágrafo ZQ - As Empresas fornecerão, sem ônus para seus Empregados lotados nos canteiros de obras, inclusive canteiros centrais de Empresas que prestam serviços às concessionárias de Energia Elétrica e Saneamento Básico, escritórios dos canteiros de obras e frentes de trabalho de serviços de manutenção, o café da manhã antes do início da jornada normal de trabalho, composto de 03 {três} pães de 50 (cinquenta) gramas com margarina ou manteiga e 01 (um) copo de 300 (trezentos) ml de café com leite,

Parágrafo 3f! - As Empresas manterão instalações adequadas para as refeições dos seus Empregados, devendo zelar pela manutenção da sua limpeza e higiene.

Parágrafo 4!! - De Segunda a Sexta-feira, havendo necessidade de trabalho extraordinário, com duração superior a duas horas, as Empresas fornecerão lanche gratuito igual ao café da manhã conforme discriminado no § 02. Excepcionalmente quando a jornada extraordinária de trabalho exceder a cinco horas será servido o jantar, ao invés do lanche.

Parágrafo 52 - Quando houver necessidade de trabalho aos sábados, domingos ou feriados, e cuja jornada de trabalho exceder a 05 {cinco} horas, as Empresas concederão almoço subsidiado na forma do Caput desta Cláusula, devendo ser servido no horário habitual.

Parágrafo 69 - As Empresas que executarem serviços de turno à noite, fornecerão jantar aos seus empregados, subsidiados, conforme caput, que deverá ser servido na metade da jornada.

Parágrafo 72 - As empresas servirão almoço a seus empregados utilizando bandejeões ou pratos, desde que haja a concomitância dos seguintes requisitos:

- a) que o contingente de trabalhadores seja superior a 50 (cinqüenta) empregados no canteiro;
- b) que haja concentração de trabalhadores que permitam este tipo de serviço.

CLÁUSULA 52 • CESTA BÁSICA

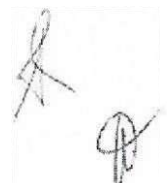
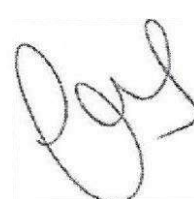
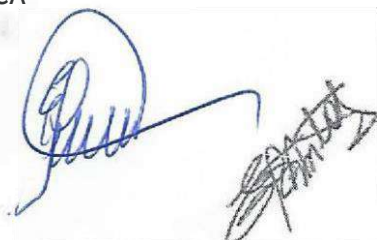

As empresas abrangidas por este Instrumento Coletivo fornecerão uma cesta básica mensal aos empregados que atendam a todas as condições abaixo elencadas:

I - Estejam lotados nos canteiros de obras, canteiros centrais, frentes de trabalho ou escritórios, que contenham a partir de 35 (trinta e cinco) empregados, aí considerado o conjunto de todos os empregados das empresas que prestem serviços nos respectivos canteiros de obras, canteiros centrais, frentes de trabalho ou escritórios;

II - Tenham recebido salário em valor não superior a R\$ 3.571,98 (três mil, quinhentos e setenta e um reais e noventa e oito centavos);

III - Não tenham falta sem justificativa legal;

IV - Não tenham atrasos no início da jornada, cumulativos, superiores a 75 (setenta e cinco) minutos, no período de apuração do benefício.

Parágrafo 19 - O valor de R\$ 192,99 (cento e noventa e dois reais e noventa e nove centavos, retroativo a 01 de fevereiro de 2022.

Parágrafo 21 - Serão consideradas faltas justificadas as previstas no art. 473 da CLT, devidamente comprovadas por documentos hábeis, inclusive aquelas justificadas por atestados médicos que atendam o previsto na cláusula 32 da CCT.

Parágrafo 32 - Para os meses em que houver admissão, despedida ou início de concessão do benefício, a cesta básica somente será devida na hipótese de existir prestação de serviços em no mínimo 15 dias, considerando-se inclusive os respectivos repousos.

Parágrafo 42 - O fornecimento da cesta básica ao acidentado e ao trabalhador em gozo de auxílio doença ficará limitado ao período de 60 (sessenta) dias, observado os requisitos previstos no item "1" e "II" desta cláusula.

Parágrafo 52 - No período de gozo das férias o trabalhador terá direito a cesta prevista no caput desta cláusula.

Parágrafo 60 - A cesta básica prevista nesta cláusula poderá ser fornecida "in natura" ou em cartão alimentação, ficando vedada a sua substituição por pagamento em espécie.

Parágrafo 72 - A cesta básica de que trata esta cláusula não terá caráter salarial, nem integrará a contraprestação do trabalhador para qualquer fim.

Parágrafo 82 - É vedada a comercialização, venda ou troca da cesta básica total ou parcialmente, sob pena, de se excluir do programa de concessão desse benefício o trabalhador que infringir esta condição.

Parágrafo 92 - A Cesta Básica prevista nesta cláusula deverá ser concedida até a data de pagamento dos salários dos trabalhadores.

Parágrafo 102: Uma vez fornecida a Cesta Básica, a mesma só poderá ser retirada quando o contingente atingir 8 trabalhadores.

CLÁUSULA 6!! • AUXÍLIO PARA ASSISIÊNCIA A FILHO EXCEPCIONAL

As Empresas ressarcirão as despesas efetuadas com saúde e educação de filhos excepcionais de seus Empregados, até o limite de R\$ 472,05 (quatrocentos e setenta e dois reais e cinco centavos}, por filho, por mês, retroativo a 01 de fevereiro de 2022 e até o limite de R\$ 494,87 (quatrocentos e noventa e quatro reais e oitenta e sete centavos), a partir de 01 de junho de 2022, nas seguintes condições:

- a) O Empregado que tenha filho excepcional deverá fazer a comprovação através de documentação fornecida por Instituição especializada no tratamento de: excepcionais, preferencialmente, ou pela Previdência Social;
- b) As despesas a que se referem o caput desta Cláusula serão pagas diretamente à Instituição especializada que prestou o atendimento ou serviço educacional ao filho excepcional;
- c) O valor estabelecido no Caput desta Cláusula será atualizado na mesma proporção dos reajustamentos a que fizer jus a Categoria Profissional aqui representada;
- d) O SINDUSCON-BA e o SINTRACOM-BA elaborarão e colocarão à disposição das Empresas, quando solicitados, listagem das principais instituições especializadas em atendimento e tratamento de excepcionais.

CLÁUSULA 7r! • AVISO PRÉVIO

O aviso prévio para os trabalhadores aqui representados, com exceção do previsto no parágrafo 1!2 desta cláusula, será indenizado quando de seu desligamento sem justa causa pelo empregador e deverá obedecer a tabela abaixo, atendendo ao disposto na Lei 12.SOG/2011.

Parágrafo 1Q - Os desligamentos realizados pelo empregador sem justa causa para os empregados que recebam salários a partir de R\$ 3.571,98, será facultado ao empregador a opção de indenizar o aviso ou solicitar o cumprimento trabalhado, na forma da lei, somente dos primeiros 30 dias, caso o mesmo tenha direito a um período superior, hipótese em que o tempo remanescente será necessariamente indenizado.

Parágrafo 2:1 - As partes se comprometem a discutir durante a vigência da CCT os reflexos desta Cláusula no segmento em toda base territorial do SINDUSCON-BA.

TEMPO DE SERVIÇO	AVISO PRÉVIO {DIAS}
Atê 1 ano completo	30
2 anos incompletos	33
2 anos completos	36
3 anos completos	39
4 anos completos	42
5 anos completos	45
6 anos completos	48
7 anos completos	51
8 anos completos	54
9 anos completos	57
10 anos completos	60

11 anos completos	63
12 anos completos	66
13 anos completos	69
14 anos completos	72
15 anos completos	75
16 anos completos	78
17 anos completos	81
18 anos completos	84
19 anos completos	87
20 anos completos	90

CLÁUSULA g;i - PLR - PARTICIPAÇÃO NOS LUCROS E RESULTADOS

Para atender ao preceito Constitucional e ao que estabelece a lei 10.101/2000, as empresas se nortearão pelos seguintes princípios para celebração dos acordos de PPR a seus empregados:

- As empresas que já têm os referidos Programas implantados, deverão fazer o pagamento da PPR de acordo com seus respectivos Programas;
- Ficam preservados os critérios e condições dos Programas - PPR celebrados em Acordos Coletivos de Trabalho anteriores a presente Convenção;
- As empresas que não têm o Programa de Participação nos Resultados, apresentarão formalmente junto ao sindicato laboral a minuta do seu PPR até o dia 31 de julho de 2022;
- O prazo de negociação para implantação da PPR será de 01 de agosto a 30 de setembro de 2022;
- Caso a negociação visando à participação nos lucros ou resultados da empresa resulte em impasse, as partes utilizar-se-ão da mediação do Ministério Público do Trabalho;
- Nas hipóteses previstas nas alíneas "d" e "e" acima, o prazo para a implantação de PPR será até outubro de 2022.

CLÁUSULA 9 - CONTRIBUIÇÃO ASSISTENCIAL DOS EMPREGADOS

Assembleia da categoria fixou, livre e democraticamente, a contribuição de custeio abaixo especificada:

- O Sindicato dos Trabalhadores dará publicidade da contribuição assistencial, inclusive valor, forma de autorização, periodicidade para desconto e recolhimento aos empregados e às empresas, com prazo hábil para desconto;
- O sindicato profissional, desde já, isenta as empresas de qualquer responsabilidade sobre os descontos realizados por força do artigo 82, IV, da Constituição Federal;
- No caso de algum empregado vir a ajuizar ação para reaver o desconto a que se refere o caput desta cláusula, o sindicato profissional compromete-se a ingressar no polo passivo da relação processual, desde que notificado com antecedência de 72 (setenta e duas) horas, por escrito, após recebimento de notificação da empresa, arcando integralmente com os ônus decorrentes do quanto disposto na presente cláusula, quando efetivamente tenha recebido o repasse;
- Na hipótese de alguma empresa vir a ser formalmente notificada pelos fiscais do Ministério do Trabalho e Previdência Social para devolver aos empregados a contribuição assistencial retida por força desta cláusula, o Sindicato Operário se compromete a prestar informações ao fiscal do trabalho sobre os termos da negociação desta cláusula, sendo certo que não obtendo êxito o mesmo deverá arcar com os ônus decorrentes da atuação.

a
;\



e) As Empresas descontarão, mensalmente, 1,5 % (um vírgula cinco por cento) do salário base dos Empregados que autorizarem a realização do desconto a título de Contribuição Assistencial, devidamente aprovada em Assembleia Geral da Categoria, cuja Ata respectiva deverá ser encaminhada ao SINDUSCON/BA, após 20 (vinte) dias da assinatura desta Convenção Coletiva de Trabalho.

Parágrafo 111 - Fica facultado às empresas, no ato de contratação, a apresentar ao empregado, formulário anexo, que integra a presente convenção para todos os fins, através do qual o empregado autoriza o desconto da presente contribuição ou informa ser associado do sindicato, de sorte a ser descontada uma só contribuição, que, neste caso, será a taxa associativa.

Parágrafo 28 - O referido desconto será efetuado por ocasião do pagamento do salário mensal, ficando responsável pelo valor do débito, devidamente corrigido na forma prevista no Parágrafo 3e desta Cláusula, as Empresas que não o efetivarem, sem ônus para os Empregados;

Parágrafo 32 - Fica estabelecido que os valores referentes aos descontos efetuados nos termos desta Cláusula, deverão ser recolhidos pelas Empresas, na forma do Parágrafo 4Q abaixo, até o oitavo dia útil contado a partir da efetivação do desconto, sob pena de pagamento de multa de 2% {dois por cento}, juros de mora de 1% (um por cento) ao mês e correção monetária com base na TR ou indexador que o substitua no caso de sua extinção. A multa e os juros deverão ser calculados sobre o débito corrigido.

Parágrafo 42 - Fica acordado desde já que as contribuições a serem recolhidas ao Sindicato Laboral, a qualquer título, deverão ser efetuadas através da rede bancária cujo estabelecimento será indicado pelo Sindicato dos Trabalhadores que deverá fornecer às Empresas, até o dia 19 (dezenove) de cada mês, guias para o recolhimento dos descontos de que trata esta Cláusula. Nas guias devem constar o nome do Sindicato dos Trabalhadores, e seu CNPJ e endereço, bem como o nome do Banco e nº da conta corrente na qual devem ser creditados.

Parágrafo 59 - As Empresas deverão encaminhar ao Sindicato dos Trabalhadores, dentro do mês de recolhimento, uma relação contendo nomes, função e respectivos valores relativos aos descontos da Contribuição Assistencial, através de e-mail ou ofício, informando o término das obras.

Parágrafo 62 - As Empresas que não receberem a referida guia, deverão solicitá-la na sede do SINTRACOM-BA, localizada à rua Visconde de Ouro Preto, 18 - Barroquinha, tef: 3496-6238, FAX: 3242-8496, correio eletrônico (e-mail) sintracom@sintracom.org.br.

Parágrafo 712 - Fica de logo esclarecido que a autorização expressa mencionada na alínea "e" da presente cláusula, poderá ser feita em lista contendo mais de um empregado, desde que nela sejam devidamente identificados cada empregado e com a assinatura de forma identificável de cada um dos empregados constantes da mencionada lista.

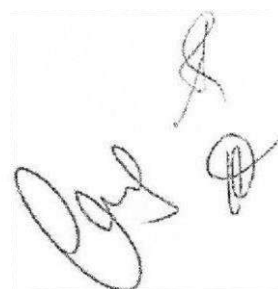
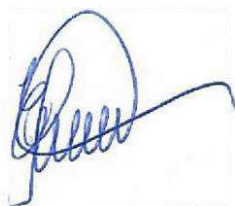

Parágrafo 82 - As empresas deverão garantir o acesso dos representantes do sindicato operário aos locais de trabalho dos empregados, de sorte a esclarecer o quanto disposto nessa cláusula e colher as autorizações necessárias.

CLÁUSULA 10fl - CONTRIBUIÇÃO ASSISTENCIAL DAS EMPRESAS

Conforme deliberação tomada na Assembleia Geral Extraordinária do Sindicato da Indústria da Construção do Estado da Bahia - SINDUSCON-BA, todas as Empresas atuantes na Indústria da Construção associadas ou não e escritórios técnicos, recolherão para este Sindicato uma contribuição denominada "CONTRIBUIÇÃO ASSISTENCIAL DAS EMPRESAS", que tem como finalidade remunerar serviços prestados nas negociações coletivas (art. 8º, incisos I, II e IV da CF/88) em benefício das Empresas da categoria econômica.

Parágrafo 12 - O SINDUSCON-BA fornecerá às Empresas o boleto bancário para pagamento, nos estabelecimentos bancários, da contribuição aqui aludida. Entretanto, as Empresas que não receberem o referido boleto pelo correio, deverão solicitá-lo na sede do SINDUSCON-BA, sito à Rua Minas Gerais, 436, Pituba - Salvador/BA, CEP 41830-020. Telefone (71) 3616-6000, Fax: (71) 3616-6001 ou por e-mail: dee@sinduscon-ba.com.br.

Parágrafo 2º - Os valores e prazo para o recolhimento da referida contribuição serão os seguintes:

- a) O prazo para pagamento em dia será até 31/05/2022;
- b) O valor estabelecido para a Contribuição Assistencial das empresas é de R\$ 1.800,00 (um mil e oitocentos reais);
- c) Para as Empresas associadas que efetuarem o pagamento até a data estabelecida, será concedido um desconto de 50% (cinquenta por cento) sobre o valor da contribuição, com um desconto complementar de 10% para pagamento até o vencimento previsto na letra "a", em parcela única. Podendo ser parcelado em até 3 vezes (31/05/2022, 30/06/2022, 31/07/2022) mantido o desconto de 50%;
- d) Para as pequenas Empresas e escritórios técnicos que efetuarem o pagamento até a data estabelecida, será concedido um desconto de 30% (trinta por cento) sobre o valor da contribuição, sendo necessário a comprovação do seu enquadramento, segundo critério legal, previsto neste item, junto à tesouraria do SINDUSCON-BA;
- e) Para as Empresas não associadas o valor estabelecido é de R\$ 1.800,00 (um mil e oitocentos reais) para pagamento até a data estabelecida na letra "a" deste parágrafo;
- f) Para as empresas constituídas sob a forma de SPE, desde que em seu quadro societário tenha uma empresa associada ao SINDUSCON-BA que também efetue este recolhimento, será concedido um desconto de 70% (setenta por cento) sobre o valor da contribuição, com um desconto complementar de 10% para pagamento até o vencimento previsto na letra "a", em parcela única. Podendo ser parcelado em até 3 vezes (31/05/2022, 30/06/2022, 31/07/2022) mantido o desconto de 50%.

Parágrafo 32 - Após o dia 31/05/2022, o recolhimento da contribuição assistencial das Empresas estabelecida nesta assembleia será considerado em atraso, devendo ser aplicada a multa de 2% (dois por cento) e juros à mora de 1% (um por cento) ao mês, além da atualização monetária do seu valor com base na variação do INPC. A multa e os juros deverão ser calculados sobre o débito corrigido.



CLÁUSULA 11 - JOVEM APRENDIZ

Exclusão da cláusula 19 - JOVEM APRENDIZ da convenção em vigor.

CLÁUSULA 12 - MANUTENÇÃO DAS CLÁUSULAS PREVISTAS NA CCT- 2021/2022

Fica estabelecido que as demais cláusulas da respectiva Convenção Coletiva de Trabalho - Construção Civil - 2021/2022, que não foram objeto de modificação no presente instrumento, serão mantidas em todos os seus termos,

Para firmar e dar fé a este instrumento assina a seguir o SINDUSCON-BA e o SINTRACM,;i-BA, através de seus representantes legais.

Salvador, 23 de fevereiro de 2022.

SINDUSCON-BA



Alexandre Landim Fernandes
Presidente

Waldemiro Lins
OAB/BA 11.552

SINDICATO LABORAL

Carlos Silva
Presidente - SINTRACOM-BA

Edson Cruz dos Santos
Presidente da FETRACOM-BA

Elias Aive
OAB/BA 68.337

ANEXO 19
(CCT 2023)

ATA DE REUNIÃO ENTRE SINDUSCON-BA, SINTRACOM-BA E FETRACOM-BASE – CONSTRUÇÃO CIVIL.

Local: Virtual - Zoom

Data: 14/02/2023

Horário: início: 15h30

Término: 17h30

Relação de Presenças:

- Representação Patronal: João Batista e Waldemiro.
- Representação Laboral: Carlos Silva – SINTRACOM-BA e Edson Cruz – FETRACOM-BASE.

Observação: Edson Cruz – FETRACOM-BASE, representa os demais Sindicatos que não estiveram presentes nesta reunião.

OBJETIVO:

Esta ata tem por objetivo consignar que as partes irão defender a aprovação em suas respectivas assembleias para acordo da CCT – 2023/2024 – Construção Civil, da seguinte proposta:

1) Valores dos pisos retroativos a 01 de fevereiro de 2023:

FUNÇÕES	fev/23
	SALÁRIO/MÊS
	R\$
Operário Qualificado	2229,58
Servente Prático	1400,22
Servente Comum	1332,98
Vigia	1400,22
Rejuntador de Azulejos	1400,22
Encarregados	3431,06
Apropriador	2200,85
Cabo de Turma	3049,82
Cabo de Turma de Serventes	1801,07

2) Valores dos pisos retroativos a 01 de fevereiro de 2023 para EMBASA:

EMBASA	fev/23
FUNÇÕES	SALÁRIO/MÊS

	R\$
Agente de Medição (pitometria)	2274,94
Agente de Serviço Administrativo	1532,21
Agente de Serviço Comercial	1532,21
Agente de Sistema (Capital)	2229,58
Agente de Sistema (Interior)	1982,52
Almoxarife	2071,96
Analista de consumo/Cadastro – Interior	1671,51
Assistente Administrativo	1980,76
Assistente Técnico Administrativo	2249,24
Atendente de Usuário	1532,21
Auxiliar de Almoxarife	1332,98
Auxiliar de Escritório	1532,21
Auxiliar de Laboratório	1332,98
Cadastrista	1589,91
Desenhista/ Cadista	2375,05
Digitador	1532,21
Encarregado de Equipe	2229,58
Encarregado de Equipe de Saneamento	3049,82
Fiscal de campo	2190,17
Laboratorista	1918,43
Leiturista Capital	1852,93
Leiturista Interior	1647,17
Monitor de Serviço	2502,44
Notificador	1332,98
Operador de Equipamento Pesado	2492,27
Operador de Sistema ETE	1528,52
Operador ETA Grande	2188,85
Operador ETA Média	1742,51
Operador ETA Pequena	1587,93
Pedreiro/Encanador/Artífice	2229,58
Servente	1332,98
Servente Prático/Aux. Produção/Manutenção	1400,22
Supervisor de Campo	2188,85
Técnico Nível Médio I	3206,29
Vigia	1400,22

3) Pagamento de um abono para os trabalhadores abrangidos pelos pisos definidos na CCT, na folha de competência fevereiro/2023, conforme tabelas abaixo:

FUNÇÕES	ABONO
	R\$
Operário Qualificado	140,00
Servente Prático	105,00
Servente Comum	45,00
Vigia	105,00
Rejuntador de Azulejos	105,00
Encarregados	205,00
Apropriador	140,00
Cabo de Turma	185,00
Cabo de Turma de Serventes	120,00

EMBASA FUNÇÕES	ABONO
	R\$
Agente de Medição (pitometria)	140,00
Agente de Serviço Administrativo	100,00
Agente de Serviço Comercial	100,00
Agente de Sistema (Capital)	140,00
Agente de Sistema (Interior)	125,00
Almoxarife	130,00
Analista de consumo/Cadastro – Interior	110,00
Assistente Administrativo	125,00
Assistente Técnico Administrativo	140,00
Atendente de Usuário	100,00
Auxiliar de Almoxarife	45,00
Auxiliar de Escritório	100,00
Auxiliar de Laboratório	45,00
Cadastrista	105,00
Desenhista/ Cadista	150,00
Digitador	100,00
Encarregado de Equipe	140,00
Encarregado de Equipe de Saneamento	185,00
Fiscal de campo	140,00

Laboratorista	120,00
Leiturista Capital	120,00
Leiturista Interior	105,00
Monitor de Serviço	155,00
Notificador	45,00
Operador de Equipamento Pesado	155,00
Operador de Sistema ETE	100,00
Operador ETA Grande	140,00
Operador ETA Média	115,00
Operador ETA Pequena	105,00
Pedreiro/Encanador/Artífice	140,00
Servente	45,00
Servente Prático/Aux. Produção/Manutenção	105,00
Supervisor de Campo	140,00
Técnico Nível Médio I	195,00
Vigia	105,00

Para os trabalhadores cuja despedida, por conta da projeção do aviso prévio recaia sobre o mês de fevereiro/2023, o pagamento do reajuste será feito através de rescisão complementar, independente do pagamento do abono retro mencionado.

4) Reajuste para os demais trabalhadores, que tenham trabalhado durante o ano de 2022, retroativo a 01 de fevereiro de 2023, conforme abaixo:

- a) Aplicação de **5,93%** (cinco vírgula noventa e três por cento) sobre os salários praticados em **junho/2022**, para os salários até R\$ 3.783,80, retroativo a **01/02/2023**;
 - Exemplo: sal. junho/2022 x 1,0593 = salário fevereiro/2023;
- b) Para os **salários acima de R\$ 3.783,80**, praticados em junho/2022, deverá ser adicionado o valor de **R\$ 224,38** (duzentos e vinte e quatro reais e trinta e oito centavos), retroativo a **01/02/2023**;
 - Exemplo: sal. junho/2022 + R\$ 224,38 = salário fevereiro/2023.

5) Pagamento de um abono para os demais trabalhadores não abrangidos pelos pisos definidos na CCT, na folha de competência fevereiro/2023, conforme tabelas abaixo:

FAIXAS DE ABONO		VALOR DO ABONO
Até	1400,22	105,00
1400,23	2597,63	160,00
2597,64	3783,80	225,00
Acima de	3783,80	230,00

- a) Os valores definidos para os abonos acima descritos, serão pagos de forma proporcional para quem trabalhou de forma parcial o mês de janeiro de 2023, considerado mês trabalhado a fração igual ou superior a 15 dias. Para os desligados, o pagamento deverá ser feito até o dia 15 de março de 2023.
- b) Para os trabalhadores cuja despedida, por conta da projeção do aviso prévio recaia sobre o mês de fevereiro/2023, o pagamento do reajuste será feito através de rescisão complementar, independente do pagamento do abono retro mencionado.
- 6) O valor da Cesta Básica retroativo a 01 de fevereiro de 2023 passa a ser de R\$ 204,43 (duzentos e quatro reais e quarenta e três centavos), somente através de cartão alimentação, excluída a possibilidade da concessão in natura ou em pecúnia.**
- a. Alterar o limite estabelecido no “item II” para valor de R\$ 3.783,80.
- 7) O valor da Alimentação retroativo a 01 de fevereiro de 2023 passa a ser de R\$ 20,49 (vinte reais e quarenta e nove centavos).**
- 8) O valor para Auxílio para Filho Excepcional retroativo a 01 de fevereiro de 2023 passa a ser de R\$ 524,22 (quinhentos e vinte e quatro reais e vinte e dois centavos).**
- 9) O limite para concessão do aviso prévio trabalhado previsto no parágrafo 1º, passa a ser, a partir de 01 de fevereiro de 2023, de R\$ 3.783,80 (três mil, setecentos e oitenta e três reais e oitenta centavos).**
- 10) Atualizar os prazos para 2023 da cláusula de PPR.**
- 11) Vigência de 02 anos, com exceção das cláusulas econômicas, que serão objeto de negociação na próxima data base.**
- 12) Manutenção das demais cláusulas da CCT anterior.**

E nada mais havendo foi encerrada a reunião cuja ata vai assinada por todos os presentes.



Salvador, 27 de fevereiro de 2023.
CIRC. 06/2023

Ilmos. Srs.
Associados e Empresários do Segmento Construção Civil - Data-base: janeiro
Nesta

Prezados Senhores:

Na assembleia da categoria realizada hoje, foi aprovado o acordo para **Convenção Coletiva de Trabalho - 2023/2024 para Construção Civil** – data base: janeiro, com aplicação para a **Convenção do Interior** e da **capital (SINTRACOM-BA)**, com pagamento na folha de competência fevereiro/2023, incluindo o abono pecuniário também nesta folha.

Em função da data avançada da aprovação em assembleia e dos processos de fechamentos das folhas de pagamento, para aquelas empresas que não conseguirem inserir o presente reajuste a tempo, poderão efetuá-lo, via folha complementar a folha de fevereiro/2023, **a ser pago até o dia do pagamento do adiantamento quinzenal.**

Atenciosamente,

Alexandre Landim Fernandes
Presidente

Missão: "Representar, unir, defender, desenvolver e fortalecer o setor da construção no Estado da Bahia, com responsabilidade social e ambiental".

Sindicato da Indústria da Construção do Estado da Bahia
Rua Minas Gerais, nº 436, Pituba, Salvador-BA - 41.830-020
www.sinduscon-ba.com.br - secretaria@sinduscon-ba.com.br